

### **Aan de gebruiker van dit handboek ...**

Onze medewerkers feliciteren u met uw nieuwe Bürstner-camper. U heeft een hoogwaardig voertuig aangeschaft, waarvan u veel plezier zult hebben.

Gelijk bij de overname krijgt u van de Bürstner-dealer een gedetailleerde instructie voor alle belangrijke functies, zodat u uw camper altijd correct en vooral eenvoudig kunt bedienen en gebruiken.

Als permanente begeleider voor het beantwoorden van vragen over uw camper staan u dit handboek, de gebruiksaanwijzing van de fabrikant van het basisvoertuig en de gebruiksaanwijzingen van de fabrikanten van de apparatuur ter beschikking.

### **Voor het begin van de eerste rit**

Gebruik dit handboek niet alleen als naslagwerk, maar maak u er grondig mee vertrouwd.

Vul de garantiekaarten voor de inbouwapparatuur en de speciale uitvoeringen in de afzonderlijke gebruiksaanwijzingen in en stuur de garantiekaarten op naar de fabrikanten van de apparatuur. Daarmee verzekert u zich van uw recht op garantie voor alle apparatuur.



<b>1</b>	<b>Inleiding .....</b>	<b>7</b>	4.14	Sneeuwkettingen (speciale uitvoering) .....	43
1.1	Algemeen.....	8	4.15	Verkeersveiligheid.....	44
1.2	Milieu-instructies.....	8			
<b>2</b>	<b>Dichtheidsgarantie .....</b>	<b>11</b>	<b>5</b>	<b>Tijdens de rit .....</b>	<b>47</b>
2.1	Bürstner-garantievoorwaarden.....	11	5.1	Rijden.....	47
2.2	Bewijs controle op lekkage.....	13	5.2	Achteruitrijcamera (gedeeltelijk speciale uitvoering) .....	48
2.2.1	Voertuiggegevens .....	13	5.3	Rijsnelheid .....	48
2.2.2	Controle op lekkage (bewijsstukken) .....	14	5.4	Remmen.....	49
			5.5	Luchtvering AL-KO (speciale uitvoering) .....	49
<b>3</b>	<b>Veiligheid.....</b>	<b>15</b>	5.5.1	Algemene instructies.....	49
3.1	Brandveiligheid .....	15	5.5.2	Luchtvering voor- en achteras.....	50
3.1.1	Voorkomen van brand.....	15	5.6	Veiligheidsgordels .....	53
3.1.2	Brandbestrijding .....	15	5.6.1	Algemeen .....	53
3.1.3	Bij brand.....	15	5.6.2	Veiligheidsgordel juist dragen .....	53
3.2	Algemeen.....	16	5.7	Kinderbeveiligingssystemen .....	54
3.3	Verkeersveiligheid.....	17	5.8	Pilotenstoel voor bestuurdersstoel en passagiersstoel .....	56
3.4	Gebruik van een aanhanger .....	18	5.8.1	Stoelen (Aguti-Liner).....	56
3.5	Gasinstallatie .....	19	5.8.2	Stoelverwarming (speciale uitvoering) .....	57
3.5.1	Algemene instructies.....	19	5.9	Hoofdsteunen .....	58
3.5.2	Gasflessen .....	20	5.10	Opstelling van de zitplaatsen.....	58
3.6	Elektrische installatie.....	21	5.11	Elektrische raamschakelaar.....	59
3.7	Waterinstallatie .....	21	5.12	Buitenspiegels.....	59
<b>4</b>	<b>Voor het rijden.....</b>	<b>23</b>	5.13	Klembord/houder (voor smartphone/tablet).....	60
4.1	Sleutels .....	23	5.14	Verduisteringen voor voorruit, bestuurdersraam en passagiersraam .....	61
4.2	Kentekenbewijs.....	23	5.15	Motorkap .....	61
4.3	Bijlading .....	23	5.16	Ruitensproeiers .....	62
4.3.1	Begrippen.....	24	5.17	Ruitensproeier vullen .....	62
4.3.2	Berekening van de bijlading.....	27	5.18	Diesel tanken .....	63
4.3.3	Voertuig juist beladen.....	28	5.18.1	Brandstofvulopening.....	63
4.3.4	Garage/opbergruimte achter .....	30	5.19	AdBlue® bijvullen .....	64
4.3.5	Dubbele bodem.....	30	5.20	Wegslepen .....	65
4.3.6	Fietsenrek (speciale uitvoering).....	31			
4.3.7	Fietsenrek Bike/E-Bike (speciale uitvoering) .....	33	<b>6</b>	<b>Voertuig opstellen .....</b>	<b>67</b>
4.3.8	Lastdrager (speciale uitvoering) .....	35	6.1	Handrem .....	67
4.4	Gebruik van een aanhanger .....	36	6.2	Opstap .....	67
4.5	Aanhangerkoppeling (speciale uitvoering) .....	37	6.3	Oprijblokken .....	67
4.6	Opstap .....	37	6.4	Wielkeggen .....	67
4.7	Condensafvoer .....	39	6.5	Steunen .....	68
4.8	TV-installatie (speciale uitvoering).....	39	6.5.1	Algemene instructies.....	68
4.9	Afdekkingen van het aanrecht en de afdruiptank .....	40	6.5.2	Hefsteunen (AL-KO) (gedeeltelijk speciale uitvoering) .....	68
4.10	Aanbouwonderdelen vergrendelen .....	40	6.5.3	Elektrische hefstempelen (AL-KO) (speciale uitvoering) .....	69
4.11	Handmatige voorruitverduistering vergrendelen .....	41	6.6	230-V-aansluiting.....	71
4.12	Elektrische voorruitverduistering vergrendelen .....	42	6.7	Koelkast .....	72
4.13	Gasdrukregelaar .....	42			

## Inhoudsopgave

---

6.8	Satellietinstallatie (speciale uitvoering).....	72	7.10.4	Vouwverduisteringen voor voorruit, bestuurdersraam en passagiersraam.....	100
6.8.1	Satellietinstallatie met handmatige satellietkeuze (TeleSat).....	73	7.10.5	Handmatige voorruitverduistering.....	100
6.8.2	Satellietinstallatie met automatische antenneafstelling (Teleco).....	74	7.10.6	Elektrische voorruitverduistering.....	101
6.8.3	Satellietinstallatie met automatische antenneafstelling (Oyster Premium).....	75	7.11	Dakluiken.....	102
6.9	Markies (speciale uitvoering).....	78	7.11.1	Heki-dakluik.....	103
<b>7</b>	<b>Wonen.....</b>	<b>79</b>	7.11.2	Dakluik met kliksluiting.....	105
7.1	Centrale vergrendeling (gedeeltelijk speciale uitvoering).....	79	7.11.3	Dakluik met ventilator (speciale uitvoering).....	106
7.2	Ingangsdeur en bestuurdersdeur.....	80	7.12	Tafels.....	107
7.2.1	Bestuurdersdeur, ingangsdeur, buiten.....	81	7.12.1	Vaste tafel.....	108
7.2.2	Bestuurdersdeur, binnen.....	81	7.13	Bedden.....	108
7.2.3	Ingangsdeur, binnen.....	82	7.13.1	Hefbed, handmatig bedienbaar.....	109
7.2.4	Raam ingangsdeur (gedeeltelijk speciale uitvoering).....	82	7.13.2	Hefbed, elektrisch bedienbaar (gedeeltelijk speciale uitvoering).....	111
7.2.5	Vouwbare hor aan de ingangsdeur (gedeeltelijk speciale uitvoering).....	83	7.13.3	Vast bed, hydraulisch in hoogte verstelbaar (speciale uitvoering).....	114
7.3	Service luiken.....	83	7.13.4	Ligvlak éénpersoonsbedden (speciale uitvoering).....	115
7.3.1	Klepslot met greepkom.....	84	7.14	Doucheaansluiting voor buitendouche (speciale uitvoering).....	116
7.3.2	Noodontgrendeling garageluik.....	84	<b>8</b>	<b>Gasinstallatie.....</b>	<b>117</b>
7.3.3	Klepslot, vierkant.....	85	8.1	Algemeen.....	117
7.3.4	Luik voor de 230-V-aansluiting.....	85	8.2	Gasflessen.....	118
7.3.5	Afsluitdeksel voor drinkwatervulopening.....	86	8.3	Gasafsluitkranen.....	120
7.4	Meubelluiken.....	86	8.4	Externe gasaansluiting (speciale uitvoering).....	120
7.4.1	Meubelluiken met drukknop.....	86	8.5	Omschakelinstallatie voor gasflessen (speciale uitvoering).....	121
7.4.2	Meubelluiken met drukontgrendeling.....	87	<b>9</b>	<b>Elektrische installatie.....</b>	<b>125</b>
7.4.3	Meubelluiken/laden met ontgrendelingsgreep.....	87	9.1	Algemene veiligheidsinstructies.....	125
7.5	Afdekking bodemvak.....	88	9.2	Begrippen.....	125
7.6	Lichtschakelaar.....	88	9.3	USB-aansluiting (gedeeltelijk speciale uitvoering).....	126
7.6.1	Ingangsbereik.....	88	9.4	12-V-boordnet.....	127
7.6.2	Binnen.....	89	9.4.1	Keuzeschakelaar voor stroomvoorziening van het multimediasysteem (speciale uitvoering).....	127
7.6.3	Kledingkastverlichting.....	90	9.4.2	Startaccu.....	128
7.6.4	Staaflamp in garage achter.....	91	9.4.3	Woonruimteaccu.....	128
7.7	Lichtregeling.....	91	9.4.4	Accu's laden via 230-V-voorziening... ..	130
7.8	Houder voor flatscreen.....	93	9.4.5	Accu's laden via voertuigmotor.....	130
7.8.1	Houder aan zuil.....	93	9.5	Laadbooster voor de woonruimteaccu.....	130
7.8.2	Wandhouder.....	93	9.6	Elektroblok (EBL 223).....	131
7.8.3	Houder met ontgrendelingshendel.....	94	9.6.1	Accu-scheiding.....	133
7.9	Ventileren.....	94	9.6.2	Accu-keuzeschakelaar.....	133
7.10	Ramen.....	95	9.6.3	Accubewaking.....	134
7.10.1	Uitzetbaar raam.....	96	9.6.4	Acculading.....	134
7.10.2	Schuifraam met drukvergrendeling.....	98	9.6.5	Opstap.....	134
7.10.3	Vouwverduistering en rolhor.....	99	9.6.6	Zonneregelaar.....	134

9.7	Paneel LT 511.....	135	11.2.5	Overloop sluiten/openen .....	186
9.7.1	230-V-controlelicht .....	136	11.2.6	Water aftappen (draaigreep met overloop) .....	187
9.7.2	Hoofdschakelaar 12 V.....	136	11.2.7	Waterinstallatie leegmaken .....	187
9.7.3	Weergave-instrument accu's.....	137	11.3	Afvalwaterinstallatie .....	189
9.7.4	Weergave-instrument tank .....	138	11.3.1	Aftapkraan in het voertuig .....	189
9.7.5	Alarmen.....	139	11.3.2	Verwarming voor afvalwatertank en afvalwaterleidingen (speciale uitvoering) .....	190
9.7.6	Temperatuuraanduiding.....	139	11.4	Toiletruimte.....	192
9.7.7	Schakelaar voor waterpomp .....	140	11.5	Toilet.....	192
9.8	Zonnepanelen (speciale uitvoering) .....	140	11.5.1	Toilet voorbereiden .....	193
9.9	230-V-boordnet .....	141	11.5.2	Zwenkbaar toilet .....	194
9.9.1	230-V-aansluiting (CEE-contactdoos).....	141	11.5.3	Fecaliëntank leegmaken .....	195
9.9.2	230-V-voorziening aansluiten .....	142	<b>12</b>	<b>Verzorging .....</b>	<b>197</b>
9.10	Zekeringen.....	143	12.1	Uitwendige verzorging .....	197
9.10.1	Zekeringen 12 V.....	143	12.1.1	Algemeen .....	197
9.10.2	Zekering 230 V .....	147	12.1.2	Wassen met hogedrukreiniger.....	197
9.11	Buitencontactdoos (speciale uitvoering) .....	148	12.1.3	Voertuig wassen .....	198
9.12	Stroomschema's.....	149	12.1.4	Vensterruiten uit plexiglas.....	198
9.12.1	Stroomschema's binnen.....	149	12.1.5	Opstap .....	199
9.12.2	Stroomschema buiten.....	152	12.1.6	Luchtvering.....	199
<b>10</b>	<b>Inbouwapparatuur .....</b>	<b>153</b>	12.2	Inwendige verzorging.....	199
10.1	Algemeen.....	153	12.3	Waterinstallatie .....	201
10.2	Verwarming en boiler.....	154	12.3.1	Watertank reinigen.....	201
10.2.1	Modeluitvoeringen met gasafvoerschousteen aan de rechter voertuigkant .....	154	12.3.2	Waterleidingen reinigen .....	201
10.2.2	Warmwaterverwarming en boiler Alde.....	155	12.3.3	Waterinstallatie ontsmetten.....	202
10.2.3	Wandschoorsteen.....	162	12.3.4	Afvalwatertank reinigen.....	203
10.2.4	Elektrische vloerverwarming (speciale uitvoering) .....	163	12.4	Afzuigkap.....	203
10.3	Klimaatregeling (speciale uitvoering) .....	164	12.5	Klimaatregeling .....	203
10.3.1	Klimaatregeling Truma Aventa.....	164	12.5.1	Truma.....	203
10.3.2	Telair .....	168	12.5.2	Telair.....	204
10.4	Kookplaat .....	170	12.6	Winterverzorging.....	204
10.4.1	Gaskooktoestel.....	170	12.6.1	Vorbereidingen .....	205
10.4.2	Gasbakoven (Dometic) (speciale uitvoering) .....	171	12.6.2	Wintergebruik.....	205
10.4.3	Magnetron (speciale uitvoering).....	173	12.6.3	Na het winterseizoen.....	205
10.4.4	Afzuigkap (speciale uitvoering).....	175	12.7	Stilstand .....	205
10.5	Koelkast.....	175	12.7.1	Tijdelijke stilstand.....	205
10.5.1	Koelkast-ventilatioerooster.....	175	12.7.2	Stilstand in de winter .....	207
10.5.2	Dometic HES/AES .....	177	12.7.3	Ingebruikname van het voertuig na tijdelijke stilstand of na stilstand in de winter .....	208
10.5.3	Vergrendeling van de koelkastdeur .....	180	<b>13</b>	<b>Onderhoud.....</b>	<b>209</b>
<b>11</b>	<b>Sanitaire inrichting.....</b>	<b>183</b>	13.1	Officiële controles .....	209
11.1	Watervoorziening, algemeen.....	183	13.2	Inspectiewerkzaamheden .....	209
11.2	Waterinstallatie .....	184	13.3	Onderhoudswerkzaamheden.....	210
11.2.1	Watertank .....	184	13.4	Deuren .....	210
11.2.2	Drinkwater vulopening met deksel .....	184	13.4.1	Ingangsdeur .....	210
11.2.3	Waterinstallatie vullen.....	184	13.4.2	Bestuurdersdeur .....	210
11.2.4	Water bijvullen .....	186	13.5	Woonruimteaccu.....	210
			13.6	Warmwaterverwarming Alde .....	211
			13.6.1	Vloeistofpeil controleren.....	211
			13.6.2	Verwarmingsvloeistof bijvullen .....	212

## Inhoudsopgave

---

13.6.3	Verwarmingsinstallatie ontluichten .....	212	15.6	Verwarming/boiler .....	236
13.6.4	Positie van de ontluichtingsventielen .....	213	15.6.1	Verwarming/boiler Alde .....	236
13.7	Vervangen van gloeilampen, buiten .....	214	15.7	Klimaatregeling .....	237
13.7.1	Verlichting front .....	215	15.7.1	Truma .....	237
13.7.2	Verlichting achter .....	217	15.7.2	Telair .....	238
13.7.3	Verlichting zijkant .....	217	15.8	Kookplaat .....	239
13.7.4	Gloeilamptypen voor buitenverlichting .....	218	15.8.1	Gaskooktoestel/gasbakoven .....	239
13.8	Vervangen van gloeilampen, binnen .....	218	15.8.2	Afzuigkap .....	239
13.8.1	Verlichting met LED .....	219	15.8.3	Magnetron .....	239
13.9	AL-KO achteras .....	219	15.9	Koelkast .....	240
13.10	Reserveonderdelen .....	220	15.9.1	Algemeen .....	240
13.11	Typeplaatje .....	221	15.9.2	Dometic HES/AES .....	241
13.12	Waarschuwings- en aanwijzingsstickers .....	221	15.10	Watervoorziening .....	242
<b>14</b>	<b>Wielen en banden .....</b>	<b>223</b>	15.11	Opbouw .....	244
14.1	Algemeen .....	223	<b>16</b>	<b>Speciale uitvoeringen .....</b>	<b>245</b>
14.2	Keuze van de banden .....	224	16.1	Gewichten van speciale uitvoeringen .....	245
14.3	Aanduidingen op de band .....	225	<b>17</b>	<b>Technische gegevens .....</b>	<b>247</b>
14.4	Omgang met banden .....	225	17.1	Aanzicht plattegronden .....	247
14.5	Wiel vervangen .....	225	17.2	Lengtemaattabel/slaapplaatsen .....	248
14.5.1	Algemene instructies .....	225	<b>18</b>	<b>Nuttige tips .....</b>	<b>249</b>
14.5.2	Aandraaimoment .....	227	18.1	Verkeersbepalingen in het buitenland .....	249
14.5.3	Wiel vervangen .....	228	18.2	Hulp op de Europese wegen .....	249
14.6	Reservewielhouder (speciale uitvoering) .....	229	18.3	Gasvoorziening in Europese landen .....	250
14.6.1	Reservewielhouder in de garage achter .....	229	18.4	Bepalingen m.b.t. tol in Europese landen .....	250
14.7	Bandenspanning .....	229	18.5	Tips voor veilig overnachten onderweg .....	251
<b>15</b>	<b>Storingsopsporing .....</b>	<b>231</b>	18.6	Tips voor winterkampeerders .....	251
15.1	Reminstallatie .....	231	18.7	Reischecklists .....	252
15.2	Luchtvering .....	231	<b>19</b>	<b>Inspectieschema .....</b>	<b>255</b>
15.3	Satellietinstallatie .....	232			
15.4	Elektrische installatie .....	233			
15.5	Gasinstallatie .....	236			

## Voor ingebruikname deze gebruiksaanwijzing volledig lezen!

De gebruiksaanwijzing altijd in het voertuig meenemen. Alle veiligheidsbepalingen ook meegeven aan andere gebruikers.



- ▶ Het niet inachtnemen van dit teken kan personen in gevaar brengen.



- ▷ Het niet inachtnemen van dit teken kan leiden tot beschadigingen aan het voertuig.



- ▷ Dit teken verwijst naar aanbevelingen of bijzonderheden.



- ▷ Dit teken verwijst naar milieubewust handelen.

Deze gebruiksaanwijzing bevat secties, waarin uitrustingen van een bepaald model of speciale uitvoeringen zijn beschreven. Deze secties zijn extra gekenmerkt. Het is mogelijk dat uw voertuig niet is uitgerust met deze speciale uitvoeringen. De uitrusting van uw voertuig kan daarom bij sommige afbeeldingen en beschrijvingen afwijken.

Anderzijds kan uw voertuig zijn uitgerust met andere speciale uitvoeringen, die niet worden beschreven in deze gebruiksaanwijzing.

De speciale uitvoeringen zijn alleen dan beschreven als hierbij een nadere uitleg nodig is.

De apart bijgevoegde gebruiksaanwijzingen in acht nemen.



- ▷ De aanwijzingen "rechts", "links", "voor", "achter" zijn gerelateerd aan de rijrichting.
- ▷ Alle maten en gewichten zijn "circa"-gegevens.

Loopt het voertuig schade op door het niet inachtnemen van de in deze gebruiksaanwijzing aangegeven instructies, dan komt uw recht op garantie te vervallen.

Onze voertuigen worden voortdurend verder ontwikkeld. Wij vragen om uw begrip dat wijzigingen in vorm, uitrusting en techniek zijn voorbehouden. Uit de inhoud van deze gebruiksaanwijzing kunnen om deze redenen geen claims door de fabrikant worden aanvaard. Beschreven zijn de uitrustingen die tot op het moment van in druk gegeven bekend zijn.

Overname, vertaling en verveelvoudiging, ook van uittreksels, is zonder schriftelijke toestemming van de fabrikant niet toegestaan.

## 1.1 Algemeen

Het voertuig is gebouwd volgens de stand de techniek en de erkende veiligheidstechnische regels. Desondanks kunnen personen letsel oplopen of het voertuig beschadigd worden, als de veiligheidsinstructies in deze gebruiksaanwijzing niet in acht genomen worden.

Het voertuig voor eerste ingebruikname voorzien van de wettelijk verplichte uitrusting (bijv. verbandtrommel, waarschuwingsvest, gevarendriehoek enz.). Bij reizen naar het buitenland de overeenkomstige voorschriften voor de uitrusting in acht nemen.

Het voertuig alleen in technisch onberispelijke staat gebruiken. De gebruiksaanwijzing in acht nemen.

Storingen, die de veiligheid van personen of van het voertuig aantasten, meteen door vaklieden laten verhelpen. Om verdere schade te voorkomen bij storingen de schademinimaliseringsplicht van de gebruiker in acht nemen.

De reminstallatie en gasinstallatie van het voertuig alleen door een geautoriseerde werkplaats laten controleren en repareren.

Veranderingen aan de opbouw mogen alleen worden aangebracht met toestemming van de fabrikant.

Het voertuig is uitsluitend bedoeld voor het transport van personen. Reisbagage en toebehoren mogen niet zwaarder zijn dan de technisch toegelaten totale massa.

Houdt u zich aan de door de fabrikant voorgeschreven termijnen voor keuring en inspectie.

## 1.2 Milieu-instructies



- ▷ Verstoor de rust in de natuur niet en houd de natuur schoon.
- ▷ In principe geldt: Afvalwater in iedere vorm en huisvuil horen niet thuis in de straatgoot of in de vrije natuur.
- ▷ Afvalwater aan boord alleen opvangen in de afvalwatertank of desnoods in andere daarvoor geschikte reservoirs.
- ▷ Afvalwatertank en toilet-cassette of fecaliëntank alleen leegmaken op daarvoor aangewezen sanitairstations op campings of staanplaatsen. Bij verblijf in steden en gemeentes de regelgeving bij de staanplaatsen in acht nemen of naar sanitairstations vragen.
- ▷ Afvalwatertank zo vaak mogelijk leegmaken, ook wanneer deze nog niet helemaal vol zit (hygiëne).
- ▷ Afvalwatertank en evt. aftapleiding zo mogelijk na het leegmaken met vers water uitspoelen.
- ▷ Toilet-cassette of fecaliëntank niet te vol laten raken. De toilet-cassette of de fecaliëntank onmiddellijk leegmaken wanneer de niveauaanduiding oplicht of eerder.
- ▷ Huisvuil ook op reis sorteren in glas, blik, plastic en groen afval. Bij de betreffende gastgemeente vragen naar de afvalverwerkingsmogelijkheden. Huisvuil mag niet worden gedeponeerd in de vuilnisbakken op parkeerplaatsen.





- ▷ De afvalbakken zo vaak mogelijk in de tonnen of containers leegmaken, die daarvoor zijn bedoeld. Zo kunnen onaangename luchtjes worden vermeden en blijft er niet te veel afval aan boord.
- ▷ Voertuigmotor bij stilstand niet onnodig laten draaien. Een koude motor stoot in stationaire gang zeer veel schadelijke stoffen uit. De bedrijfstemperatuur van de motor wordt het snelst bereikt door te rijden.
- ▷ Voor het toilet milieuvriendelijke en biologisch goed afbreekbare chemische producten gebruiken in geringe doseringen.
- ▷ Voor langere verblijven in steden en gemeentes parkeerplaatsen opzoeken die speciaal voor campers zijn aangewezen. Bij de betreffende stad of gemeente naar parkeermogelijkheden informeren.
- ▷ Staanplaatsen altijd in schone toestand achterlaten.



## 2.1 Bürstner-garantievoorwaarden



1. BÜRSTNER GmbH & Co. KG, Weststraße 33, 77694 Kehl (garantiegever) verleent op de door haar vanaf MJ 2019 geproduceerde voertuigen een dichtheidsgarantie van 10 jaar - maximaal echter tot een totale kilometerstand van 120.000 km - voor de volgende onderdelen van camper/campervan en caravan, dat bij normaal, niet-commercieel gebruik van het voertuig in overeenstemming met het contract, geen vocht van buiten naar binnen (binnenruimte) kan dringen.

Uitwendige verbindingsnaden:

- Dak/zijwand
- Dak/achterwand
- Dak/bestuurderscabine
- Wanden/onderkant
- Chassis/onderkant

Uitwendige afdichtingen tussen inbouwonderdelen en de uitsparingen van de opbouw:

- Deuren
- Ramen
- Service- en garageluik
- Dakluiken
- Voorzieningen voor watervulling
- Luiken voor stroomvoorziening

De garantienemer moet bewijzen dat er aanspraak kan worden gemaakt op de garantie van het voertuig.

2. Bij een geldige garantieclaim betreffende ondeugdelijke afdichting (zie nummer 1), is de garantieverlener onder deze garantievoorwaarden uitsluitend verplicht tot reparatie van de betreffende voertuigonderdelen middels gratis herstel of vervanging van het betreffende onderdeel, afhankelijk van wat de garantiegever noodzakelijk acht om het lek te verhelpen. De vereiste werkzaamheden worden door de garantiegever of een door de garantiegever erkende dealer uitgevoerd volgens de richtlijnen van de garantiegever. Wanneer bij het verhelpen van het lek door aanpassingen of andere wijzigingen aan het voertuig extra kosten ten opzichte van de oorspronkelijke staat ontstaan, zijn deze voor rekening van de garantienemer. De kosten voor garantiwerkzaamheden die niet door de garantiegever of een door de garantiegever erkende dealer zijn uitgevoerd, worden niet terugbetaald, ongeacht of er sprake is van een garantieclaim. De garantienemer heeft uit hoofde van deze garantie geen recht op verdere claims aan de garantiegever, vooral betreffende nalevering, opzegging van de koopovereenkomst, waardevermindering of schadevergoeding (ook bij gevolgschade), zoals vergoeding van directe of indirecte materiële of immateriële gevolgschade. Uitgesloten zijn bijvoorbeeld claims voor vergoeding van transport- of reiskosten, sleepkosten, verlies van inkomsten of vakantiedagen, evenals vergeefse uitgaven. Deze garantie heeft geen invloed op de wettelijke rechten van de garantienemer ten opzichte van de verkoper. De wettelijke garantierechten van de garantienemer ten opzichte van de verkoper bestaan, onafhankelijk van de claims die uit deze garantie voortvloeien.

3. De looptijd van de garantie gaat in op de dag van eerste registratie of bij overdracht van het voertuig aan de eerste koper, afhankelijk van wat zich het eerst voordoet, maar uiterlijk één jaar na eerste levering van het voertuig aan de dealer.  
De garantie geldt zolang het voertuig geschikt is voor gebruik, maar maximaal 10 jaar en tot een kilometerstand van 120.000 km, afhankelijk van wat zich het eerst voordoet. Wanneer het voertuig van eigenaar verandert, is dit niet van invloed op de garantie. De garantie verloopt wanneer de volgens nummer 4 vereiste jaarlijkse keuringen niet zijn uitgevoerd. Garantiewerkzaamheden verlengen de garantiedur niet en deze laten de garantie ook niet opnieuw beginnen.
4. Voorwaarde voor een geslaagde garantieclaim is dat het voertuig jaarlijks naar een erkende BÜRSTNER-dealer moet worden gebracht voor een vochtdichtheidsinspectie. Deze inspectie moet jaarlijks tussen de 11e en 13e maand na aanvang van de garantieperiode (zie nummer 3) worden uitgevoerd. De kosten voor de vochtdichtheidscontrole zijn voor de garantienemer. Claims door de garantienemer die uit deze garantie voortvloeien, gelden alleen wanneer de jaarlijkse inspecties door een erkende BÜRSTNER-dealer naar behoren zijn aangetoond.  
Daarbij hoort een inspectieboekje dat door de BÜRSTNER-dealer wordt ingevuld. De garantienemer moet bewijzen dat de vochtdichtheidscontroles regelmatig zijn uitgevoerd.
5. De garantienemer moet binnen 15 dagen na kennisname van het optreden van een lekkage of vocht dat op een lekkage duidt, een erkende BÜRSTNER-dealer hiervan schriftelijk op de hoogte stellen. Kennis van een probleem staat gelijk aan grove nalatigheid en nalatige onwetendheid. De datum van ontvangst van de melding door de BÜRSTNER-dealer is bepalend voor de periode van 15 dagen. Bij de melding moet het garantiecertificaat worden bijgevoegd. Wanneer de lekkage niet tijdig en volgens de juiste procedure wordt gemeld, kan er geen aanspraak op deze garantie worden gemaakt.
6. De noodzaak tot evenals de aard en omvang van de reparatie van de lekkage worden volledig bepaald door de garantiegever, resp. haar erkende dealers.
7. In de volgende gevallen zijn garantieclaims uitgesloten:
  - Natuurkrachten (bijv. overstromingen, hagel enz.) en enigerlei schade door dieren.
  - Schade door een ongeval.
  - Lekkages vanwege modificaties resp. uitbreidingen aan het voertuig, die niet door een BÜRSTNER-dealer zijn uitgevoerd.
  - Lekkages vanwege schade die niet correct is gerepareerd en die niet door een BÜRSTNER-dealer is gerepareerd.
  - Tijdens een beurt vastgestelde schade aan de buitenkant, die niet onmiddellijk door de garantienemer is verholpen.
  - Corrosie van het aluminium die niet op een lekkage kan worden teruggevoerd.
  - Wanneer het voertuig door het gebruik van reserveonderdelen die niet door BÜRSTNER zijn goedgekeurd wordt veranderd en als gevolg daarvan een garantieclaim ontstaat.
  - Condenswater door gebrekkige ventilatie.
  - Behandeling en gebruik van het voertuig die onjuist of in strijd met de overeenkomst zijn.

- Schade door onjuist gebruik van verzorgings- of reinigingsmiddelen (zie ook instructies bij verzorging in de gebruiksaanwijzing).
  - Schade door het niet in acht nemen van de gebruiksaanwijzing en de reparatie- en onderhoudsinstructies van de fabrikant.
  - Overige schade waarvoor noch de garantiegever noch een dealer van de garantiegever verantwoordelijk is.
8. Er zijn kosten verbonden aan de vocht-dichtheidsinspectie. De kosten van de beurten zijn voor rekening van de garantienemer (zie nummer 4).
9. Exclusieve rechterlijke bevoegdheid ligt, voor zover wettelijk toegestaan, in Kehl. Plaats van uitvoering voor alle aanvragen die voortvloeien uit deze garantie is Kehl. Deze garantie is uitsluitend onderworpen aan het recht van de Bondsrepubliek Duitsland. Dit geldt ongeacht de woonplaats of vestigingsplaats van de garantienemer.

## 2.2 Bewijs controle op lekkage

### Bewijsvoering



- ▷ De jaarlijkse controles op lekkage zijn vereist voor de geldigheid van de dichtheidsgarantie op de woonopbouw.

Het inspectieboekje moet door uw vakhandelaar na iedere controle volledig worden ingevuld, in het onlinesysteem worden ingevoerd en voor u worden geprint.

### 2.2.1 Voertuiggegevens

De volgende inspectieboekjes gelden uitsluitend voor het voertuig:

Naam	Registratie
Model, type	
Chassis-nr.	
Sleutel-nr.	
Datum afgifte kentekenbewijs deel I/datum van overdracht	
<b>Gekocht bij firma</b>	

## 2.2.2 Controle op lekkage (bewijsstukken)

12 maanden _____	
Stempel van Bürstner-dealer	
Datum	Handtekening

24 maanden _____	
Stempel van Bürstner-dealer	
Datum	Handtekening

36 maanden _____	
Stempel van Bürstner-dealer	
Datum	Handtekening

48 maanden _____	
Stempel van Bürstner-dealer	
Datum	Handtekening

60 maanden _____	
Stempel van Bürstner-dealer	
Datum	Handtekening

72 maanden _____	
Stempel van Bürstner-dealer	
Datum	Handtekening

84 maanden _____	
Stempel van Bürstner-dealer	
Datum	Handtekening

96 maanden _____	
Stempel van Bürstner-dealer	
Datum	Handtekening

108 maanden _____	
Stempel van Bürstner-dealer	
Datum	Handtekening

Laatste update: Augustus 2018

## Hoofdstukoverzicht

In dit hoofdstuk staan belangrijke veiligheidsinstructies. De veiligheidsinstructies dienen ter bescherming van personen en voorwerpen.

### 3.1 Brandveiligheid

#### 3.1.1 Voorkomen van brand



- ▶ Kinderen nooit alleen in het voertuig laten.
- ▶ Brandbare materialen weg houden van verwarmings- en kookapparaten.
- ▶ Halogeenlampen kunnen zeer heet worden. Als de lamp is ingeschakeld, moet de veiligheidsafstand tot brandbare voorwerpen altijd 30 cm bedragen. Brandgevaar!
- ▶ Nooit draagbare verwarmings- of kookapparaten gebruiken.
- ▶ Alleen geautoriseerde vaklieden mogen de elektrische installatie, de gasinstallatie of de inbouwapparatuur wijzigen.

#### 3.1.2 Brandbestrijding



- ▶ In het voertuig altijd een poederbrandblusser meenemen. De brandblusser moet toegelaten en gekeurd zijn en altijd voor het grijpen liggen.
- ▶ De brandblusser regelmatig door geautoriseerde vaklieden laten controleren. Keuringsdatum in acht nemen.
- ▶ Al naargelang de uitrusting is de brandblusser bij de levering inbegrepen.
- ▶ In de buurt van de kookplaat altijd een blusdeken klaar houden.

#### 3.1.3 Bij brand



- ▶ Alle inzittenden evacueren.
- ▶ Elektrische voorziening uitschakelen en van het elektriciteitsnet isoleren.
- ▶ Hoofdafsluitkraan op de gasfles sluiten.
- ▶ Alarm slaan en brandweer roepen.
- ▶ Brand bestrijden, indien dit zonder risico mogelijk is.



- ▷ Van de plaats en de bediening van de nooduitgangen op de hoogte stellen.
- ▷ Vluchtwegen vrijhouden.
- ▷ Gebruiksaanwijzing van de brandblusser in acht nemen.

### 3.2 Algemeen



- ▶ De zuurstof binnen in het voertuig wordt door ademen of door het gebruik van op gas werkende inbouwapparaten verbruikt. Daarom moet de verbruikte lucht voortdurend worden verversd. Met het oog hierop zijn in het voertuig kunstmatige ventilatieopeningen (bijv. dakluiken met kunstmatige ventilatie, paddestoeldakventilators of vloerventilators) ingebouwd. Kunstmatige ventilatieopeningen noch van binnen noch van buiten afdekken, bijv. met een wintermat, of dichtzetten. Kunstmatige ventilatieopeningen vrijhouden van sneeuw en bladeren. Er dreigt verstikkingsgevaar door een verhoogd CO<sub>2</sub>-gehalte.
- ▶ Opbergruimten en garages achter mogen niet als slaappleatsen of als onderkomen voor personen of dieren gebruikt worden. Deze ruimten worden niet automatisch geventileerd. Er bestaat verstikkingsgevaar door te weinig zuurstof en afvoerlucht van de verwarming.
- ▶ Let op de doorgangshoogte van de deuren.



- ▷ Voor de inbouwapparatuur (verwarming, kookplaat, koelkast enz.) alsmede voor het basisvoertuig (motor, remmen enz.) zijn de betreffende gebruiksaanwijzingen en bedieningshandleidingen maatgevend. Absoluut in acht nemen.
- ▷ Als er toebehoren of speciale uitvoeringen worden aangebouwd, kunnen de afmetingen, het gewicht alsmede het rijgedrag van het voertuig veranderen. De aanbouwonderdelen moeten deels in de voertuigpapieren worden geregistreerd.
- ▷ Alleen velgen en banden gebruiken, die voor het voertuig zijn toegelaten. Informatie over de grootte van de toegelaten velgen en banden ontleen aan de voertuigpapieren of bij de geautoriseerde dealers en servicepunten opvragen.
- ▷ Bij het parkeren van het voertuig de handrem vast aantrekken.
- ▷ Als de technisch toegelaten totale massa van het voertuig meer dan 4 t bedraagt, moeten bij het parkeren op stijgende of dalende hellingen wielkeggen worden gebruikt. De wielkeggen worden standaard geleverd bij alle voertuigen met een totale massa van meer dan 4 t.



- ▷ Bij het verlaten van het voertuig absoluut alle deuren, serviceluiken en ramen sluiten.
- ▷ Wettelijk verplichte uitrusting (bijv. verbandtrommel, waarschuwingsvest, gevarendriehoek enz.) altijd meenemen. Bij reizen naar het buitenland gelden de overeenkomstige voorschriften van het gastland.
- ▷ Met het voertuig pas op de openbare weg rijden, als de chauffeur een voor deze voertuigklasse geldig rijbewijs bezit.
- ▷ Bij de verkoop van het voertuig alle gebruiksaanwijzingen van het voertuig en de inbouwapparatuur meegeven aan de nieuwe eigenaar.



### 3.3 Verkeersveiligheid



- ▶ Voor het begin van de rit de werking van signalerings- en verlichtingsinrichting, de besturing en de remmen controleren.
- ▶ Na langere stilstand (ca. 10 maanden) reminstallatie en gasinstallatie door een geautoriseerde werkplaats laten controleren.
- ▶ Voor het begin van de rit en ook na korte ritonderbrekingen controleren of de opstap volledig is ingeklapt.
- ▶ Voor het begin van de rit het hefbed beveiligen.
- ▶ Voor het begin van de rit de verduisteringen aan de voorruit, het bestuurders- en passagiersraam openen, vergrendelen en vastmaken.
- ▶ Voor het begin van de rit alle draaibare stoelen in de rijrichting draaien en vergrendelen. Tijdens de rit moeten de draaibare stoelen in de rijrichting vergrendeld blijven.
- ▶ Voor het begin van de rit alle bewegende delen en alle losse voorwerpen veilig opbergen.
- ▶ Voor het begin van de rit het flatscreen en de beeldschermhouder in de basispositie brengen en vergrendelen. Wanneer de beeldschermhouder in een TV-kast is ingebouwd: TV-kast sluiten.
- ▶ Voor het begin van de rit de losse spoelafdekking (indien aanwezig) afnemen en veilig in het keukenblok of in de kledingkast opbergen.
- ▶ Voor het begin van de rit verstelbare tafels vergrendelen.
- ▶ Tijdens de rit mogen personen zich alleen ophouden op de toegelaten zitplaatsen (zie hoofdstuk 5). Het toegelaten aantal zitplaatsen kan worden afgeleid uit de voertuigpapieren.
- ▶ Op zitplaatsen geldt de verplichting tot het dragen van veiligheidsgordels.
- ▶ Voor de rit de gordels omdoen en tijdens de rit omlaten.
- ▶ Kinderen onder de 13 jaar, die kleiner zijn dan 150 cm, tijdens de rit met een geschikt en officieel goedgekeurd kinderbeveiligingssysteem beveiligen.
- ▶ Kinderbeveiligingssystemen uitsluitend op de daarvoor bestemde zitplaatsen bevestigen. Het wordt ten sterkste aangeraden kinderbeveiligingssystemen bij voorkeur op de tweede zitrij aan te brengen.
- ▶ Een naar achteren gericht kinderbeveiligingssysteem **nooit** op een stoel met een **ingeschakelde frontairbag** gebruiken. Dit kan de **dood** of **ernstig letsel** bij kinderen tot gevolg hebben.
- ▶ Het basisvoertuig betreft een kleine vrachtwagen. Rijstijl dienovereenkomstig aanpassen.
- ▶ Bij onderdoorgangen, tunnels e.d. rekening houden met de totale hoogte van het voertuig (inclusief daklasten).
- ▶ In de winter moet voor het begin van de rit het dak sneeuw- en ijsvrij zijn.



- ▶ Regelmatig voor het begin van de rit of iedere 2 weken de bandenspanning controleren. Een verkeerde bandenspanning veroorzaakt overmatige slijtage en kan de banden beschadigen of zelfs doen klappen. Het voertuig kan uit controle raken (zie sectie 14.7).
- ▶ De verwarming niet gebruiken op tankstations. Explosiegevaar!
- ▶ De verwarming niet gebruiken in gesloten ruimten. Verstikkingsgevaar!



- ▷ Voor het begin van de rit de bijlading in het voertuig gelijkmatig verdelen (zie hoofdstuk 4).
- ▷ Bij het beladen van het voertuig en bij ritonderbrekingen, als er bijv. bagage of levensmiddelen worden bijgeladen, rekening houden met de technisch toegelaten totale massa en de toelaatbare asbelastingen (zie voertuigpapieren).
- ▷ Voor het begin van de rit alle binnendeuren, veranderbare scheidingswanden, laden en luiken sluiten en evt. vergrendelen. De deurbeveiliging van de koelkast vergrendelen.
- ▷ Voor het begin van de rit ramen en dakluiken sluiten.
- ▷ Voor het begin van de rit alle serviceluiken sluiten en de klepsloten vergrendelen.
- ▷ Voor het begin van de rit de externe steunen verwijderen en de aan het voertuig aangebouwde steunen inklappen.
- ▷ Voor het begin van de rit de antenne in de parkeerstand brengen.
- ▷ Bij de eerste rit en altijd na het vervangen van een wiel de wielschroeven/wielmoeren na 50 km aandraaien. Later van tijd tot tijd controleren op goed vastzitten. Aandraaimoment zie hoofdstuk 14.
- ▷ Banden mogen niet ouder zijn dan 6 jaar omdat het materiaal mettertijd broos wordt (zie hoofdstuk 14).
- ▷ Banden, wielophanging en besturing zijn blootgesteld aan een bijkomende belasting, als er sneeuwkettingen zijn gemonteerd. Met sneeuwkettingen langzaam (maximaal 50 km/u) en alleen over straten rijden die volledig met sneeuw zijn bedekt. Het voertuig kan anders beschadigd worden.

### 3.4 Gebruik van een aanhanger



- ▶ Bij het aan- of afkoppelen van een aanhanger is voorzichtigheid geboden. Ongeval- en verwondingsgevaar!
- ▶ Tijdens het rangeren voor het aan- of afkoppelen mag niemand zich tussen het trekvoertuig en de aanhanger bevinden.

## 3.5 Gasinstallatie

### 3.5.1 Algemene instructies



- ▶ De gebruiker van de gasinstallatie is verantwoordelijk voor het laten uitvoeren van periodieke controles en het in acht nemen van de onderhoudsintervallen.
- ▶ Voor het begin van de rit, bij het verlaten van het voertuig of als de gastoestellen niet gebruikt worden, alle gasafsluitkranen en de hoofd-afsluitkraan aan de gasfles sluiten.
- ▶ Bij het tanken, op veerboten en in de garage moeten alle op gas werkende apparaten uitgeschakeld zijn (al naargelang uitvoering: verwarming, kookplaat, bakoven, grill, koelkast). Explosiegevaar!
- ▶ Wanneer een op gas werkend apparaat wordt gebruikt, het apparaat niet in gesloten ruimtes (bijv. garages) in gebruik nemen. Vergiftigings- en verstikkingsgevaar!
- ▶ De gasinstallatie alleen door een geautoriseerde werkplaats laten onderhouden, repareren of wijzigen.
- ▶ De gasinstallatie voor de ingebruikname en conform de nationale bepalingen door een geautoriseerde werkplaats laten controleren. Dit geldt ook voor niet aangemelde voertuigen. Bij wijzigingen aan de gasinstallatie de gasinstallatie meteen door een geautoriseerde werkplaats laten controleren.
- ▶ Ook de gasdrukregelaar, de gaslangen en de gasafvoerbuizen moeten worden gecontroleerd. De gasdrukregelaar en de gaslangen moeten overeenkomstig de nationaal vastgestelde periodes (maximaal na 10 jaar) worden vervangen. De eigenaar van het voertuig is verantwoordelijk voor het initiatief van de maatregel.
- ▶ Bij een defect aan de gasinstallatie (gaslucht, hoog gasverbruik) bestaat explosiegevaar! Onmiddellijk de hoofdafsluitkraan op de gasfles sluiten. Ramen en deuren openen en goed ventileren.
- ▶ Bij een defect aan de gasinstallatie: Niet roken, geen open vuur en geen elektrische apparaten (lichtschakelaar enz.) bedienen. Dichtheid gasvoerende delen en leidingen met lekzoek-spray controleren. Niet met open vuur controleren.
- ▶ Op inwendige aansluitstukken mogen alleen de daarvoor bestemde apparaten aangesloten zijn. Een apparaat niet buiten het voertuig gebruiken wanneer het op een inwendig aansluitstuk is aangesloten.
- ▶ Voor ingebruikname van de kookplaat voor een toereikende ventilatie zorgen. Raam of dakluik openen.
- ▶ Koken tijdens de rit is verboden.
- ▶ Kooktoestellen en bakovens op gas niet gebruiken voor verwarmingsdoeleinden.
- ▶ Als er meerdere gastoestellen voorhanden zijn, dan is voor ieder apparaat een gasafsluitkraan vereist. Wanneer gastoestellen niet worden gebruikt, moet de betreffende gasafsluitkraan worden gesloten.
- ▶ Ontstekingsbeveiligingen moeten na uitgaan van de gasvlam binnen een minuut sluiten. Daarbij is een klik te horen. Werking zo nu en dan controleren.



- ▶ De ingebouwde gastoestellen zijn uitsluitend ontworpen voor gebruik met propaangas, butaangas of een mengsel van beide gassen. De gasdrukregelaar alsmede alle ingebouwde gastoestellen zijn ontworpen voor een bedrijfsdruk van 30 mbar.
- ▶ Propaangas is gasvormig tot -42 °C, butaangas daarentegen slechts tot 0 °C. Bij lagere temperaturen is er geen gasdruk meer aanwezig. Butaangas is niet geschikt voor gebruik in de winter.
- ▶ De gaskast is door zijn functie en constructie een ruimte met opening naar buiten. De standaard ingebouwde kunstmatige ventilatie nooit afdekken of dichtzetten. Ontsnappend gas kan anders niet naar buiten worden weggeleid.
- ▶ De gaskast mag niet als opbergruimte worden gebruikt.
- ▶ De gaskast beveiligen tegen de toegang van onbevoegden. Daarvoor de toegang afsluiten.
- ▶ De hoofdafsluitkraan op de gasfles moet toegankelijk zijn.
- ▶ Alleen apparaten op gas aansluiten die voor een gasdruk van 30 mbar zijn bedoeld.
- ▶ De gasafvoerbuis moet aan de verwarming en aan de schoorsteen goed afsluiten en stevig vastzitten. De gasafvoerbuis mag niet beschadigd zijn.
- ▶ De rookgassen moeten onbelemmerd naar buiten kunnen stromen en de verse lucht moet onbelemmerd toe kunnen treden. Daarom de gasafvoerschoorsteen en inlaatopeningen schoon houden en vrijhouden (bijv. van sneeuw en ijs). De onderrand van het voertuig mag niet met flappen of door sneeuwwallen worden afgesloten.

### 3.5.2 Gasflessen



- ▶ Volle of lege gasflessen buiten het voertuig alleen met gesloten hoofdafsluitkraan en voorzien van beschermkap hanteren.
- ▶ Gasflessen alleen in de gaskast meenemen.
- ▶ Gasflessen in de gaskast verticaal plaatsen.
- ▶ Gasflessen beveiligd tegen draaien en kantelen vastbinden.
- ▶ Gas slang spanningsvrij op de gasfles aansluiten.
- ▶ Als de gasflessen niet op de gas slang zijn aangesloten, altijd de beschermkap aanbrengen.
- ▶ Hoofdafsluitkraan aan de gasfles sluiten voordat de gasdrukregelaar of de gas slang van de gasfles wordt verwijderd.
- ▶ Afhankelijk van de aansluiting de gas slang met de hand of een geschikte speciale sleutel van de gasfles afschroeven en weer op de gasfles schroeven. De schroefverbinding van de gasfles heeft meestal een linkse schroefdraad. **Niet** te vast aandraaien.
- ▶ Voor het gebruik in voertuigen uitsluitend een speciale gasdrukregelaar met veiligheidsventiel gebruiken. Andere gasdrukregelaars zijn niet toegelaten en voldoen niet aan de hoge eisen.



- ▶ Alleen gasflessen van 11 kg of 5 kg gebruiken. Campinggasflessen met ingebouwd terugslagventiel (blauwe flessen met een inhoud van max. 2,5 resp. 3 kg) mogen in uitzonderingsgevallen met een veiligheidsventiel worden gebruikt.
- ▶ Voor buitengasflessen zo kort mogelijke slangen gebruiken (max. 150 cm).
- ▶ Blokkeer nooit de ventilatieopeningen in de vloer onder de gasflessen.

### 3.6 Elektrische installatie



- ▶ Alleen vaklieden aan de elektrische installatie laten werken.
- ▶ Voordat er werkzaamheden worden uitgevoerd aan de elektrische installatie, alle apparaten en lichten uitschakelen, de accu afklemmen en het voertuig van het net scheiden.
- ▶ Alleen originele zekeringen met juiste waarden gebruiken.
- ▶ Defecte zekeringen alleen vervangen, als de foutoorzaak bekend en verholpen is.
- ▶ Zekeringen nooit overbruggen of repareren.

### 3.7 Waterinstallatie



- ▶ Staand water in de watertank of in waterleidingen wordt na korte tijd ondrinkbaar. Daarom voor ieder gebruik van het voertuig de waterleidingen en de watertank grondig reinigen. Na ieder gebruik van het voertuig de watertank en alle waterleidingen volledig leegmaken.
- ▶ Bij stilstand van meer dan één week de waterinstallatie vóór het gebruik van het voertuig ontsmetten (zie hoofdstuk 12).



- ▷ Als het voertuig gedurende meerdere dagen niet wordt gebruikt of bij vorstgevaar niet wordt verwarmd, de totale waterinstallatie leegmaken. Ervoor zorgen dat de waterpomp op het paneel is uitgeschakeld. De waterpomp loopt anders warm en kan beschadigd worden. De waterkranen in de middelste stand geopend laten. Het veiligheids-/aftapventiel (indien aanwezig) en alle aftapkranen geopend laten. Zo kunnen vorstschade aan de inbouwapparatuur, vorstschade aan het voertuig en afzettingen in watervoerende componenten worden vermeden.



## Hoofdstukoverzicht

In dit hoofdstuk staat belangrijke informatie over wat u voor het begin van de rit in acht moet nemen en welke handelingen u voor de rit moet uitvoeren.

Aan het einde van het hoofdstuk vindt u een checklist, waarin de belangrijkste punten nog eens zijn samengevat.

### 4.1 Sleutels

Bij het voertuig ontvangt u de volgende sleutels:

Twee sleutels voor

- het contactslot

Twee sleutels voor

- de bestuurdersdeur
- de ingangsdeur van de opbouw
- de brandstoftank
- de drinkwatervulopening
- de serviceluiken

Altijd een reservesleutel bewaren buiten het voertuig. Het betreffende sleutelnummer noteren. Bij verlies kunnen onze geautoriseerde dealers en werkplaatsen u verder helpen.

### 4.2 Kentekenbewijs

Uw voertuig moet voorzien zijn van een kentekenbewijs. De nationale bepalingen met betrekking tot het kentekenbewijs in acht nemen.

Houd er rekening mee, dat in sommige landen naast het EU-nummerbord een aparte landensticker verplicht is.

### 4.3 Bijlading



- ▶ Het overladen van het voertuig en een verkeerde bandenspanning kunnen het klappen van de banden tot gevolg hebben. Het voertuig kan uit controle raken (zie sectie 14.7).
- ▶ In de voertuigpapieren staat de technisch toegelaten totale massa of de massa inclusief in de fabriek aangebrachte speciale uitvoering (de daadwerkelijke massa) vermeld, maar niet het gewicht van het beladen voertuig (zie sectie 4.3.1). Voor uw eigen veiligheid raden wij aan het beladen voertuig (met alle voorwerpen en personen die op reis in het voertuig mee getransporteerd worden) voor het begin van de rit op een weegbrug te wegen.
- ▶ De snelheid aan de bijlading aanpassen. Bij zware bijlading wordt de remweg langer.



- ▷ De in de voertuigpapieren opgegeven technisch toegelaten totale massa (het toegestane totaalgewicht) en de maximale asbelasting door de bijlading niet overschrijden.
- ▷ Ingebouwd toebehoren en speciale uitvoeringen reduceren de bijlading.

Bij het beladen erop letten dat het zwaartepunt van de bijlading zich direct onder de bodem van het voertuig bevindt. De rij-eigenschappen van het voertuig kunnen anders wijzigen.

#### Maximaal toegelaten draaglasten

Naam	Belasting (kg)	
Hefbed	200	
Daklast	90	
Garage achter en opbergruimte achter	150	
Uitschuifdeel in de opbergruimte achter	60	
Fietsenrek, niet neerlaatbaar	2e/3e	60
Fietsenrek, neerlaatbaar	2e/3e	60
Lastdrager (SAWIKO)	130	

#### 4.3.1 Begrippen



- ▷ In de techniek is het begrip "massa" tegenwoordig in de plaats van het begrip "gewicht" gekomen. In het algemene taalgebruik is "gewicht" echter nog het gangbare begrip. Voor een beter begrip wordt daarom in de volgende secties het begrip "massa" alleen in vaststaande formuleringen gebruikt.

#### Technisch toegelaten totale massa in beladen toestand

De technisch toegelaten totale massa in beladen toestand is het gewicht dat een voertuig nooit mag overschrijden.

De technisch toegelaten totale massa in beladen toestand bestaat uit de **daadwerkelijke massa** en de **bijlading**.

De technisch toegelaten totale massa in de beladen toestand is door de fabrikant in de voertuigpapieren aangegeven.

#### Daadwerkelijke massa

De daadwerkelijke massa bestaat uit de massa in rijklare toestand en het gewicht van de in de fabriek aangebrachte speciale uitvoering.

#### Massa in rijklare toestand

De massa in rijklare toestand is het gewicht van het rijklare standaardvoertuig (zonder in de fabriek aangebrachte speciale uitvoering).

De massa in rijklare toestand bestaat uit:

- Leeg gewicht (massa van het lege voertuig) met de in de fabriek ingebouwde standaarduitrusting (zonder in de fabriek aangebrachte speciale uitvoering)
- Gewicht van de bestuurder
- Gewicht van de basisuitrusting

Tot het leeg gewicht behoren de ingegoten smeermiddelen als olie en koelvloeistof, het boordgereedschap en een voor 90 % gevulde brandstoftank.



Als gewicht van de bestuurder wordt altijd 75 kg berekend, onafhankelijk van hoeveel de bestuurder feitelijk weegt.

De basisuitrusting bestaat uit alle uitrustingen en vloeistoffen die voor een veilig en reglementair gebruik van het voertuig noodzakelijk zijn. Het gewicht van de basisuitrusting bevat:

- Een gevuld verswatersysteem
- Een voor 90 % gevulde gasfles
- Een gevuld verwarmingssysteem
- De voedingskabels voor de 230-V-voorziening
- Een gevuld toiletspoelsysteem
- Het inbouwpakket voor een extra accu, als een extra accu mogelijk is

De afvalwatertank en de fecaliëntank zijn leeg.

#### Voorbeeld voor de berekening van de basisuitrusting

Watertank in rijtoestand met 20 l (overloop open)	20 kg
Aluminium gasfles	+ 11,5 kg
Boiler met 20 l	+ 20 kg
230-V-voedingskabel	+ 4 kg
<b>Totaal</b>	<b>= 55,5 kg</b>

De massa in rijklare toestand en de daadwerkelijke massa worden in de voertuigpapieren vermeld (bijv. 2900/2950 kg).

#### Bijlading

De bijlading bestaat uit:

- Conventionele belasting
- Bijkomende uitrusting
- Persoonlijke uitrusting



- ▷ De bijlading van het voertuig kan verhoogd worden door de daadwerkelijke massa te verminderen. Hiervoor is het bijvoorbeeld toegestaan om de vloeistofreservoirs te legen of de gasflessen te verwijderen.

Verklaringen bij de afzonderlijke bestanddelen van de bijlading vindt u in de volgende tekst.

#### Conventionele belasting

De conventionele belasting is het gewicht waarmee de fabrikant voor de passagiers rekening heeft gehouden.

Conventionele belasting betekent: Voor iedere zitplaats waarin de fabrikant heeft voorzien, wordt 75 kg berekend, onafhankelijk van het feitelijke gewicht van de passagiers. De bestuurdersplaats is al in de massa in rijklare toestand opgenomen en mag **niet** worden meegerekend.

Het aantal zitplaatsen is door de fabrikant in de voertuigpapieren aangegeven.

**Bijkomende uitrusting** Tot de bijkomende uitrusting behoren toebehoren en speciale uitvoeringen. Voorbeelden voor bijkomende uitrusting zijn:

- Aanhangerkoppeling
- Markies
- Fietsenrek of motorhouder
- Satellietinstallatie
- Magnetron

De gewichten van de verschillende speciale uitvoeringen zijn in hoofdstuk 16 aangegeven of kunnen bij de fabrikant worden opgevraagd.

**Persoonlijke uitrusting** De persoonlijke uitrusting omvat alle in het voertuig meegenomen voorwerpen, die niet bij de conventionele belasting en de bijkomende uitrusting zijn inbegrepen. Bij de persoonlijke uitrusting worden bijvoorbeeld gerekend:

- Levensmiddelen
- Servies
- Televisie
- Radio
- Kleding
- Beddengoed
- Speelgoed
- Boeken
- Toiletartikelen

Bovendien worden tot de persoonlijke uitrusting gerekend, onafhankelijk van de opbergplek:

- Dieren
- Fietsen
- Boten
- Surfplanken
- Sportuitrustingen

Voor de persoonlijke uitrusting moet de fabrikant conform de geldende bepalingen met tenminste een gewicht rekening houden dat volgens de volgende formule wordt berekend:

**Formule** Minimumgewicht  $M$  (kg) =  $10 \times N + 10 \times L$

**Verklaring**  $N$  = max. aantal personen inclusief bestuurder, zoals door de fabrikant opgegeven

$L$  = totale lengte van het voertuig in meters

### 4.3.2 Berekening van de bijlading



- ▶ De berekening van de bijlading in de fabriek is gedeeltelijk gebaseerd op gemiddelde gewichten. De technisch toegelaten totale massa in de beladen toestand mag uit veiligheidsoverwegingen echter in geen geval worden overschreden.
- ▶ In de voertuigpapieren staat de technisch toegelaten totale massa of de massa inclusief in de fabriek aangebrachte speciale uitvoering (de daadwerkelijke massa) vermeld, maar niet het gewicht van het beladen voertuig (zie sectie 4.3.1). Voor uw eigen veiligheid raden wij aan het beladen voertuig (met alle voorwerpen en personen die op reis in het voertuig mee getransporteerd worden) voor het begin van de rit op een weegbrug te wegen.

De bijlading (zie sectie 4.3.1) is het verschil in gewicht tussen

- de technisch toegelaten totale massa in beladen toestand en
- de daadwerkelijke massa.

Voorbeeld voor het bepalen van de bijlading

	Te berekenen massa in kg	Berekening
Technisch toegelaten totale massa volgens de voertuigpapieren	5000	
Daadwerkelijke massa inclusief basisuitrusting overeenkomstig de voertuigpapieren	- 4300	
<b>Levert als toegelaten bijlading op</b>	<b>700</b>	

De berekening van de bijlading uit het verschil tussen de technisch toegelaten totale massa in beladen toestand en de door de fabrikant aangegeven daadwerkelijke massa is echter slechts een theoretische waarde.

Alleen als het voertuig met gevulde tanks (brandstof en water), gevulde gasflessen en complete bijkomende uitrusting op een weegbrug wordt gewogen, kan de feitelijke bijlading worden vastgesteld.

Daarbij als volgt te werk gaan:

- Het voertuig eerst alleen met de voorwielen op de weegbrug rijden en laten wegen.
- Het voertuig vervolgens met de achterwielen op de weegbrug rijden en laten wegen.

De afzonderlijke waarden geven de huidige asbelastingen aan. Deze zijn belangrijk voor de juiste belading van het voertuig (zie sectie 4.3.3). De som van de waarden is het huidige gewicht van het voertuig.

Het verschil tussen de technisch toegelaten totale massa in beladen toestand en het gewogen gewicht van het voertuig is de feitelijke bijlading.

Aan de hand daarvan kan weer worden bepaald welk gewicht voor de persoonlijke uitrusting resteert:

- Het gewicht van de meerijsende personen bepalen en van de waarde voor de feitelijke bijlading aftrekken.

Het resultaat is het gewicht dat aan persoonlijke uitrusting daadwerkelijk kan worden bijgeladen.

### 4.3.3 Voertuig juist beladen



- ▶ De technisch toegelaten totale massa in beladen toestand uit veiligheidsoverwegingen nooit overschrijden.
- ▶ De lading gelijkmatig op de linker- en rechterzijde van het voertuig verdelen.
- ▶ De lading gelijkmatig over beide assen verdelen. Daarbij de asbelastingen in acht nemen die in de voertuigpapieren zijn aangegeven. Bovendien de toegelaten draagkracht van de banden in acht nemen (zie hoofdstuk 14).
- ▶ Zware lasten achter de achteras kunnen de vooras door hefboomwerking () ontlasten. Dit geldt in het bijzonder bij een lange overhang achter, als een motor op de houder aan de achterkant wordt getransporteerd of als de opbergruimte achter zwaar is beladen. De ontlasting van de vooras heeft vooral een negatieve invloed op de rij-eigenschappen bij voertuigen met voorsaanrijving.
- ▶ Alle voorwerpen zo opbergen dat deze niet kunnen wegglijden.
- ▶ Zware voorwerpen (voortent, conserven e. d.) in de buurt van de as opbergen. Voor het opbergen van zware voorwerpen zijn vooral diepergelegen opbergruimten geschikt, waarvan de deuren niet in de rijrichting kunnen worden geopend.
- ▶ Lichtere voorwerpen (wasgoed) in de dakopbergkasten opbergen.
- ▶ Het fietsenrek alleen met fietsen (max. drie stuks) beladen.

Grote opbergruimtes zoals de garage achter bieden ook plaats aan zware voorwerpen (bijv. scooters). De asbelasting van de achteras wordt daardoor in sommige gevallen overschreden.

De afzonderlijke assen mogen echter onder geen beding te zwaar worden beladen. Daarom is het belangrijk op welke afstand tot de assen de lading wordt opgeborgen.

Om de lading juist te verdelen, zijn een weegbrug, een meetlint, een rekenapparaat en een beetje tijd nodig.

Met twee eenvoudige formules kan worden berekend wat voor effect het gewicht van de lading op de assen heeft:

#### Formules

$A \times G : R =$  gewicht op de achteras

Gewicht op de achteras –  $G =$  gewicht op de vooras

#### Verklaring

A = afstand tussen opbergruimte en vooras in cm

G = gewicht van de lading in de opbergruimte in kg

R = wielbasis van het voertuig (afstand tussen de assen) in cm



- ▷ De afstanden buiten het voertuig horizontaal van het midden van het voorwiel naar het midden van de opbergruimte of het midden van het achterwiel meten.

- Asbelastingen berekenen:
- De afstand tussen opbergruimte en vooras (A) met het gewicht van de lading in de opbergruimte (G) vermenigvuldigen en het resultaat door de wielbasis (R) delen. Daaruit volgt het gewicht waarmee de lading in de opbergruimte de achteras belast. Dit gewicht en de opbergruimte noteren.
  - In een tweede stap het gewicht in de opbergruimte (G) van het zojuist berekende gewicht aftrekken. Als de uitkomst daarbij een **positieve** waarde is (voorbeeld 1), betekent dat de vooras met deze som **ontlast** wordt. Als de uitkomst een **negatieve** waarde is (voorbeeld 2), betekent dat de vooras **belast** wordt. Deze waarde eveneens noteren.
  - Op deze manier alle opbergruimten van het voertuig berekenen.
  - In een laatste stap alle voor de achteras berekende gewichten bij de achterasbelasting optellen en alle voor de vooras berekende gewichten bij de voorasbelasting optellen of ervan aftrekken.  
Hoe achterasbelasting en voorasbelasting worden berekend, is in sectie 4.3.3 beschreven.

Als de berekende waarde de toegelaten asbelasting overschrijdt, moet de lading anders worden opgeborgen.

Als de vooras te sterk wordt ontlast, verslechtert de grip van de banden op de rijbaan (tractie), vooral bij voertuigen met voorasaandrijving. Ook in dit geval de lading anders opbergen.

Voorbeeld berekening

		Voorbeeld 1	Voorbeeld 2
Afstand naar de vooras	A	(A1) 450 (cm)	(A2) 250 (cm)
Gewicht in de opbergruimte	G	× 100 (kg)	× 50 (kg)
Wielbasis van het voertuig	R	÷ 325 (cm)	÷ 325 (cm)
<b>Belasting op de achteras (bij de asbelasting optellen)</b>		<b>138,5 (kg)</b>	<b>38,5 (kg)</b>
Gewicht in de opbergruimte		- 100 (kg)	- 50 (kg)
<b>Ontlasting bij de vooras (van de asbelasting aftrekken)</b>		<b>38,5 (kg)</b>	
<b>Belasting van de vooras (bij de asbelasting optellen)</b>			<b>-11,5 (kg)</b>

#### 4.3.4 Garage/opbergruimte achter



- ▶ Opbergruimten en garages achter mogen niet als slaappleatsen of als onderkomen voor personen of dieren gebruikt worden. Deze ruimten worden niet automatisch geventileerd. Er bestaat verstikkingsgevaar door te weinig zuurstof en afvoerlucht van de verwarming.
- ▶ Bij het beladen van de garage/opbergruimte achter moet men rekening houden met de toelaatbare asbelastingen en de technisch toegelaten totale massa.
- ▶ De maximaal toegelaten belasting van de garage/opbergruimte achter bedraagt 150 kg. De toegestane achterasbelasting niet overschrijden.
- ▶ In acht nemen: Als de garage achter of (afhankelijk van het model) de opbergruimte achter maximaal **belast** wordt, dan wordt door de hefboomwerking de vooras **ontlast**. De rij-eigenschappen worden slechter.



- ▷ Afhankelijk van de uitrusting van het voertuig zijn in de garage achter resp. in de opbergruimte achter sjorrails met sjorogen gemonteerd. De lading altijd aan de sjorogen bevestigen. Voor het bevestigen spanriemen of evt. sjornetten maar nooit rubberen expanders gebruiken.
- ▷ Voor het vastbinden van de lading altijd het vastzitten van de sjorogen in de sjorrail controleren. Als het sjorog niet vast in de sjorrail is verankerd, kan bij scherpe stuurbewegingen of bij remmen de lading wegglijden of losraken.
- ▷ Verdeel de lading gelijkmatig. Te zware geconcentreerde belastingen beschadigen de vloerbedekking.
- ▷ Wanneer in de opbergruimte achter een uitschuifdeel aanwezig is: Controleren dat het uitschuifdeel vergrendeld is.
- ▷ Het door uw handelaar aangeboden houdersysteem gebruiken als er tweewielers in de garage achter worden meegenomen.

#### 4.3.5 Dubbele bodem



- ▶ Bij het beladen van de dubbele bodem moet men rekening houden met de toelaatbare asbelastingen en de technisch toegelaten totale massa.



- ▷ Verdeel de lading gelijkmatig. Te zware geconcentreerde belastingen beschadigen de vloerbedekking.

### 4.3.6 Fietsenrek (speciale uitvoering)



- ▶ Bij het beladen van het fietsenrek moet men rekening houden met de toelaatbare asbelastingen en de technisch toegelaten totale massa.
- ▶ Een totale breedte van 2,55 m mag niet worden overschreden. De bevestigingen voor de fietsen instellen. Het uitstekende gedeelte aan de zijkant en naar achteren moet overeenkomstig de voorschriften van het land worden gekenmerkt.
- ▶ Het fietsenrek alleen met fietsen (max. drie stuks) beladen.
- ▶ Fietsen met aanwezige riemen bevestigen en na een paar kilometer controleren of zij goed zijn bevestigd.
- ▶ De bevestiging van de fietsen op het fietsenrek na de eerste 10 km rijden en vervolgens bij iedere rustpauze controleren.
- ▶ Fietsenrek niet als bagagerek of als ladder gebruiken.



- ▷ Het fietsenrek dient uitsluitend voor het transporteren van fietsen.
- ▷ De door de fabrikant aangegeven totale massa mag niet worden overschreden.
- ▷ Het nummerbord en de achterlichten mogen niet worden afgedekt.
- ▷ De maximale draagkracht van het fietsenrek bedraagt 60 kg.
- ▷ Bij het beladen van het fietsenrek rekening houden met het zwaartepunt. Wanneer slechts **één** fiets op het fietsenrek wordt meegenomen, de fiets zo dicht mogelijk tegen de wand van het voertuig plaatsen.
- ▷ Ritten met uitgeklappt fietsenrek zonder fietsen zijn niet toegestaan.
- ▷ Voor elke rit controleren:  
Is het fietsenrek zonder fietsen correct ingeklapt?  
Zijn de fietsen met het koord van het fietsenrek veilig aan het fietsenrek bevestigd?

#### Beladen van het fietsenrek met fietsen

Bij het beladen van het fietsenrek rekening houden met het zwaartepunt. Het zwaartepunt van de fietsen moet erg dicht in de buurt van de achterwand van het voertuig liggen. Het fietsenrek altijd van binnen naar buiten beladen.

Zo wordt het fietsenrek juist beladen:

- Afhankelijk van het model fietsenrek naar beneden klappen of uittrekken.
- De zwaarste fiets direct tegen de achterwand plaatsen.
- De lichtere fietsen in het midden of aan de buitenkant van het fietsenrek plaatsen.
- Telkens het voorwiel en het achterwiel van een fiets met de houderlussen bevestigen die aan het fietsenrek zijn aangebracht.
- Bovendien de fiets aan de buitenkant aan de bevestigingsbeugel of bevestigingsarm bevestigen resp. met de afstandhouder bevestigen.

Wanneer slechts **één** fiets op het fietsenrek wordt meegenomen, de fiets zo dicht mogelijk tegen de achterwand.

**Fietsenrek, niet neerlaatbaar**

- ▷ Neem ook de gebruiksaanwijzing van de fabrikant in acht.



Afb. 1 Fietsenrek, niet neerlaatbaar

Met het fietsenrek kunnen al naargelang de uitvoering 2 of 3 fietsen eenvoudig worden vervoerd.

**Fietsen bevestigen:**

- Zwenkbeugel omlaag klappen.
- Fietsen plaatsen en met Quick-riem vastbinden.
- Afstandhouder aan het frame van de buitenste fiets bevestigen.

**Fietsenrek, neerlaatbaar**

- ▷ Neem ook de gebruiksaanwijzing van de fabrikant in acht.

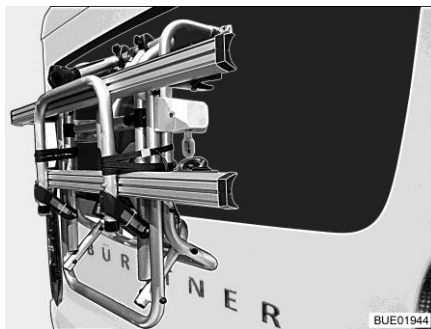

Afb. 2 Fietsenrek, omhoog geklapt

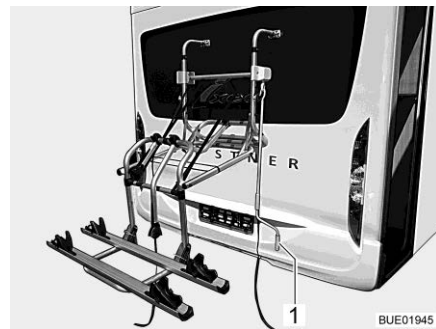

Afb. 3 Fietsenrek, neergelaten

Met het fietsenrek (Afb. 2) kunnen 2 fietsen eenvoudig worden vervoerd. Een uitbreiding naar 3 fietsen is mogelijk. Het fietsenrek kan door een liersysteem worden opgetild en neergelaten. Het liersysteem brengt de fietsen binnen enkele seconden op grijphoogte.



- Fietsen bevestigen:
- Handslinger (Afb. 3,1) op het fietsenrek zetten en het fietsenrek tot op grijphoogte neerlaten.
  - Fietsen plaatsen en met Quick-riem vastbinden.
  - Afstandhouder Bike-Block aan het frame van de buitenste fiets bevestigen.
  - Fietsenrek met handslinger weer optillen.

#### 4.3.7 Fietsenrek Bike/E-Bike (speciale uitvoering)



- ▶ Bij het beladen van het fietsenrek moet men rekening houden met de toelaatbare asbelastingen en de technisch toegelaten totale massa.
- ▶ Een totale breedte van 2,55 m mag niet worden overschreden. De bevestigingen voor de fietsen instellen. Het uitstekende gedeelte aan de zijkant en naar achteren moet overeenkomstig de voorschriften van het land worden gekenmerkt.
- ▶ Fietsenrek voor de rit in rijstand vergrendelen.
- ▶ Fietsen met aanwezige riemen bevestigen en na een paar kilometer controleren of zij goed zijn bevestigd.
- ▶ De bevestiging van de fietsen op het fietsenrek na de eerste 10 km rijden en vervolgens bij iedere rustpauze controleren.
- ▶ Fietsenrek niet als bagagerek of als ladder gebruiken.



- ▷ Het fietsenrek dient enkel voor het transport van fietsen en elektrisch ondersteunde fietsen (E-Bike, Pedelec).
- ▷ De door de fabrikant aangegeven totale massa mag niet worden overschreden.
- ▷ Het nummerbord en de achterlichten mogen niet worden afgedekt.
- ▷ De maximale draagkracht van het fietsenrek bedraagt 80 kg.
- ▷ Bij het beladen van het fietsenrek rekening houden met het zwaartepunt. Wanneer slechts **één** fiets op het fietsenrek wordt meegenomen, de fiets zo dicht mogelijk tegen de wand van het voertuig plaatsen.
- ▷ Voor bevestiging van de fietsen controleren of de bevestigingsarmen en de wielhouders van het fietsenrek goed zijn afgesteld. Indien nodig de bevestigingsarm of wielhouder op de fiets afstellen.
- ▷ Ritten met uitgeklaapt fietsenrek zonder fietsen zijn niet toegestaan.
- ▷ Voor elke rit controleren:
  - Is het fietsenrek zonder fietsen correct ingeklapt?
  - Zijn de fietsen met het koord van het fietsenrek veilig aan het fietsenrek bevestigd?
- ▷ Als het fietsenrek met een laadeenheid is uitgerust:
  - Zijn de laadkabels correct bevestigd? De laadkabels kunnen anders losbreken.

### Beladen van het fietsenrek met fietsen

Bij het beladen van het fietsenrek rekening houden met het zwaartepunt. Het zwaartepunt van de fietsen moet erg dicht in de buurt van de achterwand van het voertuig liggen. Het fietsenrek altijd van binnen naar buiten beladen.

Zo wordt het fietsenrek juist beladen:

- De zwaarste fiets direct tegen de achterwand plaatsen.
- De lichtste fiets aan de buitenkant van het fietsenrek plaatsen.
- Telkens het voorwiel en het achterwiel van een fiets met de houderlussen bevestigen die aan het fietsenrek zijn aangebracht.
- Elke fiets aan de bevestigingsarm bevestigen.

Wanneer slechts **één** fiets op het fietsenrek wordt meegenomen, de fiets zo dicht mogelijk tegen de achterwand.

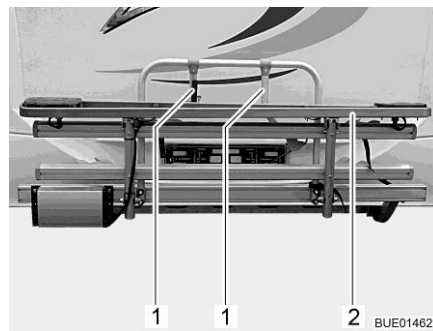

Afb. 4 Fietsenrek E-Bike



Afb. 5 Bevestiging E-Bikes

- Riemen losmaken en fietsenrek E-Bike (Afb. 4,2) naar beneden klappen.
- Eerste E-Bike op het fietsenrek tillen en in de wielhouders plaatsen (voorwiel wijst naar links).
- Korte bevestigingsarm (Afb. 4,1) naar buiten klappen en voorste framebuis (Afb. 5,1) van de E-Bike met riem bevestigen.
- Beide wielen met riemen aan de wielhouders bevestigen.
- Tweede E-Bike op het fietsenrek tillen en in de wielhouders plaatsen (voorwiel wijst naar rechts).
- Lange bevestigingsarm (Afb. 4,1) naar buiten klappen en voorste framebuis (Afb. 5,1) van de E-Bike met riem bevestigen.
- Beide wielen met riemen aan de wielhouders bevestigen.
- Evt. derde E-Bike in het fietsenrek zetten en bevestigen.
- Veilige bevestiging van alle E-Bikes controleren.

### 4.3.8 Lastdrager (speciale uitvoering)



- ▶ De achterasbelasting niet overschrijden.
- ▶ Zware lasten achter de achteras kunnen de vooras door hefboomwerking ( $\frac{1}{2}$   $\frac{1}{2}$ ) ontlasten. Dit geldt in het bijzonder bij een lange overhang achter, als een motor op de houder aan de achterkant wordt getransporteerd of als de opbergruimte achter zwaar is beladen. De ontlasting van de vooras heeft vooral een negatieve invloed op de rij-eigenschappen bij voertuigen met voorsaanrijving.
- ▶ De lading verkeersveilig opbergen en tegen afvallen beveiligen.
- ▶ De lading mag niet over de maximale breedte van het voertuig uitsteken. De verlichting en het kenteken op de lastdrager mogen niet door de lading aan het zicht worden onttrokken.
- ▶ Voor het begin van de rit controleren of de lastdrager correct aan het voertuig is bevestigd en of de te transporteren last goed is vastgesjord.
- ▶ De lastdrager altijd met 2 personen monteren of demonteren.
- ▶ De lastdrager alleen zonder last monteren of demonteren.



- ▷ Lastdrager en aanhangerkoppeling mogen niet tegelijkertijd worden gebruikt.



- ▷ Voor de lastdrager is een EG-vergunning verleend. Registratie in de voertuigpapieren is niet vereist. De montage- en gebruiksaanwijzing meenemen.
- ▷ Lastdrager door uw dealer of uw servicepunt laten monteren.
- ▷ Landspecifieke voorschriften in acht nemen.
- ▷ Neem ook de gebruiksaanwijzing van de fabrikant in acht.

De lastdrager maakt het meenemen van een last (bijv. een motor of scooter) met een gewicht tot 150 kg mogelijk. Voor het transport van de last is speciaal toebehoren verkrijgbaar. Onze geautoriseerde dealers en servicepunten adviseren u graag. Na gebruik de lastdrager altijd demonteren.

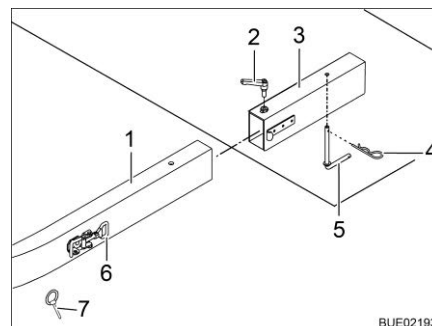

Afb. 6 Bevestiging aan het voertuig

De levering omvat een oprijrail, extra achterlichten en een verlichte kentekendrager. De elektrische uitrusting wordt via een 13-polige stekker met de contactdoos op het voertuig verbonden.

**Lastdrager  
monteren/demonteren:**

- Handrem aantrekken.
- Beide langsdragers (Afb. 6,1) van de lastdrager in de opname-elementen (Afb. 6,3) van het voertuig schuiven.
- De insteekhendel (Afb. 6,5) van onder door de boringen in de langsdra-ger en het opname-element steken en met veiligheidspin (Afb. 6,4) vast-zetten.
- Spansluiting (Afb. 6,6) sluiten en met borgsplitpen (Afb. 6,7) vastzetten.
- Klemhendel (Afb. 6,2) aandraaien.
- Procedure aan de andere zijde herhalen.
- 13-polige stekker in het contactdoos op het voertuig steken.
- Werking van de verlichting controleren.
- Lading met geschikt sjormateriaal aan de verschuifbare sjorogen en be-vestigingshaken vastzetten. De oprijrail en overeenkomstig toebehoren gebruiken om een motor of scooter mee te nemen. Maximaal gewicht in acht nemen.
- Voor het afnemen van de lastdrager de last verwijderen. Lastdrager in omgekeerde volgorde demonteren.

**4.4 Gebruik van een aanhanger**

- ▶ Bij het aan- of afkoppelen van een aanhanger is voorzichtigheid gebo-den. Ongeval- en verwondingsgevaar!
- ▶ Tijdens het rangeren voor het aan- of afkoppelen mag niemand zich tussen het trekvoertuig en de aanhanger bevinden.
- ▶ Rekening houden met de toelaatbare oplegdruk en achterasbelasting van de camper in acht nemen. De achterasbelasting vindt u in het kentekenbewijs.



- ▷ Aanhanger met oplooprem: Aanhanger niet met opgelopen rem aan- of afkoppelen.
- ▷ Aanhangerkoppeling met afneembare trekhaak: Als de trekhaak ver-keerd gemonteerd is, kan de aanhanger losbreken. Gebruiksaanwijzing van de aanhangerkoppeling in acht nemen.
- ▷ De kogelkop past alleen op het meegeleverde opnamesysteem. Als de kogelkop moet worden vervangen, moet het opnamesysteem ook wor-den vervangen.
- ▷ Als het voertuig met een luchtvering is uitgerust: De afstand tussen de kogelkop van de aanhangerkoppeling en de rijbaan moet in beladen toe-stand 350 tot 420 mm zijn.

De toegelaten oplegdruk bedraagt:

Model	Toegelaten oplegdruk
AL-KO	80 kg

## 4.5 Aanhangerkoppeling (speciale uitvoering)



- ▶ Zie de voertuigpapieren voor de maximale oplegdruk en getrokken massa bij het monteren van een aanhangerkoppeling.
- ▶ Na 1.000 bedrijfsuren de bevestigingsschroeven van de aanhangerkoppeling aandraaien.



- ▷ Lastdrager en aanhangerkoppeling mogen niet tegelijkertijd worden gebruikt.



- ▷ Als de aanhangerkoppeling later wordt bevestigd, is registratie in de voertuigpapieren vereist. De benodigde documenten worden bij de aanhangerkoppeling geleverd.
- ▷ Als de aanhangerkoppeling in de fabriek wordt bevestigd, is de aanhangerkoppeling in de voertuigpapieren opgenomen. De aangewezen documenten altijd in het voertuig meenemen.
- ▷ Neem ook de gebruiksaanwijzing van de fabrikant in acht.



Afb. 7 Aanhangerkoppeling, vast



Afb. 8 Aanhangerkoppeling, afneembaar

### Registratie in de voertuigpapieren

Aanbouw door uw dealer of uw servicepunt laten monteren. Deze regelen ook alle formaliteiten voor u.

## 4.6 Opstap



- ▶ Voor het begin van de rit en ook na korte ritonderbrekingen controleren of de opstap volledig is ingeklapt.
- ▶ Houd afstand tijdens het inklappen of uitklappen van de opstap.
- ▶ De opstap pas betreden, als deze volledig is uitgeklappt. Verwondingsgevaar!
- ▶ Nooit personen of lasten met de opstap optillen of neerlaten.



- ▷ Let op het verschil in hoogte van de treden en zorg bij het opstappen voor een vaste en effen ondergrond.
- ▷ De lagers en scharnieren van de opstap niet invetten of oliën (zie hoofdstuk 12).



- ▷ De knop voor het bedienen van de opstap is binnen in het voertuig nabij de ingangsdeur geplaatst.
- ▷ Als de opstap niet naar behoren is ingeklapt en het contact wordt ingeschakeld, licht een rood controlelicht op het dashboard op.
- ▷ De waarschuwing op de opstap in acht nemen.

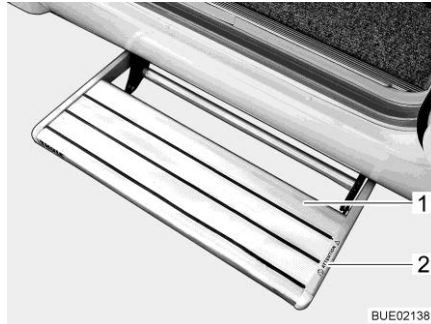

- 1 Opstap
- 2 Waarschuwing "Beknellingsgevaar"

Afb. 9 Opstap

Afhankelijk van het model hebben de voertuigen een elektrisch uitklapbare opstap.

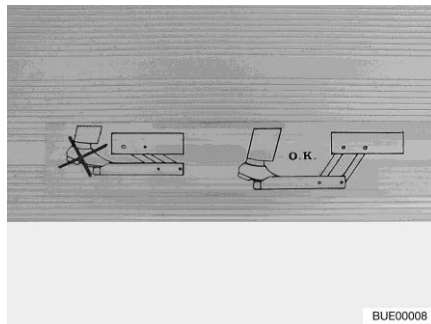

Afb. 10 Waarschuwing opstap

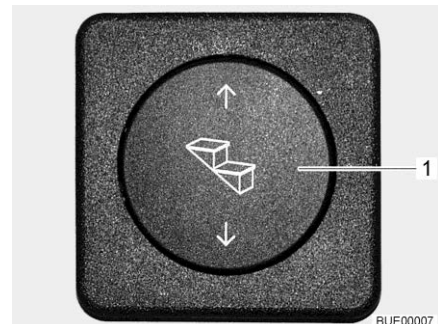

Afb. 11 Bedieningstoets opstap

De opstap voor het betreden helemaal uitklappen (Afb. 10).

- Uitklappen:** ■ Bedieningstoets (Afb. 11,1) onderaan indrukken (minstens 3 seconden), tot de opstap helemaal uitgeklaapt is.
- Inklappen:** ■ Bedieningstoets (Afb. 11,1) bovenaan indrukken tot de opstap helemaal ingeklapt is.

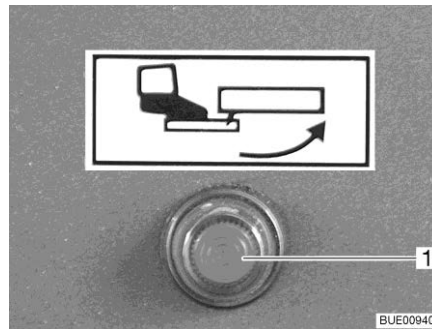

Afb. 12 Controlelicht

Als het contact wordt ingeschakeld terwijl de opstap is uitgeklappt, brandt er een controlelicht (Afb. 12,1) op het dashboard.

#### 4.7 Condensafvoer



- ▷ Wanneer er een condensafvoer (Afb. 13,1) op de wandschoorsteen is aangebracht: Condensafvoer voor het rijden afnemen.



Afb. 13 Condensafvoer

#### 4.8 TV-installatie (speciale uitvoering)



- ▶ Voor het begin van de rit het flatscreen en de beeldschermhouder in de basispositie brengen en vergrendelen. Wanneer de beeldschermhouder in een TVkast is ingebouwd: TV-kast sluiten.
- ▶ Voor het begin van iedere rit controleren of de antenne zich in de parkeerstand bevindt. Gevaar voor ongevallen! Parkeerstand betekent: De antenne wijst naar achteren, is volledig neergelaten en is in deze positie vergrendeld.



- ▷ Verdere informatie over het positioneren van het flatscreen zie hoofdstuk 7.

#### 4.9 Afdekkingen van het aanrecht en de afdruiptank



- ▶ Bij een ongeval of bij een noodstop kunnen de losse afdekkingen van het aanrecht (Afb. 14,1) en de afdruiptank de inzittenden van het voertuig verwonden. Voor het begin van de rit de losse afdekkingen verwijderen en veilig in het keukenblok of in de kledingkast opbergen.



Afb. 14 Spoelafdekking (voorbeeld)

#### 4.10 Aanbouwonderdelen vergrendelen



- ▶ Bij een ongeval of noodstop kunnen de losse aanbouwonderdelen de inzittenden van het voertuig verwonden. Voor de rit losse aanbouwonderdelen in de daarvoor bestemde houders vergrendelen of op een veilige plek in het voertuig opbergen.



- ▷ Niet vergrendelde luiken en deuren kunnen tijdens het rijden openklappen en onderdelen van de binneninrichting beschadigen. Voor de rit alle luiken en deuren vergrendelen.

Aanbouwonderdelen zijn bijvoorbeeld binnendeuren of scheidingswanden. De aanbouwonderdelen worden op verschillende manieren vergrendeld. Voor het openen en sluiten van de meubelluiken zie sectie 7.4.

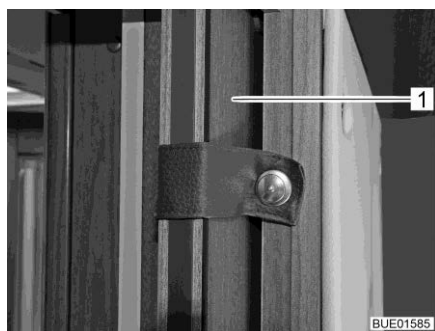

Afb. 15 Schuifdeur (voorbeeld)



Afb. 16 Douchescheidingswand

**Aanbouwonderdelen vergrendelen:**

- Deuren (Afb. 15,1) of scheidingswanden (Afb. 16,1) met de aanwezige vergrendelingen of bevestigingsmiddelen vergrendelen.



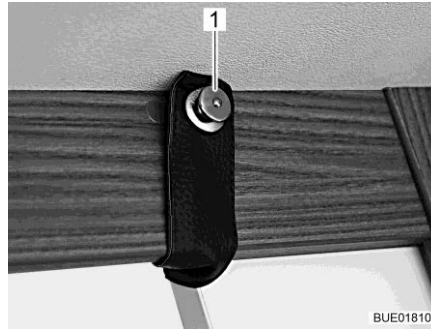

Afb. 17 Trekknop



Afb. 18 Pal met veer

Trekknop openen: ■ Aan de trekknop (Afb. 17,1) trekken.

Trekknop sluiten: ■ Trekknop aan de onderkant indrukken.

Pal openen: ■ Veer (Afb. 18,1) indrukken.

Pal sluiten: ■ Aanbouwonderdelen terugschuiven, tot veer vastklikt.

#### 4.11 Handmatige voorruitverduistering vergrendelen

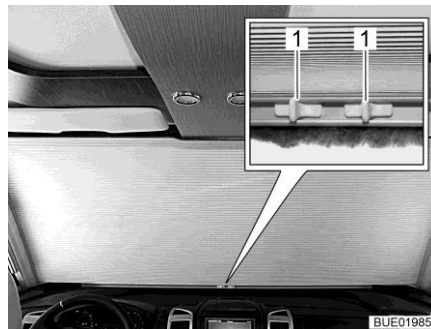

Afb. 19 Handmatige voorruitverduistering

■ Grepen (Afb. 19,1) samendrukken.

■ Voorruitverduistering naar boven schuiven tot deze vastklikt.

## 4.12 Elektrische voorruitverduistering vergrendelen



- ▷ Om tijdens de rit altijd een goed zicht te hebben, verduisteringsrollo met twee veiligheidsgrendels voor de rit vastzetten.

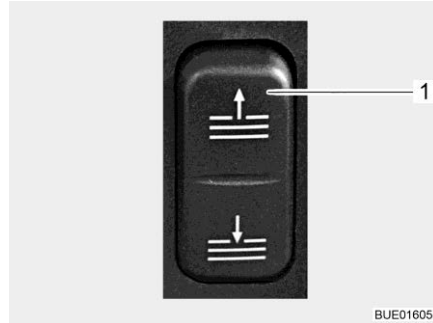

Afb. 20 Schakelaar voor voorruitverduistering



Afb. 21 Veiligheidsgrendel

- Voorruitverduistering openen. Hiervoor de bovenste helft van de schakelaar (Afb. 20,1) indrukken.
- Aan beide zijden de veiligheidsgrendel (Afb. 21,1) naar beneden draaien.



- ▷ Noodbediening zie sectie 7.10.6.

## 4.13 Gasdrukregelaar



- ▶ Het gebruik van op gas werkende apparaten tijdens de rit is alleen toegestaan als de gasinstallatie daarvoor is uitgerust. Slangbreukbeveiliging en Crash-Protection-Unit (CPU) voorkomen bij een ongeluk dat gas kan uitstromen.

Al naargelang de uitrusting kunnen in het voertuig verschillende gasdrukregelaars zijn ingebouwd.

Wanneer in het voertuig een andere gasdrukregelaar is ingebouwd dan de onderstaande regelaar, moeten tijdens de rit de hoofdafsluitkraan aan de gasfles en de gasafsluitkranen gesloten zijn.

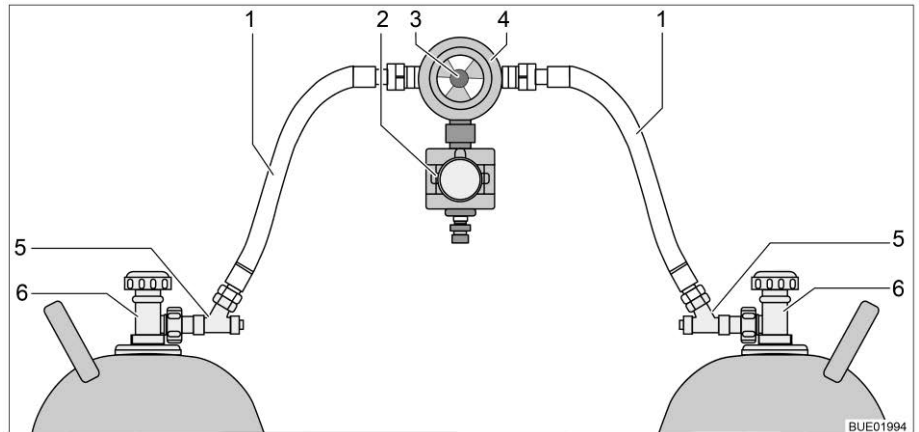

Afb. 22 Gasdrukregelaar met CPU en slangbreukbeveiliging

- 1 Gasslang
- 2 Crash-Protection-Unit (CPU)
- 3 Draaiknop voor het handmatig omschakelen van gasflessen
- 4 Gasdrukregelaar met omschakelventiel en aanduiding
- 5 Slangbreukbeveiliging
- 6 Hoofdafsluitkraan aan de gasfles

### Gasdrukregelaar met CPU en slangbreukbeveiliging

Wanneer in het voertuig een gasdrukregelaar met Crash-Protection-Unit (Afb. 22,2) en slangbreukbeveiliging (Afb. 22,5) is ingebouwd:

De hoofdafsluitkraan aan de gasfles en de gasafsluitkranen mogen tijdens de rit open blijven. Op gas werkende apparaten mogen tijdens de rit ingeschakeld zijn.



- ▷ In geval van twijfel de informatie bij een erkende dealer of servicepunt opvragen.

### 4.14 Sneeuwkettingen (speciale uitvoering)



- ▷ Sneeuwkettingen alleen monteren, als de afstand tussen banden en voertuigcarrosserie ten minste 50 mm bedraagt.
- ▷ Banden, wielophanging en besturing zijn blootgesteld aan een bijkomende belasting, als er sneeuwkettingen zijn gemonteerd. Met sneeuwkettingen langzaam (maximaal 50 km/u) en alleen over straten rijden die volledig met sneeuw zijn bedekt. Het voertuig kan anders beschadigd worden.
- ▷ Montagevoorschrift van de fabrikant van de sneeuwkettingen in acht nemen.
- ▷ Geen sneeuwkettingen op lichtmetalen velgen aanbrengen.

Alleen de juiste sneeuwkettingen gebruiken:

Bandenmaat	Maat sneeuwkettingen
215/70 R 15 C	230
225/75 R 16 C	245

Het gebruik van sneeuwkettingen is onderworpen aan de bepalingen van de afzonderlijke landen.

- Sneeuwkettingen altijd rond de aandrijfwielen aanbrengen.
- De spanning van de sneeuwkettingen controleren na enige meters te hebben gereden.

#### 4.15 Verkeersveiligheid



- ▶ Regelmatig voor het begin van de rit of iedere 2 weken de bandenspanning controleren. Een verkeerde bandenspanning veroorzaakt overmatige slijtage en kan de banden beschadigen of zelfs doen klappen. Het voertuig kan uit controle raken (zie sectie 14.7).

Voor het begin van de rit de checklist doornemen:

	Nr.	Controles	Gecontroleerd
<b>Basisvoertuig</b>	1	Alle voertuigpapieren zijn aan boord	
	2	Banden of bandenspanning in correcte toestand	
	3	Voertuigverlichting, rem- en achteruitrijlichten functioneren	
	4	Oliepeil van motor, transmissie en servostuur gecontroleerd	
	5	Koelvloeistof en ruitenwisservloeistof gevuld	
	6	Remmen functioneren	
	7	Remmen reageren gelijkmatig	
	8	Voertuig blijft tijdens het remmen in het spoor	

#### Woonopbouw buiten

	9	Markies volledig opgerold	
	10	Dak sneeuw- en ijsvrij (in de winter)	
	11	Buitenaansluitingen afgekoppeld en leidingen opgeborgen	
	12	Externe steunen verwijderd	
	13	Aangebouwde hefsteunen ingeklapt en bevestigd	
	14	Wielkeggen verwijderd en opgeborgen	
	15	Opstap ingeklapt (letten op controlelicht)	
	16	Service luiken gesloten en vergrendeld	
	17	Ingangsdeur achter afgesloten	
	18	Totale hoogte van het voertuig, incl. beladen dakdrager vastgesteld en genoteerd. Informatie m.b.t. de hoogte in de bestuurderscabine binnen handbereik bewaren	

**Woonopbouw binnen**

Nr.	Controles	Gecontroleerd
19	Ramen en dakluiken gesloten en vergrendeld	
20	Flatscreen vergrendeld	
21	Satellietantenne ingetrokken (voor zover ingebouwd)	
22	Losse onderdelen en aanbouwonderdelen opgeborgen of bevestigd	
23	Open tableaux afgeruimd	
24	Afdekkingen voor het aanrecht en de afdruiptank veilig opgeborgen	
25	Koelkastdeur vergrendeld	
26	Koelkast omgeschakeld op 12-V-gebruik (alleen bij handmatige energiekeuze vereist)	
27	Alle laden en luiken gesloten	
28	Alle deuren vergrendeld	
29	Alle voorwerpen zijn van het hefbed verwijderd	
30	Bij hefbed met neerklapbaar hoofddeel: hoofddeel neergelaten	
31	Hefbed in bovenste eindstand vastgezet	
32	Kinderzitjes alleen op de hiervoor toegelaten zitplaatsen gemonteerd	
33	Draaistoelvergrendeling voor bestuurdersstoel en passagiersstoel vergrendeld	
34	Verduisteringen in de bestuurderscabine geopend en vergrendeld	

**Gasinstallatie**

35	Gasfles in gaskast zo vastgezet dat deze niet kan verdraaien	
36	Als de gasflessen niet op de gas slang zijn aangesloten, de beschermkap aanbrengen	
37	Als geen Crash Protection Unit aanwezig is: Hoofdafsluitkraan op de gasfles en gasafsluitkranen gesloten	

**Elektrische installatie**

38	<p>Accuspanning van de start- en woonruimteaccu (zie hoofdstuk 9) controleren. Wordt er op het paneel een te lage accuspanning getoond, dan moet de betreffende accu worden bijgeladen. Let op de instructies in hoofdstuk 9</p> <p> ▷ Begin de reis met volledig opgeladen startaccu en woonruimteaccu.</p>	
----	---	--



## Hoofdstukoverzicht

In dit hoofdstuk zijn instructies opgenomen voor het rijden met het voertuig.

### 5.1 Rijden



- ▶ Het basisvoertuig betreft een kleine vrachtwagen. Rijstijl dienovereenkomstig aanpassen.
- ▶ Voor het begin van de rit en ook na korte ritonderbrekingen controleren of de opstap volledig is ingeklapt.
- ▶ Aan de zitplaatsen waarvoor gebruik tijdens de rit is toegelaten, is een veiligheidsgordel gemonteerd. De veiligheidsgordel tijdens de rit altijd dragen.
- ▶ Nooit tijdens de rit de veiligheidsgordel losmaken.
- ▶ Meerrijdende personen moeten op hun plaatsen blijven zitten.
- ▶ De deurvergrendeling mag niet geopend worden.
- ▶ Remmen met schokken vermijden.
- ▶ Bij gebruik van een navigatietoestel het reisdoel alleen wijzigen als het voertuig staat. Daarom een parkeerplaats of een veilige stopplaats opzoeken, als het reisdoel moet worden gewijzigd.
- ▶ Tijdens de rit via de monitor van het navigatietoestel geen DVD afspe-len.
- ▶ Buitenverlichting/voortentverlichting altijd uitschakelen tijdens de rit.



- ▷ Op slechte wegen langzaam rijden.
- ▷ Voorzichtig rijden bij het oprijden op veerboten, bij het oversteken van oneffenheden en bij het achteruitrijden. Grotere voertuigen kunnen omwille van hun relatief lange overhang uitzwenken en onder ongunstige omstandigheden "aan de grond zitten". Daarbij kunnen de onderkant of delen die daar zijn aangebouwd, beschadigd worden.



- ▷ Als deze aanwijzingen niet opgevolgd worden en daardoor een ongeluk of schade ontstaat, aanvaardt de fabrikant geen aansprakelijkheid.
- ▷ De in hoofdstuk 3 beschreven veiligheidsinstructies moeten worden nageleefd.
- ▷ Als in het voertuig een achteruitrijcamera is ingebouwd, schakelt de camera bij het schakelen in de achteruitversnelling automatisch aan.
- ▷ Wanneer uw voertuig is uitgerust met de automatische versnellingsbak Comfort-Matic van Fiat, rekening houden met het volgende: Het in de gebruiksaanwijzing voor Comfort-Matic beschreven akoestische signaal is bij onze voertuigen niet actief. Er klinkt geen waarschuwingston.

## 5.2 Achteruitrijcamera (gedeeltelijk speciale uitvoering)



Afb. 23 Achteruitrijcamera met infrarood-LED's

In het voertuig is een achteruitrijcamera (Afb. 23) ingebouwd.

Als het donker is, wordt het zichtveld van de achteruitrijcamera door infrarood-LEDs verlicht.

Wanneer het centrale multimedia-/navigatiesysteem ingeschakeld wordt en de achteruitversnelling wordt ingeschakeld, wordt het beeld van de achteruitrijcamera automatisch op de LCD-monitor weergegeven.

Het beeld van de achteruitrijcamera op de LCD-monitor weergegeven zonder dat de achteruitversnelling is ingeschakeld: Multimedia-/navigatiesysteem inschakelen en camerafunctie via een schakelaar op het display van het multimediasysteem activeren.



- ▷ Verdere informatie ontleen aan de aparte gebruiksaanwijzing van de fabrikant.

## 5.3 Rijsnelheid



- ▶ Het voertuig is met een krachtige motor uitgerust. Zo staan in moeilijke verkeerssituaties voldoende reserves ter beschikking. Het hoge vermogen maakt een hoge eindsnelheid mogelijk en vereist zeer goede rijcapaciteiten.
- ▶ Het voertuig is zeer gevoelig voor wind. Bijzonder gevaar levert plotseling optredende zijwind.
- ▶ Ongelijkmatige of eenzijdige belading verandert het rijgedrag.
- ▶ Op onbekende wegen kunnen moeilijke verhoudingen van de rijbanen heersen en verrassende verkeerssituaties optreden. Pas daarom voor uw eigen veiligheid de rijsnelheid telkens aan de verkeerssituatie en de omgeving aan.
- ▶ De nationale wettelijke snelheidsbeperkingen aanhouden.
- ▶ Speciale uitvoeringen zoals dakluiken, markiezen, satellietinstallatie, fietsenrekken enz. vormen extra oppervlakken voor de wind. Wanneer het voertuig van dergelijke speciale uitvoeringen wordt voorzien, is het raadzaam met aangepaste snelheid te rijden. Neem in geval van twijfel contact op met de fabrikant van de speciale uitvoering.



## 5.4 Remmen



- ▶ Gebreken aan de reminstallatie meteen laten verhelpen door een geautoriseerde werkplaats.

Voor het begin van iedere rit

Voor iedere rit door test-remmen controleren:

- Functioneren de remmen?
- Reageren de remmen gelijkmatig?
- Blijft het voertuig tijdens het remmen in het spoor?

## 5.5 Luchtvering AL-KO (speciale uitvoering)

### 5.5.1 Algemene instructies



- ▶ Bij luchtvering met een automatisch nivelleersysteem is overlading van het voertuig optisch niet te zien. De asbelasting en technisch toegelaten totale massa nooit overschrijden.
- ▶ De luchtvering nooit gebruiken om het voertuig hoger te zetten bij een onderhoudsbeurt (bijv. bij vervangen van de banden).
- ▶ Het voertuig alleen bij stilstand of bij langzaam rijden opheffen of neerlaten.
- ▶ De afstandsbediening alleen gebruiken als zich geen personen of voorwerpen in het hefbereik onder het voertuig bevinden.
- ▶ Kinderen niet met de installatie laten spelen.
- ▶ Bij storingen aan de luchtvering alleen nog met aangepaste, lage snelheid rijden en de storing onmiddellijk door een geautoriseerde werkplaats laten verhelpen.



- ▷ Tijdens het hoger of lager zetten het rempedaal niet intrappen. Zo kan spanning op het chassis worden vermeden.
- ▷ Bij langere stilstand kan het voertuigniveau geleidelijk aan dalen. Hierdoor kunnen de luchtbalgen beschadigd worden. Daarom bij langere stilstand de volgende maatregelen treffen:
  - Hefsteunen gebruiken.
  - Eenmaal per week de luchtbalgen met perslucht vullen.

Luchtvering houdt het voertuig in elke beladingstoestand op gelijk rijniveau. Daarnaast kunnen verschillende functies handmatig worden uitgevoerd. Een verhoging van het voertuig vergemakkelijkt bijv. het oprijden van veerboten (grotere "taludhoek").

### 5.5.2 Luchtvering voor- en achteras



- ▶ Wanneer het niveau van het voertuig wordt gewijzigd of wanneer het voertuig **niet** op rijniveau is ingesteld, de grenssnelheid niet overschrijden. Pas wanneer het voertuig op rijniveau is ingesteld, mag met hogere snelheid worden gereden.



- ▷ De afstand tussen de kogelkop van de aanhangerkoppeling en de rijbaan moet in beladen toestand 350 tot 420 mm zijn.

De verschillende functies van de luchtvering kunnen via de toetsen van de afstandsbediening handmatig worden ingesteld.





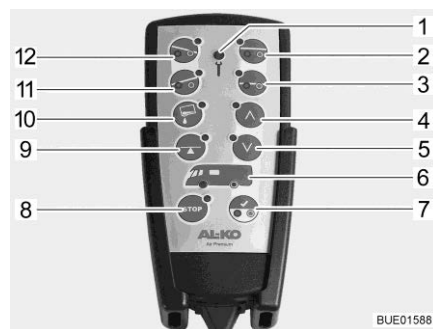









- ▷ Wanneer het voertuig stilstaat, zijn de toetsfuncties alleen beschikbaar als het contact ingeschakeld is. Tijdens de rit zijn de toetsfuncties alleen tot een bepaalde grenssnelheid beschikbaar.
- ▷ Wanneer de grenssnelheid wordt overschreden, wordt het rijniveau automatisch aangestuurd.









Afb. 24 Afstandsbediening

Toets	Naam	Grenssnelheid
1	Controlelicht	-
2	Offroad-stand	Tot 25 km/u
3	Parkeerstand	Tot 25 km/u
4	Niveau hoger zetten	Tot 5 km/u
5	Niveau lager zetten	Tot 5 km/u
6	Asindicatie	Tot 5 km/u
7	Rijniveau	Tot 25 km/u
	Handmatige bediening	Tot 5 km/u
8	Stoptoets	Tot 25 km/u
9	Auto-level	-
10	Zijhelling	Tot 5 km/u
11	Voor lager zetten	Tot 25 km/u
12	Achter lager zetten	Tot 25 km/u

Met de toetsen kunnen de volgende functies worden gekozen:

Functie	Toets	Indicatie	Betekenis
Systeem starten (contact inschakelen)		LED brandt één seconde lang	Systeem gereed
		2 LED's branden	Voertuig in rijniveau
Rijnniveau instellen	 Kort indrukken	Beide LED's branden	Voertuig wordt op rijniveau ingesteld
Auto-level <sup>1)</sup>	 Indrukken	Toets knippert	Voertuig wordt waterpas afgesteld
		Toets brandt 10 seconden lang	Best mogelijke positie bereikt
	 Kort indrukken	-	Functie stoppen Voertuig wordt op rijniveau teruggezet
As kiezen voor handmatige bediening	 Meermaals lang indrukken (ca. 3 seconden) tot gewenste as geselecteerd is	 LED van de as brandt	As geselecteerd
Voertuig hoger zetten (as geselecteerd)	 Indrukken tot het gewenste niveau is bereikt	Toets knippert	Voertuig wordt hoger gezet
	Loslaten	Toets brandt	Niveau bereikt
	 Kort indrukken	Toets knippert	Voertuig wordt hoger gezet
		Toets brandt	<b>Hoogste</b> niveau bereikt
Voertuig lager zetten (as geselecteerd)	 Indrukken tot het gewenste niveau is bereikt	Toets knippert	Voertuig wordt lager gezet
		Loslaten	Niveau bereikt
	 Kort indrukken	Toets knippert	Voertuig wordt lager gezet
		Toets brandt	<b>Laagste</b> niveau bereikt
Offroad-stand (hoge rijstand)	 Kort indrukken	Toets knippert	Voertuig wordt hoger gezet
		Toets brandt	Niveau bereikt
Parkeerstand (lage rijstand)	 Kort indrukken	Toets knippert Pieptoon, zolang functie actief is	Voertuig wordt lager gezet
		Toets brandt	Niveau bereikt

Functie	Toets	Indicatie	Betekenis
Achter lager zetten (gemakkelijker beladen)	 Kort indrukken	Toets knippert	Voertuig wordt achter lager gezet
		Toets brandt	Laagste niveau bereikt
Voor lager zetten (veel ruimte aan de achterkant)	 Kort indrukken	Toets knippert	Voertuig wordt voor lager gezet
		Toets brandt	Laagste niveau bereikt
Zijhelling (leegmaken van de tank)	 Indrukken tot de gewenste helling is bereikt	Toets knippert	Voertuig helt
	Loslaten	Toets brandt	Maximale hellingshoek bereikt
	 Kort indrukken	-	Functie stoppen Voertuig wordt op rijniveau teruggezet
Noodstop	 1 x indrukken (tijdens doorlopen van functies)	-	Alle functies worden onmiddellijk onderbroken
	 2 x indrukken	-	Systeem wordt weer geactiveerd
Systeem uitschakelen	 1 x indrukken	Toets brandt	Systeem uitgeschakeld
Servicemodus in-/uitschakelen (voertuig geparkeerd, maar contact nog ingeschakeld)	 Kort indrukken	Toets brandt	Servicemodus ingeschakeld
	 Nogmaals indrukken	Toets gaat uit	Servicemodus uitgeschakeld

<sup>1)</sup> Deze functie is na het uitschakelen van het contact nog 6 minuten lang beschikbaar



- ▷ Verdere informatie ontleen aan de aparte gebruiksaanwijzing van de fabrikant.

## 5.6 Veiligheidsgordels

### 5.6.1 Algemeen

Het voertuig is in de woonruimte bij de zitplaatsen, waar volgens de wet een veiligheidsgordel is voorgeschreven, met veiligheidsgordels uitgerust. Voor het dragen van gordels gelden de van toepassing zijn de nationale bepalingen.



- ▶ Voor de rit de gordels omdoen en tijdens de rit omlaten.
- ▶ Gordels niet beschadigen of klemmen. Laat beschadigde veiligheidsgordels vervangen door een geautoriseerde werkplaats.
- ▶ De gordelbevestigingen, het oprolautomatisme en de gordelsloten niet wijzigen.
- ▶ Iedere veiligheidsgordel alleen gebruiken voor **een** volwassen persoon.
- ▶ Voorwerpen niet samen met een persoon vastbinden.
- ▶ Veiligheidsgordels zijn niet toereikend voor personen met een lichaamslengte van minder dan 150 cm. In dat geval extra voorzieningen gebruiken. Letten op keuringscertificaat.
- ▶ Kinderbeveiligingssystemen uitsluitend op de daarvoor bestemde zitplaatsen bevestigen. Het wordt ten sterkste aangeraden kinderbeveiligingssystemen bij voorkeur op de tweede zitrij aan te brengen.
- ▶ Gebruikte veiligheidsgordels na een ongeluk (laten) vervangen.
- ▶ Tijdens de rit de rugleuning van de stoel niet al te ver naar achter leunen. De werking van de veiligheidsgordel is anders niet meer gegarandeerd.

### 5.6.2 Veiligheidsgordel juist dragen



- ▶ De gordel niet verdraaien. De gordel moet plat tegen het lichaam liggen.
- ▶ Voor het dragen van de veiligheidsgordel een correcte zithouding aannemen.

De veiligheidsgordel wordt juist gedragen, wanneer de heupgordel onder de buik en over het heupgewricht loopt. De schoudergordel moet over de borst en de schouder (niet over de hals) lopen. De gordel moet hierbij altijd strak tegen het lichaam liggen. Kleding met een dikke voering moet daarom voor het rijden worden uitgetrokken.

## 5.7 Kinderbeveiligingssystemen



- ▶ Kinderen onder de 13 jaar, die kleiner zijn dan 150 cm, tijdens de rit met een geschikt en officieel goedgekeurd kinderbeveiligingssysteem beveiligen.
- ▶ Kinderbeveiligingssystemen uitsluitend op de daarvoor bestemde zitplaatsen bevestigen. Het wordt ten sterkste aangeraden kinderbeveiligingssystemen bij voorkeur op de tweede zitrij aan te brengen.
- ▶ Kinderen voor het begin van de rit vastmaken en erop letten dat de kinderen tijdens de rit vastgemaakt blijven.
- ▶ Op de passagiersstoel alleen een naar achteren gericht kinderbeveiligingssysteem ("Reboard-systeem") gebruiken, wanneer de voor- en zij-airbag zijn uitgeschakeld. De afzonderlijke gebruiksaanwijzing van de chassisfabrikant en de waarschuwingsbordjes in het voertuig in acht nemen. Wanneer het naar achteren gerichte kinderbeveiligingssysteem niet meer wordt gebruikt, de airbags weer inschakelen.
- ▶ Een naar achteren gericht kinderbeveiligingssysteem nooit op een stoel met een ingeschakelde frontairbag gebruiken. Dit kan de dood tot gevolg hebben of tot ernstig letsel leiden bij kinderen.

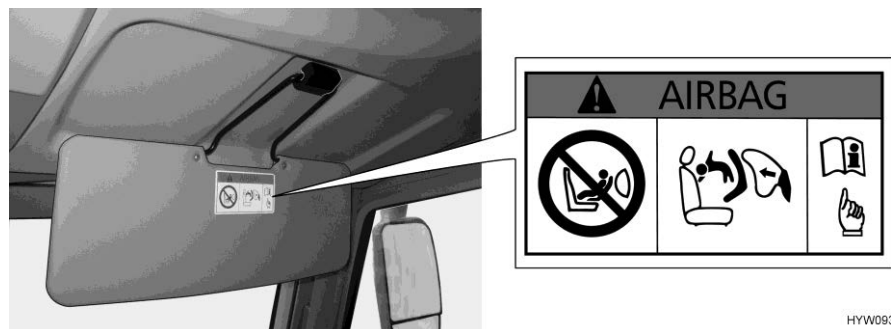

HYW09354

Afb. 25 Waarschuwing kinderbeveiligingssysteem (zonscherm passagiersstoel)

### Naar achteren gerichte kinderbeveiligingssystemen op de passagiersstoel

De passagiersstoel heeft een airbag. Bij een ongeval kan de opgeblazen airbag het kind ernstig verwonden of zelfs de dood van het kind tot gevolg hebben. Op het zonscherm is een aan beide zijden een waarschuwing (Afb. 25) aangebracht die dit gevaar kenbaar maakt.

Informatie over het uitschakelen van de airbag van de passagiersstoel is opgenomen in de gebruiksaanwijzing van het basisvoertuig.

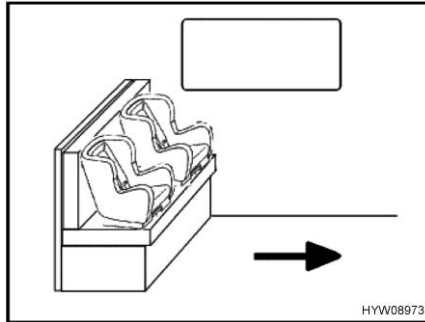

Afb. 26 Kinderzitjes op zitbank

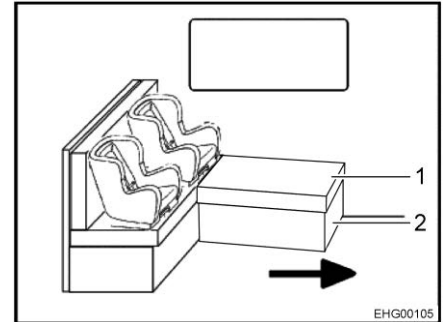

Afb. 27 Kinderzitjes op L-zitbank

### Kinderbeveiligings- systeem in de woonruimte

De pijl in Afb. 26 en Afb. 27 geeft de rijrichting aan.

Bij de L-zitbank moet het rugkussen tegen de zijwand worden verwijderd wanneer een kinderzitje wordt geplaatst.

- Tafel lager zetten.
- Het kussen (Afb. 27,1) indien nodig verwijderen.
- De opbergdoos (Afb. 27,2) indien nodig inklappen.

De kinderbeveiligingsystemen zijn ingedeeld in vijf klassen:

Klasse	Lichaamsgewicht	Leeftijd (ongeveer)
0	Tot 10 kg	Tot 9 maanden
0+	Tot 13 kg	Tot 18 maanden
I	9 kg tot 18 kg	9 maanden tot 4 jaar
II	15 kg tot 25 kg	3 jaar tot 7 ½ jaar
III	22 kg tot 36 kg	6 jaar tot 12 jaar

De volgende tabel laat zien welke kinderbeveiligingsystemen op welke zitplaatsen kunnen worden gebruikt.

Klasse	Voorste passagiersstoel		Tweede rij zitplaatsen (indien aanwezig, tegen de rijrichting in)	Derde rij zitplaatsen (rij zitplaatsen in rijrichting)
	Airbags actief	Airbags niet actief		
0, 0+	X	U	X	U**
I	U*	U	X	U**
II	U	U	X	U**
III	U	U	X	U**
U:	Geschikt voor "universele" beveiligingsystemen, die voor deze gewichtsklasse zijn goedgekeurd			
X:	Stoel is niet geschikt voor kinderen van deze gewichtsklasse			
*	Niet toegestaan bij gebruik van een naar achteren gericht kinderbeveiligingssysteem (reboard-systeem)			
**	Alleen mogelijk op de desbetreffende zitplaats wanneer de afstand tot de tafel groot genoeg is of de tafel verwijderd is			

## 5.8 Pilotenstoel voor bestuurdersstoel en passagiersstoel



- ▶ Voor het begin van de rit alle draaibare stoelen in de rijrichting draaien en vergrendelen.
- ▶ De stoelen tijdens de rit in de rijrichting vergrendeld laten en niet verdraaien.



- ▷ Voor het draaien van de stoelen in een opgesteld voertuig altijd de handrem trekken.



- ▷ De bestuurdersstoel en de passagiersstoel zijn, al naargelang het model en de uitvoeringsvariant, een bestanddeel van het basisvoertuig. In dit geval is het instellen van de stoelen in de gebruiksaanwijzing van het basisvoertuig beschreven.

### 5.8.1 Stoelen (Aguti-Liner)



Afb. 28 Stoelverstelling

**Stoel draaien** De draairichting is naar believen.

- Beide armleuningen omhoogzetten.
- Stoel naar voren schuiven.
- Ontgrendelingshendel (Afb. 28,4) bedienen. De vergrendeling wordt ontgrendeld.
- Stoel draaien.

**Stoel in de lengte verstellen** De bestuurdersstoel zo instellen dat de bestuurder de pedalen comfortabel kan intrappen.

- De beugel (Afb. 28,3) naar boven trekken.
- Stoel naar voren of naar achteren schuiven.
- De beugel loslaten. De stoel moet hoorbaar vergrendelen.

**Zithoek instellen (gedeeltelijk speciale uitvoering)**

Zithoek zo instellen dat de dijen zonder druk op het zitvlak liggen.

- Voorste of achterste hendel (Afb. 28,2) naar boven trekken.
- Zitvlak door het belasten of ontlasten in de gewenste hellingpositie brengen.
- De hendel loslaten. Het zitvlak moet hoorbaar vergrendelen.



- Rugleuning instellen** De helling van de rugleuning van de bestuurdersstoel zo instellen dat het stuurwiel met licht gebogen armen vastgehouden kan worden.
- Draaigreep (Afb. 28,5) draaien. Afhankelijk van de draairichting helt de rugleuning naar voren of achteren.

- ArMLEuning instellen** De arMLEuningen kunnen traploos in de hoogte versteld worden.
- Kartelwiel (Afb. 28,1) draaien. Afhankelijk van de draairichting helt de arMLEuning naar boven of onderen.

### 5.8.2 Stoelverwarming (speciale uitvoering)



- ▷ De stoelverwarming werkt alleen, wanneer het contact is ingeschakeld.

Al naargelang de uitrusting zijn de bestuurders- en passagiersstoel met een traploos regelbare stoelverwarming uitgerust.

De draaiknop voor het regelen van de verwarmingscapaciteit bevindt zich aan de buitenkant van de stoel.



Afb. 29 Draaiknop stoelverwarming

- Stoelverwarming instellen:**
- De draaiknop (Afb. 29,1) afhankelijk van de gewenste verwarmingscapaciteit naar een stand tussen "0" en "5" draaien.
  - De draaiknop op "0" zetten om de verwarming uit te schakelen.

## 5.9 Hoofdsteunen

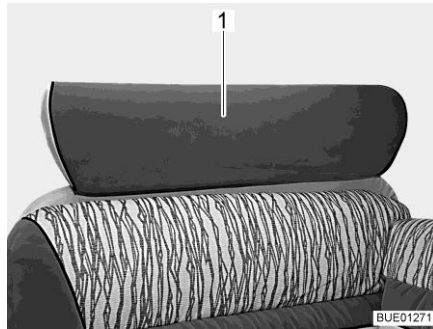

Afb. 30 Hoofdsteun zitbank, eendelig

Hoofdsteun (Afb. 30,1) voor het begin van de rit zo instellen, dat het achterhoofd ongeveer op oorhoogte wordt ondersteund. De hoofdsteunen met de hand naar boven trekken of naar beneden drukken.

## 5.10 Opstelling van de zitplaatsen



- ▶ Tijdens de rit mogen personen zich alleen ophouden op de toegelaten zitplaatsen. Het toegelaten aantal zitplaatsen kan worden afgeleid uit de voertuigpapieren.
- ▶ Tijdens de rit is het verboden op de langzitzbanken te zitten.
- ▶ Op zitplaatsen geldt de verplichting tot het dragen van veiligheidsgordels.



Afb. 31 Symbool "Zitplaats tijdens de rit niet gebruiken"

Zitplaatsen die tijdens de rit niet mogen worden gebruikt, zijn voorzien van de weergegeven sticker (Afb. 31).

### 5.11 Elektrische raamschakelaar



- ▶ Ongecontroleerd sluiten van het raam kan tot kneusverwondingen leiden.
- ▶ Ook bij kortstondig verlaten van het voertuig de sleutel uit het stuurslot trekken. Anders kunnen kinderen de raamschakelaar bedienen en zich verwonden aan het raam.

Het voertuig is aan de bestuurderskant uitgerust met een elektrische raamschakelaar.

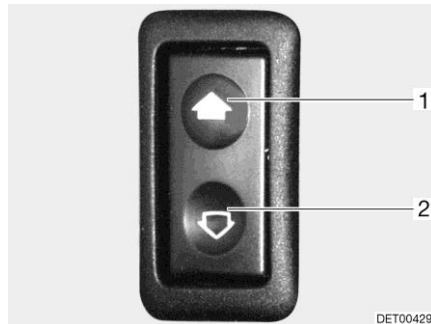

Afb. 32 Schakelaar voor elektrische ramen

Openen: ■ Schakelaar aan de onderkant (Afb. 32,2) indrukken.

Sluiten: ■ Schakelaar aan de bovenkant (Afb. 32,1) indrukken.

### 5.12 Buitenspiegels



Afb. 33 Buitenspiegels

Het voertuig is met twee elektrisch instelbare en verwarmbare buitenspiegels (Afb. 33,1) uitgerust.

De schakelaar voor het instellen van de buitenspiegels bevindt zich aan de bestuurdersdeur resp. links op het dashboard.

De schakelaar voor de buitenspiegelverwarming bevindt zich in de bestuurdersdeur, links op het dashboard of in de middenconsole.

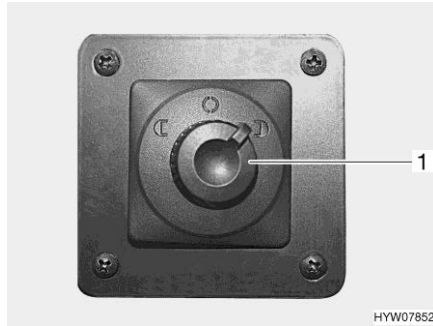

Afb. 34 Schakelaar buitenspiegelinstelling

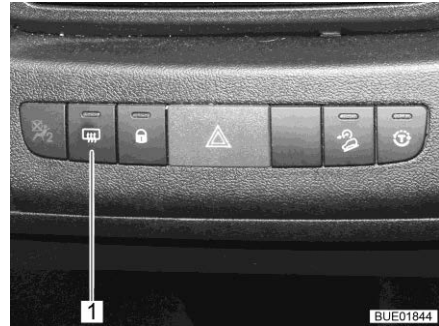

Afb. 35 Schakelaar buitenspiegelverwarming

#### Buitenspiegels instellen:

- De buitenspiegel die moet worden ingesteld, kiezen. Daarvoor de draai-schakelaar (Afb. 34,1) naar links of rechts draaien.
- De schakelaar (Afb. 34,1) in de gewenste richting drukken.

#### Buitenspiegelverwarming inschakelen:

- De schakelaar (Afb. 35,1) op het dashboard indrukken. Het controlelicht in de schakelaar geeft het gebruik aan.

### 5.13 Klembord/houder (voor smartphone/tablet)



- ▶ Wanneer aandacht van de bestuurder wordt afgeleid van de weg, bestaat gevaar voor ongevallen. Tablet of smartphone niet tijdens het rijden plaatsen of bedienen.

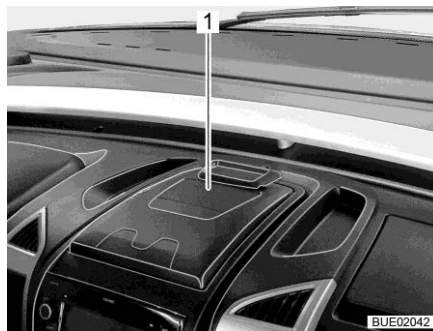

Afb. 36 Klembord/houder

- 1 Klembord/houder (voor smartphone/tablet)

In het midden van het dashboard is een opklapbaar klembord/opklapbare houder (Afb. 36,1) gemonteerd. De houder kan als klembord voor papier worden gebruikt. Door het openklappen van een geveerde hoek kan een smartphone of tablet met een displaygrootte tot 10" worden bevestigd. Houder inklappen als de houder niet in gebruik is.



- ▷ Verdere informatie ontleen aan de gebruiksaanwijzing van het basisvoertuig.

## 5.14 Verduisteringen voor voorruit, bestuurdersraam en passagiersraam



- ▶ Tijdens de rit moeten de verduisteringen voor de voorruit, het bestuurders- en passagiersraam geopend, vergrendeld en geborgd zijn. Het zicht van de bestuurder mag niet belemmerd worden.

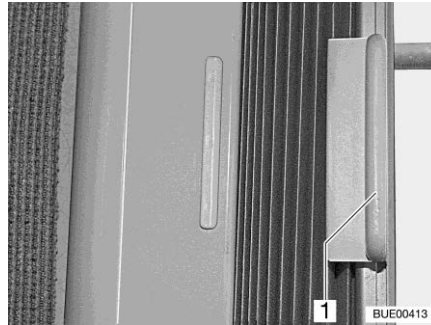

Afb. 37 Vouwverduistering

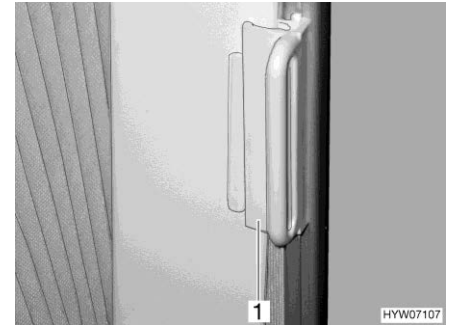

Afb. 38 Vergrendeling voor vouwverduistering

- Openen en sluiten:**
- Vouwverduistering aan de greep (Afb. 37,1) vasthouden en naar links of rechts schuiven.
- Vergrendelen:**
- De greep (Afb. 38,1) op de houder schuiven. De vouwverduistering is vergrendeld.

## 5.15 Motorkap

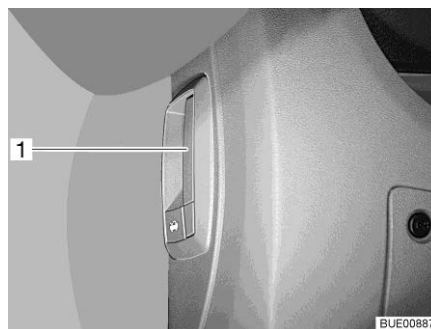
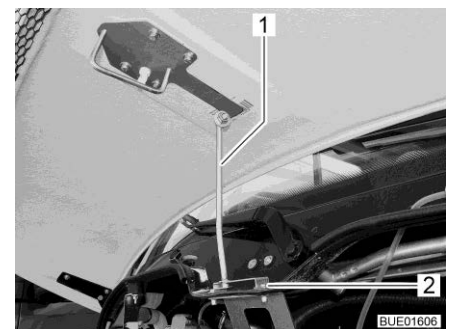

- ▶ Bij geopende motorkap bestaat verwondingsgevaar in de motorruimte.
- ▶ Ook als de motor reeds langere tijd geleden werd uitgeschakeld, kan deze nog heet zijn. Verbrandingsgevaar!
- ▶ Niet in de motorruimte werken terwijl de motor draait.
- ▶ De motorkap moet tijdens de rit vast gesloten en vergrendeld zijn. Na het sluiten controleren, of de vergrendeling is vergrendeld. Daarvoor aan de motorkap trekken.

Afb. 39 Ontgrendelingshendel motor-  
kap (in het voertuig)

Afb. 40 Steun motorkap

- Openen:**
- Aan de hendel (Afb. 39,1) links onder of aan de zijkant van het dashboard trekken.
  - Motorkap naar boven zwenken.

- Vergrendelen: ■ Steun (Afb. 40,1) uitklappen en in de houder (Afb. 40,2) vasthaken.
- Sluiten: ■ Steun inklappen.  
 ■ Motorkap omhoog zwenken tot de kliksluiting hoorbaar vastklikt.  
 ■ Controleren of de motorkap veilig is vergrendeld. Daarvoor aan de motorkap trekken.

### 5.16 Ruitensproeiers

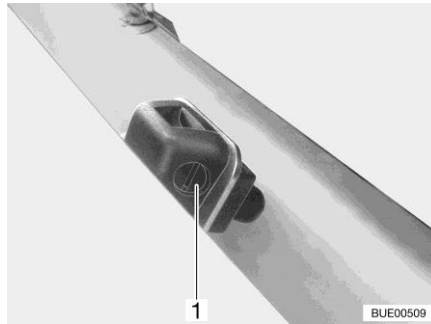

Afb. 41 Ruitensproeiers

Het voertuig beschikt over ruitensproeiers met instelbare sproeihoek.

- Instellen: ■ Met een passende schroevendraaier aan de stelschroef (Afb. 41,1) draaien tot de gewenste stand is bereikt.

### 5.17 Ruitenwisservloeistof vullen

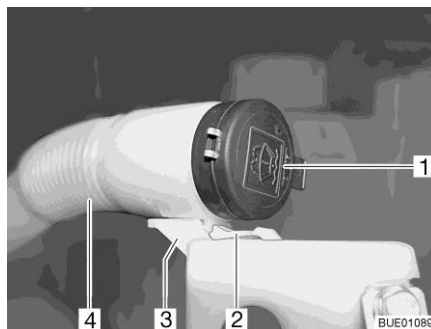

Afb. 42 Vulopening vloeistofreservoir

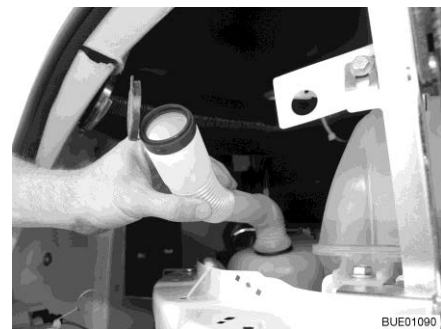

Afb. 43 Vulopening in vulpositie

- Motorkap ontgrendelen en openen.
- Neus (Afb. 42,2) naar beneden drukken en ingedrukt houden.
- De flexibele slang (Afb. 42,4) naar voren uit de houder (Afb. 42,3) trekken.
- De dop (Afb. 42,1) van de vulopening van het vloeistofreservoir verwijderen.
- De flexibele slang zo draaien dat de vulopening omhoog wijst (Afb. 43).
- Vloeistof langzaam vullen.
- De dop op de vulopening van het vloeistofreservoir indrukken.
- De flexibele slang terug in de houder schuiven en laten vastklikken.

## 5.18 Diesel tanken



- ▶ Tijdens het tanken moeten alle op gas werkende apparaten uitgeschakeld zijn (al naargelang uitvoering verwarming, kookplaat, bakoven, grill, koelkast). Explosiegevaar!
- ▶ De afsluitdeksels voor de brandstofvulopening en de drinkwatervulopening lijken erg op elkaar. Voor het vullen van de tank beslist het kenmerk controleren.



- ▷ De brandstofvulopening is gekenmerkt met het opschrift "Diesel".

De brandstofvulopening bevindt zich buiten aan het voertuig, vooraan links.

### 5.18.1 Brandstofvulopening



Afb. 44 Serviceluik brandstofvulopening

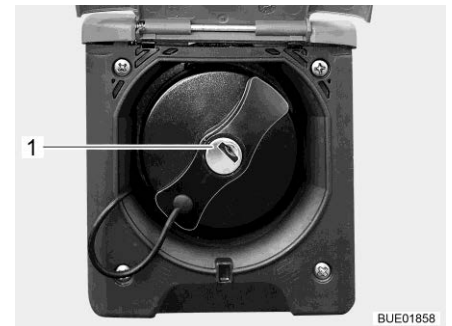

Afb. 45 Afsluitdeksel voor brandstofvulopening

- Openen:**
- Serviceluik (Afb. 44,1) naar boven draaien.
  - Sleutel in cilinderslot (Afb. 45,1) steken en tegen de klok in draaien.
  - Afsluitdeksel verwijderen.
- Sluiten:**
- Afsluitdeksel op de brandstofvulopening plaatsen.
  - Sleutel met de klok mee draaien.
  - Sleutel eruit trekken.
  - Controleren, of de afsluitdeksel vast op de brandstofvulopening zit.
  - Het serviceluik naar beneden draaien en dichtdrukken.

### 5.19 AdBlue® bijvullen



- ▶ AdBlue® buiten bereik van kinderen bewaren. Geen AdBlue®-reservoirs in het voertuig bewaren.



- ▷ Wanneer de AdBlue®-tank leeg is, kan het voertuig niet meer worden gestart. Wanneer de AdBlue®-tank is leeggereden, moet ten minste 3,8 liter worden bijgevuld.
- ▷ AdBlue® niet met water verdunnen.
- ▷ Geen AdBlue® in de brandstoftank gieten.

Het basisvoertuig is met een reinigingssysteem voor uitlaatgassen uitgerust, die met het toevoegingsmiddel AdBlue® werkt. AdBlue® is in verschillende hoeveelheden of bij tankstations die een AdBlue®-pomp hebben, verkrijgbaar.

De extra tank voor AdBlue® heeft een inhoud van 15 liter. Met akoestische en optische signalen wordt aangegeven wanneer de reservehoeveelheid is bereikt. De eerste waarschuwing verschijnt wanneer er nog ca. 2400 km kan worden gereden.

De vulopening van de AdBlue®-tank bevindt zich onder de vulopening van de brandstoftank. De vulopening wordt met een blauw deksel afgesloten.



Afb. 46 Vulopening voor AdBlue®

#### AdBlue® bijvullen:

- Blauw deksel (Afb. 46,1) tegen de klok in draaien en verwijderen.
- AdBlue® uit het reservoir of aan de pomp bijvullen.
- Blauw deksel op vulopening plaatsen en tot de aanslag met de klok mee draaien.
- Eventueel gemorste vloeistof rond de vulopening onmiddellijk met een vochtige doek verwijderen.
- Voor de volgende motorstart het contact ca. 10 seconden lang inschakelen, **zonder** daarbij de motor te starten.



- ▷ AdBlue®-reservoir niet met het huisvuil weggoien. Lege reservoir volgens de nationale richtlijnen weggoien of bij het aankoop punt afgeven.



- ▷ Verdere informatie ontlenuen aan de gebruiksaanwijzing van het basisvoertuig.



## 5.20 Wegslepen



- ▶ Sleep het voertuig niet weg, wanneer de contactsleutel in het contactslot zich niet laat draaien. De besturing is dan vergrendeld.



- ▷ Wanneer de motor van het voertuig niet loopt of het boordnet een storing heeft, werken de stuurbekrachting en de rem niet. Voor het sturen en remmen is een aanzienlijke krachtsinspanning nodig.



- ▷ Neem bovendien de aanwijzingen in de gebruiksaanwijzing van het basisvoertuig in acht.
- ▷ Voor het wegslepen gelden de van toepassing zijnde nationale bepalingen.

Wanneer het voertuig weggesleept moet worden, kan het voertuig het beste op een transporter of een aanhanger vervoerd worden. Wanneer dat niet mogelijk is, raden wij aan om bij het wegslepen altijd een sleepstang te gebruiken. De sleepstang moet toegelaten zijn voor het gewicht van het voertuig.

### Sleepoog plaatsen

Het bevestigingspunt voor het sleepoog bevindt zich achter een afdekking rechts aan de voorkant van het voertuig. Afhankelijk van het model kan de afdekking rechthoekig of rond zijn.

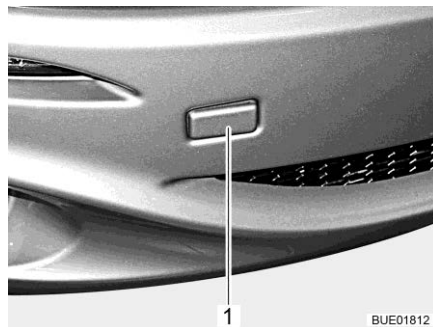

Afb. 47 Afdekking voor het bevestigingspunt van het sleepoog (bijvoorbeeld)

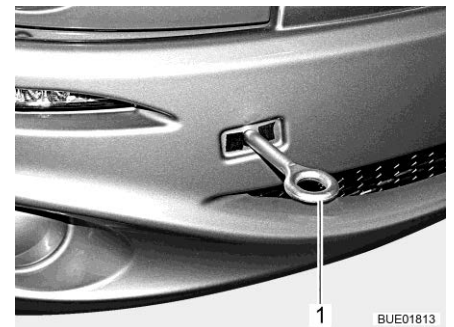

Afb. 48 Sleepoog, gemonteerd

- Afdekking (Afb. 47,1) wegnemen.
- Monteer het sleepoog (Afb. 48,1) volgens de aanwijzingen in de gebruiksaanwijzing van het basisvoertuig.



## Hoofdstukoverzicht

In dit hoofdstuk staan instructies voor het opstellen van het voertuig in campingmodus.



- ▷ Het voertuig zo horizontaal mogelijk neerzetten. Indien nodig oprijblokken gebruiken. Het water uit de douchebak kan anders niet goed weglopen.
- ▷ Het voertuig beveiligen tegen wegrollen.
- ▷ Dieren (vooral muizen) kunnen binnen in de wagen aanzienlijke schade veroorzaken. Om dit te vermijden, het voertuig na het opstellen regelmatig op schade of sporen van dieren inspecteren.

### 6.1 Handrem

Bij het parkeren van het voertuig de handrem vast aantrekken.

### 6.2 Opstap

Voor het uitstappen uit het voertuig de opstap helemaal uitklappen. Het controlelicht op het dashboard in de gaten houden.

Voor de bediening van de opstap zie sectie 4.6.

### 6.3 Oprijblokken



- ▷ Oprijblokken zijn niet bij de levering inbegrepen. De toebehorenhandel biedt verschillende modellen aan.

Met behulp van oprijblokken kan het voertuig horizontaal geparkeerd worden bij een hoogteverschil op stijgende hellingen en oneffen staanplaatsen.

### 6.4 Wielkeggen

Bij het parkeren van het voertuig op stijgende of dalende hellingen wielkeggen gebruiken.

Als de technisch toegelaten totale massa van het voertuig meer dan 4 t bedraagt, moeten bij het parkeren op stijgende of dalende hellingen wielkeggen worden gebruikt. De wielkeggen worden standaard geleverd bij alle voertuigen met een totale massa van meer dan 4 t.

## 6.5 Steunen

### 6.5.1 Algemene instructies



- ▶ De hefsteunen mogen niet worden gebruikt als wagenkrik voor werkzaamheden onder het voertuig (zoals het vervangen van een wiel of onderhoudswerkzaamheden).
- ▶ Er mogen geen personen onder het opgetilde voertuig gaan liggen.



- ▷ De handrem aantrekken alvorens de hefsteunen uit te klappen.
- ▷ De aangebouwde steunen niet als wagenkrik gebruiken. De steunen dienen alleen voor de stabilisatie van het geparkeerde voertuig tegen het inveren van de achteras.
- ▷ Bij het neerzetten van het voertuig erop letten dat de steunen gelijkmatig worden belast.
- ▷ De steunen voor het weggrijden tot de aanslag naar boven draaien, volledig inklappen en vergrendelen.



- ▷ Bij een zachte of doorbuigende ondergrond een grote plaat onder de steunen leggen om te voorkomen dat ze in de grond wegzakken.
- ▷ Het voertuig zo horizontaal mogelijk neerzetten. Het water uit de douchebak kan anders niet goed weglopen.

### 6.5.2 Hefsteunen (AL-KO) (gedeeltelijk speciale uitvoering)

Opdat een foutloze werking is gegarandeerd, de binnenbuizen van de hefsteunen regelmatig reinigen en invetten.

Afhankelijk van het model zijn de hefsteunen in de lengte verstelbaar.

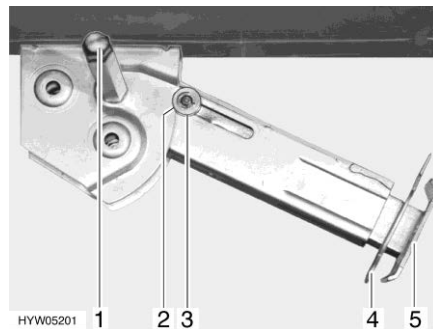

Afb. 49 Hefsteun

- Uitklappen:**
- De steekslutel op de zeskant (Afb. 49,1) plaatsen en draaien tot de hefsteun loodrecht naar beneden staat.
  - Splitpen (Afb. 49,4) uit de steunvoetverlenging (Afb. 49,5) trekken.
  - Het steunvoetverlenging tot de gewenste lengte uitschuiven.
  - Splitpen in de steunvoetverlenging steken.
  - Aan de zeskant draaien, tot de hefsteun helemaal op de grond rust en het voertuig horizontaal staat.

- Inklappen:**
- De steeksleutel op de zeskant (Afb. 49,1) plaatsen en draaien tot de hefsteun weer los komt van de grond.
  - Splitpen (Afb. 49,4) uit de steunvoetverlenging (Afb. 49,5) trekken.
  - Steunvoetverlenging (Afb. 49,5) helemaal inschuiven en splitpen (Afb. 49,4) in het gat in de steunvoetverlenging steken.
  - De steeksleutel op de zeskant (Afb. 49,1) zetten en draaien tot de hefsteun naar boven gedraaid en de geleideschijf (Afb. 49,3) in de uitsparing (Afb. 49,2) geschoven is.



- ▷ Voor het begin van de rit het volgende in acht nemen: Zijn alle hefsteunen volledig ingeschoven, alle steunvoetverlengingen helemaal ingeschoven en met de splitpen vergrendeld?

### 6.5.3 Elektrische hefsteunen (AL-KO) (speciale uitvoering)



- ▶ Elektrische hefsteunen bij het uit- en inschuiven altijd in de gaten houden.
- ▶ Bij het uit- of inschuiven van de hefsteunen is het niet toegestaan in het voertuig te verblijven. Verwondingsgevaar door onverwachte schommelbewegingen.



- ▷ Hefsteunen nooit zodanig ver uitschuiven dat de banden geen contact meer met de grond hebben. Hierdoor kunnen de constructie en het chassis namelijk beschadigd raken en de remmen hun werking verliezen.
- ▷ De hefsteunen zijn enkel voor het ondersteunen en niet voor het nivelleren van het voertuig ontworpen.
- ▷ Hefsteunen hebben altijd zoveel ruimte nodig, dat ze verticaal uitgeklaapt kunnen worden.
- ▷ Als het voertuig met luchtvering is uitgerust, moeten de instructies voor het uit- en inschuiven in acht genomen worden. De motor van de hefsteunen kan anders overbelast raken.



- ▷ De elektrische hefsteunen kunnen alleen worden bediend wanneer het contact is uitgeschakeld.
- ▷ Als de afstandsbediening na activeren van de besturing 2 minuten lang niet wordt bediend, wordt de besturing automatisch uitgeschakeld.
- ▷ Als er een toets van de afstandsbediening wordt ingedrukt, knippert het controlelicht.
- ▷ Als de hefsteunen zijn uitgeklaapt en het contact wordt ingeschakeld, klinkt een pulserende waarschuwingstoon. De waarschuwingstoon gaat uit na het uitschakelen van het contact.



Afb. 50 Afstandsbediening voor elektrische hefsteunen

#### Toetsfuncties

- Voorselectie: Hefsteun links (Afb. 50,4)
- Voorselectie: Hefsteun rechts (Afb. 50,2)
- Hefsteun inschuiven (Afb. 50,1)
- Hefsteun uitschuiven (Afb. 50,3)

Elke keer als er een toets wordt ingedrukt, knippert de controle-LED (Afb. 50,5).



Afb. 51 Drukknop voor het activeren van de afstandsbediening

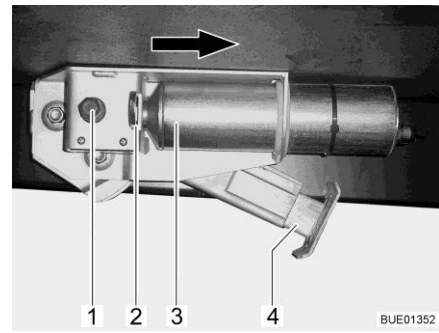

Afb. 52 Elektrische hefsteun aan het voertuig



- ▷ Hefsteun niet tot de aanslag uitschuiven, zonder dat deze contact met de grond heeft.

#### Uitschuiven:

- Als het voertuig met luchtvering is uitgerust: Luchtvering neerlaten (zie sectie 5.5) en dan pas de hefsteunen uitschuiven.
- Drukknop (Afb. 51,1) op het dashboard ca. 2 seconden indrukken tot er een kort signaal klinkt. De hefsteunbesturing is nu geactiveerd.
- Voorselectietoets voor de hefsteunzijde (Afb. 50,2 of 4) ca. 1 seconde indrukken.
- Binnen 2 seconden de toets "Hefsteun uitschuiven" (Afb. 50,3) indrukken en zo lang ingedrukt houden tot de steunpoot (Afb. 52,4) op de grond rust.
- Voorselectietoets voor de andere hefsteunzijde indrukken en de procedure herhalen.

- Inschuiven:**
- Als het voertuig met luchtvering is uitgerust: Druk in de luchtvering opbouwen (zie de gebruiksaanwijzing van de fabrikant) en vervolgens pas de hefsteunen inschuiven.
  - Drukknop (Afb. 51,1) op het dashboard ca. 2 seconden indrukken tot er een kort signaal klinkt. De hefsteunbesturing is nu geactiveerd.
  - Voorselectietoets voor de hefsteunzijde (Afb. 50,2 of 4) ca. 1 seconde indrukken.
  - Binnen 2 seconden de toets "Hefsteun inschuiven" (Afb. 50,1) indrukken en zo lang ingedrukt houden tot de steunpoot (Afb. 52,4) volledig ingeschoven is. Wanneer de hefsteun volledig ingeschoven is, klinkt er een controlesignaal.
  - Voorselectietoets voor de andere hefsteunzijde indrukken en de procedure herhalen.

**Batterij van de afstandsbediening vervangen:**



- Achterste deel van behuizing verwijderen.
  - Batterij (CR2032) vervangen. Op batterijpolen letten ("+" naar buiten).
- ▷ De batterij moet vervangen worden, wanneer de knipperfrequentie van de controle-LED langzamer wordt of de controle-LED niet meer werkt.

**Noodbediening**

Als de elektrische aandrijving uitvalt, kan elke hefsteun met een handslinger worden bediend.

**Uitschuiven/inschuiven:**

- Veiligheidsbeugel (Afb. 52,2) naar binnen drukken.
- Motor (Afb. 52,3) tot de aanslag in de richting van de pijl verschuiven.
- De hefsteun als een mechanische hefsteun met de zeskant (Afb. 52,1) in- of uitklappen.

Als de storing is verholpen: Motor tegen de richting van de pijl in in de uitgangspositie schuiven. De veiligheidsbeugel (Afb. 52,2) eruit trekken tot hij vergrendelt.



- ▷ Verdere informatie ontleen aan de aparte gebruiksaanwijzing van de fabrikant.

## 6.6 230-V-aansluiting

Het voertuig kan op een 230-V-voorziening worden aangesloten (zie hoofdstuk 9).

### 6.7 Koelkast



- ▶ Als de koelkast op 12-V-gebruik is gezet, verbruikt hij continu stroom. Daarom op gasgebruik instellen, als de voertuigmotor **niet** draait en het voertuig **niet** aan de 230-V-voorziening is aangesloten.

Bij apparaten met automatische energiekeuze wordt het 12-V-gebruik van de koelkast bij automatisch gebruik alleen geselecteerd als de voertuigmotor draait.

Bij apparaten met handmatige energiekeuze: Als de voertuigmotor is uitgeschakeld, de koelkast op 230-V-gebruik of gasgebruik omstellen.

### 6.8 Satellietinstallatie (speciale uitvoering)



- ▶ Voor het begin van iedere rit controleren of de antenne zich in de parkeerstand bevindt. Gevaar voor ongevallen!



- ▷ Voor het inschakelen de satellietinstallatie controleren dat bij er het oprichten van de antenne geen obstakels in de weg zitten, zoals een tak of garagedak.
- ▷ Antenne bij sterke wind (meer dan 80 km/u) in parkeerstand zetten.
- ▷ Voertuig met satellietantenne niet in een borstelwasinstallatie, wasstraat of met hogedrukreinigers wassen.
- ▷ Bij achteruitrijden, bijv. op vrachtwagen of trein, de antenne vastzetten om ongewenst oprichten te voorkomen.



- ▷ Het voertuig moet bij het zoeken naar de satelliet rustig staan. Niet in het voertuig heen en weer lopen.
- ▷ Satellietontvangst is alleen mogelijk, als de antenne in directe kijkrichting op de gewenste satelliet is gericht en het zicht niet door hindernissen wordt geblokkeerd.
- ▷ Verdere informatie ontleen aan de aparte gebruiksaanwijzing van de fabrikant van de apparatuur.



### 6.8.1 Satellietinstallatie met handmatige satellietkeuze (TeleSat)

De gewenste satelliet kan via het bedieningspaneel van de installatie worden geselecteerd. De automatische besturingsunit zorgt voor de exacte afstelling van de antenne op de geselecteerde satelliet.

Bij het inschakelen van de installatie wordt de antenne automatisch uitgeschoven. Bij het uitschakelen van de installatie en het starten van de voertuigmotor wordt de antenne automatisch ingeschoven.

De satellietinstallatie wordt via het bedieningspaneel bediend. Wanneer de antenne beweegt (in-/uitschuiven of zoeken naar de satelliet), wordt dit op het display met een animatie weergegeven.

Het bedieningspaneel wordt enkele seconden na de laatste handeling standby gezet.

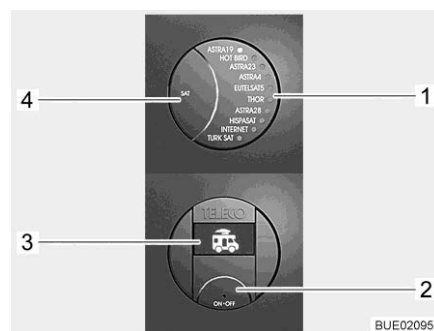

- 1 LED-indicatie van de geselecteerde satelliet
- 2 Toets Aan/Uit
- 3 Display
- 4 Toets SAT

Afb. 53 Bedieningspaneel (TeleSat)

#### Installatie inschakelen:

- Toets Aan/Uit (Afb. 53,2) indrukken. De LED-indicatie van de geselecteerde satelliet (Afb. 53,1) en de achtergrondverlichting van de toetsen branden. Op het display (Afb. 53,3) verschijnt het symbool van het voertuig met ingeschoven antenne.
- Toets Aan/Uit (Afb. 53,2) opnieuw indrukken. Het systeem is ingeschakeld. Was de antenne ingeschoven, dan schuift deze nu tot gebruiksstand uit.  
Wanneer de LED van de gewenste satelliet al knippert (Afb. 53,1), enkele seconden wachten. De antenne wordt automatisch op deze satelliet afgesteld (de laatste satellietpositie wordt na het uitschakelen opgeslagen).  
Wanneer de installatie de satelliet heeft gevonden, gaat de LED (Afb. 53,1) branden en wordt "SAT OK" op het display (Afb. 53,3) weergegeven.
- SAT-receiver inschakelen en gewenste televisieprogramma selecteren.

#### Satelliet selecteren:

- Toets SAT (Afb. 53,4) meermaals indrukken tot de LED (Afb. 53,1) de gewenste satelliet aangeeft. De antenne wordt automatisch op deze satelliet afgesteld.  
Wanneer de installatie de satelliet heeft gevonden, gaat de LED (Afb. 53,1) branden en wordt "SAT OK" op het display (Afb. 53,3) weergegeven.

- Installatie uitschakelen:
- Toets Aan/Uit (Afb. 53,2) indrukken. De LED-indicatie van de geselecteerde satelliet (Afb. 53,1) en de achtergrondverlichting van de toetsen branden. Op het display (Afb. 53,3) wordt de daadwerkelijke satelliet weergegeven.
  - Toets Aan/Uit (Afb. 53,2) opnieuw indrukken. De antenne wordt ingeschoven. Wanneer de antenne volledig is ingeschoven, wordt op het display het symbool van het voertuig met ingeschoven antenne weergegeven. De installatie wordt na enkele seconden stand-by gezet.

### 6.8.2 Satellietinstallatie met automatische antenneafstelling (Teleco)

De satellietinstallatie is met een automatische besturingsunit uitgerust. De automatische besturingsunit zorgt voor de exacte afstelling van de antenne. Bij het inschakelen van de installatie wordt de antenne automatisch uitgeschoven. Bij het uitschakelen van de installatie of het starten van de voertuigmotor wordt de antenne automatisch ingeschoven.

Wanneer het gewenste TV-programma wordt geselecteerd, wordt de juiste satelliet automatisch geselecteerd en gebruikt.

De satellietinstallatie wordt met een afstandsbediening bediend. Er is ook een optionele, vereenvoudigde afstandsbediening verkrijgbaar.



Afb. 54 Afstandsbediening

- 1 Toets Televisie in/uit
- 2 Toets AUTO (besturingsunit en televisie in/uit)
- 3 Toets INPUT (selectie van signaalbron)
- 4 Toetsen voor programmakeuze

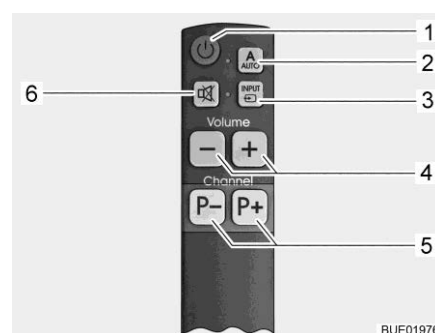

Afb. 55 Vereenvoudigde afstandsbediening (optioneel)

- 1 Toets Televisie in/uit
- 2 Toets AUTO (besturingsunit en televisie in/uit)
- 3 Toets INPUT (selectie van signaalbron)
- 4 Volumetoetsen
- 5 Toetsen voor programmakeuze
- 6 Demptoets

- Installatie inschakelen:
- Toets AUTO (Afb. 54,2 of Afb. 55,2) 1 seconde indrukken. Televisie en besturingsunit zijn nu ingeschakeld.

Was de antenne ingeschoven, dan schuift deze nu tot gebruiksstand uit. De antenne zoekt vervolgens automatisch naar de juiste satelliet voor het ingestelde TV-programma.

Als de installatie de satelliet heeft gevonden, dan verschijnt automatisch het TV-programma.

- TV-programma selecteren:**
- Toetsen voor programmakeuze (Afb. 54,4 of Afb. 55,5) indrukken tot het gewenste TV-programma is geselecteerd.
- De antenne zoekt automatisch de juiste satelliet.
- Als de installatie de satelliet heeft gevonden, dan verschijnt automatisch het TV-programma.
- Signaalbron selecteren:**
- Toets INPUT (Afb. 54,3 of Afb. 55,3) indrukken tot de gewenste signaalbron is geselecteerd.
  - Om naar de aanduiding van het satellietkanaal terug te gaan de toets INPUT (Afb. 54,3 of Afb. 55,3) indrukken tot de signaalbron DVB-S2 is geselecteerd.
- Installatie uitschakelen:**
- Toets AUTO (Afb. 54,2 of Afb. 55,2) indrukken.
- De antenne schuift automatisch in parkeerstand. Op het beeldscherm wordt aangegeven wanneer de parkeerstand is bereikt.
- Televisie en besturingsunit worden na enkele seconden uitgeschakeld.
- Installatie zonder antenne gebruiken:**
- Toets Televisie in/uit (Afb. 54,1 of Afb. 55,1) indrukken. De besturingsunit wordt niet uitgeschakeld, de antenne blijft in parkeerstand.
  - Toets INPUT (Afb. 54,3 of Afb. 55,3) indrukken tot de gewenste signaalbron (bijv. DVD) is geselecteerd.
  - De toets Televisie in/uit (Afb. 54,1 of Afb. 55,1) indrukken om de televisie uit te zetten.

### 6.8.3 Satellietinstallatie met automatische antenneafstelling (Oyster Premium)



- ▷ Bij langere stilstand het flatscreen met de tuimelschakelaar van het boordnet scheiden, zodat de woonruimteaccu niet wordt ontladen.



- ▷ Wanneer de standplaats met behulp van de landenlijst wordt ingesteld, verloopt het zoeken naar satellieten sneller.
- ▷ Wanneer de antenne door het inschakelen van het contact is ingeschoven, moet de installatie opnieuw worden gestart door uit- en inschakelen.
- ▷ De ontvangst van DVB-T/T2-zenders (digitale, terrestrische televisie) is alleen mogelijk wanneer een DVB-T/T2-antenne aanwezig is.

De antenne wordt automatisch op een vooraf ingestelde satelliet gericht, wanneer het ontvangststelsel zich binnen het bereik van deze satelliet bevindt.

Bij het inschakelen van de installatie wordt de antenne automatisch uitgeschoven. Bij het uitschakelen van de installatie of het starten van de voertuigmotor wordt de antenne automatisch ingeschoven.

Wanneer het gewenste TV-programma wordt geselecteerd, wordt de juiste satelliet automatisch geselecteerd en gebruikt.

Hier worden de basisfuncties van de afstandsbediening vermeld. Raadpleeg voor de volledige beschrijving de aparte handleiding van de fabrikant.

De installatie is af fabriek van een standaardzenderlijst voorzien, evenals favorietenlijsten. Deze standaardlijsten kunnen naar wens handmatig worden veranderd of aangevuld.

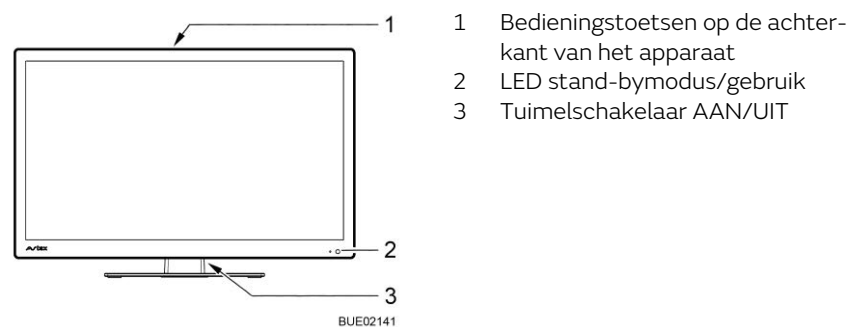

Afb. 56 Bediening op het flatscreen

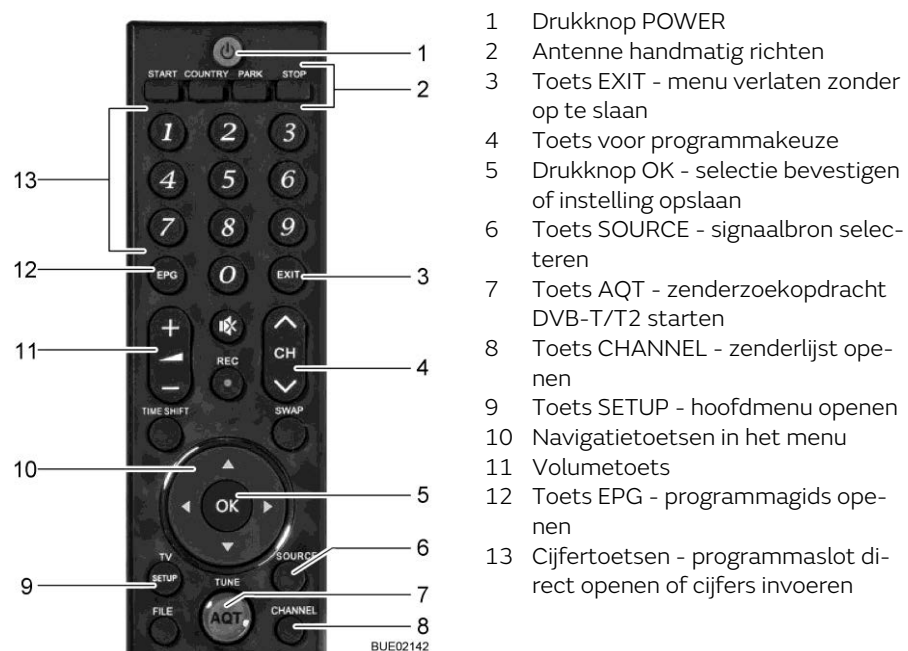

Afb. 57 Afstandsbediening

- Installatie inschakelen:**
- Tuimelschakelaar (Afb. 56,3) aan de achterkant van het flatscreen op AAN zetten. De installatie wordt stand-by gezet. De LED (Afb. 56,2) brandt rood.

Verdere bediening verloopt via de afstandsbediening en de aanduidingen op het flatscreen.

- Toets POWER (Afb. 57,1) op de afstandsbediening indrukken. De LED (Afb. 56,2) brandt blauw.
- TV-programma selecteren:**
- Toetsen voor programmakeuze (Afb. 57,4 of Afb. 57,13) indrukken tot het gewenste TV-programma is geselecteerd.
- De antenne zoekt automatisch de juiste satelliet.  
Als de installatie de satelliet heeft gevonden, dan verschijnt automatisch het TV-programma.
- Signaalbron selecteren:**
- Toets SOURCE (Afb. 57,6) meermaals indrukken tot de gewenste signaalbron is geselecteerd.
  - Om naar de aanduiding van het satellietkanaal terug te gaan de toets SOURCE meermaals indrukken tot de signaalbron DVB-S is geselecteerd.
- Installatie zonder antenne gebruiken:**
- Toets PARK (Afb. 57,2) indrukken. De antenne schuift in de parkeerstand.
  - Toets SOURCE (Afb. 57,6) meermaals indrukken tot de gewenste signaalbron (bijv. DVD) is geselecteerd.
- Installatie uitschakelen:**
- Toets POWER (Afb. 57,1) op de afstandsbediening indrukken. De installatie wordt stand-by gezet. De LED (Afb. 56,2) brandt rood.
  - Tuimelschakelaar (Afb. 56,3) aan de achterkant van het flatscreen op UIT zetten.
- Het systeem is van het boordnet gescheiden.  
De antenne schuift automatisch in parkeerstand.

### 6.9 Markies (speciale uitvoering)



- ▷ Bij harde wind, hevige regen of sneeuw de markies inrollen.
- ▷ Bij lichte regen een van de steunpoten verkorten, zodat het water kan weglopen.
- ▷ De markies alleen oprollen als het doek droog is. Als de markies met nat doek moet worden opgerold: De markies zo snel mogelijk weer uitrollen om het doek te laten drogen.
- ▷ Verwijder loof en grof vuil van de markies, voordat deze gesloten wordt.



- ▷ Markies alleen als bescherming tegen de zon gebruiken.
- ▷ Neem ook de gebruiksaanwijzing van de fabrikant in acht.

#### Voordelen van de markies

De voordelen van een markies zijn:

- De markies zorgt voor schaduw.
- Met de markies wordt een overdekte ruimte voor de camper gecreëerd en het ruimteaanbod vergroot.
- Het voertuig wordt gerieflijker vormgegeven.
- Afhankelijk van de uitvoering zorgt de geïntegreerde LED-verlichting (speciale uitvoering) voor extra licht.



Afb. 58 Markies

#### Markies opstellen:

- Markies (Afb. 58,1) met de handslinger uitdraaien.
- Bij de geopende markies de steunen (Afb. 58,2) opstellen.

## Hoofdstukoverzicht

In dit hoofdstuk staan instructies voor het wonen in het voertuig.



### 7.1 Centrale vergrendeling (gedeeltelijk speciale uitvoering)

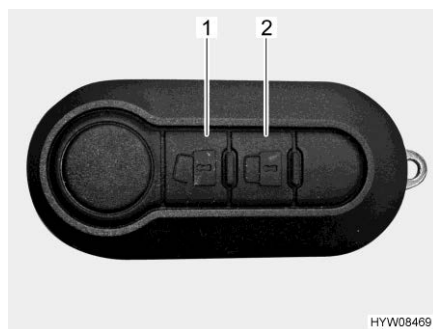

- ▷ De centrale vergrendeling vergrendelt de bestuurdersdeur, de ingang-deur en het serviceluike van de garage achter van de opbouw.
- ▷ De centrale vergrendeling is buiten werking als de accu-scheidingsschakelaar aan het elektroblok is uitgeschakeld.



Afb. 59 Afstandsbediening centrale vergrendeling (2 toetsen)

- Deuren ontgrendelen: ■ Toets  (Afb. 59,1) eenmaal kort indrukken. De deursloten zijn ontgrendeld.
- Deuren vergrendelen: ■ Toets  (Afb. 59,2) eenmaal kort indrukken. De deursloten zijn vergrendeld.

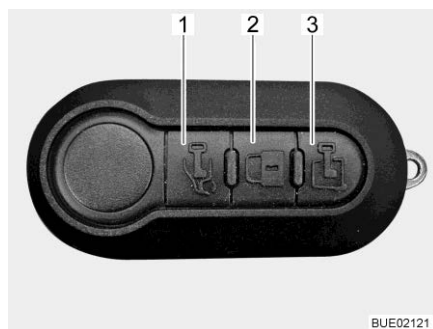

#### Multifunctionele afstandsbediening centrale vergrendeling

Afhankelijk van de uitvoering is het voertuig van een afstandsbediening met 3 toetsen voorzien.



Afb. 60 Multifunctionele afstandsbediening (3 toetsen)

- Bestuurdersdeur ontgrendelen: ■ Toets  (Afb. 60,1) eenmaal kort indrukken. De bestuurdersdeur is ontgrendeld.

- Ingangsdeur ontgrendelen:** ■ Toets  (Afb. 60,3) eenmaal kort indrukken. De ingangsdeur is vergrendeld.
- Alle deuren vergrendelen:** ■ Toets  (Afb. 60,2) eenmaal kort indrukken. Alle deuren zijn vergrendeld.

Wanneer bij het vergrendelen een of meerdere deuren niet naar goed zijn gesloten, knipperen de richtingaanwijzers (knipperlichten) snel.



- ▷ Verdere informatie ontleen aan de gebruiksaanwijzing van het basisvoertuig.

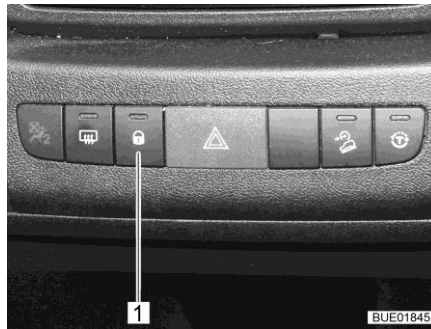

Afb. 61 Schakelaar centrale vergrendeling

De schakelaar voor de centrale vergrendeling bevindt zich in de middenconsole.

- Ontgrendelen:** ■ Toets (Afb. 61,1) indrukken. De deursloten zijn ontgrendeld.
- Vergrendelen:** ■ Toets (Afb. 61,1) indrukken. De deursloten zijn vergrendeld. Het controlelicht in de toets brandt.

## 7.2 Ingangsdeur en bestuurdersdeur



- ▶ Alleen met vergrendelde deuren rijden.



- ▷ Het vergrendelen van de deuren kan verhinderen, dat de deuren vanzelf open gaan, bijv. bij een ongeval.
- ▷ Vergrendelde deuren verhinderen tevens het ongewenste binnendringen van buitenaf, bijv. als u voor een verkeerslicht stopt. Door vergrendelde deuren kunnen echter hulpverleners in noodgeval het interieur van het voertuig moeilijk bereiken.
- ▷ Bij het verlaten van het voertuig altijd de deuren vergrendelen.



### 7.2.1 Bestuurdersdeur, ingang deur, buiten

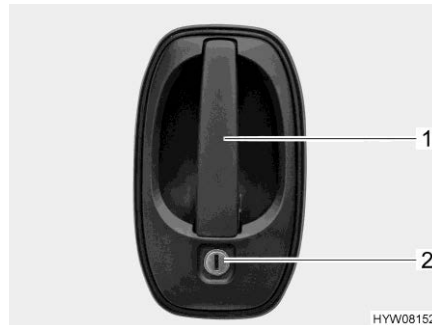

Afb. 62 Deurslot (bestuurdersdeur/ingang deur, buiten)

Afhankelijk van de inbouwwijze kan het deurslot zoals weergegeven, of 180° gedraaid zijn ingebouwd.

- Openen:**
- Sleutel in cilinderslot (Afb. 62,2) steken en draaien, tot het deurslot is ontgrendeld.
  - Sleutel in middelste stand terugdraaien en uittrekken.
  - Aan de deurgreep (Afb. 62,1) trekken. De deur is geopend.
- Vergrendelen:**
- Sleutel in cilinderslot (Afb. 62,2) steken en draaien, tot het deurslot is vergrendeld.
  - Sleutel in middelste stand terugdraaien en uittrekken.

### 7.2.2 Bestuurdersdeur, binnen



Afb. 63 Deurslot (bestuurdersdeur binnen)

- Openen:**
- Aan de greep (Afb. 63,1) trekken. Het deurslot wordt ontgrendeld.
- Vergrendelen:**
- Deur sluiten.
  - Greep (Afb. 63,1) naar binnen drukken of deur via centrale vergrendeling (speciale uitvoering) vergrendelen (zie sectie 7.1).

### 7.2.3 Ingangsdeur, binnen

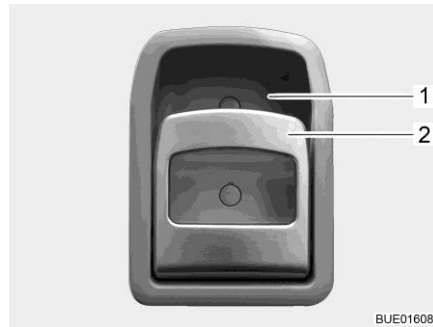

Afb. 64 Deurslot (ingangsdeur binnen)

- Openen:** ■ Aan de greep (Afb. 64,2) trekken. Het deurslot wordt ontgrendeld of geopend.
- Vergrendelen:** ■ De greep (Afb. 64,2) boven in de richting van de greepkom (Afb. 64,1) drukken. Het deurslot wordt vergrendeld.

### 7.2.4 Raam ingangsdeur (gedeeltelijk speciale uitvoering)

In de ingangsdeur is een raam met een vouwverduistering geïntegreerd.

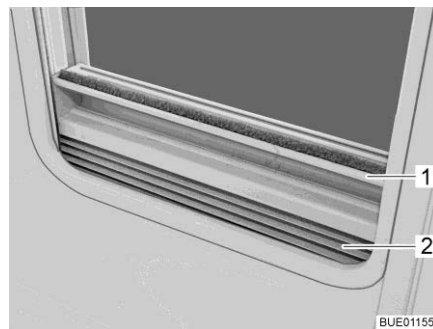

Afb. 65 Vouwverduistering

- Sluiten:** ■ De vouwverduistering (Afb. 65,2) in het midden van de greeplijst (Afb. 65,1) vastpakken, van onder naar boven trekken en op de gewenste hoogte loslaten. De vouwverduistering blijft in deze hoogte staan.
- Openen:** ■ De vouwverduistering in het midden van de greeplijst vasthouden en naar beneden schuiven.

### 7.2.5 Vouwbare hor aan de ingang deur (gedeeltelijk speciale uitvoering)



- ▷ De hor helemaal openen voordat de ingang deur wordt gesloten.



Afb. 66 Hor

- Sluiten:** ■ Hor aan de lijst (Afb. 66,1) volledig eruit trekken.
- Openen:** ■ Hor aan de lijst (Afb. 66,1) in de uitgang positie terugschuiven.

### 7.3 Serviceluiken



- ▷ Voor het begin van de rit alle serviceluiken sluiten en de klepsloten vergrendelen.
- ▷ Voor het openen en sluiten van het serviceluik alle sloten openen of sluiten die aan het serviceluik zijn aangebouwd.



- ▷ Bij het verlaten van het voertuig alle serviceluiken sluiten.

De op het voertuig aangebrachte serviceluiken zijn met uniforme cilindersloten uitgevoerd. Daarom kunnen met één sleutel alle sloten worden geopend.

### 7.3.1 Klepslot met greepkom



- ▷ Voor het openen van het serviceluik alle slotgrepen tegelijk uittrekken die aan het serviceluik zijn aangebouwd.

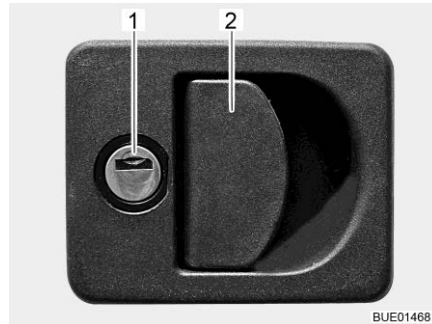

- 1 Cilinderslot  
2 Slotgreep

Afb. 67 Klepslot met greepkom

- Openen:**
- Sleutel in cilinderslot (Afb. 67,1) steken en een kwartslag draaien. Het klepslot is ontgrendeld.
  - Sleutel eruit trekken.
  - Aan de slotgreep (Afb. 67,2) trekken. Het serviceluik is geopend.
- Sluiten:**
- Serviceluik volledig sluiten.
  - Sleutel in cilinderslot steken en een kwartslag draaien. Het klepslot is vergrendeld.
  - Sleutel eruit trekken.

### 7.3.2 Noodontgrendeling garageluik

Het garageluik kan via de noodontgrendeling van binnen worden geopend. De noodontgrendeling kan ook worden gebruikt, wanneer het garageluik met de sleutel is gesloten.

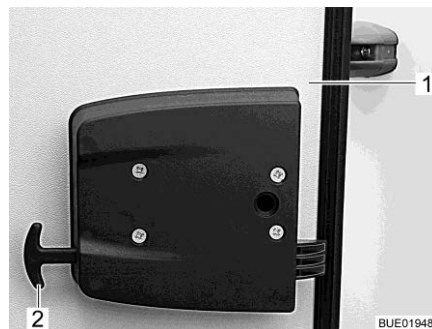

Afb. 68 Noodontgrendeling garageluik

- Garageluik ontgrendelen:**
- Aan beide grepen van de noodontgrendeling (Afb. 68,2) trekken.
  - Garageluik (Afb. 68,1) naar buiten drukken.

### 7.3.3 Klepslot, vierkant

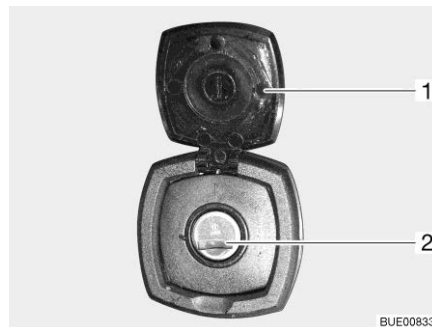

- 1 Afdekkap
- 2 Cilinderslot

Afb. 69 Klepslot, vierkant

- Openen:**
- Afdekkap (Afb. 69,1) openen.
  - Sleutel in cilinderslot (Afb. 69,2) steken en een kwartslag draaien.
  - Sleutel eruit trekken.
- Sluiten:**
- Serviceluis volledig sluiten.
  - Sleutel in cilinderslot steken en een kwartslag draaien.
  - Sleutel eruit trekken.

### 7.3.4 Luik voor de 230-V-aansluiting

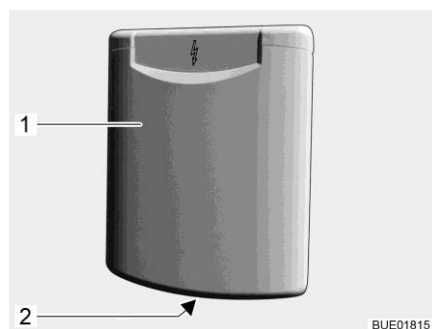

- 1 Serviceluis
- 2 Greepopening

Afb. 70 Luik voor de 230-V-aansluiting

- Openen:**
- In greepopening (Afb. 70,2) bij het serviceluis (Afb. 70,1) grijpen en het serviceluis naar boven draaien.
- Sluiten:**
- Het serviceluis naar beneden draaien en dichtdrukken.

### 7.3.5 Afsluitdeksel voor drinkwater vulopening

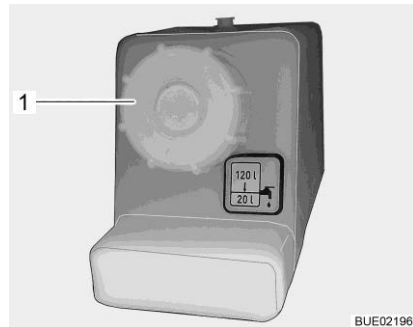

Afb. 71 Afsluitdeksel voor drinkwater vulopening

De vulopening bevindt zich achter een serviceluik aan de linkerkant van het voertuig. Een vulhulp (zie sectie 12.2) maakt het gemakkelijker water bij te vullen nadat het afsluitdeksel is geopend.

## 7.4 Meubelluiken



- ▷ Voor het begin van de rit alle meubelluiken en binnendeuren sluiten en vergrendelen.
- ▷ De in deze sectie afgebeelde meubelluiken zijn voorbeelden. Al naar gelang het model kunnen de sloten en grepen van de meubelluiken afwijken van de hier weergegeven vorm.

### 7.4.1 Meubelluiken met drukknop



Afb. 72 Meubelluik met drukknop (rechthoekig)

- Openen:**
- Binnenste deel van het slot indrukken. De drukknop springt naar buiten (Afb. 72).
  - Drukknop vastpakken en meubelluik openen.
- Sluiten:**
- Meubelluik sluiten.
  - Drukknop indrukken, tot deze vastklikt. Na het vastklikken is het meubelluik goed gesloten.

### 7.4.2 Meubelluiken met drukontgrendeling

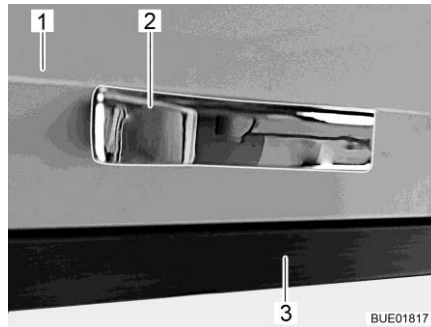

Afb. 73 Meubelluik met drukontgrendeling

- Openen:**
- Meubelluik (Afb. 73,1) aan de greep (Afb. 73,2) tegen de romp van de kast (Afb. 73,3) drukken. Het meubelluik is ontgrendeld.
  - Meubelluik openen.
- Sluiten:**
- Meubelluik dichtdrukken tot de vergrendeling hoorbaar vastklikt.

### 7.4.3 Meubelluiken/laden met ontgrendelingsgreep



Afb. 74 Ontgrendelingsgreep

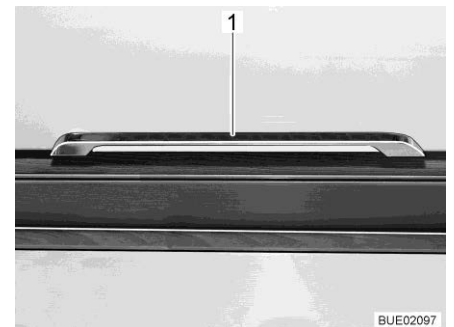

Afb. 75 Ontgrendelingsgreep (alternatief)

- Openen:**
- Ontgrendelingsgreep (Afb. 74,1 resp. Afb. 75,1) al naargelang de inbouwpositie naar boven, naar de zijkant of naar beneden drukken en ingedrukt houden.
  - Aan de ontgrendelingsgreep trekken, tot het meubelluik/de lade open is.
- Sluiten:**
- Meubelluik/lade sluiten tot de vergrendeling hoorbaar vastklikt.

## 7.5 Afdekking bodemvak

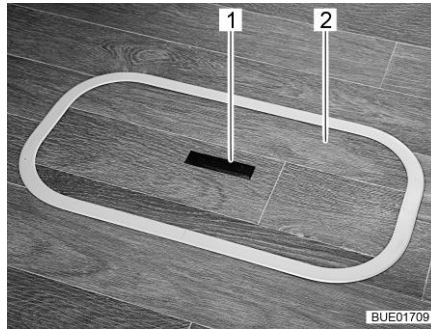

Afb. 76 Afdekking bodemvak (greep verzonken)

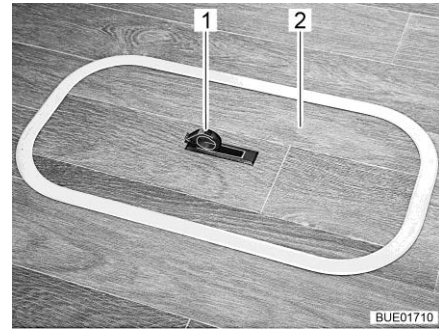

Afb. 77 Afdekking bodemvak (greep uitgeklaapt)

- Openen:**
- Aan één kant de greeplaat (Afb. 76,1) naar beneden drukken. De greep (Afb. 77,1) springt naar boven.
  - De afdekking (Afb. 76,2 resp. Afb. 77,2) naar boven afnemen.
- Sluiten:**
- De afdekking in de omlijsting in de bodem plaatsen.
  - Greep naar onder zwenken.

## 7.6 Lichtschakelaar

### 7.6.1 Ingangsbereik



- ▷ De in deze sectie afgebeelde lichtschakelaars zijn voorbeelden. Al naar gelang het model kunnen het type en de toekenning van de lichtschakelaars afwijken van de hier weergegeven vorm.

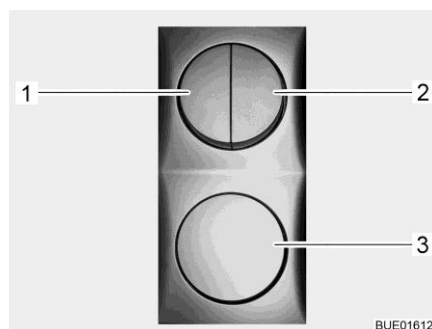

Afb. 78 Lichtschakelaar

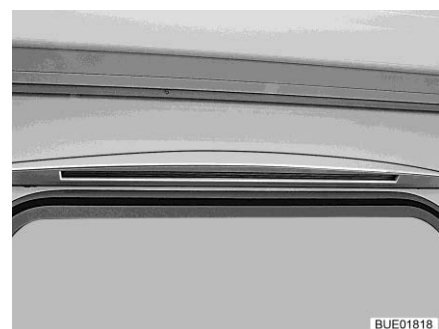

Afb. 79 Voortentverlichting

In het ingangsbereik bevinden zich de lichtschakelaars (Afb. 78,1-3) voor de volgende lampen:

- Verlichting ingang
- Verlichting voortent (Afb. 79) (gedeeltelijk speciale uitvoering)
- Verlichting woonruimte
- Markiesverlichting (speciale uitvoering)



## 7.6.2 Binnen



- ▷ De in deze sectie afgebeelde lampen zijn voorbeelden. Niet alle in het voertuig gebruikte lampen zijn weergegeven. Aan de hand van de voorbeelden wordt de mogelijke inbouwplaats van lichtschakelaars verduidelijkt. Het type en uiterlijk van de lichtschakelaars kan van de hier weergegeven vorm afwijken.

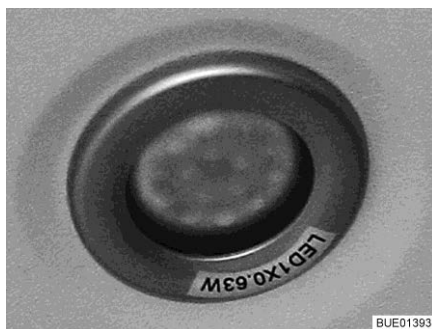

Afb. 80 Inbouwlamp (voorbeeld)



Afb. 81 Lichtbalk (voorbeeld)

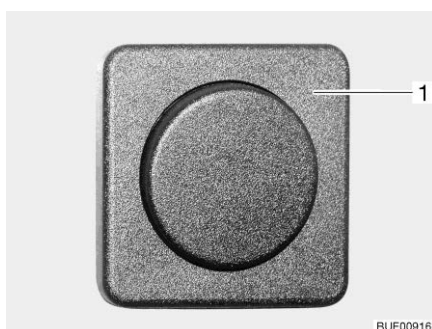

Afb. 82 Afzonderlijke lichtschakelaar

De lichtschakelaars zijn al naargelang het model op verschillende plaatsen aangebracht: De schakelaar bevindt zich gescheiden van de lamp (Afb. 80,1 of Afb. 81,1) op een gemakkelijk bereikbare plaats (Afb. 82,1).

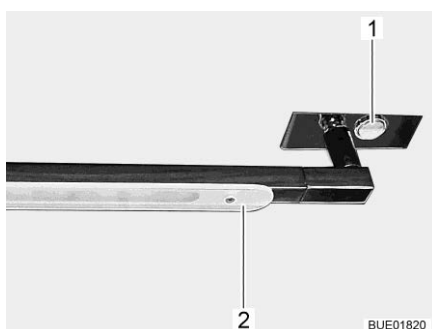

Afb. 83 Staaflamp, zwenkbaar

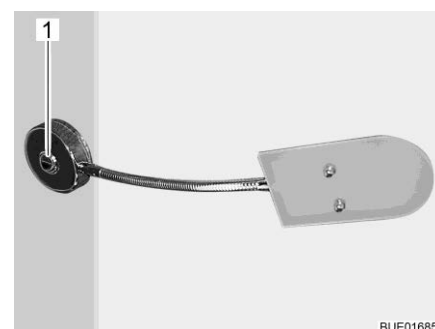

Afb. 84 Spotlight

Bij staaflampen of spotlights bevindt de lichtschakelaar (Afb. 83,1 resp. Afb. 84,1) zich in de regel direct bij de lamp.

De staaflamp (Afb. 83,2) kan opzij worden gedraaid.

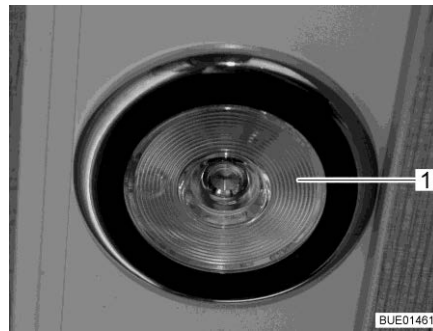

Afb. 85 Inbouwlamp, lichtschakelaar in de lamp

Voor het in- en uitschakelen van de inbouwlamp (Afb. 85,1) het binnenbereik van de lamp indrukken.

### 7.6.3 Kledingkastverlichting



- ▷ De kledingkastverlichting kan uit de vastgeschroefde houder (Afb. 86,1) getrokken worden en als zaklamp gebruikt worden.
- ▷ Wanneer de kledingkastdeur gesloten wordt, wordt de kledingkastverlichting automatisch uitgeschakeld.
- ▷ Een lichtsensor zorgt ervoor dat de kledingkastverlichting alleen brandt indien het donker is. Zo wordt voorkomen dat de kledingkastverlichting per ongeluk bij daglicht ingeschakeld wordt en de batterijen voortijdig leegraken.

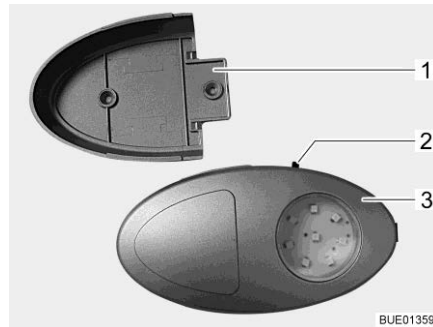

Afb. 86 Kledingkastverlichting/zaklamp

De schakelaar voor het in- en uitschakelen (Afb. 86,2) is direct bij de kledingkastverlichting (Afb. 86,3) aangebracht.

### 7.6.4 Staaflamp in garage achter

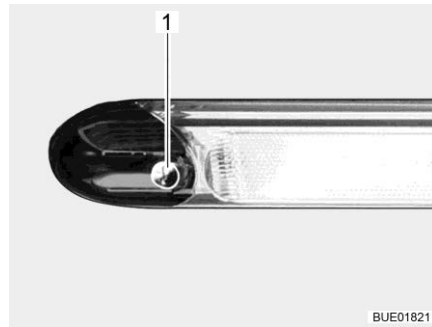

Afb. 87 Staaflamp in garage achter

Voor het in- en uitschakelen met de hand over de sensor (Afb. 87,1) op de lamp bewegen.

## 7.7 Lichtregeling

**Taken** Al naar gelang het model is het voertuig van een centraal lichtstelsel voorzien. Met dit lichtstelsel kunnen afzonderlijke lampen of lichtgroepen, die tot het lichtstelsel behoren, worden geschakeld en gedimd.

Verder zijn in het lichtstelsel scènefuncties geïntegreerd. Met de scènefuncties kan de gewenste helderheid van alle lichtgroepen worden opgeslagen en opgeroepen.



- ▷ De lampen, die niet in het lichtstelsel zijn geïntegreerd (bijv. keukenlampen, badkamerlampen of leesspots) worden met separate lichtschakelaars in- en uitgeschakeld.

### Lichtschakelaar

De lampen, die in het lichtstelsel zijn geïntegreerd, worden met toetsen op het paneel (Afb. 88) of met toetsen op twee schakelaars (Afb. 89 en Afb. 90) geregeld. De schakelaars zijn op verschillende plaatsen in het voertuig gemonteerd.

### Toetsen op het paneel

Op het paneel zijn alle functies voor de lichtregeling beschikbaar.

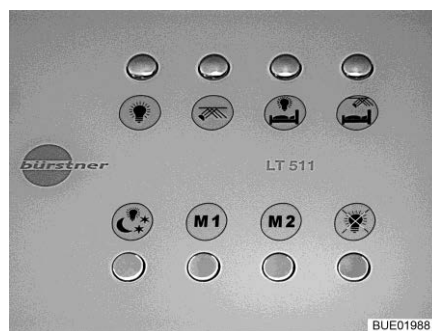

Afb. 88 Paneel

**Toetsen op de schakelaar** Op beide schakelaars zijn niet alle functies van de lichtregeling beschikbaar.





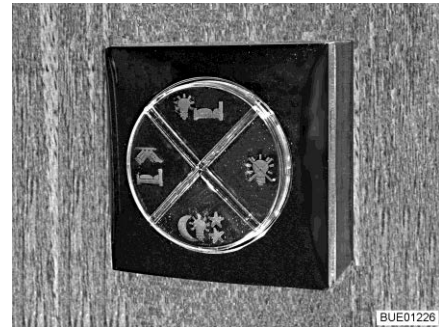

Afb. 89 Toetsen in de woonruimte



Afb. 90 Toets in woonruimte of slaapgedeelte

**Symbolen** De in de volgende tabel voorkomende symbolen hebben altijd dezelfde betekenis.

Symbol	Betekenis
<b>M</b>	Lichtscène
	Hoofdlicht woonruimte
	Indirecte verlichting woonruimte
	Hoofdlicht slaapgedeelte
	Indirecte verlichting slaapgedeelte
	Nachtlamp
	Alle lampen "UIT"

**Bediening** Elke toets heeft verschillende functies:

Toets	Kort indrukken	Ingedrukt houden
Scène	In-/uitschakelen van de opgeslagen scène	Opslaan van de actuele instelling van de scène (> 3 seconden, tot alle ingeschakelde lampen kort flikkeren)
Licht	In-/uitschakelen van de betreffende lamp	Dimmen van de betreffende lamp (> 1 seconde)

## 7.8 Houder voor flatscreen



- ▶ Voor het begin van de rit het flatscreen en de beeldschermhouder in de basispositie brengen en vergrendelen. Wanneer de beeldschermhouder in een TVkast is ingebouwd: TV-kast sluiten.

### 7.8.1 Houder aan zuil

De houder voor het flatscreen is bevestigd aan een zuil.

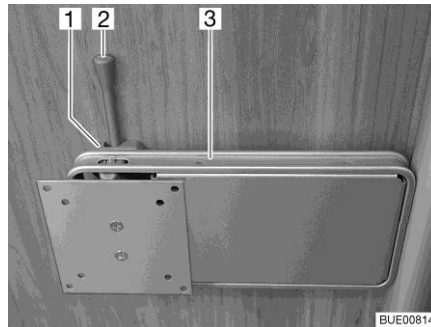

Afb. 91 Houder aan zuil

- Positioneren:**
- De ontgrendelingshendel (Afb. 91,2) opzij duwen en de houder (Afb. 91,3) met het flatscreen in de gewenste positie draaien.
  - Flatscreen lichtjes naar boven drukken en in de gewenste positie zwenken. Er zijn drie verschillende standen mogelijk.
- Opbergen:**
- Flatscreen terugdraaien tot de houder (Afb. 91,3) in de vergrendeling (Afb. 91,1) klikt.

### 7.8.2 Wandhouder

De flatscreen is aan een wandhouder bevestigd.

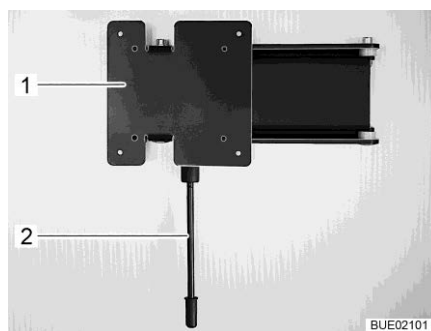

Afb. 92 Wandhouder

- Positioneren:**
- De ontgrendelingshendel (Afb. 92,1) naar beneden trekken en de houder (Afb. 92,2) met het flatscreen in de gewenste positie draaien.
- Opbergen:**
- De ontgrendelingshendel naar beneden trekken en het flatscreen terugdraaien tot de houder vastklikt.

### 7.8.3 Houder met ontgrendelingshendel

De houder voor de flatscreen is aan de wand bevestigd.

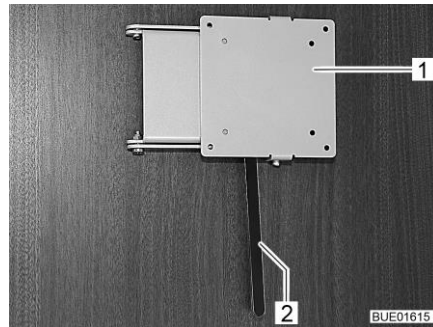

Afb. 93 Houder met ontgrendelingshendel

- Positioneren:**
- De ontgrendelingshendel (Afb. 93,2) opzij duwen en de houder (Afb. 93,1) met het flatscreen in de gewenste positie draaien.
  - Flatscreen lichtjes naar boven drukken en in de gewenste positie zwenken. Er zijn drie verschillende standen mogelijk.
- Opbergen:**
- Flatscreen terugdraaien tot de houder (Afb. 93,1) in de vergrendeling klikt.

### 7.9 Ventileren



- ▶ De zuurstof binnen in het voertuig wordt door ademen of door het gebruik van op gas werkende inbouwapparaten verbruikt. Daarom moet de verbruikte lucht voortdurend worden ververs. Met het oog hierop zijn in het voertuig kunstmatige ventilatieopeningen (bijv. dakluiken met kunstmatige ventilatie, paddestoeldakventilatoren of vloerventilatoren) ingebouwd. Kunstmatige ventilatieopeningen noch van binnen noch van buiten afdekken, bijv. met een wintermat, of dichtzetten. Kunstmatige ventilatieopeningen vrijhouden van sneeuw en bladeren. Er dreigt verstikkingsgevaar door een verhoogd CO<sub>2</sub>-gehalte.



- ▷ Bij voertuigen met een hefbed achter en een dakluik kan zich bij de dakomranding condenswater ophopen, wanneer het hefbed achter in de bovenste positie staat.

Wanneer het voertuig is opgesteld, het hefbed achter een stukje laten zakken om de luchtcirculatie te verbeteren.



- ▷ Bij bepaalde weersomstandigheden kan ondanks toereikende ventilatie condenswater ontstaan aan metalen voorwerpen (bijv. schroefverbindingen aan de bodem van het voertuig).
- ▷ Bij opengewerkte plaatsen (bijv. paddestoeldakventilatoren, dakluikranden, contactdozen, vulopeningen, luiken enz.) kunnen bijkomende koudebruggen ontstaan.

**Condenswater**

Door regelmatig en doelgericht ventileren voor een continue luchtverversing zorgen. Alleen op deze manier wordt verhinderd, dat zich bij koeler weer condenswater en als gevolg daarvan schimmel vormt. Als verwarming, luchtverdeling en ventilatie op elkaar zijn afgestemd, kan in koele seizoenen een aangenaam woonklimaat worden gecreëerd. Om tocht te vermijden de luchtuitstroomopeningen op het dashboard sluiten en de luchtverdeling van het basisvoertuig op circulatielucht zetten.

Het voertuig bij langere stilstand af en toe goed doorluchten, met name in de zomer, omdat er warmteophoping mogelijk is. Daarbij niet alleen het interieur, maar ook de van buitenaf toegankelijke opbergruimten ventileren. Wanneer het voertuig in een gesloten ruimte is ondergebracht (bijv. garage), ook de staanplaats ventileren. Optredend condenswater kan schimmelvorming tot gevolg hebben.

**7.10 Ramen**

- ▷ De ramen zijn uitgerust met verduisteringsrollo of vouwverduistering en met rolhor of vouwbare hor. Verduisteringsrollo en rolhor springen na het losmaken van de vergrendeling door trekkracht automatisch terug in de uitgangspositie. Om het trekmechanisme niet te beschadigen het verduisteringsrollo of rolhor vasthouden en langzaam in de uitgangspositie terugbrengen. De vouwverduistering en de vouwbare hor bestaan uit dun weefsel. Om de vouwverduistering of de hor niet te beschadigen, de vouwverduistering of de hor voorzichtig aan de greep in de uitgangspositie terugbrengen.
- ▷ Rolgordijnen niet gedurende langere tijd gesloten houden, anders kan er materiaalvermoeidheid optreden.
- ▷ Als het verduisteringsrollo of de vouwverduistering helemaal is gesloten, kan er bij sterke zonnestraling warmteophoping tussen het verduisteringsrollo/de vouwverduistering en het raam optreden. Het raam kan beschadigd worden.

Als de verduistering in de onderste rolgordijnbehuizing ingebouwd is, de verduistering bij sterke zonnestraling daarom slechts voor 2/3 sluiten. Zo kan de warmte tussen raam en verduistering ontsnappen.

Als de verduistering in de onderste rolgordijnbehuizing ingebouwd is, de verduistering helemaal sluiten en regelmatig openen.

Daarnaast het raam in de stand "continue ventilatie" brengen.
- ▷ Voor het begin van de rit de ramen sluiten.
- ▷ Al naargelang het weer de ramen zo ver sluiten, dat er geen vocht kan binnendringen.
- ▷ Voor het openen en sluiten van de ramen dienen alle vergrendelingshendels die aan de ramen zijn gemonteerd geopend of gesloten te worden.



- ▷ Bij het verlaten van het voertuig altijd de ramen sluiten.
- ▷ Binnen in het dubbele plexiglasraam kan zich bij sterke temperatuurverschillen of extreme weersomstandigheden een lichte aanslag van condenswater vormen. Het raam is zo geconstrueerd dat condenswater bij een stijgende buitentemperatuur gemakkelijk kan verdampen. Voor beschadiging van het dubbele plexiglasraam door condenswater hoeft men niet te vrezen.

### 7.10.1 Uitzetbaar raam



- ▷ Als ramen met automatische uitzetters zijn gemonteerd, het raam helemaal openen, om de vergrendeling vrij te geven. Als de vergrendeling niet opgeheven en het raam toch gesloten wordt, kan het raam wegens de grote tegendruk breken.
- ▷ Bij het openzetten van de uitzetbare ramen erop letten dat er geen vervormingen optreden. Uitzetbare ramen gelijkmatig openen en sluiten.
- ▷ Als de vergrendelingshendel met een vergrendelingsknop uitgerust is, bij elke bediening van de vergrendelingshendel de vergrendelingsknop indrukken.

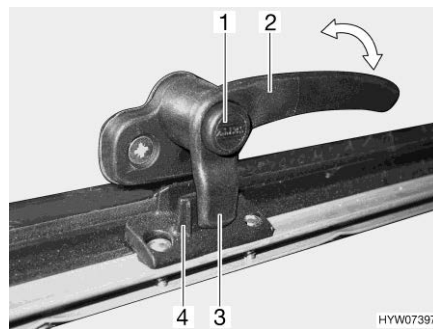

Afb. 94 Vergrendelingshendel met vergrendelingsknop in stand "gesloten"

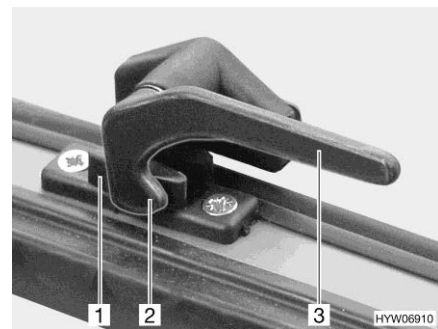

Afb. 95 Vergrendelingshendel in stand "gesloten"

- Openen:**
- Indien aanwezig, de vergrendelingsknop (Afb. 94,1) indrukken en ingedrukt houden.
  - De vergrendelingshendel (Afb. 94,2 of Afb. 95,3) een kwartslag naar het midden van het raam draaien.



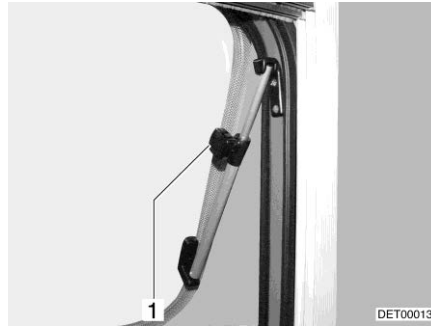

Afb. 96 Uitzetbaar raam met draaibare uitzetters



Afb. 97 Uitzetbaar raam met automatische uitzetters

- Uitzetbaar raam met draaibare uitzetter: Het uitzetbaar raam tot de gewenste stand openen en met kartelknop (Afb. 96,1) vastzetten.
- Uitzetbaar raam met automatische uitzetter: Het uitzetbaar raam tot de gewenste vergrendelstand openen. De automatische uitzetter (Afb. 97,1) vergrendelt automatisch.

Het uitzetbaar raam blijft vergrendeld in de gewenste stand.

#### Sluiten:

- Uitzetbaar raam met draaibare uitzetter: Kartelknop (Afb. 96,1) draaien tot de bevestiging los is.
- Uitzetbaar raam met automatische uitzetter: Het uitzetbaar raam zo ver openen, tot de vergrendeling is opgeheven.
- Het uitzetbaar raam sluiten.
- Indien aanwezig, de vergrendelingsknop (Afb. 94,1) indrukken en ingedrukt houden.
- De vergrendelingshendel (Afb. 94,2 of Afb. 95,3) een kwartslag naar het raamkozijn draaien.
- De vergrendelingsneus (Afb. 94,3 of Afb. 95,2) van de vergrendelingshendel ligt geheel aan de binnenzijde van de raamvergrendeling (Afb. 94,4 of Afb. 95,1).

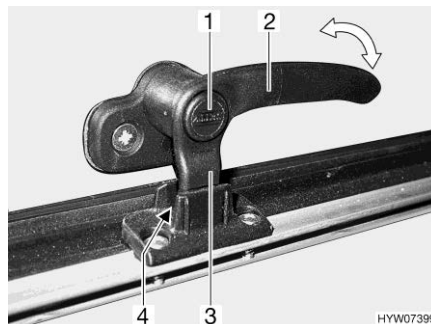

Afb. 98 Vergrendelingshendel met vergrendelingsknop in stand "continue ventilatie"

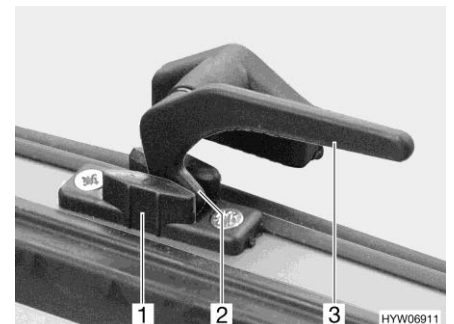

Afb. 99 Vergrendelingshendel in stand "continue ventilatie"

#### Continue ventilatie

Met de vergrendelingshendel kan het uitzetbaar raam in twee verschillende standen worden gezet:

- In stand "continue ventilatie" (Afb. 98 en Afb. 99)
- In stand "vast afgesloten" (Afb. 94 en Afb. 95)

Om het uitzetbaar raam in de stand "continue ventilatie" te brengen:

- Indien aanwezig, de vergrendelingsknop (Afb. 98,1) indrukken en ingedrukt houden.
- De vergrendelingshendel (Afb. 98,2 of Afb. 99,3) een kwartslag naar het midden van het raam draaien.
- Het uitzetbaar raam licht naar buiten duwen.
- De vergrendelingshendel weer terugdraaien. De vergrendelingsneus (Afb. 98,3 of Afb. 99,2) van de vergrendelingshendel daarbij in de uitsparing van de raamvergrendeling (Afb. 98,4 of Afb. 99,1) schuiven.
- Indien aanwezig, de vergrendelingsknop (Afb. 98,1) loslaten.
- Zorg ervoor, dat de vergrendelingsknop niet is ingedrukt, maar de vergrendelingshendel borgt.

Het uitzetbare raam mag tijdens de rit niet in de stand "continue ventilatie" staan.

Bij regen kan er spatwater in de woonruimte binnendringen, als het uitzetbare raam in de stand "continue ventilatie" staat. Daarom de uitzetbare ramen volledig sluiten.

### 7.10.2 Schuifraam met drukvergrendeling

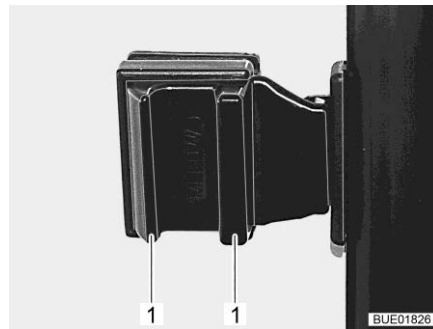

Afb. 100 Schuifraam met drukvergrendeling

- Openen:**
- Grepen (Afb. 100,1) samendrukken en ingedrukt houden.
  - Raamhelft tot de gewenste stand openen.
- Sluiten:**
- Grepen samendrukken en ingedrukt houden.
  - Raam sluiten tot aan de aanslag.

### 7.10.3 Vouwverduistering en rolhor

De ramen zijn uitgerust met vouwverduistering en rolhor. De rolhor kan alleen samen met de vouwverduistering worden verschoven.

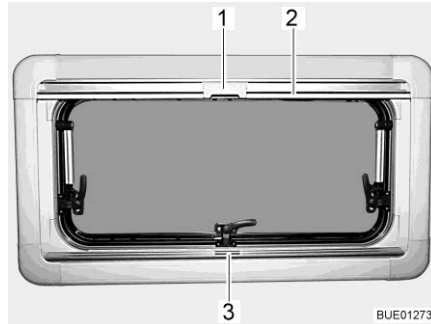

Afb. 101 Uitzetbaar raam

**Vouwverduistering** De vouwverduistering bevindt zich in de rolgordijnbehuizing onderaan.

**Sluiten:** ■ Vouwverduistering in het midden van de greeplijst (Afb. 101,3) vastpakken, van onder naar boven trekken en op de gewenste hoogte loslaten. De vouwverduistering blijft in deze hoogte staan.

**Openen:** ■ De vouwverduistering in het midden van de greeplijst vasthouden en naar beneden schuiven.

**Rolhor** De rolhor bevindt zich in de rolgordijnbehuizing bovenaan.

**Sluiten:** ■ Rolhor aan de greeplijst (Afb. 101,2) naar beneden trekken tot deze tegen de greeplijst van de vouwverduistering (Afb. 101,3) stoot.  
■ Arretering (Afb. 101,1) op rolhor met de greeplijst van de vouwverduistering vergrendelen.

**Openen:** ■ Arretering (Afb. 101,1) op rolhor boven naar achteren drukken.  
■ Rolhor aan de greeplijst (Afb. 101,2) langzaam terugbrengen.

#### 7.10.4 Vouwverduisteringen voor voorruit, bestuurdersraam en passagiersraam

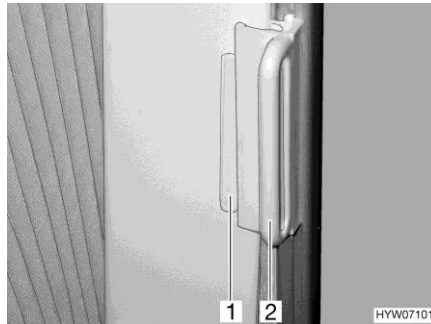

Afb. 102 Vouwverduistering, cabine-  
raam

- Sluiten:**
- De vouwverduisteringen aan de greep (Afb. 102,2) vastpakken en voorzichtig dichttrekken tot de magneetsluiting de vouwverduistering gesloten houdt.
- Openen:**
- De vouwverduisteringen aan de greep voorzichtig terugschuiven.
  - De greep (Afb. 102,2) op de houder (Afb. 102,1) schuiven. De vouwverduistering is vergrendeld.

#### 7.10.5 Handmatige voorruitverduistering

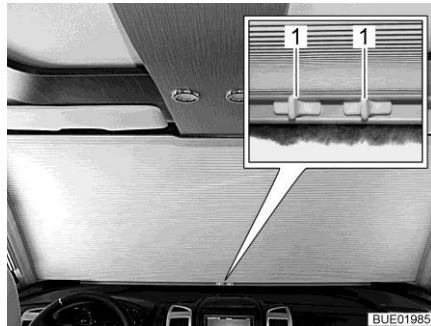

Afb. 103 Handmatige voorruitverduistering, gesloten

- Sluiten:**
- Grepen (Afb. 103,1) samendrukken.
  - Voorruitverduistering tot de gewenste hoogte naar beneden drukken.
- Openen:**
- Grepen samendrukken.
  - Voorruitverduistering naar boven schuiven tot deze vastklikt.

### 7.10.6 Elektrische voorruitverduistering



- ▶ De voorruitverduistering (van onderen) voor het begin van de rit volledig naar beneden schuiven om het zicht van de bestuurder niet te belemmeren.



- ▷ Om tijdens de rit altijd een goed zicht te hebben, voorruitverduistering met twee veiligheidsgrendels voor de rit vastzetten.

Naast de bestuurdersstoel is voor de bestuurdersdeur een schakelaarlijst met de schakelaar voor de voorruitverduistering ingebouwd.

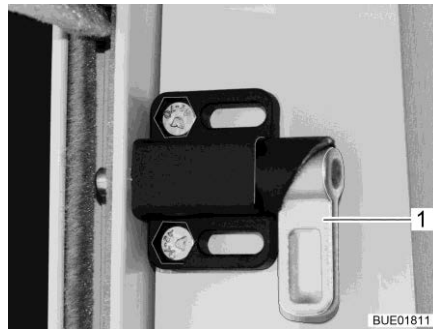

Afb. 104 Veiligheidsgrendel voorruitverduistering

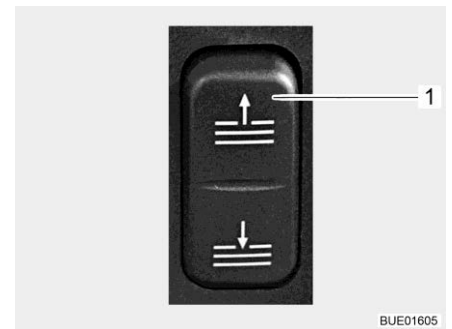

Afb. 105 Schakelaar voor voorruitverduistering

- Sluiten:**
- Aan beide zijden de veiligheidsgrendel (Afb. 104,1) naar boven draaien.
  - De schakelaar (Afb. 105,1) onder indrukken en zolang ingedrukt houden, totdat de voorruitverduistering de gewenste positie heeft bereikt.
  - De schakelaar loslaten. De voorruitverduistering blijft in deze positie staan.
- Openen:**
- De schakelaar (Afb. 105,1) boven indrukken en zolang ingedrukt houden, totdat de voorruitverduistering helemaal naar boven is gerold.
  - De schakelaar loslaten.
  - Aan beide zijden de veiligheidsgrendel (Afb. 104,1) naar beneden draaien.

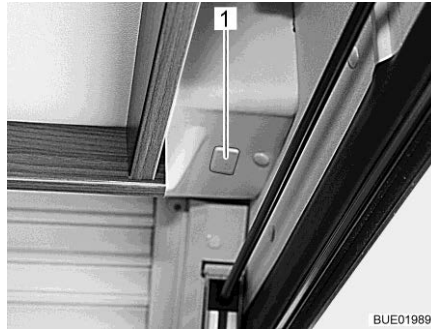

Afb. 106 Toegang noodbedrijf



Afb. 107 Handslinger voor noodbedrijf

### Noodbedrijf

Wanneer de voorruitverduistering niet meer met de schakelaar kan worden bewogen (bijv. na uitval van de boordspanning) kan de voorruitverduistering met de hand worden bediend. Daarvoor als volgt te werk gaan:

- Deksel (Afb. 106,1) van de houder voor de handslinger afnemen.
- Meegeleverde handslinger (Afb. 107,1) in de houder steken.
- Voorruitverduistering met de handslinger met de hand openen of sluiten.
- Handslinger afnemen en opbergen.
- Houder voor de handslinger met het deksel (Afb. 106,1) sluiten.

Wanneer de stroomvoorziening van het voertuig uitvalt, terwijl het hefbed omhooggeheven is en de voorruitverduistering in de onderste positie staat, bedekt de afscherming bij het hefbed de handslinger. In dit geval moet de afscherming worden gedemonteerd.

## 7.11 Dakluiken

Afhankelijk van het model zijn in het voertuig dakluiken met of zonder kunstmatige ventilatie ingebouwd. Als er een dakluik zonder kunstmatige ventilatie is ingebouwd, vindt de ventilatie plaats met de paddestoeldakventilatoren.



- ▶ De ventilatieopeningen van de kunstmatige ventilatie altijd open houden. Kunstmatige ventilatieopeningen nooit afdekken, bijv. met een wintermat, of dichtzetten. Kunstmatige ventilatieopeningen vrijhouden van sneeuw en bladeren.



- ▷ De dakluiken zijn uitgerust met verduisteringsrollo of vouwverduistering en met rolhor of vouwbare hor. Verduisteringsrollo en rolhor springen na het losmaken van de vergrendeling door trekkracht automatisch terug in de uitgangspositie. Om het trekmechanisme niet te beschadigen het verduisteringsrollo of rolhor vasthouden en langzaam in de uitgangspositie terugbrengen. De vouwverduistering en de vouwbare hor bestaan uit dun weefsel. Om de vouwverduistering of de hor niet te beschadigen, de vouwverduistering of de hor voorzichtig aan de greep in de uitgangspositie terugbrengen.
- ▷ Rolgordijnen niet gedurende langere tijd gesloten houden, anders kan er materiaalvermoeidheid optreden.



- ▷ Als het verduisteringsrollo resp. de vouwverduistering helemaal is gesloten, kan er bij sterke zonnestraling warmteopbouw tussen het verduisteringsrollo/de vouwverduistering en het dakluik optreden. Het dakluik kan beschadigd worden. Daarom bij sterke zonnestraling het verduisteringsrollo/de vouwverduistering maar voor 2/3 sluiten. Het dakluik iets openen of in ventilatiestand brengen.
- ▷ Al naargelang het weer de dakluiken zo ver sluiten, dat er geen vocht kan binnendringen.
- ▷ Niet op de dakluiken gaan staan.
- ▷ Voor het begin van de rit de dakluiken sluiten.
- ▷ Voor het begin van de rit de vergrendeling van de dakluiken controleren.



- ▷ Bij het verlaten van het voertuig altijd de dakluiken sluiten.

### 7.11.1 Heki-dakluik

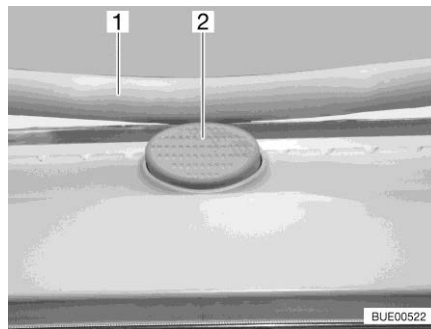

Afb. 108 Vergrendelingsknop (Heki-dakluik)

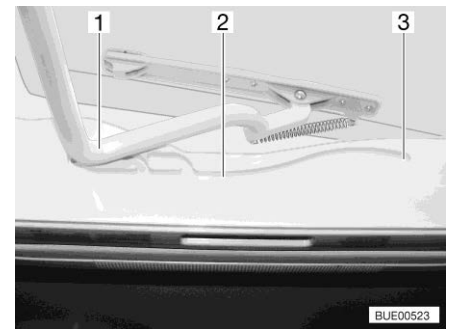

Afb. 109 Geleiding (Heki-dakluik)

Het Heki-dakluik wordt aan één kant omhoog gezet.

- Openen:**
- De vergrendelingsknop (Afb. 108,2) indrukken en de beugel (Afb. 108,1) met beide handen naar beneden trekken.
  - De beugel (Afb. 109,1) in de geleidingen (Afb. 109,2) tot in de achterste positie (Afb. 109,3) trekken.
- Sluiten:**
- De beugel (Afb. 109,1) met beide handen licht naar boven drukken.
  - De beugel in de geleidingen terugschuiven.
  - De beugel met beide handen naar boven drukken, tot de beugel boven de vergrendelingsknop (Afb. 108,2) ligt.

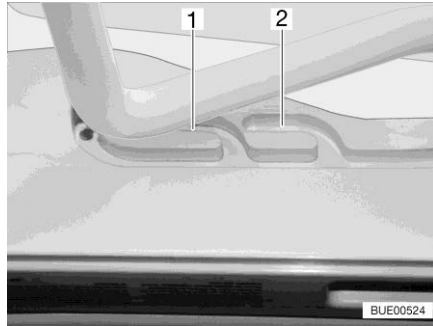

Afb. 110 Geleiding (ventilatiestand)

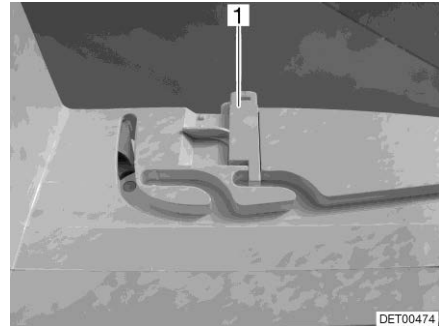

Afb. 111 Vergrendeling (ventilatiestand)

**Ventilatiestand**

Het Heki-dakluik kan in twee ventilatiestanden worden gezet: Stand voor slecht weer (Afb. 110,1) en middelste stand (Afb. 110,2). Afhankelijk van het model kan het dakluik in de middelste stand met de beide grendels (Afb. 111,1) links en rechts aan het frame van het dakluik worden vergrendeld.

- De vergrendelingsknop (Afb. 108,2) indrukken en de beugel (Afb. 108,1) met beide handen naar beneden trekken.
- De beugel in de geleidingen (Afb. 109,2) tot de gewenste stand trekken.
- De beugel licht naar boven drukken en in de gekozen geleiding (Afb. 110,1 of 2) schuiven en evt. vergrendelen.

**Vouwverduistering**

Om de vouwverduistering te sluiten en te openen:

- Sluiten:**
- De vouwverduistering aan de greep uittrekken en in gewenste stand loslaten. De vouwverduistering blijft in deze positie staan.
- Openen:**
- De vouwverduistering aan de greep langzaam in uitgangspositie schuiven.

**Hor** Om de hor te sluiten en te openen:

- Sluiten:**
- De hor met de greep naar de tegenoverliggende greep van de vouwverduistering trekken.
- Openen:**
- De greep aan de hor achteraan indrukken. De vergrendeling wordt ontgrendeld.
  - De hor met de greep langzaam terugschuiven.



### 7.11.2 Dakluik met kliksluiting



Afb. 112 Dakluik met kliksluiting

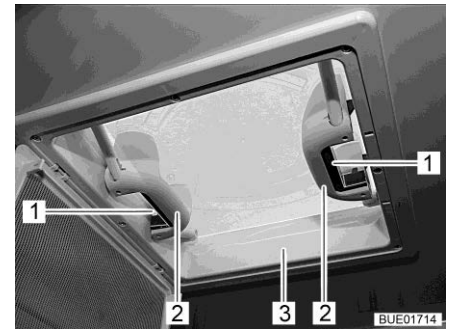

Afb. 113 Grepen met kliksluitingen

Het dakluik kan aan één of beide kanten omhoog worden gezet.

- Openen:**
- De hor (Afb. 112,2) aan de greep (Afb. 112,1) naar beneden zwenken.
  - Kliksluiting (Afb. 113,1) naar de binnenkant van het dakluik (Afb. 113,3) drukken. Tegelijkertijd met de greep (Afb. 113,2) het dakluik naar boven drukken.
  - Hor naar boven schuiven, tot deze vastklikt.
- Sluiten:**
- De hor (Afb. 112,2) aan de greep (Afb. 112,1) naar beneden zwenken.
  - Het dakluik (Afb. 113,3) aan beide grepen (Afb. 113,2) krachtig naar beneden trekken, tot beide kliksluitingen (Afb. 113,1) zijn vergrendeld.
  - Hor naar boven schuiven, tot deze vastklikt.

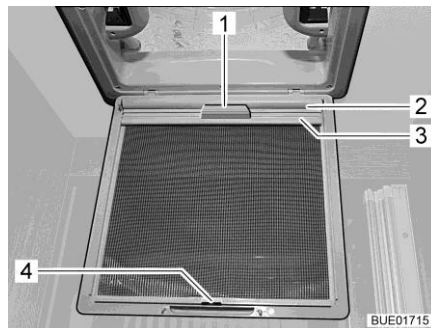

Afb. 114 Verduisteringsrollo (dakluik)

**Verduisteringsrollo** Al naargelang de uitvoering is een verduisteringsrollo gemonteerd.

- Sluiten:**
- De hor (Afb. 112,2) aan de greep (Afb. 112,1) naar beneden zwenken.
  - Verduisteringsrollo (Afb. 114,2) aan de greep (Afb. 114,1) eruit trekken en de houder (Afb. 114,3) in de haken (Afb. 114,4) van de hor vasthaken.
  - Hor naar boven schuiven, tot deze vastklikt.
- Openen:**
- De hor (Afb. 112,2) aan de greep (Afb. 112,1) naar beneden zwenken.
  - De houder (Afb. 114,3) uit de haak (Afb. 114,4) nemen en het verduisteringsrollo (Afb. 114,2) aan de greep (Afb. 114,1) langzaam terugschuiven.
  - Hor naar boven schuiven, tot deze vastklikt.

### 7.11.3 Dakluik met ventilator (speciale uitvoering)



- ▷ Ter bescherming van de accu schakelt de ventilator na één uur van stand 6 terug naar stand 1.

Het dakluik is met rolhor, verduisteringsrollo en een instelbare ventilator voor ventilatie en ontluftung uitgerust.

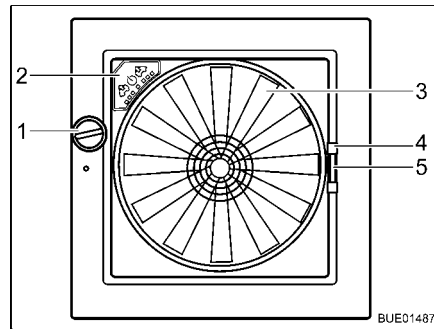

Afb. 115 Dakluik Omni-Vent

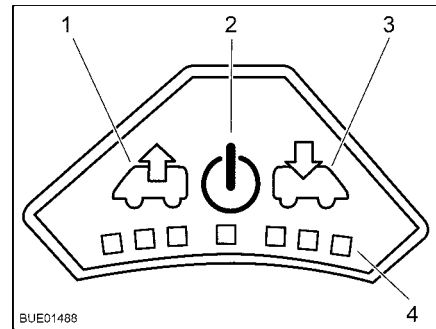

Afb. 116 Bedieningsveld van de ventilator

- Openen:** ■ Draaiknop (Afb. 115,1) draaien tot de gewenste openingshoek is bereikt.  
**Sluiten:** ■ Draaiknop (Afb. 115,1) draaien tot het dakluik helemaal is gesloten.

**Hor** Om de hor te sluiten en te openen:

- Sluiten:** ■ Hor aan de greep (Afb. 115,4) naar de tegenoverliggende kant van het raam trekken.  
**Openen:** ■ Greep aan rolhor samendrukken. De vergrendeling wordt ontgrendeld.  
 ■ Hor met de greep langzaam terugschuiven.

**Verduistering** Om de verduistering te sluiten en te openen:

- Sluiten:** ■ Greep (Afb. 115,5) van de verduistering samendrukken.  
 ■ Verduistering tot de gewenste positie uittrekken en loslaten. De verduistering blijft in deze positie staan.  
**Openen:** ■ Greep van de verduistering samendrukken.  
 ■ Verduistering langzaam in uitgangspositie schuiven.

**Ventilator** Wanneer het dakluik is geopend, kan het interieur met behulp van de ventilator met 6 standen (Afb. 115,3) worden geventileerd en ontluftung. De ventilator wordt via het bedieningsveld (Afb. 115,2) bediend.

- Inschakelen:** ■ Toets Aan/Uit (Afb. 116,2) indrukken. De ventilator loopt in comfortmodus (ontluftung op laagste ventilatortoerental).

- Ontluchten:**
- Het ventilatoroerental verhogen: Toets voor ontluchten (Afb. 116,1) indrukken. Het ventilatoroerental gaat één stand hoger voor ontluchten. LED's (Afb. 116,4) geven de standen weer.
  - Het ventilatoroerental verlagen: Toets voor ventileren (Afb. 116,3) indrukken. Het ventilatoroerental gaat één stand lager.
- Ventileren:**
- Het ventilatoroerental verhogen: Toets voor ventileren (Afb. 116,3) indrukken. Het ventilatoroerental gaat één stand hoger voor ventilatie. LED's (Afb. 116,4) geven de standen weer.
  - Het ventilatoroerental verlagen: Toets voor ontluchten (Afb. 116,1) indrukken. Het ventilatoroerental gaat één stand lager.
- Boost-functie:**
- Toets voor ventileren ongeveer 3 seconden ingedrukt houden. De ventilator wordt in de hoogste ventilatiestand gezet en vervolgens na ongeveer 5 minuten automatisch teruggezet in de stand die daarvoor was ingesteld.
  - Toets voor ontluchten ongeveer 3 seconden ingedrukt houden. De ventilator wordt in de hoogste ontluchtingsstand gezet en vervolgens na ongeveer 5 minuten automatisch teruggezet in de stand die daarvoor was ingesteld.
- Uitschakelen:**
- Toets Aan/Uit (Afb. 116,2) indrukken. De ventilator stopt. De LED's gaan uit.

## 7.12 Tafels

Afhankelijk van het model en de uitrusting zijn verschillende tafels ingebouwd. Onderscheid tussen de tafels kan gemaakt worden aan de hand van de volgende kenmerken:

	Tafelpoot	Tafelblad	Ombouw tot bed-onderstel
<b>Vaste tafel</b>	Aan de vloer vastgeschroefd	Verschuifbaar, draaibaar, gedeeltelijk verlengbaar	Niet mogelijk
<b>Hangtafel</b>	Eendelig	Verlengbaar	Niet mogelijk



- ▷ De tafels beschikken al naargelang het model over afzonderlijke of meerdere van de hierboven genoemde verstelmogelijkheden en kenmerken.

Hierna wordt de basisbediening van de tafels beschreven. Het type en de positie van de bedieningselementen kunnen in enkele gevallen iets afwijken.

### 7.12.1 Vaste tafel

**Tafelpoot** De tafelpoot is aan de vloer vastgeschroefd.

**Tafelblad** Het tafelblad kan worden verschoven en vergroot.



Afb. 117 Ontgrendeling tafelblad

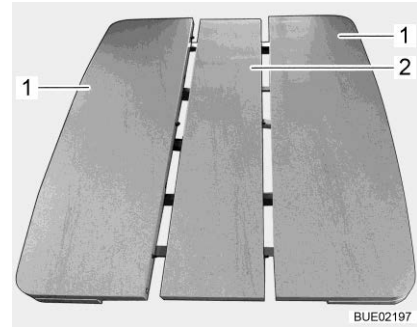

Afb. 118 Tafelblad met verlenging

**Tafelblad verschuiven:**

- Vergrendelingshendel (Afb. 117,1) naar beneden klappen.
- Tafelblad in gewenste stand schuiven.
- Vergrendelingshendel weer naar boven klappen.

**Tafelblad vergroten:**

- Tafelblad (Afb. 118,1) aan beide lange zijden vastpakken en uit elkaar trekken (dit vereist twee personen). De verlenging (Afb. 118,2) onder het tafelblad glijdt door veerkracht vanzelf naar boven.
- Tafelblad aan beide kanten voorzichtig samendrukken (op plastic tap-einden en boringen letten) tot een aaneengesloten tafelblad ontstaat.

**Tafelblad verkleinen:**

- Tafelblad (Afb. 118,1) aan beide lange zijden vastpakken en uit elkaar trekken (dit vereist twee personen).
- Verlenging (Afb. 118,2) tegen de veerkracht in naar beneden drukken en vasthouden.
- Tafelblad aan beide kanten voorzichtig samendrukken (op plastic tap-einden en boringen letten) tot een aaneengesloten tafelblad ontstaat

### 7.13 Bedden



- ▶ Altijd de aanwezige valbeveiligingen gebruiken.
- ▶ Aanwezige valbeveiligingen nooit verwijderen of demonteren.
- ▶ Wanneer er toegangshulpmiddelen (bijv. opklapbare treden) beschikbaar zijn, deze bij het in en uit bed stappen altijd gebruiken.

### 7.13.1 Hefbed, handmatig bedienbaar



- ▶ De leeslampen in het hefbed uitschakelen, als het hefbed naar boven wordt geschoven. Brandgevaar!
- ▶ De leeslampen aan de onderkant van het hefbed uitschakelen, als het hefbed wordt neergelaten. Brandgevaar!
- ▶ Het hefbed met maximaal 200 kg belasten.
- ▶ Voor het begin van de rit het hefbed beveiligen. Hiervoor het hefbed vergrendelen.
- ▶ Hefbed voor gebruik in de onderste eindpositie trekken. Ervoor zorgen dat het hefbed niet op hindernissen zoals hoofdsteunen, kussens of dergelijke ligt.
- ▶ Wanneer er een veiligheidsnet aanwezig is: Het hefbed alleen gebruiken als het veiligheidsnet is gespannen.
- ▶ Kleine kinderen nooit zonder toezicht in het hefbed laten.
- ▶ Met name bij kleine kinderen onder de 6 jaar altijd erop letten dat ze niet uit het hefbed kunnen vallen.
- ▶ Voor kinderen passende, afzonderlijke kinderbedden of reiswiegen gebruiken.



- ▷ Het hefbed moet zonder veel kracht gesloten kunnen worden, zodat het in de vergrendelstand vrij van spanningen is. Voorwerpen op het hefbed kunnen aan het hefmechanisme aan één kant tot spanningen leiden en beschadigingen veroorzaken.

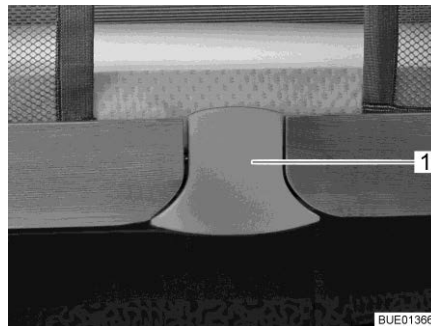

Afb. 119 Ontgrendeling

Het hefbed bevindt zich in de bestuurderscabine boven de stoelen.

#### Hefbed neerlaten:

- Lampen onder het hefbed uitschakelen.
- Bestuurdersstoel en passagiersstoel in rijrichting draaien, vergrendelen, helemaal naar achteren schuiven en de rugleuning helemaal naar voren klappen.
- Verduistering in de bestuurderscabine sluiten.
- Ontgrendelingsplaat (Afb. 119,1) aan de onderzijde uittrekken. De vergrendeling is ontgrendeld.
- Het hefbed met beide handen tot de aanslag naar beneden trekken.
- Ervoor zorgen dat het hefbed in de onderste eindpositie getrokken is en niet op hindernissen zoals hoofdsteunen, kussens of dergelijke ligt.



- ▷ Bij het sluiten van het hefbed de stofbanen aan de zijkant naar binnen trekken. Zo wordt verhinderd dat de stof in de vergrendeling van het hefbed vast komt te zitten.

#### Hefbed optillen:

- Lampen in hefbed uitschakelen.
- Hefbed met beide handen tot de aanslag naar boven drukken. Daarbij erop letten, dat de kliksluiting in de vergrendelingsbeugel hoorbaar vastklikt.
- Controleren of het hefbed veilig is vergrendeld. Daarvoor het hefbed omlaag trekken.

#### Hefbedgeleiding

Wanneer er in slaapstand speling zit in het hefbed, kan de hefbedgeleiding worden ingesteld.

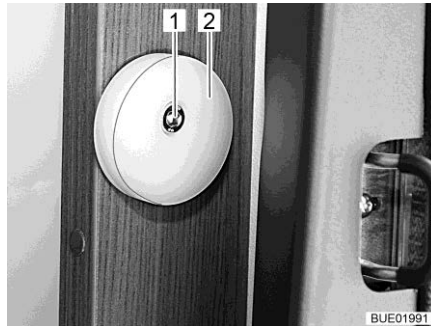

Afb. 120 Hefbedgeleiding

#### Hefbedgeleiding instellen:

- Schroef (Afb. 120,1) losdraaien.
- Geleideschijf (Afb. 120,2) verstellen.
- Schroef (Afb. 120,1) vastdraaien.

#### Veiligheidsnet

Als er een veiligheidsnet aanwezig is ligt het veiligheidsnet (Afb. 121,2) met de veiligheidsriem in het hefbed onder het matras. Het veiligheidsnet pas opspannen, als er zich reeds personen in het hefbed bevinden.

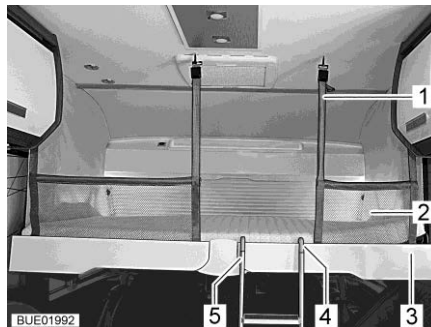

Afb. 121 Hefbed met gespannen veiligheidsnet

#### Opspannen:

- Veiligheidsriemen (Afb. 121,1) in de haken aan het plafond hangen.

**Bedladder** Altijd het hefbed opgaan met de standaard meegeleverde bedladder.



▷ Afhankelijk van het model worden verschillende bedladder meegeleverd.

**Opklapbare trapladder inhangen:**

- Trapladder (Afb. 121,5) met de beide beugels (Afb. 121,4) in de greep-lijst (Afb. 121,3) aan het hefbed vasthaken.
- Het ingeklapte deel van de trapladder aan de bovenste rand vasthouden en uitklappen totdat alle vier de voeten stevig op de vloer staan.



▷ Voor het verwijderen van de trapladder de treden inklappen.

### 7.13.2 Hefbed, elektrisch bedienbaar (gedeeltelijk speciale uitvoering)



- ▶ De leeslampen in het hefbed uitschakelen, als het hefbed naar boven wordt geschoven. Brandgevaar!
- ▶ De leeslampen aan de onderkant van het hefbed uitschakelen, als het hefbed wordt neergelaten. Brandgevaar!
- ▶ Het hefbed met maximaal 200 kg belasten.
- ▶ Kinderen niet met het hefbed laten spelen.
- ▶ De afstandsbediening ontoegankelijk voor kinderen bewaren.
- ▶ Kleine kinderen nooit zonder toezicht in het hefbed laten.
- ▶ Met name bij kleine kinderen onder de 6 jaar altijd erop letten dat ze niet uit het hefbed kunnen vallen.
- ▶ Voor kinderen passende, afzonderlijke kinderbedden of reiswiegen gebruiken.
- ▶ Wanneer er een veiligheidsnet aanwezig is: Het hefbed alleen gebruiken als het veiligheidsnet is gespannen.
- ▶ Bij het neerlaten of optillen niet tussen bed en zijwand grijpen. Beknellingsgevaar!
- ▶ Het bed uitsluitend neerlaten of heffen als er zich geen personen in het hefbed bevinden.
- ▶ Het bed alleen neerlaten als het neerlaatbereik vrij is.
- ▶ Hefbed voor gebruik in de onderste eindpositie schuiven. Ervoor zorgen dat het hefbed niet op hindernissen zoals hoofdsteunen, kussens of dergelijke ligt.



- ▷ Het hefbed alleen optillen of neerlaten als het met maximaal met 15 kg belast is. Bij deze maximale belasting wordt ook de inhoud van de hangkasten onder aan het hefbed geteld. Als het hefbed overbelast is, schakelt de overbelastingsbeveiliging de hefmotor uit. Het hefmechanisme kan desondanks beschadigd raken.
- ▷ Voor het begin van de rit alle voorwerpen (ook beddengoed) van het hefbed verwijderen.
- ▷ Het hefbed voor het begin van de rit in de bovenste eindstand schuiven.
- ▷ Bij voertuigen met een hefbed achter en een dakluik kan zich bij de dakomranding condenswater ophopen, wanneer het hefbed achter in de bovenste positie staat.  
Wanneer het voertuig is opgesteld, het hefbed achter een stukje laten zakken om de luchtcirculatie te verbeteren.



- ▷ Om een foutloze werking van het hefbed te garanderen, moet de woonruimtetemperatuur ten minste 5 °C zijn.

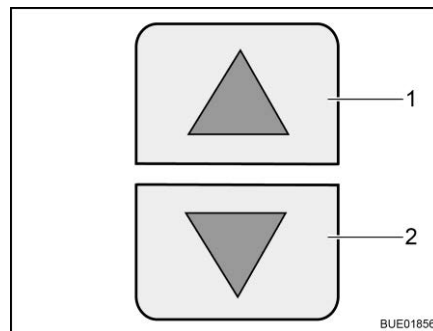

Afb. 122 Pijltjestoetsen op het bedieningspaneel



Afb. 123 Hefbed met gespannen veiligheidsnet

Het bedieningsgedeelte voor het hefbed bevindt zich direct aan het hefbed.



- ▶ Bij het realiseren van de gebruiksklare toestand is de overbelastingsbeveiliging buiten werking.

### Gebruiksklare toestand realiseren

Na iedere spanningsonderbreking (bijvoorbeeld stilstand tijdens de winter) moet de gebruiksklare toestand van de elektrische aandrijving weer opnieuw worden gerealiseerd. Hiertoe een referentieprocedure uitvoeren.



### Referentieprocedure/reset uitvoeren:

- ▷ Als tijdens de referentieprocedure een scheefstand van het hefbed optreedt: Referentieprocedure onmiddellijk stoppen. Te werk gaan zoals onder "Noodbedrijf" wordt beschreven (zie hieronder).
  - Pijltjestoetsen (Afb. 122, 1 en 2) op het bedieningspaneel tegelijkertijd indrukken en ingedrukt houden totdat het hefbed helemaal naar onderen is geschoven.
  - Als een pieptoon hoorbaar is (onderste eindpositie is bereikt): De pijltjestoetsen loslaten. Het hefbed is weer gebruiksklaar.



- Hefbed neerlaten:**
- Lampen onder het hefbed uitschakelen.
  - Pijltjestoets (Afb. 122,2) op het bedieningspaneel indrukken en zolang ingedrukt houden, totdat het hefbed in de eindstand naar beneden is geschoven.
  - Ervoor zorgen dat het hefbed in de onderste eindpositie geschoven is en niet op hindernissen zoals hoofdsteunen, kussens of dergelijke ligt.



- ▷ Bij het sluiten van het hefbed de stofbanen aan de zijkant naar binnen trekken. Zo wordt verhinderd dat de stof in de vergrendeling van het hefbed vast komt te zitten.

- Hefbed optillen:**
- Leeslampen aan het plafond uitschakelen.
  - Pijltjestoets (Afb. 122,1) op het bedieningspaneel indrukken en zolang ingedrukt houden totdat het hefbed in de eindstand naar boven is geschoven.
  - Ervoor zorgen dat geen voorwerpen tussen dak en hefbed klemmen.

**Overbelastingsbeveiliging** Wanneer het hefbed bij het openen of sluiten een hindernis (bijvoorbeeld een persoon of een hoofdsteun) raakt, stopt de overbelastingsbeveiliging de beweging. Ter ontlasting het hefbed met de pijltjestoets in de tegengestelde richting bewegen.

**Veiligheidsnet** Als er een veiligheidsnet aanwezig is ligt het veiligheidsnet (Afb. 123,2) met de veiligheidsriem in het hefbed onder het matras. Het veiligheidsnet pas opspannen, als er zich reeds personen in het hefbed bevinden.

**Opspannen:** ■ De veiligheidsriemen (Afb. 123,1) in de haken aan het plafond hangen.

**Bedladder** Het hefbed uitsluitend opgaan met de meegeleverde bedladder.

**Vasthaken:**

- Bedladder (Afb. 123,5) met de beide beugels (Afb. 123,4) in de greeplijst (Afb. 123,3) aan het hefbed vasthaken.
- Het ingeklapte deel van de bedladder aan de bovenste rand vasthouden en uitklappen totdat alle vier de voeten stevig op de vloer staan.

**Opbergen:**

- Treden inklappen.
- Bedladder uit de greeplijst aan het hefbed uithaken.
- Bedladder veilig opbergen.

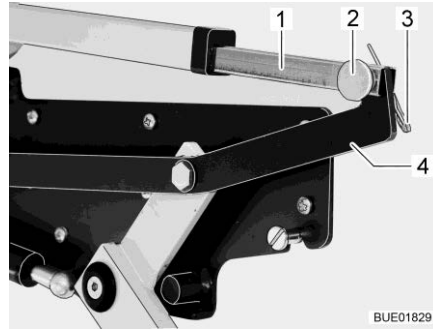

Afb. 124 Aandrijving voor hefbed

### Noodbedrijf

Wanneer het hefbed niet meer met de pijltjestoetsen (Afb. 122) kan worden bewogen, eerst veiligheidscircuit 5 aan EBL 220 controleren (zie sectie 9.10.1). Wanneer de zekering intact is, maar het hefbed desondanks niet kan worden bewogen, moet het hefbed met de hand worden bediend. Daarvoor als volgt te werk gaan:

- Matras van het hefbed verwijderen en inhoud van de opbergkasten zoveel mogelijk verminderen (om omlaagzwaaien van het hefbed te voorkomen).
- Verbinding tussen schuifstang (Afb. 124,1) en hendel (Afb. 124,4) losmaken. Hiervoor splitpen (Afb. 124,3) en pen (Afb. 124,2) eruit trekken.
- Hefbed met de hand naar de bovenste parkeerstand bewegen en provisioneel vastzetten.
- Klantenservice opzoeken.

### 7.13.3

#### Vast bed, hydraulisch in hoogte verstelbaar (speciale uitvoering)



- ▶ Voor het slapen het bed in de laagste positie brengen.



- ▷ Wanneer het hoofddeel omhoog is gezet: hoofddeel niet met het volledige lichaamsgewicht belasten (bijv. erop knielen). Geen zware voorwerpen op het hoofddeel leggen.
- ▷ Hoofddeel voor het begin van de rit neerlaten.

Het vaste bed kan via een handslinger in de garage achter in de hoogte worden versteld.

Voor het rijden kan het bed worden verhoogd. Daardoor wordt de opberg ruimte onder het bed groter.

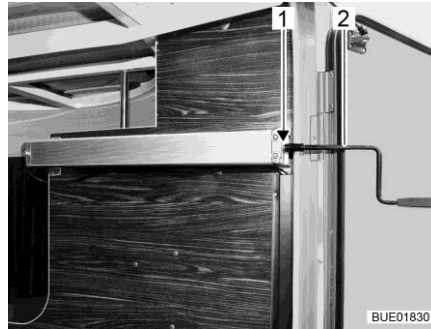

Afb. 125 Handslinger in garage achter

- Handslinger (Afb. 125,2) in tapeinde (Afb. 125,1) steken.
- Om het bed te verhogen: Handslinger met de klok mee draaien.  
Om het bed te verlagen: Handslinger tegen de klok in draaien.
- Handslinger afnemen en opbergen.

#### 7.13.4 Ligvlak éénpersoonsbedden (speciale uitvoering)

De twee éénpersoonsbedden in de hoek kunnen tot een samenhangend ligvlak worden omgebouwd.

De extra kussens zijn in de kast onder het bed opgeborgen.

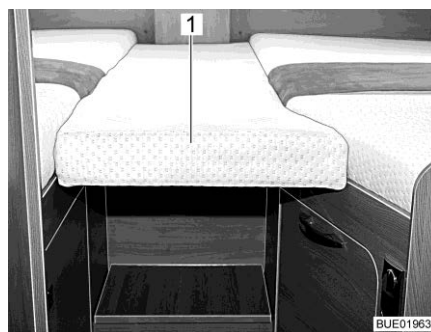

Afb. 126 Extra kussen

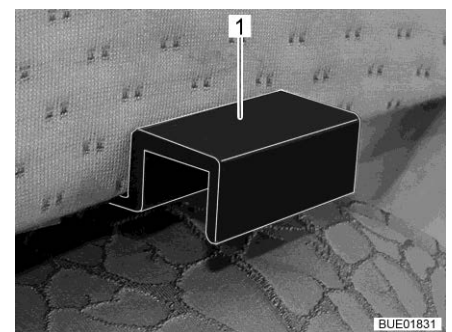

Afb. 127 Houder extra kussen

- Het extra kussen uit de kast halen.
- Het extra kussen (Afb. 126,1) met de houders (Afb. 127,1) zo in de afscherming van de éénpersoonsbedden vasthaken dat een gesloten ligvlak ontstaat.

## 7.14 Doucheaansluiting voor buitendouche (speciale uitvoering)



- ▶ De buitendouche alleen gebruiken, wanneer de afstand tot de dichtstbijzijnde elektrische apparaten of aansluitingen ten minste 1,20 m bedraagt. Gevaar van elektrische schok!



- ▷ Bij langere stilstand en vorstgevaar de waterinstallatie leegmaken.

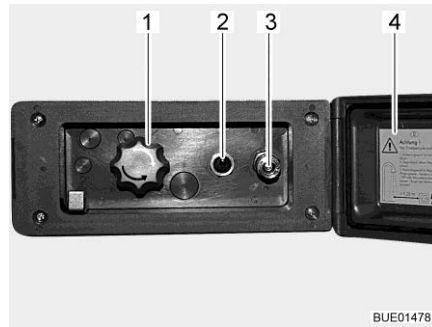

Afb. 128 Doucheaansluiting buiten

- Buitendouche aansluiten:**
- Deksel (Afb. 128,4) ontgrendelen en openen.
  - Slang van de buitendouche op snelsluiting (Afb. 128,3) aansluiten.
- Douche gebruiken:**
- Waterpomp met schakelaar (Afb. 128,2) inschakelen.
  - Watertemperatuur met draaiknop (Afb. 128,1) naar wens instellen.
  - Waterpomp met schakelaar (Afb. 128,2) uitschakelen.
- Doucheaansluiting sluiten:**
- Waterpomp met schakelaar (Afb. 128,2) uitschakelen.
  - Slang van snelsluiting loskoppelen. De snelsluiting is voorzien van een terugslagventiel, zodat er geen water meer naar buiten kan komen.
  - Deksel (Afb. 128,4) sluiten en met sleutel vergrendelen.
- Leegmaken:**
- Slang van de buitendouche op snelsluiting aansluiten. Het terugslagventiel wordt geopend en de toevoerleidingen kunnen leeglopen.
  - Draaiknop (Afb. 128,1) in de middelste stand zetten.
  - Waterinstallatie leegmaken (zie sectie 11.2.7).

## Hoofdstukoverzicht

In dit hoofdstuk staan instructies voor de gasinstallatie van het voertuig. De bediening van de op gas werkende apparaten van het voertuig is in hoofdstuk 10 beschreven.

### 8.1 Algemeen



- ▶ De gebruiker van de gasinstallatie is verantwoordelijk voor het laten uitvoeren van periodieke controles en het in acht nemen van de onderhoudsintervallen.
- ▶ Voor het begin van de rit, bij het verlaten van het voertuig of als de gastoestellen niet gebruikt worden, alle gasafsluitkranen en de hoofdafsluitkraan aan de gasfles sluiten.
- ▶ Bij het tanken, op veerboten en in de garage moeten alle op gas werkende apparaten uitgeschakeld zijn (al naargelang uitvoering: verwarming, kookplaat, bakoven, grill, koelkast). Explosiegevaar!
- ▶ Wanneer een op gas werkend apparaat wordt gebruikt, het apparaat niet in gesloten ruimtes (bijv. garages) in gebruik nemen. Vergiftigings- en verstikkingsgevaar!
- ▶ De gasinstallatie alleen door een geautoriseerde werkplaats laten onderhouden, repareren of wijzigen.
- ▶ De gasinstallatie voor de ingebruikname en conform de nationale bepalingen door een geautoriseerde werkplaats laten controleren. Dit geldt ook voor niet aangemelde voertuigen. Bij wijzigingen aan de gasinstallatie de gasinstallatie meteen door een geautoriseerde werkplaats laten controleren.
- ▶ Ook de gasdrukregelaar, de gasslangen en de gasafvoerbuizen moeten worden gecontroleerd. De gasdrukregelaar en de gasslangen moeten overeenkomstig de nationaal vastgestelde periodes (maximaal na 10 jaar) worden vervangen. De eigenaar van het voertuig is verantwoordelijk voor het initiatief van de maatregel.
- ▶ Bij een defect aan de gasinstallatie (gaslucht, hoog gasverbruik) bestaat explosiegevaar! Onmiddellijk de hoofdafsluitkraan op de gasfles sluiten. Ramen en deuren openen en goed ventileren.
- ▶ Bij een defect aan de gasinstallatie: Niet roken, geen open vuur en geen elektrische apparaten (lichtschakelaar enz.) bedienen. Dichtheid gasvoerende delen en leidingen met lekzoek-spray controleren. Niet met open vuur controleren.
- ▶ Op inwendige aansluitstukken mogen alleen de daarvoor bestemde apparaten aangesloten zijn. Een apparaat niet buiten het voertuig gebruiken wanneer het op een inwendig aansluitstuk is aangesloten.
- ▶ Voor ingebruikname van de kookplaat voor een toereikende ventilatie zorgen. Raam of dakluik openen.
- ▶ Koken tijdens de rit is verboden.
- ▶ Kooktoestellen en bakovens op gas niet gebruiken voor verwarmingsdoeleinden.



- ▶ Als er meerdere gastoestellen voorhanden zijn, dan is voor ieder apparaat een gasafsluitkraan vereist. Wanneer gastoestellen niet worden gebruikt, moet de betreffende gasafsluitkraan worden gesloten.
- ▶ Ontstekingsbeveiligingen moeten na uitgaan van de gasvlam binnen een minuut sluiten. Daarbij is een klik te horen. Werking zo nu en dan controleren.
- ▶ De ingebouwde gastoestellen zijn uitsluitend ontworpen voor gebruik met propaangas, butaangas of een mengsel van beide gassen. De gasdrukregelaar alsmede alle ingebouwde gastoestellen zijn ontworpen voor een bedrijfsdruk van 30 mbar.
- ▶ Propaangas is gasvormig tot -42 °C, butaangas daarentegen slechts tot 0 °C. Bij lagere temperaturen is er geen gasdruk meer aanwezig. Butaangas is niet geschikt voor gebruik in de winter.
- ▶ De gaskast is door zijn functie en constructie een ruimte met opening naar buiten. De standaard ingebouwde kunstmatige ventilatie nooit afdekken of dichtzetten. Ontsnappend gas kan anders niet naar buiten worden weggeleid.
- ▶ De gaskast mag niet als opbergruimte worden gebruikt.
- ▶ De gaskast beveiligen tegen de toegang van onbevoegden. Daarvoor de toegang afsluiten.
- ▶ De hoofdafsluitkraan op de gasfles moet toegankelijk zijn.
- ▶ Alleen apparaten op gas aansluiten die voor een gasdruk van 30 mbar zijn bedoeld.
- ▶ De gasafvoerbuis moet aan de verwarming en aan de schoorsteen goed afsluiten en stevig vastzitten. De gasafvoerbuis mag niet beschadigd zijn.
- ▶ De rookgassen moeten onbelemmerd naar buiten kunnen stromen en de verse lucht moet onbelemmerd toe kunnen treden. Daarom de gasafvoerschoorsteen en inlaatopeningen schoon houden en vrijhouden (bijv. van sneeuw en ijs). De onderrand van het voertuig mag niet met flappen of door sneeuwwallen worden afgesloten.

## 8.2 Gasflessen



- ▶ Volle of lege gasflessen buiten het voertuig alleen met gesloten hoofdafsluitkraan en voorzien van beschermkap hanteren.
- ▶ Gasflessen alleen in de gaskast meenemen.
- ▶ Gasflessen in de gaskast verticaal plaatsen.
- ▶ Gasflessen beveiligd tegen draaien en kantelen vastbinden.
- ▶ Gasslang spanningsvrij op de gasfles aansluiten.
- ▶ Als de gasflessen niet op de gasslang zijn aangesloten, altijd de beschermkap aanbrengen.
- ▶ Hoofdafsluitkraan aan de gasfles sluiten voordat de gasdrukregelaar of de gasslang van de gasfles wordt verwijderd.



- ▶ Afhankelijk van de aansluiting de gas slang met de hand of een geschikte speciale sleutel van de gasfles afschroeven en weer op de gasfles schroeven. De schroefverbinding van de gasfles heeft meestal een linkse schroefdraad. **Niet** te vast aandraaien.
- ▶ Voor het gebruik in voertuigen uitsluitend een speciale gasdrukregelaar met veiligheidsventiel gebruiken. Andere gasdrukregelaars zijn niet toegelaten en voldoen niet aan de hoge eisen.
- ▶ Alleen gasflessen van 11 kg of 5 kg gebruiken. Campinggasflessen met ingebouwd terugslagventiel (blauwe flessen met een inhoud van max. 2,5 resp. 3 kg) mogen in uitzonderingsgevallen met een veiligheidsventiel worden gebruikt.
- ▶ Voor buitengasflessen zo kort mogelijke slangen gebruiken (max. 150 cm).
- ▶ Blokkeer nooit de ventilatieopeningen in de vloer onder de gasflessen.



- ▷ Bij een aantal modellen bevindt de gaskast zich direct naast de ingang deur. Bij deze modellen de gaskast alleen openen als de ingang deur gesloten is. Gevaar voor beschadiging.



- ▷ Schroefverbindingen van gasflessen hebben in de regel een linkse schroefdraad.
- ▷ Voor apparaten op gas moet de gasdruk tot 30 mbar worden gereduceerd.
- ▷ De niet-verstelbare gasdrukregelaar direct op het flesventiel aansluiten met veiligheidsventiel.  
De gasdrukregelaar reduceert de gasdruk van de gasfles tot de bedrijfsdruk van de gastoestellen.
- ▷ Voor het vullen en aansluiten van de gasflessen in Europa levert de toeberehandel de betreffende Euro-vulsets c.q. Euro-flessensets.
- ▷ Informatie bij de handelspartners of het servicepunt.
- ▷ Informatie over de gasvoorziening in Europa vindt u in hoofdstuk 18.

De gasdrukregelaar is vast in de gaskast ingebouwd. De gasfles wordt via een hogedruk gas slang op de gasdrukregelaar aangesloten.

Hogedruk gas slangen en bijbehorende aansluitingen kunnen per land verschillen. In de toeberehandel zijn toepasselijke landspecifieke uitvoeringen en adapters verkrijgbaar.

### 8.3 Gasafsluitkranen

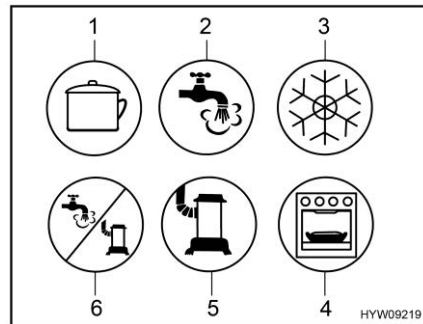

- 1 Kookplaat
- 2 Warmwater
- 3 Koelkast
- 4 Bakoven/grill
- 5 Verwarming
- 6 Warmwater/verwarming

Afb. 129 Mogelijke symbolen van de gasafsluitkranen

In het voertuig is voor ieder gastoestel een gasafsluitkraan (Afb. 129) ingebouwd.

De gasafsluitkranen bevinden zich in het voertuig op verschillende plaatsen en kunnen ook afzonderlijk zijn ingebouwd. In de regel zijn de gasafsluitkranen in het keukenblok via een deur of een lade toegankelijk.

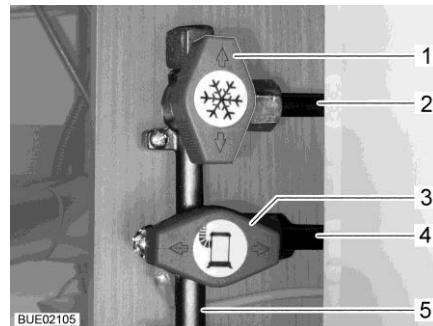

- 1 Gasafsluitkraan koelkast gesloten
- 2 Leiding naar de koelkast
- 3 Gasafsluitkraan verwarming geopend
- 4 Leiding naar verwarming
- 5 Gastoevoerleiding van de gasfles

Afb. 130 Stand gasafsluitkranen (voorbeeld)

- Openen:** ■ Gasafsluitkraan van het betreffende gastoestel parallel (Afb. 130,3) met de leiding (Afb. 130,4) instellen die naar het gastoestel leidt.
- Sluiten:** ■ Gasafsluitkraan van het betreffende gastoestel dwars (Afb. 130,1) met de leiding (Afb. 130,2) instellen die naar het gastoestel leidt.

### 8.4 Externe gasaansluiting (speciale uitvoering)



- ▶ Als de externe gasaansluiting niet wordt gebruikt, altijd de gasafsluitkraan sluiten.
- ▶ Op de externe gasaansluiting alleen gasverbruikers aansluiten die de passende adapter hebben.
- ▶ Alleen externe gasverbruikers aansluiten die zijn ontworpen voor een bedrijfsdruk van 30 mbar.





- ▶ Erop letten dat na het aansluiten en na het openen van de gasafsluitkraan geen gas uit het aansluitpunt ontsnapt. Als de externe gasaansluiting niet dicht is, stroomt gas in de open lucht. Onmiddellijk de gasafsluitkraan en hoofdafsluitkraan op de gasfles sluiten. De externe gasaansluiting door een geautoriseerde werkplaats laten nakijken.
- ▶ Tijdens het aansluiten van een externe gasverbruiker mag er zich geen open vuur in de buurt van de externe gasaansluiting bevinden.
- ▶ Enkel een gasverbruiker met een externe gasaansluiting aansluiten. De externe gasaansluiting niet als invoer (aansluiting van een extra gasfles) gebruiken.
- ▶ De externe gasaansluiting niet voor het bijvullen van de gasflessen gebruiken. De aanwijzingsstickers op de externe gasaansluiting in acht nemen.

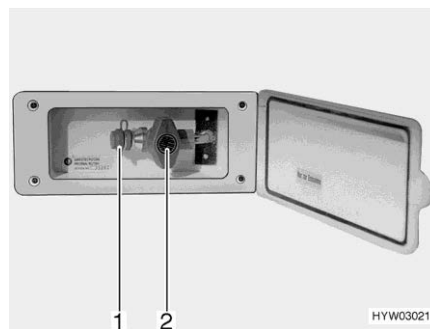

Afb. 131 Externe gasaansluiting  
(gasafsluitkraan gesloten)

De externe gasaansluiting bevindt zich, afhankelijk van het model, aan de achterkant of aan de linker of rechter zijde van het voertuig.

- Extern gastoestel op het aansluitpunt (Afb. 131,1) aansluiten.
- De gasafsluitkraan (Afb. 131,2) openen.

## 8.5 Omschakelinstallatie voor gasflessen (speciale uitvoering)



- ▶ Wanneer het voertuig met een omschakelinstallatie voor gasflessen zonder Crash Protection Unit (CPU) is uitgerust, is het gebruik van gastoestellen tijdens de rit niet toegestaan. Hoofdafsluitkranen aan de gasflessen en gasafsluitkranen voor de rit sluiten.



- ▷ Wanneer het voertuig is uitgerust met de Crash Protection Unit, mag tijdens de rit de woonruimteverwarming worden gebruikt.
- ▷ De omschakelinstallatie voor gasflessen en de slangleidingen moeten uiterlijk 10 jaar na de productiedatum vervangen worden. Dit is de verantwoordelijkheid van de gebruiker.

De automatische omschakelinstallatie schakelt automatisch de gastoevoer om van de bedrijfsfles naar de reservefles, wanneer de bedrijfsfles leeg of niet meer bedrijfsklaar is. Daarbij kunnen de gasverbruikers aanblijven. De omschakelinstallatie is geschikt voor alle in de handel verkrijgbare gasflessen van 3 kg tot 33 kg.

### Installatie zonder Crash Protection Unit (CPU)

De omschakelinstallatie voor gasflessen bestaat uit een gecombineerde gasdrukregelaar met omschakelventiel en een aanduiding (Afb. 132,3). De omschakelinstallatie voor gasflessen is tussen de beide gaslangen (Afb. 132,1) gemonteerd.

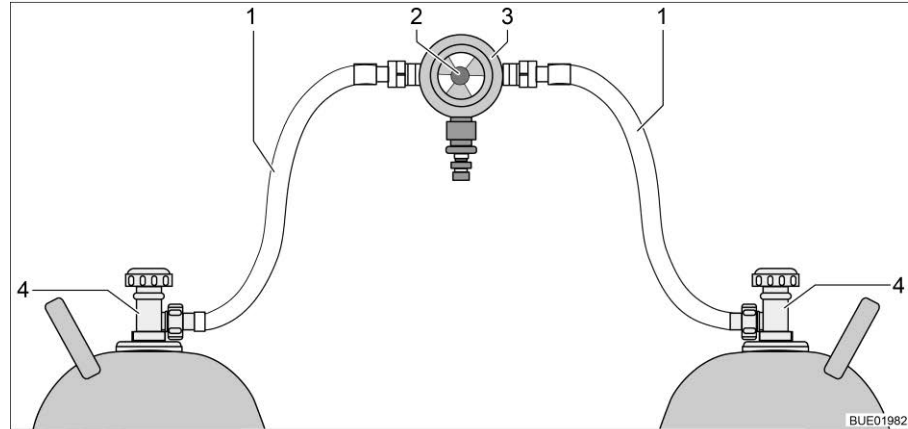

Afb. 132 Omschakelinstallatie voor gasflessen

- 1 Gaslang
- 2 Draaiknop voor het handmatig omschakelen van gasflessen
- 3 Gasdrukregelaar met omschakelventiel en aanduiding
- 4 Hoofdafsluitkraan aan de gasfles

### Installatie met Crash Protection Unit (CPU)

De omschakelinstallatie voor gasflessen bestaat uit een gecombineerde gasdrukregelaar met omschakelventiel en een aanduiding (Afb. 133,4) en een elektrisch ventiel (Afb. 133,2). Het elektrische ventiel blokkeert de gas-toevoer naar het voertuig bij volremming, een ongeluk of wanneer het zeer scheef staat. De omschakelinstallatie voor gasflessen is met slangbreukbeveiligingen (Afb. 133,5) tussen de beide gaslangen (Afb. 133,1) gemonteerd.

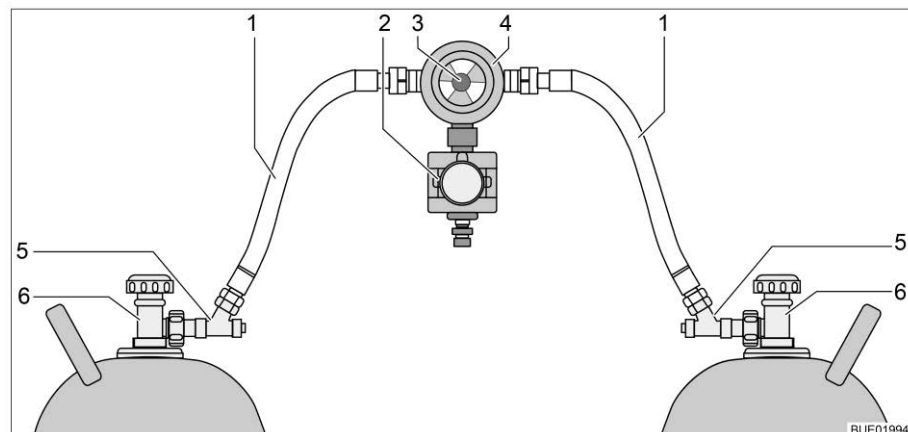

Afb. 133 Omschakelinstallatie voor gasflessen met CPU

- 1 Gaslang
- 2 Elektrisch ventiel (CPU)
- 3 Draaiknop voor het handmatig omschakelen van gasflessen
- 4 Gasdrukregelaar met omschakelventiel en aanduiding
- 5 Slangbreukbeveiliging
- 6 Hoofdafsluitkraan aan de gasfles

**Functie** De omschakelinstallatie voor de gasflessen waarborgt een constante gasdruk, om het even welke gasfles gas levert. De indicatie in het omschakelventiel geeft het peil van de bedrijfsfles aan. Wanneer de indicatie groen is, vindt de gasvoorziening plaats via de bedrijfsfles. Wanneer de indicatie rood is, is de gasfles leeg. De gasvoorziening vindt dan plaats via de reservefles. Met de draaiknop (Afb. 132,2 resp. Afb. 133,3) op de omschakelinstallatie voor de gasflessen kan worden bepaald welke gasfles als bedrijfsfles en welke gasfles als reservefles wordt gebruikt.

**Bedieningspaneel** Afhankelijk van de uitvoering is de omschakelinstallatie voor gasflessen ook voorzien van een elektrische bedieningspaneel (met of onder afstandsindicatie).



Afb. 134 Bedieningspaneel

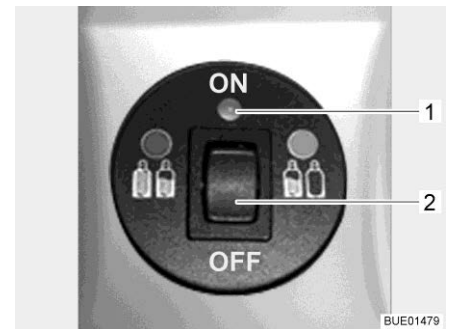

Afb. 135 Bedieningspaneel met afstandsindicatie

Aan het bedieningspaneel (Afb. 134) kunnen alleen de elektrische functies worden geschakeld. De hoofdafsluitkranen van de gasflessen (Afb. 132,4 resp. Afb. 133,6) moeten handmatig worden geopend of gesloten.

**Zonder afstandsindicatie** Het controlelicht op het bedieningspaneel geeft de toestand van de gasinstallatie aan. Wanneer het controlelicht (Afb. 134,1) groen oplicht, is de installatie in orde. Wanneer het controlelicht rood knippert of oplicht, is er een storing. De gasvoorziening is onderbroken.

**Met afstandsindicatie** Het controlelicht op het bedieningspaneel (Afb. 135,1) geeft de toestand van de gasinstallatie aan:

Controlelicht	Betekenis
Uit	Systeem uitgeschakeld, gastoevoer uitgeschakeld
Groen	Systeem ingeschakeld, gastoevoer ingeschakeld
Rood	Gastoevoer uitgeschakeld, schuine stand of te veel acceleratie heeft activering veroorzaakt, bijv. bij een ongeval
Geel	Systeem ingeschakeld, gastoevoer ingeschakeld, bedrijfsfles leeg
Knippert geel	Zelfcontrole, ca. 2 seconden lang na het inschakelen
Knippert eenmaal rood	Ventiel niet aangesloten op besturingsapparaat of interne fout
Knippert tweemaal rood	Overspanning geconstateerd, gastoevoer onderbroken
Knippert driemaal rood	Onderspanning geconstateerd, gastoevoer onderbroken

- In gebruik nemen:**
- Hoofdafsluitkranen van de gasflessen (Afb. 132,4 resp. Afb. 133,6) openen.
  - Slangbreukbeveiligingen (Afb. 133,5) na elkaar 10 seconden lang ingedrukt houden.
  - Met de draaiknop (Afb. 132,2 resp. Afb. 133,3) op de omschakelinstallatie de gasfles kiezen waaruit als eerste gas moet worden genomen (bedrijfsfles).  
Draaiknop altijd tot aanslag draaien.
  - Omschakelinstallatie op het bedieningspaneel inschakelen.  
Daarvoor de wipschakelaar (Afb. 134,2 of Afb. 135,2) op "ON" zetten. Het omschakelventiel is nu ontluicht. Het controlelicht (Afb. 134,1 resp. Afb. 135,1) knippert geel (systeemtest) en licht daarna groen op.
- Uitschakelen:**
- De wipschakelaar (Afb. 134,2 of Afb. 135,2) op "OFF" zetten. Het controlelicht (Afb. 134,1 resp. Afb. 135,1) gaat uit.
  - Hoofdafsluitkranen van de gasflessen (Afb. 132,4 resp. Afb. 133,6) sluiten.



- ▶ Bij het vervangen van de gasflessen niet roken en geen open vuur ontsteken.
- ▶ Afhankelijk van de aansluiting de gaslang met de hand of een geschikte speciale sleutel van de gasfles afschroeven en weer op de gasfles schroeven. De schroefverbinding van de gasfles heeft meestal een linkse schroefdraad. **Niet** te vast aandraaien.

- Gasflessen vervangen:**
- Draaiknop van de omschakelinstallatie omschakelen. De indicatie wordt weer groen.  
Wanneer de indicatie rood blijft, is ook de reservefles leeg en moet deze worden vervangen.
  - Hoofdafsluitkraan op de lege gasfles sluiten.
  - Gaslang van gasfles schroeven.
  - Beschermkap op gasfles aanbrengen.
  - Bevestigingsriemen losmaken en gasfles uitnemen.
  - Nieuwe gasfles in gaskast zetten.
  - Gasfles met bevestigingsriemen bevestigen.
  - Beschermkap van gasfles afnemen.
  - Volle gasfles op gaslang aansluiten.
  - Hoofdafsluitkraan op gasfles openen.
  - Slangbreukbeveiliging 10 seconden lang ingedrukt houden.
  - Draaiknop op het omschakelventiel instellen op de vervangen fles. Wanneer de indicatie groen is, is de ontgrendeling geopend.
  - Draaiknop op het omschakelventiel met een halve slag zo instellen, dat de zojuist vervangen gasfles als reservefles dient.

## Hoofdstukoverzicht

In dit hoofdstuk staan instructies voor de elektrische installatie van het voertuig.

De bediening van de op elektriciteit werkende apparaten van de woonopbouw is in hoofdstuk 10 beschreven.

### 9.1 Algemene veiligheidsinstructies



- ▶ Alleen vaklieden aan de elektrische installatie laten werken.
- ▶ Alle elektrische apparaten (bijv. mobiele telefoons, zend-ontvangapparaten, televisies of DVD-spelers), die naderhand in de camper zijn ingebouwd en tijdens de rit in gebruik zijn, moeten bepaalde kenmerken hebben: Dit zijn het CE-kenmerk, de EMC-keuring (elektromagnetische compatibiliteit) en de e-keuring. Alleen zo is een goed functioneren van het voertuig tijdens de rit gegarandeerd. Anders is het mogelijk, dat de airbag wordt geactiveerd of de boardelektronica wordt gestoord.



- ▷ Er kunnen vertragingen optreden bij de uitgifte of het verder leiden van elektrische impulsen na de start van het voertuig. De besturing van het basisvoertuig geeft het signaal D+ pas af wanneer de motor zijn volledige vermogen heeft bereikt. Dit kan (bijvoorbeeld bij een koude start in de winter) tot 15 seconden duren. Om deze reden worden waarschuwingssignalen (zoals "opstap uitgeklat") onder omstandigheden met vertraging afgegeven. Ook het automatisch inklappen van een SAT-antenne kan worden vertraagd.
- ▷ Tijdens onweer voor de zekerheid de 230-V-aansluiting ontkoppelen en de antennes induwen ter bescherming van de elektrische apparaten.

### 9.2 Begrippen

#### Rustspanning

De rustspanning is de spanning van de accu in rusttoestand, d.w.z. er wordt geen stroom opgenomen en de accu niet geladen.



- ▷ Voor de meting moet de batterij tot rust zijn gekomen. Daarom: Nadat deze voor het laatst is opgeladen of na de laatste stroomontname door verbruikers circa 2 uur wachten, totdat de rustspanning wordt gemeten.

#### Ruststroom

Sommige elektrische verbruikers, zoals bijv. klok en controlelichten hebben continu elektrische stroom nodig; deze worden daarom ook wel als stille verbruikers aangeduid. Deze ruststroom stroomt ook bij uitgeschakeld apparaat.

**Diepontlading** Diepontlading van de accu dreigt wanneer een accu door ingeschakelde verbruikers en door ruststroom volledig wordt ontladen en de rustspanning onder 12 V daalt.



- ▷ Diepontlading is schadelijk voor de accu.

**Capaciteit** Als capaciteit wordt de hoeveelheid elektriciteit aangeduid, die een accu kan opnemen.

De capaciteit van een accu wordt in ampère-uren (Ah) aangegeven. In de regel wordt daarbij de zogenaamde K20-waarde gebruikt.

De K20-waarde geeft aan, hoeveel stroom een accu over een periode van 20 uur kan afgeven, zonder dat deze wordt beschadigd, of hoeveel stroom er nodig is, om een lege accu binnen 20 uur te laden.

Wanneer een accu bijv. 20 uur lang 4 ampère kan afgeven, heeft deze een capaciteit van  $4 \text{ A} \times 20 \text{ h} = 80 \text{ Ah}$ .

Wanneer er meer stroom stroomt, wordt de ontlaadtijd van de accu evenredig gereduceerd.

Externe invloeden zoals temperatuur en leeftijd veranderen het opnamevermogen van de accu. Capaciteitsgegevens hebben betrekking op nieuwe, bij ruimtetemperatuur gebruikte accu's.



- ▷ Capaciteitsgegevens hebben afhankelijk van de accutechnologie een omrekeningsfactor van 1,3 tot 1,7, die de daadwerkelijke capaciteit met deze waarde laat dalen.

### 9.3 USB-aansluiting (gedeeltelijk speciale uitvoering)



- ▷ De laadstroom bedraagt maximaal 1 ampère.

Het voertuig is met een of meer USB-aansluitingen uitgerust.

Op de USB-aansluitingen kunnen alle USB-apparaten worden aangesloten en opgeladen.



Afb. 136 USB-aansluiting

## 9.4 12-V-boordnet



- ▷ Aan de contactdozen (Afb. 137,1) van het 12-V-boordnet alleen apparaten met maximaal 10 A aansluiten.

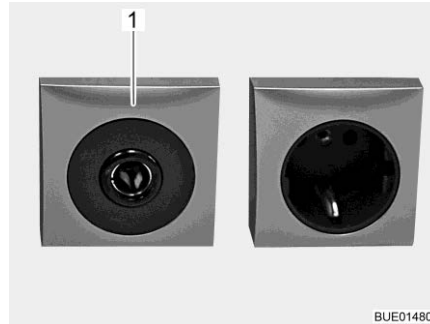

Afb. 137 Contactdoos 12 V/10 A

### 9.4.1 Keuzeschakelaar voor stroomvoorziening van het multimedia-systeem (speciale uitvoering)

Al naargelang de uitvoering is in het voertuig een multimediasysteem ingebouwd.

Al naargelang het model van het multimediasysteem kan het systeem naar keuze via de startaccu of de woonruimteaccu van stroom worden voorzien.



Afb. 138 Keuzeschakelaar voor stroomvoorziening

- |  |   |
|--|---|
| Stroomvoorziening door startaccu:      | <ul style="list-style-type: none"> <li>■ De keuzeschakelaar in stand "0" zetten. Het multimediasysteem wordt samen met het contact in- en uitgeschakeld.</li> </ul>             |
| Stroomvoorziening door woonruimteaccu: | <ul style="list-style-type: none"> <li>■ De keuzeschakelaar in stand "I" zetten. Het multimediasysteem kan ook worden gebruikt wanneer het contact is uitgeschakeld.</li> </ul> |

### 9.4.2 Startaccu

De startaccu dient voor het starten van de motor en voedt de elektrische verbruikers van het basisvoertuig alsmede extra apparaten zoals radio, navigatietoestel of centrale vergrendeling met spanning.



- ▷ Diepontlading is schadelijk voor de accu. Dit kan tot vervormingen, hitteontwikkeling en schroeischaal leiden.
- ▷ Wanneer een accu met zuurvulling leeg is, kan deze bij minustemperaturen invriezen. Daarbij wordt de accu vernietigd.
- ▷ Accu tijdig opladen.

De startaccu wordt door ruststroom (stille verbruikers) langdurig diepontladen. Stille verbruikers zijn bijvoorbeeld extra apparaten zoals radio, alarminstallatie, navigatietoestel of centrale vergrendeling. Stille verbruikers ontladen de startaccu, als de voertuigmotor is uitgeschakeld.

Bij lage buitentemperaturen verlaagt de beschikbare capaciteit.

**Laden** Zie voor veiligheidsinstructies en aanwijzingen voor het laden van de startaccu de gebruiksaanwijzing van het basisvoertuig.

**Inbouwplaats** Zie de gebruiksaanwijzing van het basisvoertuig.

### 9.4.3 Woonruimteaccu



- ▷ Voor het laden van de woonruimteaccu alleen het ingebouwde elektroblok gebruiken. Hiertoe de 230-V-aansluiting (CEE-stekker) van het voertuig op een externe 230-V-voorziening aansluiten.
- ▷ Na de reis de woonruimteaccu volledig opladen.
- ▷ Voor een tijdelijke stilstand de accu volledig opladen.
- ▷ Bij het vervangen van de woonruimteaccu alleen accu's van dezelfde bouwwijze en dezelfde capaciteit gebruiken.
- ▷ Wanneer meerdere woonruimteaccu's aanwezig zijn, altijd alle accu's samen vervangen. De accu's moeten **altijd** dezelfde leeftijd en dezelfde capaciteit hebben.
- ▷ Bij het vervangen van de woonruimteaccu alleen accu's gebruiken die overeenkomen met de minimale capaciteit van het laadapparaat. De afzonderlijke gebruiksaanwijzing van het laadapparaat in acht nemen. Accu's met te geringe capaciteit verhitten bij het laden te sterk. Explosiegevaar!
- ▷ Wanneer de woonruimteaccu wordt vervangen en het laadapparaat niet ten minste 10 % van de nominale capaciteit van de nieuwe accu als laadstroom levert, een extra laadapparaat monteren. Voorbeeld: Bij een accucapaciteit van 80 Ah moet het laadapparaat ten minste 8 A laadstroom leveren.
- ▷ Voor het los- en vastklemmen van de accu de voertuigmotor uitschakelen, de 230-V- en de 12-V-voorziening alsmede alle verbruikers uitschakelen. Kortsluitingsgevaar!





- ▷ Het contact niet bedienen als de startaccu of de woonruimteaccu losgekoppeld zijn. Kortsluitingsgevaar door open kabeleinden!
- ▷ De onderhoudsinstructies en gebruiksaanwijzing van de accuproducent in acht nemen.



- ▷ Indien mogelijk aan de reis beginnen met een volledig opgeladen woonruimteaccu. Daarom de woonruimteaccu voor het begin van de reis opladen.
- ▷ Tijdens de reis iedere gelegenheid benutten om de woonruimteaccu op te laden.
- ▷ De radio in de bestuurderscabine is aangesloten op de woonruimteaccu.
- ▷ De accu is onderhoudsvrij. Onderhoudsvrij betekent:
  - De zuurstand hoeft niet gecontroleerd te worden.
  - De accupolen hoeven niet ingevet te worden.
  - Er hoeft geen gedestilleerd water bijgevoerd te worden.
  - Ook een onderhoudsvrije accu moet worden bijgeladen.
  - Aanbeveling: Elke 6 tot 8 weken een volledige laadcyclus uitvoeren. Afhankelijk van de accucapaciteit en het laadapparaat duurt de laadcyclus 24 tot 48 uur.

Als het voertuig niet op de 230-V-voorziening is aangesloten of als de 230-V-voorziening is uitgeschakeld, voedt de woonruimteaccu de woonruimte met 12 V gelijkspanning. De woonruimteaccu heeft slechts een begrenste energievoorraad. Daarom elektrische verbruikers zoals bijvoorbeeld radio of lampen niet gedurende een langere periode zonder 230-V-voorziening gebruiken.

**Inbouwplaats** Zie hoofdstuk 17.

**Ontlading** Door de ruststroom, die sommige elektrische verbruikers permanent verbruiken, wordt de woonruimteaccu ontladen.



- ▷ Diepontlading is schadelijk voor de accu.
- ▷ Accu tijdig opladen.



- ▷ Verbruikers zoals koelkast, laadapparaat, zonneregelaar, paneel en dergelijke nemen stroom van de accu, ook als de hoofdschakelaar 12 V is uitgeschakeld. Daarom de woonruimteaccu loskoppelen van het 12-V-boordnet, als het voertuig langere tijd niet wordt gebruikt.

Ook een vol geladen woonruimteaccu wordt na langere tijd door ruststroom (stille verbruikers) diep ontladen.

Bij lage buitentemperaturen verlaagt de beschikbare capaciteit.

De zelfontlading van de accu is eveneens afhankelijk van de temperatuur. Bij 20 tot 25 °C bedraagt het zelfontladingspercentage ca. 3 % van de capaciteit/maand. Bij stijgende temperaturen neemt het zelfontladingspercentage toe.

Een oude accu beschikt niet meer over de volle capaciteit.

Hoe meer elektrische verbruikers ingeschakeld zijn, des te sneller is de energievoorraad van de woonruimteaccu verbruikt.

#### 9.4.4 Accu's laden via 230-V-voorziening

Als het voertuig op de 230-V-voorziening is aangesloten, worden de woonruimteaccu en de startaccu via de laadmodule in het elektroblok bijgeladen. De startaccu wordt hierbij alleen met een druppellading geladen. De laadstroom wordt aan de laadtoestand van de accu aangepast. Daardoor is overladen niet mogelijk.

Om de volle capaciteit van de laadmodule in het elektroblok te gebruiken, dienen alle elektrische verbruikers tijdens het laden uitgeschakeld te worden.

#### 9.4.5 Accu's laden via voertuigmotor

Als de voertuigmotor draait, worden de woonruimteaccu en de startaccu door de voertuigdynamo bijgeladen. Als de voertuigmotor is uitgeschakeld, worden de accu's automatisch door een relais in het elektroblok van elkaar gescheiden. Daardoor wordt voorkomen dat de startaccu door elektrische verbruikers in de woonruimte wordt ontladen. Daardoor ontstaan er geen problemen bij het starten van het voertuig. De laadtoestand van de woonruimteaccu, resp. de startaccu kan op het paneel worden afgelezen.

### 9.5 Laadbooster voor de woonruimteaccu



- ▶ Geen onderhouds- of reparatiewerkzaamheden aan het apparaat uitvoeren. Gevaar van elektrische schok en brandgevaar.
- ▶ Wanneer de behuizing of de kabel beschadigd is: apparaat niet gebruiken. Apparaat van de stroomvoorziening loskoppelen.
- ▶ Voorkomen dat er vloeistoffen in het apparaat terechtkomen.
- ▶ Onderdelen van het apparaat kunnen tijdens gebruik heet worden. Apparaat niet aanraken.  
Geen hittegevoelige voorwerpen in de buurt van het apparaat bewaren.



- ▷ Alleen accutypen als woonruimteaccu gebruiken die de laadbooster ondersteunen.
- ▷ Wanneer het accutype moet worden vervangen: Laadbooster bij een servicepunt opnieuw laten instellen en programmeren.

Tijdens het rijden wordt de woonruimteaccu door de dynamo van het voertuig geladen. Schommelingen in de laadstroom en spanningsverlies tussen dynamo en woonruimteaccu tasten de prestaties van de woonruimteaccu aan. Het doel van de laadbooster is de laadstroom van de dynamo constant te houden en eventueel spanningsverlies te compenseren.

De laadbooster is in de fabriek op de gebruikte woonruimteaccu ingesteld en werkt automatisch. Er zijn geen bedieningsstappen vereist.

Bij hoge warmteontwikkeling zorgt een ingebouwde ventilator ervoor dat de laadbooster niet oververhit raakt.

Zie voor informatie over de zekering van de spanningssensor de sectie 9.10.1.

**Inbouwplaats** De laadbooster is onder de bestuurdersstoel (naast het elektroblok) ingebouwd.

## 9.6 Elektroblok (EBL 223)



- ▶ Levensgevaar door elektrische schok of brand.  
Op het apparaat kunnen bij foute werking of beschadiging delen onder netspanning komen te staan.
  - Geen onderhouds- of reparatiewerkzaamheden aan het apparaat uitvoeren.
  - Apparaat niet openen.
  - Er mogen geen vloeistoffen in het apparaat terechtkomen.
  - Bij beschadiging van kabels of de behuizing het apparaat niet meer gebruiken en losmaken van de netspanning.



- ▷ Ventilatiesleuven niet afdekken. Gevaar voor oververhitting!



- ▷ Afhankelijk van het model zijn niet altijd alle stekkerplaatsen voor zekeringen uitgerust.
- ▷ Wanneer meerdere woonruimteaccu's aanwezig zijn, een extra laadapparaat gebruiken.
- ▷ Verdere informatie ontlenen aan de aparte gebruiksaanwijzing van de fabrikant van de apparatuur.

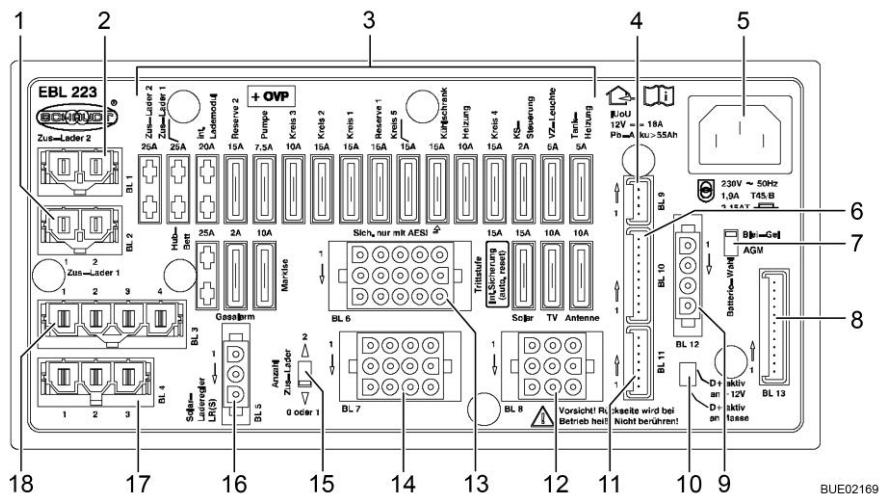

Afb. 139 Elektroblok (EBL 223)

- 1 Aansluitingen BL 2 - extra laadapparaat 1
- 2 Aansluitingen BL 1 - extra laadapparaat 2
- 3 Platte zekeringen
- 4 Aansluitingen BL 9 - zonneregelaar
- 5 Netaansluiting 230 V
- 6 Aansluitingen BL 10 - paneel
- 7 Accu-keuzeschakelaar (lood-gel/AGM)
- 8 Aansluitingen BL 13 - paneel
- 9 Aansluitingen BL 12 - sensor woonruimteaccu D+
- 10 Schakelaar D+ actief aan +12 V (D+ actief aan massa (in de fabriek ingesteld))
- 11 Aansluitingen BL 11 - paneel
- 12 Aansluitingen BL 8 - opstap, TV, antenne
- 13 Aansluitingen BL 6 - verwarming, waterpomp, reserve
- 14 Aansluitingen BL 7 - markies, tankverwarming, voortentverlichting
- 15 Keuzeschakelaar voor aantal extra laadapparaten
- 16 Aansluitingen BL 5 - zonneregelaar
- 17 Aansluitingen BL 4 - koelkast van startaccu
- 18 Aansluitingen BL 3 - koelkast

**Taken** Het elektroblok heeft de volgende taken:

- Het elektroblok laadt de woonruimteaccu. De startaccu krijgt via het elektroblok een druppellading.
- Het elektroblok bewaakt de spanning van de woonruimteaccu.
- Het elektroblok verdeelt de stroom naar de 12-V-stroomcircuits en beveiligd deze. Aan de contactdozen kunnen apparaten met maximaal 10 A worden aangesloten.
- Het elektroblok biedt aansluitingen voor een zonneregelaar, extra laadapparaten evenals verdere besturings- en bewakingsfuncties.
- Het elektroblok scheidt de startaccu elektrisch van de woonruimteaccu als de voertuigmotor is uitgeschakeld. Zo kunnen de 12-V-verbruikers van de woonruimte de startaccu niet ontladen.

Het elektroblok functioneert alleen in combinatie met een paneel.

De stroom, die op het elektroblok beschikbaar is ( $\leq 18$  A), is verdeeld in laadstroom en verbruikersstroom. De laadstroom is daarbij altijd slechts het aandeel, dat de verbruikers op dat moment niet nodig hebben. Wanneer de verbruikersstroom hoger is dan de beschikbare stroom, wordt de woonruimte-accu ontladen.

De stroomvoorziening van het hefbed, markies, afvalwaterkraan en voortentverlichting wordt automatisch onderbroken wanneer de voertuigmotor loopt.

**Inbouwplaats** Zie hoofdstuk 17.

### 9.6.1 Accu-scheiding



- ▷ Een koelkast met een automatisch energiekeuze-systeem bovendien uitschakelen. De koelkast schakelt anders om op gasgebruik.
- ▷ Na deactivering van de accu-scheiding is het mogelijk dat de datum en de tijd opnieuw moeten worden ingesteld. De overige instellingen worden bij activering van de accu-scheiding opgeslagen en blijven behouden.

De accu-scheiding schakelt **alle** 12-V-verbruikers van de woonruimte uit, ook stille verbruikers. Zelfs verbruikers als opstap, basisverlichting of koelkast werken dan niet meer. Daardoor wordt een langzame ontlading van de woonruimteaccu vermeden als het voertuig gedurende langere tijd niet wordt gebruikt (bijv. tijdelijke stilstand).

Wanneer het voertuig is aangesloten op de 230-V-voorziening, kunnen de accu's verder door het elektroblok worden geladen, ook als de accu-scheiding is geactiveerd.

Hetzelfde geldt ook bij het laden via zonnepanelen of brandstofcel.

**Activeren/deactiveren** Zie sectie 9.7.2.

### 9.6.2 Accu-keuzeschakelaar



- ▶ Als de accu-keuzeschakelaar verkeerd is ingesteld, kan zich knalgas vormen. Explosiegevaar!



- ▷ Door een verkeerde stand van de accu-keuzeschakelaar kan de woonruimteaccu beschadigd worden.
- ▷ De fabrieksinstelling van de accu-keuzeschakelaar niet veranderen.

### 9.6.3 Accubewaking



▷ Een ontladen woonruimteaccu zo snel mogelijk weer volledig laden.

De accubewaking in het elektroblok bewaakt de spanning in de woonruimteaccu.

Als de accuspanning onder 10,5 V daalt, schakelt de accubewaking in het elektroblok alle 12-V-verbruikers uit.

#### Maatregelen:

- Alle elektrische verbruikers die niet strikt noodzakelijk zijn met hun schakelaar uitschakelen.
- Indien nodig met de hoofdschakelaar 12 V de 12-V-voorziening voor kortstondig bedrijf inschakelen. Dit is echter alleen mogelijk, wanneer de accuspanning boven 11 V ligt. Ligt de spanning daaronder, kan de 12-V-voorziening pas weer worden ingeschakeld als de woonruimteaccu werd opgeladen.

### 9.6.4 Acculading

Als de voertuigmotor draait, worden de woonruimteaccu en de startaccu door een relais in het elektroblok aaneengeschakeld en de voertuigdynamo bijgeladen. Als de voertuigmotor is uitgeschakeld, worden de accu's automatisch door het elektroblok weer van elkaar gescheiden. Daardoor wordt voorkomen dat de startaccu door elektrische verbruikers in de woonruimte wordt ontladen. Daardoor ontstaan er geen problemen bij het starten van het voertuig. De poolspanning van de woonruimteaccu, resp. de startaccu kan op het paneel worden afgelezen.

Als het voertuig via de CEE-contactdoos op de 230-V-voorziening is aangesloten, worden de woonruimteaccu en de startaccu via de laadmodule in het elektroblok bijgeladen. De startaccu wordt hierbij alleen met een druppellading geladen. De laadstroom wordt aan de laadtoestand van de accu aangepast. Daardoor is overladen niet mogelijk.

Om de volle capaciteit van de laadmodule in het elektroblok te gebruiken, dienen alle elektrische verbruikers tijdens het laden uitgeschakeld te worden.

### 9.6.5 Opstap

Na overbelasting wordt de zelfherstellende zekering binnen ca. 1 minuut automatisch teruggezet.

### 9.6.6 Zonneregelaar

Voordat de woonruimteaccu gedemonteerd of vervangen wordt, de stekker van de zonneregelaar losmaken van EBL.

## 9.7 Paneel LT 511



- ▷ De lichtsterkte van de lichtdioden (LED's) en van de symbolen past zich automatisch aan de omgevingshelderheid aan.
- ▷ De weergaven kunnen alleen opgeroepen worden als de 12-V-voeding ingeschakeld is.
- ▷ Zodra een toets ingedrukt wordt, wordt het weergave-instrument automatisch verlicht. 20 seconden na het laatste indrukken van een toets gaat de indicatie uit.
- ▷ Verdere informatie ontleen aan de aparte gebruiksaanwijzing van de fabrikant.

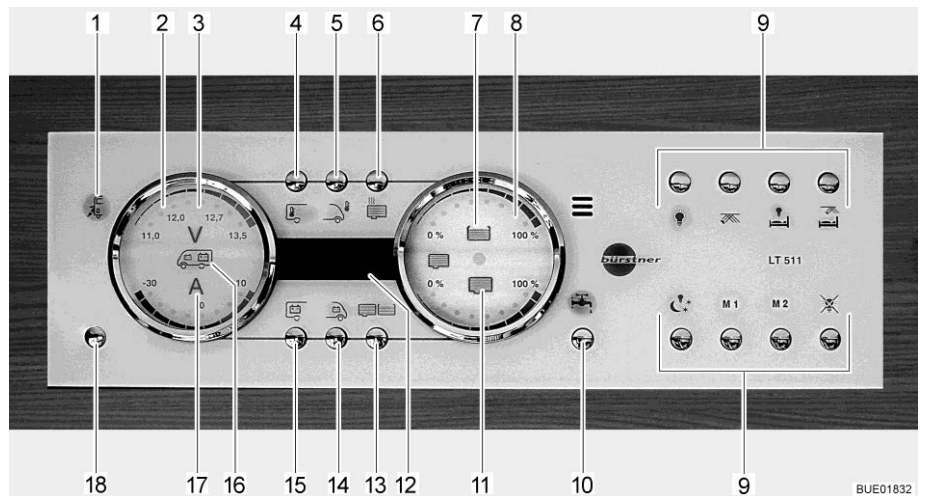

Afb. 140 Paneel LT 511

- 1 230-V-controlelicht
- 2 Weergave-instrument accu's
- 3 Symbool volt
- 4 Toets binnenruimtetemperatuur
- 5 Toets buitentemperatuur
- 6 Niet gebruikt/zonder functie
- 7 Symbool watertank
- 8 Weergave-instrument tanks
- 9 Toetsen voor lichtregeling
- 10 Toets waterpomp
- 11 Symbool afvalwatertank
- 12 Digitale indicatie temperatuur
- 13 Toets tanks
- 14 Toets startaccu
- 15 Toets woonruimteaccu
- 16 Symbool startaccu en woonruimteaccu
- 17 Symbool ampère
- 18 Toets 12-V-voorziening (hoofdschakelaar 12 V)

### 9.7.1 230-V-controlelicht

Het 230-V-controlelicht (Afb. 140,1) licht op, als aan de ingang van het elektroblok netspanning aanwezig is.



- ▷ Het 230-V-controlelicht brandt ook, als de hoofdschakelaar 12 V is uitgeschakeld.

### 9.7.2 Hoofdschakelaar 12 V

De hoofdschakelaar 12 V (Afb. 140,18) schakelt het paneel en de 12-V-voorziening van de woonruimte aan en uit.

Uitzondering: Verwarming, basisverlichting (verlichting in het ingangsbereik) en opstap blijven bedrijfsklaar.

**Inschakelen:** Toets 12-V-voorziening (Afb. 140,18) kort indrukken. De 12-V-voorziening van de woonruimte is ingeschakeld. De controle-indicatie "12 V" brandt.



- ▷ Als na het inschakelen de LED "11,0" van de voltindicatie en het symbool volt "V" (Afb. 140,3) in het weergave-instrument accu's (Afb. 140,2) knipperen, dan is de spanning van de woonruimteaccu te gering. Accu laden.
- ▷ Als na het inschakelen de controle-indicatie "12 V" en het symbool volt "V" (Afb. 140,3) drie keer knipperen, dan is de accuscheiding geactiveerd. Accuscheiding deactiveren.

**Uitschakelen:** ■ Toets 12-V-voorziening (Afb. 140,18) kort indrukken. De 12-V-voorziening van de woonruimte is uitgeschakeld. De controle-indicatie "12-V-voorziening" gaat uit.

**Accuscheiding activeren (elektroblok zonder accuscheidingsschakelaar):** ■ 12-V-voorziening uitschakelen.  
 ■ Toets woonruimteaccu (Afb. 140,15) indrukken en ca. 10 seconden lang ingedrukt houden. Het symbool volt "V" (Afb. 140,3) en de controle-indicatie "12 V" knipperen drie keer. De woonruimteaccu is losgekoppeld van het 12-V-boordnet.

**Accuscheiding deactiveren (elektroblok zonder accuscheidingsschakelaar):** ■ Toets 12-V-voorziening (Afb. 140,18) indrukken en ca. 5 seconden lang ingedrukt houden. Het symbool volt "V" (Afb. 140,3) en de controle-indicatie "12 V" knipperen drie keer. De woonruimteaccu is met het 12-V-boordnet verbonden. De controle-indicatie brandt na ca. 5 seconden.



- ▷ Bij het verlaten van het voertuig de 12-V-voorziening via het paneel uitschakelen. Zo kan een onnodige ontlading van de woonruimteaccu worden vermeden.
- ▷ Verbruikers als besturingsapparaten (bijv. Zonneregelaar, Eis-Ex of paneel) of inbouwapparatuur (bijv. verwarming, koelkast of opstap) halen verder stroom van de accucapaciteit, ook wanneer de 12-V-voorziening op het paneel is uitgeschakeld. Daarom de woonruimteaccu met de schakelaar op het elektroblok loskoppelen van het 12-V-boordnet, als het voertuig langere tijd niet wordt gebruikt.



### 9.7.3 Weergave-instrument accu's

Met het weergave-instrument accu's kunnen de spanning en de lading/ontlading van de woonruimteaccu of de spanning van de startaccu weergegeven worden.

- Indicaties:
- Toets woonruimteaccu (Afb. 140,15) indrukken. Het symbool volt "V" (Afb. 140,3) brandt. Het symbool ampère "A" (Afb. 140,17) brandt afhankelijk van lading of ontlading wit of rood. De accuspanning en de stroom van de woonruimteaccu worden via de LED's in het indicatie-instrument getoond.
  - Toets startaccu (Afb. 140,14) indrukken. Het symbool volt "V" (Afb. 140,3) brandt. De accuspanning van de startaccu wordt via de LED's in het weergave-instrument getoond.

De volgende tabellen helpen u de op het paneel getoonde toestanden juist te interpreteren.

#### Voltindicatie (blauw)

1 LED	2 LED	3 LED	4 LED	5 LED	6 LED	7 LED	8 LED
< 11,0 V	11,5 V	12,0 V	12,2 V	12,5 V	12,7 V	13,0 V	> 13,5 V

#### Diepontlading dreigt (accu-alarm)

Accuspanning (waarden bij lopende werking)	Rijden (voertuig rijdt, geen 230-V-aansluiting)	Accugebruik (voertuig staat stil, geen 230-V-aansluiting)	Netgebruik (voertuig staat stil, 230-V-aansluiting)
11 V of minder <sup>1)</sup>	12-V-boordnet overbelast Accu wordt door de dynamo niet geladen, regelaar van de dynamo defect	Indien verbruikers uitgeschakeld: Accu leeg Indien verbruikers ingeschakeld: Accu overbelast	12-V-boordnet overbelast Accu wordt door het elektroblok niet geladen, elektroblok defect
11,5 V tot 13 V	12-V-boordnet overbelast <sup>2)</sup> Accu wordt door de dynamo niet geladen, regelaar van de dynamo defect	Normaal bereik	12-V-boordnet overbelast <sup>2)</sup> Accu wordt door het elektroblok niet geladen, elektroblok defect
Meer dan 13,5 V	Accu wordt geladen (hoofdlading)	Treedt slechts kortdurend na het laden op	Accu wordt geladen (hoofdlading)

<sup>1)</sup> Accubewaking schakelt alle verbruikers uit (bij 10,5 V).

<sup>2)</sup> Indien de spanning dit bereik meerdere uren niet overschrijdt.

Waarden voor rustspanning	Laadtoestand van de accu
12,0 V of minder	Ontladen of diepontladen
12,2 V	25 %
12,3 V	50 %
Meer dan 12,8 V	Vol



▷ Langere diepontlading beschadigt de accu onherstelbaar.



▷ De rustspanning het beste meerdere uren na de laatste lading (bijv. 's ochtends) en niet direct na het stroomverbruik meten.

#### Ampère-indicatie (blauw)

1 LED	2 LED	3 LED	4 LED	5 LED	2 LED	3 LED	4 LED
Ontlading met:					Lading met:		
Ca. 0 A	> 1 A	> 3 A	> 10 A	> 30 A	> 1 A	> 3 A	> 10 A

Weergavewaarde stroom	Toestand van het systeem	Symbool ampère "A"
-30 A tot -10 A	Accu wordt momenteel sterk ontladen	Brandt rood
-10 A tot -1 A	Accu wordt momenteel ontladen	Brandt wit
0 A	Accustroom is gering of 0 A	Brandt wit
+1 A tot +10 A	Accu wordt momenteel geladen	Brandt wit

#### 9.7.4 Weergave-instrument tank

Met het weergave-instrument tank kunnen de hoeveelheid water en de hoeveelheid afvalwater weergegeven worden.

Indicaties: ■ Toets tanks (Afb. 140,13) indrukken. De symbolen watertank (Afb. 140,7) en afvalwatertank (Afb. 140,11) branden. Het vulpeil van de watertanks (bovenste schaal) en van de afvalwatertank (onderste schaal) wordt via de LED's in het indicatie-instrument weergegeven.

De volgende tabel helpt u het op het paneel getoonde vulpeil juist te interpreteren.

#### Niveauaanduiding (blauw)

1 LED	2 LED	3 LED	4 LED	5 LED	6 LED	7 LED	8 LED
25 %		50 %		75 %		100 %	

### 9.7.5 Alarmen



- ▷ Regelmatig indicatiecontroles uitvoeren.
- ▷ Controles het best 's morgens uitvoeren voor de 12-V-verbruikers ingeschakeld worden.

De volgende tabel helpt u het op het paneel getoonde alarm juist te interpreteren.



- ▷ Diepontlading is schadelijk voor de accu.



- ▷ Als de accuspanning onder 10,5 V daalt, schakelt de accubewaking in het elektroblok alle 12-V-verbruikers uit. De accu-scheiding activeert.

Indicatie	Betekenis	Remedie
Het symbool volt "V" (Afb. 140,3) en de LED "11,0" knipperen bij het opvragen van de waarden voor de woonruimteaccu	De spanning van de accu is lager dan 11 V. Diepontlading dreigt	Alle verbruikers 12-V-verbruikers uitschakelen en accu laden, ofwel door te rijden of door aansluiting op een 230-V-voorziening
Het symbool volt "V" (Afb. 140,3) knippert wanneer de 12-V-voorziening is uitgeschakeld	De 12-V-voorziening kan niet meer worden ingeschakeld	Alle verbruikers 12-V-verbruikers uitschakelen en accu laden, ofwel door te rijden of door aansluiting op een 230-V-voorziening
	De accu heeft een te hoge spanning	Klantenservice opzoeken
Het symbool volt "V" (Afb. 140,3) en de LED "11,0" en "12,0" knipperen bij het opvragen van de waarden voor de startaccu	De spanning van de accu is lager dan 11 V. Diepontlading dreigt	Alle verbruikers 12-V-verbruikers uitschakelen en accu laden, ofwel door te rijden of door aansluiting op een 230-V-voorziening

#### Tankalarm

Het symbool watertank (Afb. 140,7) of het symbool afvalwatertank (Afb. 140,11) knippert als de watertank leeg of de afvalwatertank vol is.



- ▷ Als bij het oproepen van het vulpeil bovenop het tanksymbool de LED's van de schaal knipperen, is er een sensorfout. Tanksensoren reinigen.

Maatregelen: ■ Watertank vullen of afvalwatertank leegmaken.

### 9.7.6 Temperatuuraanduiding

Via de digitale weergave (Afb. 140,12) kunnen de binnen- en buitentemperatuur weergegeven worden.

- Indicaties:
- Toets binnenuittemperatuur (Afb. 140,4) indrukken. De binnentemperatuur wordt getoond.
  - Toets buitentemperatuur (Afb. 140,5) indrukken. De buitentemperatuur wordt getoond.

### 9.7.7 Schakelaar voor waterpomp

Met de toets waterpomp (Afb. 140,10) kan de waterpomp in- en uitgeschakeld worden.

- Inschakelen: ■ Toets waterpomp (Afb. 140,10) indrukken. Het symbool brandt.
- Uitschakelen: ■ Toets waterpomp (Afb. 140,10) indrukken. Het symbool gaat uit.



- ▷ De schakeltoestand van de waterpomp wordt bij het uitschakelen van de 12-V-voorziening opgeslagen. Dat betekent: Als de waterpomp bij het uitschakelen van de 12-V-voorziening ingeschakeld was, dan is deze ook na het herinschakelen van de 12-V-voorziening ingeschakeld.

### 9.8 Zonnepanelen (speciale uitvoering)



- ▷ De zonnecollectors (zonnecelmodule) beschermen tegen mechanische belasting.



- ▷ De zonnepanelen leveren bij maximale zoninstraling de hoogste stroom.
- ▷ Zorg ervoor dat de zonnecollectors (zonnecelmodule) direct zonlicht kunnen ontvangen.
- ▷ Onder bomen en bruggen is de zoninstraling geringer dan op een open plek.
- ▷ Dekzeilen belemmeren de zoninstraling.
- ▷ Collectoroppervlakken altijd vrijhouden van vuil.
- ▷ Neem ook de gebruiksaanwijzing van de fabrikant in acht.

De zonnepanelen dienen voor milieuvriendelijke en net-onafhankelijke spanningsvoeding. Zij zetten energie uit de zoninstraling om in elektrische spanning. De zonnepanelen leveren stroom, waarmee de accu extra kan worden geladen en de verbruikers kunnen worden verzorgd.

In de zonneregelaar zijn beveiligingen tegen overlading en diepontlading geïntegreerd.

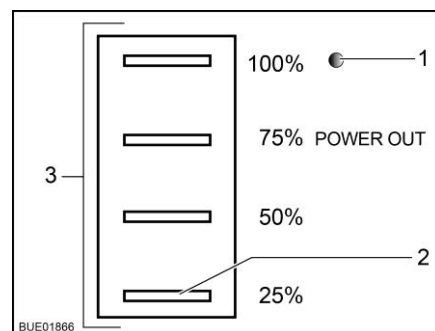

Afb. 141 Statusweergave zonneregelaar

Vier LED's (Afb. 141,3) duiden de actuele operationele toestand aan. Een ander LED (Afb. 141,1) toont aan of er uitgangsspanning is.

LED	Toestand	Betekenis
LED's operationele toestand (Afb. 141,3)	Knipperen cyclisch	Accu wordt geladen
	Branden	Accu is volledig geladen
LED 25 % (Afb. 141,2)	Knippert	Accu is diep ontladen
LED uitgangsspanning (Afb. 141,1)	Brandt	Uitgangsspanning is aanwezig
	Brandt niet	Uitgangsspanning is niet aanwezig

## 9.9 230-V-boordnet



- ▶ Alleen vaklieden aan de elektrische installatie laten werken.
- ▶ De elektrische installatie van het voertuig elke drie jaar door een geautoriseerde vakman laten controleren. Bij veelvuldig gebruik van het voertuig wordt een jaarlijkse controle aanbevolen.

Het 230-V-boordnet voorziet de volgende apparaten (indien aanwezig) van stroom:

- de contactdozen met randaarde voor apparaten met maximaal 10 A
- de koelkast
- het elektroblok
- het extra laadapparaat
- de klimaatregeling

De elektrische verbruikers, die op het 12-V-boordnet van de woonruimte aangesloten zijn, worden door de woonruimteaccu van spanning voorzien.

Het voertuig zo vaak mogelijk op een externe 230-V-voorziening aansluiten. Daarbij laadt de laadmodule in het elektroblok automatisch de woonruimteaccu. Bovendien wordt de startaccu met een druppellading van 2 A geladen.

Afhankelijk van de uitrusting zijn andere extra apparaten beveiligd door een eigen tweepolige beveiligingsautomaat.

### 9.9.1 230-V-aansluiting (CEE-contactdoos)



- ▷ Overspanning kan de aangesloten apparaten beschadigen. Oorzaken van overspanning kunnen zijn blikseminslag, onregelmatige spanningsbronnen (bijv. benzinegeneratoren) of stroomaansluitingen op veerboten.

#### Eisen m.b.t. de 230-V-aansluiting

- De aansluitkabel, de stekkerverbindingen aan de voorzieningsplaats en de stekkerverbinding aan het voertuig moeten voldoen aan IEC 60309. De in de handel gebruikelijke benaming voor de stekkerverbindingen is "CEE blauw".
- Snoer met rubber mantel H07RN-F met een leidingsdiameter van ten minste 2,5 mm<sup>2</sup> en een lengte van maximaal 25 m gebruiken.
- Stekkerverbindingen met randaarde (Schuko) zijn niet toegestaan. Het tussenschakelen van CEE/randaarde-adapters is eveneens niet toegestaan.

### 9.9.2 230-V-voorziening aansluiten



- ▶ De externe 230-V-voorziening moet beveiligd zijn met een aardlekschakelaar (FI-schakelaar, 30 mA).
- ▶ De kabel moet volledig van de kabelhaspel afgewikkeld zijn om oververhitting te voorkomen.
- ▶ Bij twijfel of indien de 230-V-voorziening niet beschikbaar of defect is, contact opnemen met de gebruiker van de voorzieningsinstallatie.



- ▷ De 230-V-aansluiting is in het voertuig met een gecombineerde aardlekschakelaar met beveiligingsautomaat uitgerust.
- ▷ Afhankelijk van de uitvoering is er nog een beveiligingsautomaat in de zekeringenkast gemonteerd.
- ▷ Voor de aansluitpunten op campings (campingverdelers) zijn aardlekschakelaars (FI-schakelaars, 30 mA) voorgeschreven.

Het voertuig kan op een externe 230-V-voorziening worden aangesloten.

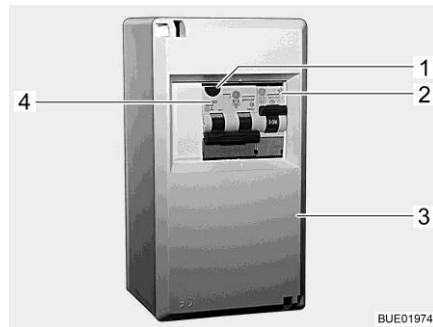

Afb. 142 230-V-zekeringenkast met beveiligingsautomaat en FI-schakelaar



Afb. 143 230-V-aansluiting op het voertuig

#### Voertuig aansluiten:

- Controleren of het stroomvoorzieningsapparaat met betrekking tot de aansluiting, spanning, frequentie en stroom geschikt is.
- Controleren of de kabels en aansluitingen geschikt zijn.
- Stekkerverbindingen en kabels op zichtbare beschadigingen controleren.
- Beveiligingsautomaat (Afb. 142,2 en 4) in de zekeringenkast (Afb. 142,3) uitschakelen.
- Afdekking van de 230-V-aansluiting op het voertuig openen (Afb. 143) en stekkerverbinding aansluiten.
- Stekker van de aansluitkabel in de contactdoos van het stroomvoorzieningsapparaat steken.
- Beveiligingsautomaat in de zekeringenkast inschakelen.

#### Aardlekschakelaar controleren:

- Als het voertuig op de 230-V-voorziening aangesloten is, moet de testknop (Afb. 142,1) van de aardlekschakelaar/beveiligingsautomaat (Afb. 142,4) in de zekeringenkast (Afb. 142,3) worden ingedrukt. De aardlekschakelaar moet activeren.
- De aardlekschakelaar weer inschakelen.

- Verbinding loskoppelen:
- De beveiligingsautomaten (Afb. 142,2 en 4) in de zekeringenkast (Afb. 142,3) uitschakelen.
  - Aan het stroomvoorzieningsapparaat de stekker van de aansluitkabel uit de contactdoos trekken.
  - De stekkerverbinding van het voertuig lostrekken en de afdekking van de 230-V-aansluiting sluiten.

## 9.10 Zekeringen



- ▶ Defecte zekeringen alleen vervangen, als de foutoorzaak bekend en verholpen is.
- ▶ Defecte zekeringen alleen vervangen als de stroomvoorziening is uitgeschakeld.
- ▶ Zekeringen nooit overbruggen of repareren.
- ▶ Defecte zekeringen altijd vervangen door een nieuwe zekering met dezelfde zekeringwaarden.

### 9.10.1 Zekeringen 12 V

De verbruikers die in de woonruimte op de 12-V-voorziening zijn aangesloten, zijn beveiligd door aparte zekeringen. De zekeringen zijn op verschillende inbouwplaatsen in het voertuig toegankelijk.

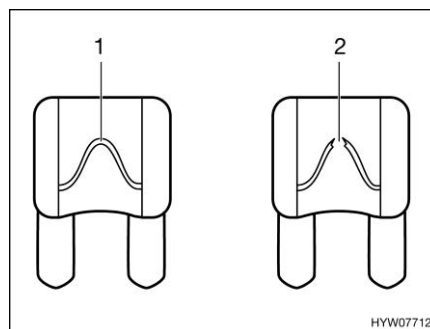

- 1 Onbeschadigd zekeringselement
- 2 Onderbroken zekeringselement

Afb. 144 Zekering 12 V

Een intacte 12-V-zekering is aan het onbeschadigde zekeringselement (Afb. 144,1) zichtbaar. Als het zekeringselement onderbroken is (Afb. 144,2) de zekering vervangen.

Om de zekeringen te vervangen werking, waarde en kleur van de betreffende zekeringen ontlenen aan de navolgende gegevens. Bij vervangen van de zekeringen uitsluitend platte zekeringen met de waarden gebruiken die hierna staan vermeld.

**Zekeringen aan de startaccu**

De zekeringen zijn in de buurt van de startaccu ingebouwd. De startaccu is op de vloer tussen de stoelen in de bestuurderscabine onder een afdekking toegankelijk.

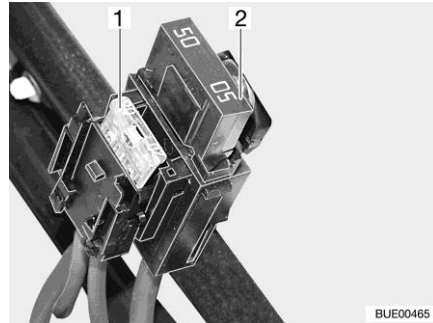

Afb. 145 Zekeringen aan de startaccu

- 1 Platte zekering 20 A/geel (voor koelkast)
- 2 Platte Jumbo-zekering 50 A/rood

**Zekeringen aan de woonruimteaccu**

De zekeringen zijn naast de woonruimteaccu ingebouwd.

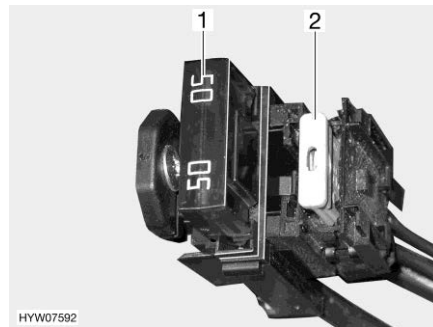

Afb. 146 Zekeringen aan de woonruimteaccu

- 1 Platte Jumbo-zekering 50 A/rood (voor elektroblok)
- 2 Platte zekering 2 A/grijs (voor accuvoeler woonruimteaccu)

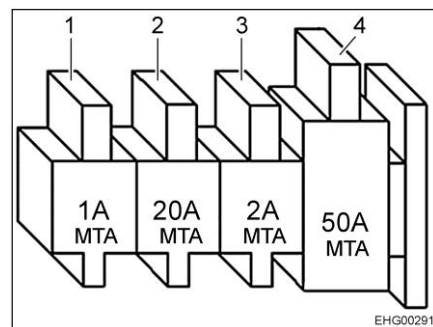

Afb. 147 Zekeringen (woonruimteaccu met laadbooster)

- 1 Platte zekering 1 A/grijs (voor spanningssensor laadbooster)
- 2 Platte zekering 20 A/geel (voor koelkast)
- 3 Platte zekering 2 A/grijs (voor spanningssensor elektroblok)
- 4 Platte Jumbo-zekering 50 A/rood (voor elektroblok)

**Zekeringen aan de relaisbox AD01**

In een van beide stoelconsoles is een relaisbox (AD01) ingebouwd. De relaisbox dient ervoor om de niet door het basisvoertuig beschikbaar gestelde signalen voor de chassisverlichting te genereren. De relaisbox is universeel inzetbaar.

De door ons gebruikte schakeling kan van de door de fabrikant aangebrachte schakeling afwijken. Daardoor kan de schakeling ook van de weergave op het typeplaatje van de relaisbox, dat de fabrikant heeft aangebracht, afwijken.



**Zekeringen aan het  
elektroblok EBL 223**

Ze-nr	Functie	Waarde/kleur
B2	Kl. 15 (contact Aan)	15 A blauw
B3	Kl. 30 (permanent plus)	15 A blauw
B5	D+ signaal	Interne polyswitch (2 A)
B6	Reserve	15 A blauw
B7	Contourlampen voor (wt/rood)	5 A lichtbruin

Functie	Waarde/kleur
Extra laadapparaat 2	25 A wit
Extra laadapparaat 1	25 A wit
Interne laadmodule	20 A geel
Reserve 2	15 A blauw
Pomp (voor water)	7,5 A bruin
Circuit 3	10 A rood
Circuit 2	15 A blauw
Circuit 1	15 A blauw
Reserve 1	15 A blauw
Circuit 5	15 A blauw
Koelkast	15 A blauw
Verwarming	10 A rood
Circuit 4	15 A blauw
Koelkastbesturing	2 A grijs
Voortentverlichting	5 A lichtbruin
Tankverwarming	5 A lichtbruin
Antenne	10 A rood
TV	10 A rood
Zon	15 A blauw
Opstap (wordt automatisch teruggezet)	15 A
Markies	10 A rood
Gasalarm	2 A grijs
Hefbed	25 A wit

**Zekeringen van de  
luchtvering**

De zekeringen zijn in de zekeringenkast van het basisvoertuig ingebouwd.

Functie	Waarde/kleur
Besturing	7,5 A bruin
Compressor	40 A groen

**Zekering van het Thetford-toilet (zwenkbaar toilet)**

De zekering bevindt zich in het behuizingsframe van de Thetford-cassette.

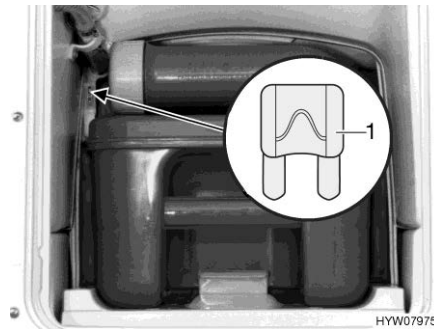

1 Platte zekering 3 A/violet

Afb. 148 Zekering van het Thetford-toilet

- Vervangen:
- Het luik voor de Thetford-cassette buiten aan het voertuig openen.
  - De Thetford-cassette er volledig uittrekken.
  - De zekering (Afb. 148,1) vervangen.

**Zekering van het Thetford-toilet (zwenkbaar toilet C-260)**

Het toilet heeft een onderhoudsvrije, zelfherstellende zekering.

**Zekering hefbed**

De motor van het hefbed wordt via veiligheidscircuit 5 op het elektroblok beveiligd. De besturing wordt via een zelfherstellende polyswitch-zekering op het elektroblok beveiligd.

**Zekering voor afvalwaterverwarming**

Het besturingsapparaat heeft een elektronische beveiliging tegen overbelasting. Bij overbelasting wordt de afvalwaterverwarming uitgeschakeld. Om het besturingsapparaat opnieuw te starten het apparaat kort van de stroomvoorziening loskoppelen.

Afhankelijk van het model wordt de voedingsspanning van de afvalwaterverwarming via het veiligheidscircuit reserve 3 of reserve 4 beveiligd.

### 9.10.2 Zekering 230 V



- ▷ De aardlekschakelaar bij elke aansluiting aan de 230-V-voorziening, minstens echter om de 6 maanden controleren.



- ▷ De aardlekschakelaar wordt in internationaal taalgebruik ook als veiligheidsinrichting voor foutstroom RCD (Residual-Current Device) aangeduid.

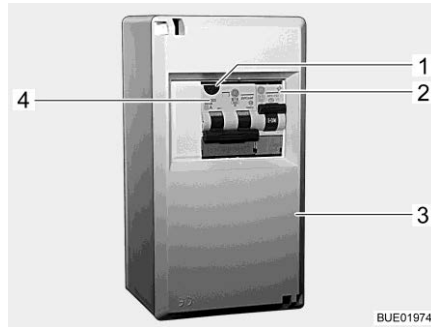

Afb. 149 230-V-zekeringenkast

Een gecombineerde aardlekschakelaar/beveiligingsautomaat (Afb. 149,4) in de zekeringskast (Afb. 149,3) beveiligt het volledige voertuig tegen lekstroom (0,03 A).

De geïntegreerde beveiligingsautomaat (16 A) beveiligt de 230-V-contactdoos, het stroomvoorzieningsapparaat, het extra laadapparaat en de koelkast.

Bij voertuigen met een speciale uitvoering (bijv. klimaatregeling) beveiligt een extra beveiligingsautomaat (10 A) (Afb. 149,2) het apparaat.

**Aardlekschakelaar controleren:** ■ Als het voertuig aan de 230-V-voorziening is aangesloten, testknop (Afb. 149,1) indrukken. De aardlekschakelaar moet activeren.

**Inbouwplaats** Zie hoofdstuk 17.

### 9.11 Buitencontactdoos (speciale uitvoering)

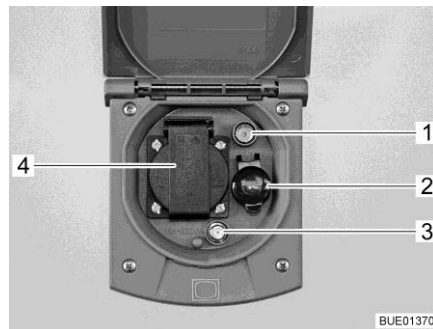

- 1 TV-contactdoos
- 2 12-V-contactdoos
- 3 SAT-contactdoos
- 4 230-V-contactdoos

Afb. 150 Buitencontactdoos

Met de 230-V-contactdoos en de 12-V-contactdoos kunnen elektrische apparaten in de voortent gebruikt worden.

#### Aansluitmogelijkheden

De TV-contactdoos en de SAT-contactdoos bieden meerdere mogelijkheden voor het gebruik van de TV:

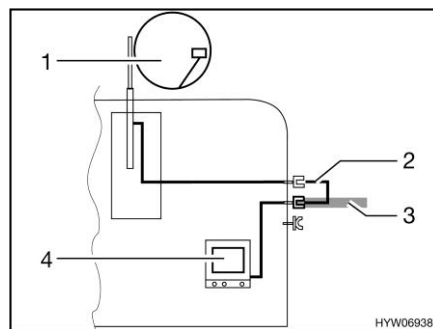

Afb. 151 TV in het voertuig

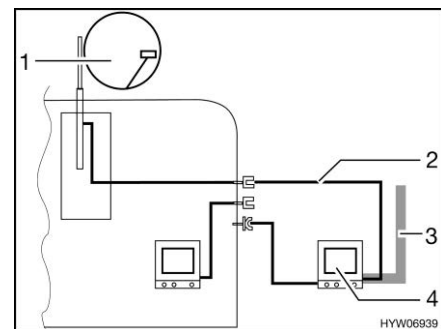

Afb. 152 TV in de voortent

- TV in het voertuig (Afb. 151,4): Aansluiting aan dakantenne (Afb. 151,1) met verbindingkabel (Afb. 151,2)
- TV in het voertuig (Afb. 151,4): Aansluiting aan externe antenne (Afb. 151,3)
- TV in de voortent (Afb. 152,4): Aansluiting aan dakantenne (Afb. 152,1) met verbindingkabel (Afb. 152,2)
- TV in de voortent (Afb. 152,4): Aansluiting aan externe antenne (Afb. 152,3)

9.12 Stroomschema's  
9.12.1 Stroomschema's binnen

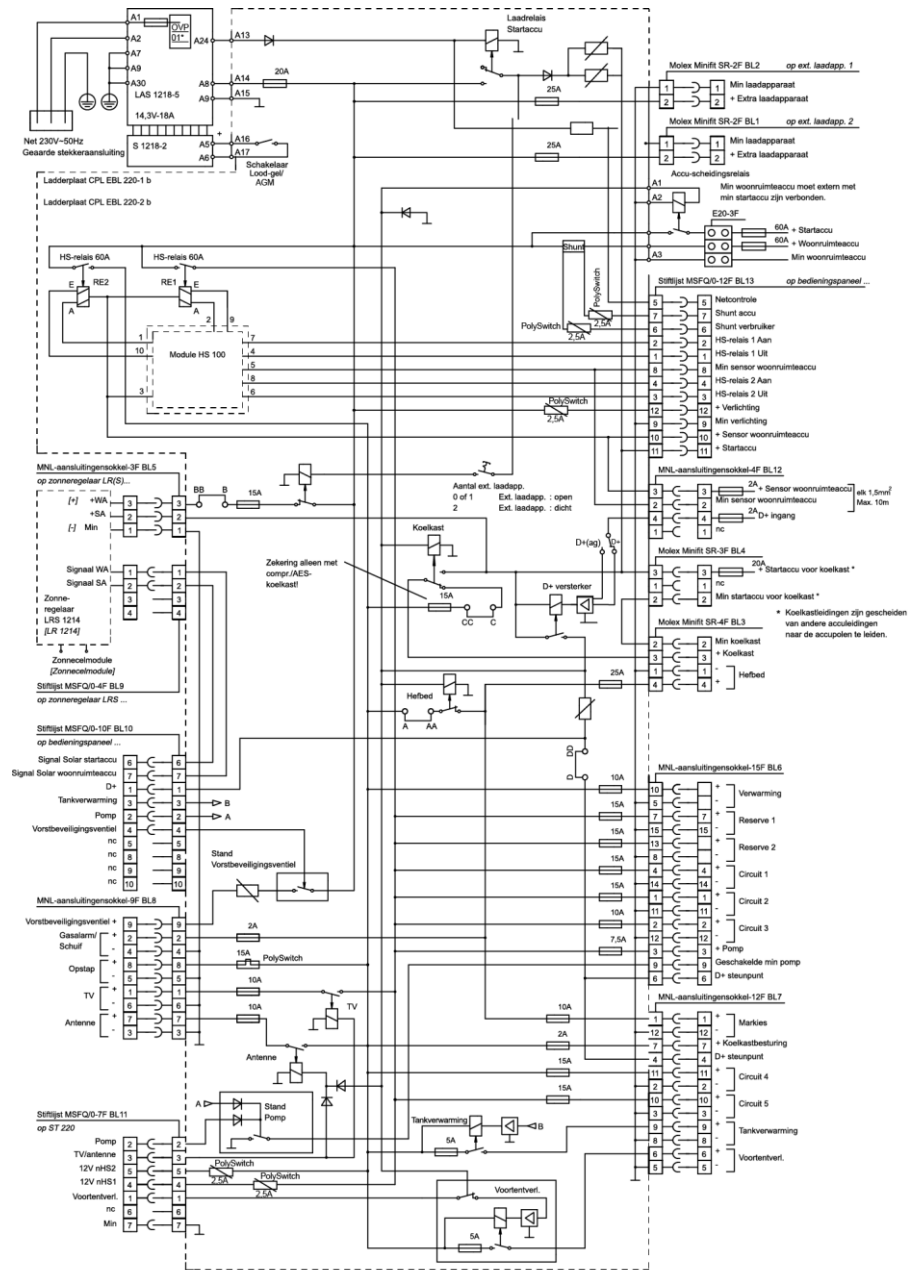

Afb. 153 Stroomschema binnen (EBL 223)

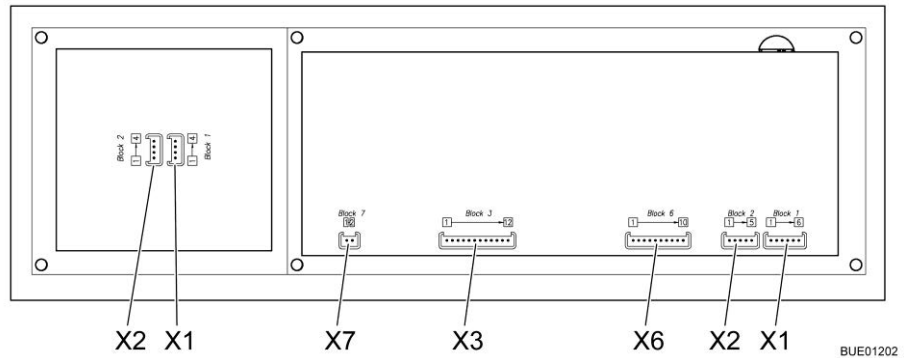

Afb. 154 Blokschema paneel (LT 511)

<b>X1</b>	<b>Lumberg MSFQ 6-voudig</b>
1	Vol
2	3/4
3	1/2
4	1/4
5	Basis watertank
6	n. c.
<b>X2</b>	<b>Lumberg MSFQ 5-voudig</b>
1	Vol
2	3/4
3	1/2
4	1/4
5	Basis afvalwatertank
<b>X3</b>	<b>Lumberg MSFQ 12-voudig</b>
1	Hoofdschakelaar-relais 1 Uit
2	Hoofdschakelaar-relais 1 Aan
3	Hoofdschakelaar-relais 2 Uit
4	Hoofdschakelaar-relais 2 Aan
5	Netsignaal
6	Shunt verbruiker
7	Shunt accu
8	Min sensor woonruimteaccu
9	n. c.
10	+ Sensor woonruimteaccu
11	+ Startaccu 12 V
12	+ Verlichting

<b>X6</b>	<b>Lumberg MSFQ 10-voudig</b>
1	D+
2	Pomp
3	Tankverwarming
4	Antivriesmiddel
5	n. c.
6	Startaccu op basis van zonne-energie
7	Woonruimteaccu op basis van zonne-energie
8	n. c.
9	n. c.
10	n. c.
<b>X7</b>	<b>Lumberg MSFQ 2-voudig</b>
1	KTY Pin 1
2	KTY Pin 2
<b>X1</b>	<b>Lumberg MSFQ 4-voudig</b>
1	ADI1
2	ADI2
3	+12 V
4	GND
<b>X2</b>	<b>Lumberg MSFQ 4-voudig</b>
1	ADI1
2	ADI2
3	+12 V
4	GND

## 9.12.2 Stroomschema buiten

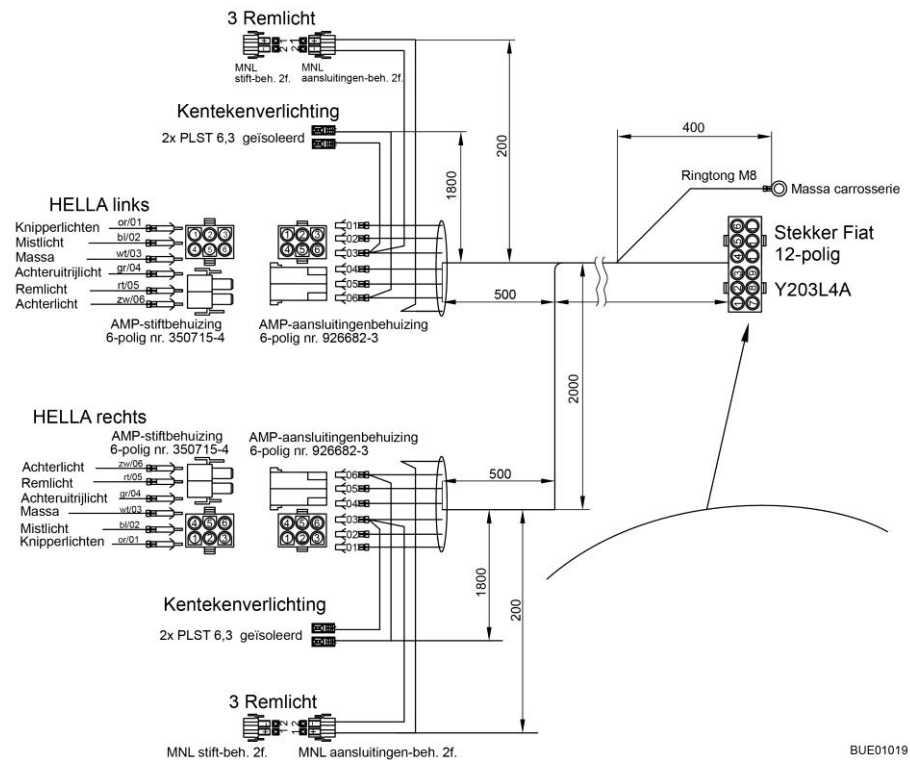

Afb. 155 Stroomschema buiten

## Linkerkant

Kleuren Bürstner	Aansluiting
Grijs	Richtingaanwijzer links
Blauw	Mistlamp achter
Wit	Massa
Groen	Achteruitrijlicht
Rood	Remlicht
Zwart	Achterlicht links

## Rechterkant

Grijs	Richtingaanwijzer rechts
Blauw	Mistlamp achter
Wit	Massa
Groen	Achteruitrijlicht
Rood	Remlicht
Zwart	Achterlicht rechts



## Hoofdstukoverzicht

In dit hoofdstuk staan instructies voor de inbouwapparatuur van het voertuig.

De instructies hebben alleen betrekking op de bediening van de inbouwapparatuur.

Verdere informatie over de inbouwapparatuur kunt u in de gebruiksaanwijzingen van de inbouwapparatuur vinden, die apart bij het voertuig zijn meegeleverd.

### 10.1 Algemeen



- ▷ Uit veiligheidsoverwegingen moeten reserveonderdelen voor verwarmingsapparaten beantwoorden aan de opgaves van de producent en door hem als reserveonderdeel zijn toegelaten. Deze reserveonderdelen mogen alleen door de producent van het apparaat of een erkende werkplaats worden ingebouwd.



- ▷ Nadere informatie kan worden ontleend aan de aparte gebruiksaanwijzing van het betreffende inbouwapparaat.

In het voertuig zijn al naargelang uitvoering de inbouwapparaten verwarming, boiler, kookplaat en koelkast ingebouwd.

In deze gebruiksaanwijzing worden alleen de bediening en de bijzonderheden van de inbouwapparatuur beschreven.

Voor ingebruikname van een op gas werkend inbouwapparaat de hoofdafsluitkraan op de gasfles en de desbetreffende gasafsluitkraan openen.

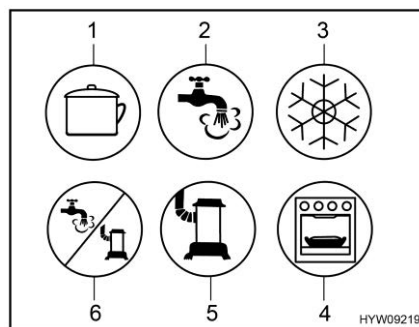

- 1 Kookplaat
- 2 Warmwater
- 3 Koelkast
- 4 Bakoven/grill
- 5 Verwarming
- 6 Warmwater/verwarming

Afb. 156 Mogelijke symbolen van de gasafsluitkranen

## 10.2 Verwarming en boiler

De verwarming kan gebruikt worden om zowel het interieur van het voertuig te verwarmen (door verwarming van de lucht in de ruimte), als het warmwater (boilerfunctie). De volgende instructies gelden ook wanneer de verwarming alleen als boiler wordt gebruikt.



- ▶ Gas wegens explosiegevaar nooit onverbrand laten uitstromen.
- ▶ Bij het tanken, op veerboten en in de garage de verwarming nooit in gasgebruik laten werken. Explosiegevaar!
- ▶ In gesloten ruimtes (bijv. garages) de verwarming nooit op gas laten werken. Vergiftigings- en verstikkingsgevaar!
- ▶ De gasafvoerschoorsteen niet afsluiten of dichtbouwen.
- ▶ De ruimte achter de verwarming niet als opbergruimte gebruiken.
- ▶ Het water in de boiler kan tot 65 °C worden verwarmd. Gevaar voor brandwonden!



- ▷ Hete lucht kan de vloerbedekking beschadigen. Luchtuitstroomopeningen niet direct op de vloerbedekking richten.
- ▷ Boiler nooit aanzetten zonder waterinhoud.
- ▷ Boiler bij vorstgevaar leegmaken, als de boiler niet in gebruik is.
- ▷ Boiler uitsluitend met maximale temperatuurinstelling gebruiken als er veel warm water nodig is. Hierdoor wordt de boiler beschermd tegen verkalking.



- ▷ Het water uit de boiler niet als drinkwater gebruiken.
- ▷ Wanneer de stroomvoorziening naar de verwarming is onderbroken, moet de tijd opnieuw worden ingevoerd.

### 10.2.1 Modeluitvoeringen met gasafvoerschoorsteen aan de rechtervoertuigkant



- ▶ Als de voortent is opgebouwd en de verwarming of de boiler in gasgebruik is ingeschakeld, kunnen de afvoergassen van het verwarmings toestel of de boiler zich ophopen in de ruimte van de voortent. Verstikkingsgevaar! Zorgen voor een toereikende ventilatie.

### 10.2.2 Warmwaterverwarming en boiler Alde



- ▷ Warmwaterverwarming nooit zonder verwarmingsvloeistof gebruiken. Letten op instructies uit hoofdstuk 13.
- ▷ Nooit gaten in de vloer boren. Daardoor kunnen de warmwaterbuizen beschadigd raken.



- ▷ Als de warmwaterverwarming in gebruik is, moet altijd de circulatiepomp aangeschakeld zijn.
- ▷ Na het eerste verwarmen adviseren wij om het verwarmingssysteem te ontluchten en het glycolgehalte te controleren. Letten op instructies uit hoofdstuk 13.
- ▷ Als de verwarming wordt ingeschakeld, start deze met de als laatste gebruikte instellingen.
- ▷ Al naargelang de uitvoering is de bestuurderscabine van een verwarmingsmat voorzien.
- ▷ Meer informatie vindt u in de aparte gebruiksaanwijzing van de fabrikant. Zie voor het onderhoud de instructies in hoofdstuk 13.

**Inbouwplaats** Zie hoofdstuk 17.

**Bedieningspaneel** Het bedieningspaneel bestaat uit twee gedeeltes:

- Display (touchscreen)
- Bedieningstoetsen



- 1 Display (touchscreen)
- 2 Toets "Menu"
- 3 Toets "Aan/Uit"

Afb. 157 Bedieningspaneel (warmwaterverwarming)



- ▷ Als er geen toets wordt ingedrukt, schakelt het bedieningspaneel na twee minuten automatisch in ruststand.
- ▷ Wijzigingen aan de instellingen worden na 10 seconden automatisch opgeslagen.

**Bedieningstoetsen** De bedieningstoetsen hebben de volgende functies:









Pos. in Afb. 157	Toets	Functie
2	MENU	Instelmenu openen
3		Verwarming activeren

**Display** Het display (Afb. 157,1) is als contactvlak (touchscreen) ontworpen. Het aanraken van symbolen roept de bijbehorende functie op.



Afb. 158 Startscreen (bedieningspaneel)

**Startscreen** Na het inschakelen van de verwarming verschijnt het startscreen op het display. Het startscreen bevat de volgende informatie:

Symbol	Betekenis
	Dit symbool verschijnt als de circulatiepomp geactiveerd is
	Dit symbool verschijnt als de functie Automatische start van de verwarming geactiveerd is
	Dit symbool verschijnt als de functie Dagautomaat geactiveerd is
	Dit symbool verschijnt als de functie Nachtautomaat geactiveerd is
	Dit symbool verschijnt als een omschakelinstallatie voor gasflessen geactiveerd is
	Dit symbool verschijnt als een spanning van 230 V aan de verwarming voorhanden is
	Naast dit symbool wordt de binnentemperatuur weergegeven
	Naast dit symbool wordt de buitentemperatuur weergegeven voor zover een buitensensor gemonteerd is

**Instelmenu** De toets "MENU" roept het instelmenu op. De betekenis van de verschillende symbolen is in de volgende tabel beschreven.



Afb. 159 Instelmenu (bedieningspaneel)

Via de symbolen "+" of "-" kunnen waarden verhoogd of verlaagd worden.

Symbol	Betekenis
	Gewenste temperatuur van +5 tot +30 °C instellen
	Watertemperatuur in de boiler instellen
	Verwarmingsvermogen in het elektragebruik instellen
	Knop Verwarmen in het gasgebruik aan/uit
	Knop Gereedschapmenu
	Knop AC voor inschakelen van de automatische airconditioning (alleen zichtbaar wanneer klimaatregeling Truma Aventa aanwezig is)
	Knop voor ingeschakelde functies

**Gereedschapmenu's** Via de gereedschapmenu's kunnen de verschillende functies van de verwarming opgeroepen en ingesteld worden. De pijlsymbolen dienen voor het wisselen tussen de menu's. De betekenis van de verschillende functies is in de gebruiksaanwijzing van de fabrikant beschreven.

**Gebruikswijze instellen** De warmwaterverwarming kan met de volgende energiebronnen worden gebruikt:

- Gasgebruik
- 230-V-elektragebruik
- Gas- en 230-V-elektragebruik

De gebruikswijze wordt via het bedieningspaneel geselecteerd.

- Gasgebruik kiezen:**
- Knop "" indrukken. De knop brandt groen. Het gasgebruik wordt geactiveerd.
  - Knop "" opnieuw indrukken. De knop brandt blauw. Gasgebruik is uitgeschakeld.

230-V-elektragebruik kiezen:



- Knop "+" naast het symbool "⚡" zo lang indrukken tot het gewenste verwarmingsvermogen bereikt is.
- ▷ De capaciteitsstand bij het 230-V-elektragebruik zo kiezen dat deze met de beveiliging van de 230-V-aansluiting overeenkomt:
  - Stand 1 (1 kW) bij 6 A
  - Stand 2 (2 kW) bij 10 A
  - Stand 3 (3 kW) bij 16 A

Gas- en 230-V-elektragebruik kiezen:



- Op het bedieningspaneel zowel gasgebruik als 230-V-elektragebruik selecteren.
- ▷ Wanneer gas- en 230-V-elektragebruik wordt geselecteerd en het voertuig op de 230-V-voorziening is aangesloten, werkt de warmwaterverwarming in eerste instantie alleen met 230-V-elektragebruik. Pas als de verwarmingscapaciteit niet meer voldoende is, wordt het gasgebruik automatisch ingeschakeld.
- ▷ Het gasgebruik is alleen mogelijk als de hoofdafsluitkraan op de gasfles en de gasafsluitkraan geopend zijn.
- ▷ Het 230-V-elektragebruik is alleen mogelijk, als het voertuig op de 230-V-voorziening is aangesloten.

Als de verwarming wordt ingeschakeld, start deze met de als laatste ingestelde gebruikswijze.

Verwarming inschakelen:

- Toets "⏻" indrukken. Het startscherm verschijnt op het display. De verwarming start automatisch.

Verwarming uitschakelen:

- Toets "⏻" indrukken. De verwarming schakelt uit.

Toerental van de circulatiepomp instellen



- ▷ De warmwaterverwarming is uitgerust met een zeer sterke pomp. De pomp bij kleinere voertuigen alleen gebruiken met vol vermogen wanneer de installatie leeg wordt gemaakt, of wanneer de buisleidingen worden ontvlucht. Anders versnelt de slijtage, harde geluiden van de pomp zijn het gevolg.



Afb. 160 Toerentalverlaging

Met de draairegelaar (Afb. 160,2) kan het toerental van de circulatiepomp ingesteld worden. Bij een gereduceerd toerental vermindert het geluid dat de pomp maakt.

De draairegelaar bevindt zich op de circulatiepomp (Afb. 160,1).

- Capaciteit instellen:
- De draairegelaar (Afb. 160,2) tegen de klok in draaien. De capaciteit is minder.
  - De draairegelaar met de klok mee draaien. De capaciteit wordt verhoogd.

### 3-wegventiel

Bij modellen met een achterste bed is op het circuit van de warmwaterverwarming een 3-wegventiel aangesloten. Het 3-wegventiel is in de garage achter ingebouwd. Het 3-wegventiel is toegankelijk via een serviceluik.



Afb. 161 3-wegventiel

Verwarmingcircuit in het achterste gedeelte openen:

- De hendel (Afb. 161,2) van het 3-wegventiel (Afb. 161,1) parallel met de rechte doorstromingsrichting (Afb. 161) zetten.

Verwarmingcircuit in het achterste gedeelte blokkeren:

- De hendel (Afb. 161,2) van het 3-wegventiel (Afb. 161,1) dwars op de rechte doorstromingsrichting zetten.

### Warmtewisselaar Alde (speciale uitvoering)



- ▷ De warmtewisselaar functioneert alleen als de voertuigmotor draait.
- ▷ Als de warmtewisselaar niet wordt gebruikt (bijv. in de zomer), de warmtewisselaar met de afsluitkraan afsluiten.

Met de warmtewisselaar kan de woonruimte van het voertuig tijdens de rit worden verwarmd, zonder de warmwaterverwarming van de woonruimte in gebruik te nemen.

De warmtewisselaar is op het koelcircuit van de voertuigmotor aangesloten en heeft zo dezelfde functie als de verwarming van het voertuig.

De verwarmingscapaciteit wordt via de verwarmingsregeling van de woonruimte ingesteld.

De afsluitkraan voor de warmtewisselaar bevindt zich direct aan de warmtewisselaar.

Interieurverwarming via  
warmtewisselaar  
inschakelen:

- Controleren of de afsluitkraan voor de warmtewisselaar open is.
- Toets "⏻" (Afb. 157,3) op het bedieningspaneel (Afb. 157) indrukken. Het startscherm verschijnt op het display. De verwarmingsregeling is nu ingeschakeld en de circulatiepomp draait.
- Toets "MENU" (Afb. 157,2) indrukken.
- Gasgebruik of 230-V-elektragebruik uitschakelen (indien ingeschakeld).
- Gewenste ruimtetemperatuur instellen. Hiertoe toets "+" of "-" naast het symbool "🏠" indrukken.

Interieurverwarming via  
warmtewisselaar  
uitschakelen:

- Toets "⏻" (Afb. 157,3) op het bedieningspaneel (Afb. 157) indrukken.



Afb. 162 Warmtewisselaar Alde

- Aanzetten: ■ Greep (Afb. 162,1) van de afsluitkraan parallel aan de buisleiding zetten.
- Afsluiten: ■ Greep (Afb. 162,1) van de afsluitkraan dwars op de buisleiding zetten.

#### Inbouwplaats

De warmtewisselaar is in de achterste kist van de middelste zitgroep ingebouwd.

#### Extra circulatiepomp Alde (speciale uitvoering)



- ▷ De extra circulatiepomp functioneert alleen als de warmtewisselaar is ingebouwd en ingeschakeld en de warmwaterverwarming werkt.

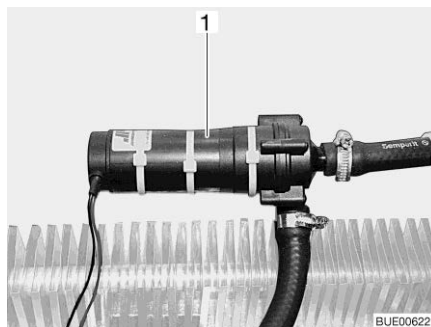

Afb. 163 Extra circulatiepomp

Via de extra circulatiepomp (Afb. 163,1) kan de motor van het voertuig bij stilstand worden verwarmd.

De extra circulatiepomp is op het koelcircuit van de voertuigmotor aangesloten en heeft zo dezelfde functie als een motorverwarming.





Afb. 164 Bedieningsschakelaar extra circulatiepomp

De schakelaar (Afb. 164) voor de extra circulatiepomp bevindt zich naast het bedieningspaneel van de warmwaterverwarming. Het gele controlelicht brandt als de pomp in gebruik is.

### Boiler vullen/leegmaken

De boiler wordt uit de watertank van water voorzien.



- ▷ Al naargelang het model is het voertuig van een of twee aftapkranen voorzien.

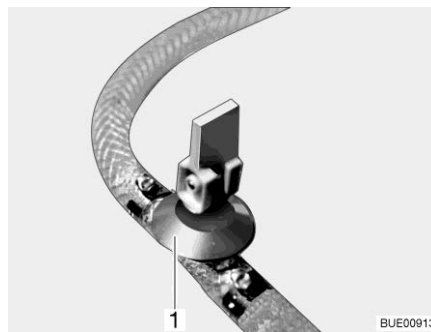

Afb. 165 Aftapkraan

#### Boiler met water vullen:

- Aftapkraan/aftapkranen sluiten. Daarvoor kiphendel (Afb. 165,1) horizontaal zetten.
- 12-V-voorziening op het paneel inschakelen.
- Alle waterkranen op "Warm" zetten en openen. De waterpomp wordt ingeschakeld. De warmwaterleidingen worden gevuld met water.
- Waterkranen zolang geopend laten tot het water zonder luchtbellen uit de waterkranen stroomt. Alleen zo is gegarandeerd dat de boiler met water is gevuld.
- Alle waterkranen sluiten.

#### Boiler leegmaken:

- Boiler uitschakelen.
- Alle waterkranen openzetten en in de middelste stand zetten.
- Aftapkraan/aftapkranen (Afb. 165) openen. Daarvoor kiphendel (Afb. 165,1) verticaal zetten. De boiler wordt naar buiten toe afgetapt.
- Controleren, of het water uit de boiler volledig wegloopt (ca. 10 liter).



- ▷ Meer informatie vindt u in de aparte gebruiksaanwijzing van de fabrikant. Zie voor het onderhoud de instructies in hoofdstuk 13.

**Inbouwplaats van de  
aftapkraan/aftapkranen**

Zie hoofdstuk 17.

### 10.2.3 Wandschoorsteen

Verse lucht en afvoergassen van de verwarmingsinstallatie worden door een tweekamer-wandschoorsteen geleid.



- ▷ Stel het voertuig zodanig af, dat de wandschoorsteen voldoende verse lucht krijgt.
- ▷ De wandschoorsteen moet altijd vrij zijn. Wandschoorsteen niet afdekken.
- ▷ Bij kamperen in de winter (wintercamping) de wandschoorsteen vrijhouden van sneeuw en ijs.
- ▷ Al naar gelang het weer de wandschoorsteen regelmatig controleren (sneeuw, bladeren, vuil, etc.). Indien nodig, de wandschoorsteen reinigen.
- ▷ Bij het wassen van het voertuig de waterstraal niet direct op de wandschoorsteen richten.
- ▷ Indien dit niet in acht genomen wordt, kan geen foutloze werking van de verwarming gegarandeerd worden.



Afb. 166 Wandschoorsteen (warmwaterverwarming)

De wandschoorsteen is aan de linkerkant aangebracht.

**Condensafvoer** Wanneer de wandschoorsteen boven het serviceluik is aangebracht, kan er condenswater op de afdichting van het serviceluik druppelen. De condensafvoer gebruiken om de afdichting tegen condenswater te beschermen.



Afb. 167 Condensafvoer

**Condensafvoer aanbrengen:** ■ Condensafvoer (Afb. 167,1) van onderen tussen wandschoorsteen en wand schuiven, tot deze op bevestigingsschroeven van de wandschoorsteen vastklikt.



▷ Wanneer er een condensafvoer (Afb. 167,1) op de wandschoorsteen is aangebracht: Condensafvoer voor het rijden afnemen.

#### 10.2.4 Elektrische vloerverwarming (speciale uitvoering)



▶ Bij modellen met elektrische vloerverwarming mogen in geen geval gaten in de vloer geboord of schroeven ingedraaid worden. Let op met puntige voorwerpen. Gevaar voor een stroomschok of kortsluiting door beschadiging van een verwarmingsdraad.



▷ De transformator niet afdekken. Gevaar voor oververhitting!



▷ De elektrische vloerverwarming werkt alleen als het voertuig aan de 230-V-voorziening is aangesloten.

▷ De capaciteit van de elektrische vloerverwarming is niet voldoende om de woonruimte te verwarmen.



Afb. 168 Transformator voor de elektrische vloerverwarming



Afb. 169 Schakelaar voor de elektrische vloerverwarming

De transformator voor de elektrische vloerverwarming is al naargelang het model in de zitkist, in de bedkast of in de garage achter ingebouwd.

- Inschakelen:**
- Voertuig op de 230-V-voorziening aansluiten (zie hoofdstuk 9).
  - De wipschakelaar (Afb. 169,2) indrukken. Het controlelicht (Afb. 169,1) in de schakelaar brandt.
- Uitschakelen:**
- De wipschakelaar (Afb. 169,2) indrukken. Het controlelicht (Afb. 169,1) in de schakelaar gaat uit.

Na het uitschakelen blijft de vloer nog een tijdje warm door restwarmte.

Als de transformator (Afb. 168,1) overbelast wordt, spreekt de overbelastingbeveiliging aan. De pen (Afb. 168,2) springt eruit.

- Overbelastingsbeveiliging inschakelen:**
- De pen (Afb. 168,2) aan de overbelastingsbeveiliging indrukken als de transformator is afgekoeld.

## 10.3 Klimaatregeling (speciale uitvoering)

### 10.3.1 Klimaatregeling Truma Aventa



- ▷ Het koelcircuit mag alleen door de fabrikant of een geautoriseerde werkplaats worden geopend.
- ▷ De luchtinlaten en luchtuitlaten niet blokkeren.
- ▷ Geen dalende of stijgende hellingen van meer dan 8 % nemen wanneer de klimaatregeling aanstaat. De compressor kan anders beschadigd raken.
- ▷ Apparaat niet langere tijd voor koeling gebruiken wanneer het voertuig scheef staat. Hierdoor kan condenswater in het interieur komen.



- ▷ De klimaatregeling is alleen actief, als het voertuig op een 230-V-voorziening is aangesloten.
- ▷ De externe 230-V-voorziening moet met tenminste 6 A zijn beveiligd. Anders is een reglementair gebruik van de klimaatregeling niet mogelijk.
- ▷ Verwarmen bij buitentemperaturen onder 4 °C is niet mogelijk, omdat de verwarmingscapaciteit dan sterk afneemt. Tussen 4 °C en 7 °C schakelt het apparaat kortstondig over op ontdooien. Bij buitentemperaturen boven 7 °C kan de verwarming onbeperkt gebruikt worden.



- ▷ De afstandsbediening bij gebruik altijd op de infraroodontvanger richten.
- ▷ Neem ook de gebruiksaanwijzing van de fabrikant in acht.

### Gebruikswijzen

De klimaatregeling heeft de volgende gebruikswijzen:

- Automatisch
- Koeling
- Verwarming
- Circulatielucht

### Afstandsbediening

Alle functies van de klimaatregeling zijn via de afstandsbediening toegankelijk.

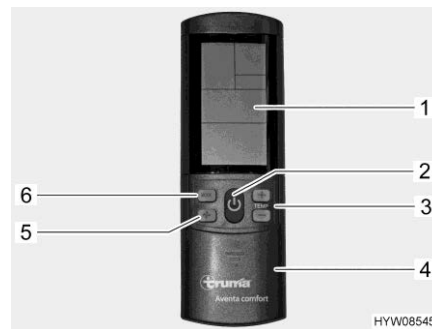

- 1 Display
- 2 Toets Aan/Uit
- 3 Toetsen "+" en "-" voor temperatuur
- 4 Schuifklep voor veld met insteltoetsen
- 5 Keuzetoets ventilatorstand (drie standen)
- 6 Keuzetoets gebruikswijze

Afb. 170 Afstandsbediening (klimaatregeling)

### Automatisch gebruik

Bij het automatische gebruik hoeft slechts de gewenste temperatuur worden ingesteld.

Afhankelijk van de ruimtetemperatuur kiest de klimaatregeling automatisch voor koeling of verwarming, en de ventilatorstand.

- Inschakelen:**
- Toets Aan/Uit (Afb. 170,2) indrukken. De laatst gekozen instellingen worden gebruikt.



- ▷ Na inschakeling loopt de circulatieluchtventilator. De compressor wordt na uiterlijk 3 minuten ingeschakeld. De blauwe LED (koelen) of de gele LED (verwarmen) knippert.

- Met de toetsen "+" en "-" (Afb. 170,3) de gewenste temperatuur instellen.

- Uitschakelen:**
- Toets Aan/Uit (Afb. 170,2) indrukken. De verlichting kan nog steeds bediend worden.

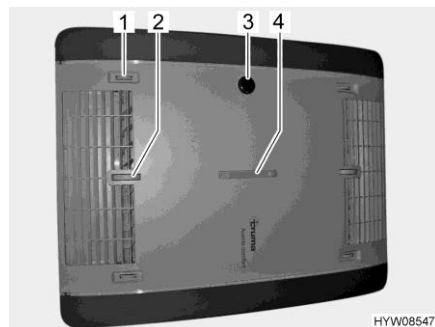

- 1 Luchtverdeling rechts/links
- 2 Luchtverdeling plafond/vloer
- 3 IR-ontvanger, functieweergave, handmatig in/uit
- 4 Luchtverdeling voor/achter

Afb. 171 Functieweergave en luchtverdeling (klimaatregeling)

### Bediening en weergave op het apparaat

Bepaalde functies kunnen direct via het apparaat worden bediend.

#### Luchtverdeling instellen:

- Draaiknop en schuifregelaar voor traploze luchtverdeling naar wens instellen.

#### Handmatig in-/uitschakelen:

- De microknop indrukken (bijv. met een balpen, wanneer afstandsbediening niet binnen handbereik is).

#### Functieweergave

Toestand LED	Betekenis
Blauwe LED knippert	Compressor start (koeling)
Blauwe LED brandt	Koelbedrijf
Gele LED knippert	Compressor start (verwarming)
Gele LED brandt	Verwarming
Rode LED knippert	Gegevens worden overgedragen
Rode LED brandt	Storing

#### Handmatige modus

In de handmatige modus kunnen koeling, verwarming en circulatielucht apart worden ingesteld via de afstandsbediening.

#### Koeling inschakelen:

- Toets Aan/Uit (Afb. 170,2) indrukken.
- Keuzetoets gebruikswijze (Afb. 170,6) indrukken tot het koelsymbool op het display (Afb. 170,1) verschijnt.
- Met de toetsen "+" en "-" (Afb. 170,3) de gewenste temperatuur instellen.
- Met de keuzetoets "❄" (Afb. 170,5) de gewenste temperatuur instellen.

Wanneer de ruimtetemperatuur die op de afstandsbediening is ingesteld, is bereikt, wordt de compressor uitgeschakeld. De blauwe LED op de IR-ontvanger gaat uit. De circulatieluchtventilator blijft werken.

Wanneer de ruimtetemperatuur hoger wordt dan de ingestelde temperatuur, schakelt het apparaat automatisch over op koeling.

- Verwarming inschakelen:**
- Toets Aan/Uit (Afb. 170,2) indrukken.
  - Keuzetoets gebruikswijze (Afb. 170,6) indrukken tot het verwarmings-  
symbool op het display (Afb. 170,1) verschijnt.
  - Met de toetsen "+" en "-" (Afb. 170,3) de gewenste temperatuur instel-  
len.
  - Met de keuzetoets "❄" (Afb. 170,5) de gewenste temperatuur instellen.

Wanneer de ruimtetemperatuur die op de afstandsbediening is ingesteld, is bereikt, wordt de compressor uitgeschakeld. De gele LED op de IR-ontvanger gaat uit. De circulatieluchtventilator blijft werken.

Wanneer de ruimtetemperatuur lager wordt dan de ingestelde temperatuur, schakelt het apparaat automatisch over op verwarming.

- Circulatielucht inschakelen:**
- Toets Aan/Uit (Afb. 170,2) indrukken.
  - Keuzetoets gebruikswijze (Afb. 170,6) indrukken tot het circulatielucht-  
symbool op het display (Afb. 170,1) verschijnt.
  - Met de toetsen "+" en "-" (Afb. 170,3) de gewenste temperatuur instel-  
len.
  - Met de keuzetoets "❄" (Afb. 170,5) de gewenste temperatuur instellen.

Wanneer circulatielucht is ingeschakeld wordt de binnenlucht gerecirculeerd en door een filter gereinigd. Op de IR-ontvanger lichten geen LED's op.

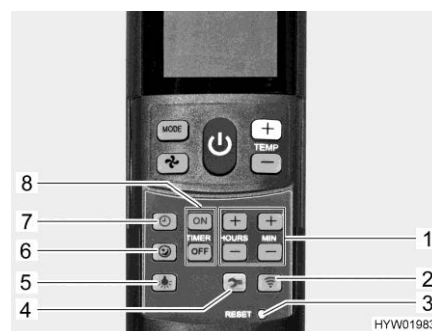

Afb. 172 Afstandsbediening met insteltoetsen (klimaatregeling)

- 1 Toetsen voor het instellen van de tijd en de timer
- 2 Toets verzenden (gegevensoverdracht opnieuw uitvoeren)
- 3 Microknop "RESET" (fabrieksinstellingen herstellen)
- 4 Toets Set-up voor ingebruikname
- 5 Toets licht (voor bediening van verlichting)
- 6 Toets stille werking (voor stille koeling)
- 7 Toets tijd (voor instellen van de tijd)
- 8 Toetsen "TIMER" om de tijd voor in-/uitschakelen vooraf te selecteren

- Stille werking inschakelen:**
- Toets stille werking (Afb. 172,6) indrukken. Wanneer de ventilator koelt, loopt deze op een lager toerental en daarom bijzonder stil.

- Tijd instellen:**
- Toets tijd (Afb. 172,7) indrukken.
  - Met de toets (Afb. 172,1) uren en minuten instellen.

- Timer inschakelen:**
- Toets Aan/Uit (Afb. 170,2) indrukken.
  - Gewenste gebruikswijze en temperatuur instellen.

- Inschakeltijd programmeren:**
- Toets "ON" (Afb. 172,8) indrukken.
  - Toetsen voor de tijdinstelling (Afb. 172,1) indrukken tot de gewenste tijd tot inschakeling is bereikt.
  - Toets "ON" (Afb. 172,8) indrukken.

- Uitschakeltijd programmeren:**
- Toets "OFF" (Afb. 172,8) indrukken.
  - Toetsen voor de tijdinstelling (Afb. 172,1) indrukken tot de gewenste tijd tot uitschakeling is bereikt.
  - Toets "OFF" (Afb. 172,8) indrukken.
- Timer deactiveren:**
- Toets "ON" of "OFF" (Afb. 172,8) opnieuw indrukken.
- Met de geïntegreerde schakelklok kan de in-/uitschakeltijd voor de klimaatregeling van 15 minuten tot 24 uur van tevoren worden ingesteld (vanaf de huidige tijd).
- Verlichting inschakelen:**
- Toets licht (Afb. 172,5) indrukken. Het licht wordt met het laatst ingestelde dimniveau ingeschakeld.
- Verlichting dimmen:**
- Toets licht (Afb. 172,5) indrukken en ingedrukt houden tot de gewenste helderheid is bereikt.
- Verlichting uitschakelen:**
- Toets licht (Afb. 172,5) indrukken.



- ▷ De toets Set-up (Afb. 172,4) wordt gebruikt om de afstandsbediening bij de eerste ingebruikname met de klimaatregeling te verbinden.
- ▷ Verdere informatie ontleen aan de aparte gebruiksaanwijzing van de fabrikant.

### 10.3.2 Telair



- ▷ Tussen het uitschakelen en het herinschakelen altijd ten minste 2 minuten wachten. Anders wordt de compressor beschadigd.
- ▷ Als het apparaat in gebruik is, altijd ten minste één ventilatieklep openen.



- ▷ De klimaatregeling is alleen actief, als het voertuig op een 230-V-voorziening is aangesloten.
- ▷ De verwarming van het voertuig kan in de winter door de klimaatregeling worden ondersteund, maar niet hierdoor worden vervangen.
- ▷ Na het inschakelen heeft de klimaatregeling ca. 3 minuten nodig, tot de compressor is gestart en koude of warme lucht zal afgeven.
- ▷ Neem ook de gebruiksaanwijzing van de fabrikant in acht.



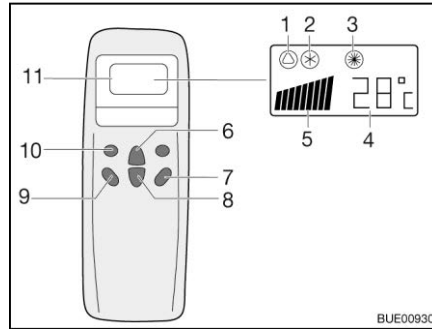

- 1 Symbool automatisch
- 2 Symbool koeling
- 3 Symbool verwarming
- 4 Weergave temperatuur (ingesteld)
- 5 Indicatie ventilatiesnelheid
- 6 Toets temperatuurverhoging
- 7 Toets "ON/OFF"
- 8 Toets temperatuurverlaging
- 9 Toets ventilatortoerental
- 10 Toets gebruikswijze ("Mode")
- 11 Display

Afb. 173 Afstandsbediening

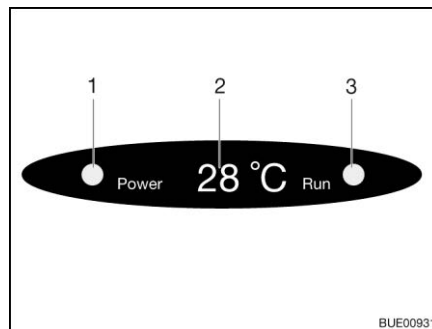

- 1 Controlelicht netaansluiting
- 2 Weergave temperatuur (actueel)
- 3 Controlelicht gebruikswijze  
groen: koeling  
rood: verwarming

Afb. 174 Weergave op de diffusor

Voor het uitvoeren van de aparte schakelcommando's de afstandsbediening altijd op de ontvanger richten.

### Gebruikswijzen

- Automatisch
- Koeling
- Verwarming

### Inschakelen:

- De toets "ON/OFF" (Afb. 173,7) indrukken.
- De toets "Mode" (Afb. 173,10) zo vaak indrukken, tot de gewenste gebruikswijze (Afb. 173,1, 2 of 3) op het display wordt weergegeven. Het betreffende controlelicht op de weergave op de diffusor (Afb. 174,3) brandt.
- Met de toetsen temperatuurverhoging (Afb. 173,6) of temperatuurverlaging (Afb. 173,8) de gewenste temperatuur instellen.
- Met de toets ventilatortoerental (Afb. 173,9) de gewenste ventilatorstand kiezen.

### Uitschakelen:

- De toets "ON/OFF" (Afb. 173,7) indrukken.



- ▷ Als de klimaatregeling voor verwarming is gebruikt, loopt de ventilator nog enkele minuten na, om de warmte volledig af te voeren.

## 10.4 Kookplaat



- ▶ Wanneer het gaskooktoestel in gebruik is, dit niet zonder toezicht laten. Ook wanneer het gaskooktoestel slecht korte tijd zonder toezicht wordt gelaten (bijv. voor toiletbezoek), het toestel uitzetten.
- ▶ Gas wegens explosiegevaar nooit onverbrand laten uitstromen.
- ▶ Voor ingebruikname van de kookplaat voor een toereikende ventilatie zorgen. Raam of dakluik openen.
- ▶ Kooktoestellen en bakovens op gas niet gebruiken voor verwarmingsdoeleinden.
- ▶ Voor het hanteren van hete pannen en dergelijke voorwerpen ovenwanten of pannelappen gebruiken. Verwondingsgevaar!
- ▶ In de directe omgeving van de kookplaat geen gordijnen aanbrengen. Brandgevaar!



- ▷ Geen hete voorwerpen zoals pannen op de spoelafdekking, de afdekking van het gaskooktoestel of het werkblad plaatsen.

### 10.4.1 Gaskooktoestel



- ▶ Tijdens het inschakelen en als het gaskooktoestel wordt gebruikt, mogen er geen brandbare of licht ontvlambare voorwerpen zoals theedoeken, servetten enz. in de buurt van het gaskooktoestel zijn. Brandgevaar!
- ▶ Bij aansteken moet het ontstekingsproces zichtbaar zijn en mogen er nog geen pannen neergezet worden.
- ▶ Als er een vlambeschermingsplaat aanwezig is, de vlambeschermingsplaat bij gebruik van het gaskooktoestel altijd gebruiken. De vlambeschermingsplaat voor de rit altijd verwijderen en veilig opbergen.
- ▶ De afdekking van het gaskooktoestel wordt door veerkracht dichtgetrokken. Bij het sluiten bestaat verwondingsgevaar!



- ▷ De glazen afdekking van het gaskooktoestel niet als kookveld gebruiken.
- ▷ De afdekking van het gaskooktoestel niet sluiten als het gaskooktoestel wordt gebruikt.
- ▷ De afdekking van het gaskooktoestel niet belasten wanneer deze gesloten is.
- ▷ De afdekking van het gaskooktoestel na het koken zolang de branders warmte afgeven open laten staan. De glasplaat kan anders barsten.



- ▷ Alleen pannen gebruiken waarvan de diameter geschikt is voor het rooster van de brander van het gaskooktoestel.
- ▷ Als de vlam uitgaat, blokkeert het ontstekingsbeveiligingsventiel automatisch de gastoevoer.
- ▷ Verdere informatie ontleen aan de aparte gebruiksaanwijzing van de fabrikant.

**Ontstekingsautomaat (met ontstekingsknop)**

Het keukenblok van het voertuig is uitgerust met een 3-pits-gaskooktoestel.

Het gaskooktoestel is uitgerust met een elektronische ontsteking.

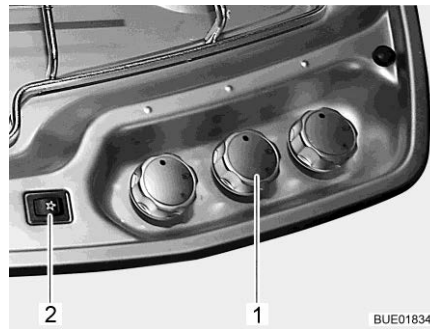

Afb. 175 Bedieningselementen voor gaskooktoestel

- Inschakelen:**
- De hoofdafsluitkraan op de gasfles en gasafsluitkraan "Kookplaat" openen.
  - Afdekking van het gaskooktoestel openen.
  - Afhankelijk van het model de vlambescherming openklappen en vergrendelen.
  - Draairegelaar (Afb. 175,1) van de gewenste brander in de ontstekingsstand (grote vlam) draaien.
  - De draairegelaar indrukken en ingedrukt houden.
  - Ontstekingsknop (Afb. 175,2) indrukken. Aan de brander worden ontstekingsvonken opgewekt.
  - Als de vlam brandt, de draairegelaar nog 10 tot 15 seconden ingedrukt houden tot het ontstekingsbeveiligingsventiel de gastoevoer open houdt.
  - Draairegelaar loslaten en in de gewenste instelling draaien.
- Uitschakelen:**
- Draairegelaar in 0-stand draaien. De vlam dooft.
  - Gasafsluitkraan "Kookplaat" en hoofdafsluitkraan op de gasfles sluiten.

#### 10.4.2 Gasbakoven (Dometic) (speciale uitvoering)



- ▶ De ventilatieopeningen op de gasbakoven niet bedekken.
- ▶ Bij het ontsteken en wanneer de bakoven wordt gebruikt, mogen er geen brandbare of licht ontvlambare voorwerpen zoals theedoeken, kleding enz. in de buurt van de gasbakoven zijn. Brandgevaar!
- ▶ Als het aansteken niet is gelukt, de procedure vanaf het begin herhalen. Zonodig controleren of gas en/of stroom in de gasbakoven ontbreken.
- ▶ Als de gasbakoven toch niet functioneert, de gasafsluitkraan sluiten en het servicepunt inlichten.
- ▶ Als de brandervlam per ongeluk wordt gedoofd, draairegelaar op "O" draaien en de brander ten minste 1 minuut uitgeschakeld laten. Pas daarna opnieuw ontsteken.



- ▶ Bij gebruik worden de delen van de gasbakoven zeer heet. Hete delen niet met blote handen aanraken.
- ▶ Maaltijden, rooster en bakplaat zodanig in de gasbakoven plaatsen, dat deze niet in contact met de vlam komen.
- ▶ Bakoven alleen ontsteken als de bakovendeur geopend is.
- ▶ Wanneer de bakoven in de onderkast is ingebouwd: Hittescherm in het ventilatierooster inhangen. Anders kan de greep van de lade erg warm worden.



- ▷ Afhankelijk van het model worden twee verschillende uitvoeringen van de gasbakoven toegepast. De bediening van beide gasbakovens is identiek; alleen het uiterlijk van de ovens verschilt.
- ▷ Voor de eerste ingebruikname van de gasbakoven 30 minuten op de hoogste temperatuur en zonder inhoud verwarmen.
- ▷ Als de vlam uitgaat, blokkeert het ontstekingsbeveiligingsventiel automatisch de gastoevoer.
- ▷ Een veiligheidsschakelaar voorkomt het ontsteken als de bakovendeur gesloten is.
- ▷ Als de ontstekingsprocedure meermaals mislukt, draairegelaar op "O" draaien. Na minstens 1 minuut wachttijd gasbakoven handmatig ontsteken. Zonodig controleren of gas en/of stroom in de gasbakoven ontbreken. Als de gasbakoven dan niet functioneert, de gasafsluitkraan sluiten en het servicepunt inlichten.
- ▷ Verdere informatie ontleen aan de aparte gebruiksaanwijzing van de fabrikant.



Afb. 176 Hittescherm (los)

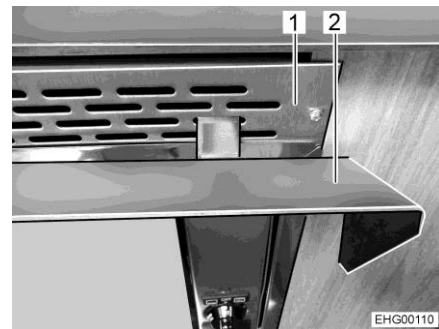

Afb. 177 Hittescherm (ingehangen)

#### Hittescherm inhangen:

- Hittescherm (Afb. 176,1 en Afb. 177,2) in het ventilatierooster (Afb. 177,1) van de bakoven inhangen.



De gasbakoven is uitgerust met een elektronische ontsteking.



Afb. 178 Gasbakoven (Dometic Tec-Tower)



Afb. 179 Gasbakoven (Dometic)

De betekenis van de symbolen op de draairegelaars (Afb. 178,1 en Afb. 179,1) van de beide gasbakovens is identiek:  en  duiden bakoven aan.

- Bakoven inschakelen:**
- De hoofdafsluitkraan op de gasfles en gasafsluitkraan "Bakoven" openen.
  - Bakovendeur helemaal openen. De veiligheidsschakelaar staat dan de ontsteking toe.
  - De draairegelaar indrukken, ingedrukt houden en naar links op de gewenste instelling draaien. De draairegelaar nog 5-10 seconden ingedrukt houden. Ontsteken gaat automatisch.
  - De draairegelaar loslaten.
  - Bakovendeur sluiten.
- Bakoven uitschakelen:**
- De draairegelaar op "O" zetten. De vlam dooft.
  - Gasafsluitkraan "Bakoven" en hoofdafsluitkraan op de gasfles sluiten.

### 10.4.3 Magnetron (speciale uitvoering)



- ▶ Alleen vaklieden mogen de magnetron repareren. Door ondeskundige reparaties kan ernstig gevaar voor de gebruiker ontstaan.
- ▶ De veiligheidsvoorziening tegen het uit treden van magnetronenergie nooit verwijderen.
- ▶ De magnetron alleen gebruiken, als deze volgens voorschrift is ingebouwd.
- ▶ De magnetron uitsluitend in gebruik nemen als de deurafdichting niet beschadigd is.
- ▶ De magnetron niet zonder toezicht laten, als deze in bedrijf is.
- ▶ Bij rookvorming de magnetron gesloten houden, uitschakelen en de stroomvoorziening onderbreken.



- ▷ De magnetron alleen met draaiplateau en draaikruis gebruiken.
- ▷ Alleen servies gebruiken dat geschikt is voor de magnetron.
- ▷ De magnetron niet leeg, maar enkel met geschikte inhoud in bedrijf stellen.



- ▷ Voor kooktijden van minder dan 2 minuten: De draairegelaar voor de kooktijd eerst verder dan "2" draaien en vervolgens terugdraaien naar de gewenste kooktijd.
- ▷ Verdere informatie ontleen aan de aparte gebruiksaanwijzing van de fabrikant.



Afb. 180 Bedieningselementen (magnetron)

- Inschakelen:**
- Toets (Afb. 180,3) voor het openen van de deur indrukken en het voedsel in de kookruimte zetten.
  - Deur sluiten. Bij het sluiten is een klikgeluid hoorbaar.
  - Met de draairegelaar (Afb. 180,1) het vermogen kiezen.
  - De kooktijd met de draairegelaar (Afb. 180,2) instellen. Het verwarmen begint.

Wanneer de kooktijd is verstreken klinkt een signaal. De magnetron schakelt automatisch uit.

- Uitschakelen:**
- Toets (Afb. 180,3) voor het openen van de deur indrukken en het voedsel uitnemen.

#### 10.4.4 Afzuigkap (speciale uitvoering)

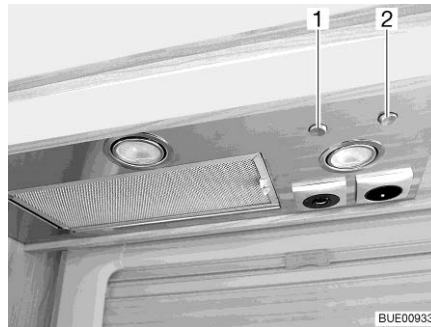

Afb. 181 Afzuigkap

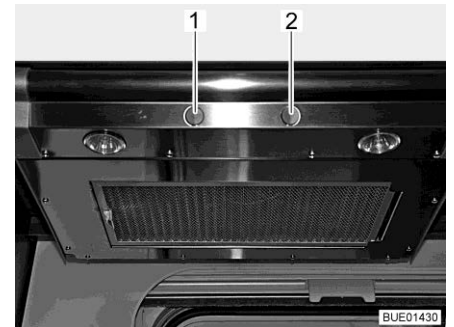

Afb. 182 Afzuigkap (alternatief)

De kookplaat is voorzien van een afzuigkap. De ingebouwde krachtige ventilator transporteert de kookdampen rechtstreeks naar buiten. Voor het inschakelen van de afzuigkap de rechter tuimelschakelaar (Afb. 181,2 of Afb. 182,2) drukken.

Met de linker tuimelschakelaar (Afb. 181,1 of Afb. 182,1) kunnen de beide lampen in de afzuigkap worden ingeschakeld.

### 10.5 Koelkast

Tijdens de rit de koelkast alleen via het 12-V-boordnet gebruiken. Bij hoge omgevingstemperaturen bereikt de koelkast geen volle koelcapaciteit meer.



- ▷ Bij het verlaten van het voertuig altijd de koelkast-ventilatieroosters in elkaar zetten. Bij regen kan er anders water binnendringen.
- ▷ De koelcapaciteit van de koelkast is afhankelijk van de stand van het voertuig. Reeds vanaf een schuine stand van 5° kan de koelcapaciteit dalen. Daarom het voertuig op de opstelplaats altijd horizontaal zetten.
- ▷ Absorptiekoelkasten werken bij normale kamertemperatuur (ca. 21 °C) in het aangegeven temperatuurbereik. Bij duidelijke hogere omgevingstemperaturen (> 30 °C) daalt de koelcapaciteit.

#### 10.5.1 Koelkast-ventilatierooster

Bij hoge buitentemperaturen is de volledige koelcapaciteit van het koelaggregaat alleen gegarandeerd, als de koelkast voldoende wordt geventileerd. Om een betere ventilatie te verkrijgen, kunnen de koelkast-ventilatieroosters worden weggenomen.

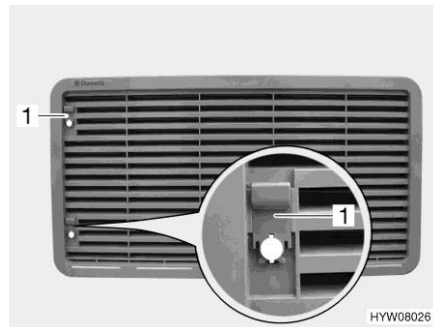

Afb. 183 Koelkast-ventilatierooster  
(met schuif)



Afb. 184 Koelkast-ventilatierooster  
(met schroef)

- Verwijderen:**
- Afhankelijk van de uitvoering: De schuif (Afb. 183,1) naar boven schuiven of de schroef (Afb. 184,1) met behulp van een munt een kwartslag draaien.
  - Koelkast-ventilatierooster wegnemen.

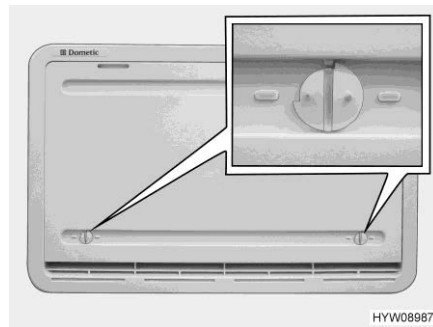

Afb. 185 Winterafdekking

### Winterafdekking

Wanneer de koelkast bij lage buitentemperaturen moet worden gebruikt, raadt de fabrikant u aan een winterafdekking (Afb. 185) voor het koelkast-ventilatierooster te gebruiken.

In de volgende tabel worden de temperatuurbereiken aangegeven waarin de winterafdekking of de geïsoleerde winterafdekking gebruikt mag worden.

Temperatuur	Afdekking
onder 10 °C	Winterafdekking (bij koelkasten met een volume van minder dan 130 liter: alleen bij onderste ventilatierooster aanbrengen)
onder -5 °C	Isolerende winterafdekking (alleen bij onderste ventilatierooster aanbrengen)



- ▷ Wanneer de temperaturen boven de aangegeven waarden liggen, moet de winterafdekking absoluut verwijderd worden. Het voertuig kan anders beschadigd worden.

- Aanbrengen:**
- Beide vergrendelingen (Afb. 185) openen (groef staat horizontaal).
  - Winterafdekking voor het ventilatierooster plaatsen.
  - Vergrendelingen met een kleine munt vergrendelen (groef staat verticaal).



- Verwijderen:**
- Beide vergrendelingen (Afb. 185) openen (groef staat horizontaal).
  - Winterafdekking van ventilatierooster verwijderen.



- ▷ De winterafdekking kan tijdens de rit blijven zitten.

### 10.5.2 Dometic HES/AES

Afhankelijk van de uitvoering zijn verschillende uitvoeringen van de koelkast ingebouwd.

**Uitvoering HES** Handmatig energiekeuze-systeem, automatische ontsteking

**Uitvoering AES** Automatisch en handmatig energiekeuze-systeem, automatische ontsteking

**Gebruikswijzen** De koelkast heeft 3 gebruikswijzen:

- 230-V-gebruik
- 12-V-gebruik
- Gasgebruik



- ▷ De koelkast heeft altijd 12-V-regelspanning nodig, onafhankelijk van de omstandigheid met welke energiesoort hij wordt gebruikt. De regelspanning is aanwezig, als het elektroblok is ingeschakeld. Daardoor stroomt er ook bij uitgeschakelde koelkast altijd een ruststroom. Bij een tijdelijke buitenbedrijfstelling van de koelkast altijd het elektroblok uitschakelen.
- ▷ De gasafsluitkraan "Koelkast" sluiten als de koelkast op elektriciteit werkt.

**230-V-gebruik** De koelkast wordt door een extern stroomnet gevoed.

**12-V-gebruik** De koelkast wordt door de voertuigaccu gevoed.



- ▷ Wanneer de voertuigmotor uitgezet is en de koelkast handmatig op 12-V-gebruik wordt gezet, wordt de woonruimteaccu zeer snel ontladen.



- ▷ In de automatische modus (alleen uitvoering AES) wordt 12-V-gebruik alleen dan geselecteerd wanneer de voertuigmotor loopt.

**Gasgebruik** De koelkast wordt met gas uit een aangesloten gasfles gevoed.



- ▷ Bij gebruik van autogas moet de gasbrander vaker gereinigd worden.

### Omschakeling tussen energiebronnen

Bij het omschakelen tussen de afzonderlijke energiebronnen zijn er in automatische modus (alleen in de uitvoering AES) opzettelijke vertragingen ingebouwd. De koelkast is daarom na het omschakelen op een nieuwe energiebron niet meteen bedrijfsklaar. Bij het omschakelen van 12-V-werking naar gasgebruik is de vertraging 15 minuten. Daardoor wordt het omschakelen op gasgebruik bij een korte stop van het voertuig (bijv. tankstop) verhinderd.

### Tankstop



- ▶ In de buurt van tankstations is het gebruik van open vuur verboden. Wanneer de koelkast tijdens de rit handmatig op gasgebruik is ingesteld: Koelkast bij een tankstation uitschakelen of op 12-V-gebruik omschakelen.
- Wanneer de koelkast tijdens de rit in automatische modus werd gebruikt (alleen in uitvoering AES) en de tankstop langer duurt dan 15 minuten: Koelkast uitschakelen. De AES schakelt anders 15 minuten na het uitzetten van de voertuigmotor automatisch over op gasgebruik.

### Ontstekingsbeveiliging

Bij het selecteren van het gasgebruik wordt de ontstekingsbeveiliging automatisch geopend, zodat er gas naar de brander kan stromen. Tegelijkertijd wordt de elektronische ontsteker ingeschakeld. Wordt de gasvlam bijv. door een windstoot gedoofd, dan wordt de ontsteker onmiddellijk geactiveerd en steekt deze het gas weer aan. Bij een storing van het gasgebruik knipperen de lichttoetsen Gas (Afb. 186,3) en Storing (Afb. 186,9) en klinkt 20 seconden lang een alarm.

### Bediening

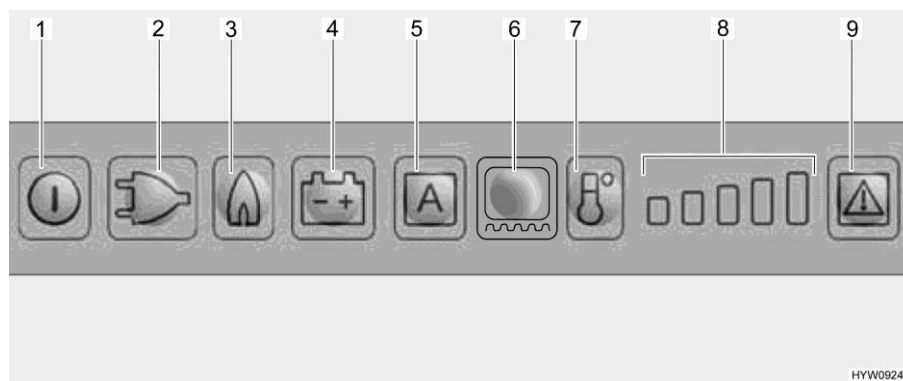

Afb. 186 LED-bedieningsveld (Dometic-koelkast)

- 1 Toets Aan/Uit
- 2 Lichttoets gebruikswijze 230 V
- 3 Lichttoets gebruikswijze Gas
- 4 Lichttoets gebruikswijze 12 V
- 5 Lichttoets gebruikswijze AES (afhankelijk van model)
- 6 Lichttoets frameverwarming (afhankelijk van model)
- 7 Toets Koelniveau
- 8 Koelniveau-indicatie
- 9 Lichttoets Storing/Reset bij gasgebruik



- ▷ Wanneer de koelkast met gas moet worden gevoed: De hoofdafsluitkraan op de gasfles en gasafsluitkraan "Koelkast" openen.

**Inschakelen:** ■ Toets Aan/Uit (Afb. 186,1) ca. 2 seconden lang indrukken. De koelkast wordt ingeschakeld, de laatst ingestelde gebruikswijze wordt getoond.

**Gebruikswijze instellen:** ■ Lichttoets voor de gewenste gebruikswijze (Afb. 186,2 - 4) of de automatische modus "AES" (Afb. 186,5) (alleen in uitvoering AES) indrukken.

In de uitvoering AES verloopt de automatische energiekeuze als volgt, afhankelijk van de beschikbaarheid van de energiebronnen:

- 12 V zonne-energie (speciale uitvoering)
- 230 V wisselspanning
- 12 V gelijkspanning
- Gas

**Koeltemperatuur instellen:** ■ Koeltemperatuur met de toets Koelniveau (Afb. 186,7) instellen. De koelniveau-indicatie (Afb. 186,8) geeft de geselecteerde thermostaatinstelling weer.

**Uitschakelen:** ■ Toets Aan/Uit (Afb. 186,1) ca. 2 seconden lang indrukken.  
■ Wanneer de koelkast met gas wordt gevoed: Gasafsluitkraan "Koelkast" en hoofdafsluitkraan op de gasfles sluiten.

**Koeltemperatuur-regeling** Na het inschakelen kiest de koelkast automatisch de middelste thermostaatinstelling. Deze instelling kan handmatig worden bijgesteld met de toets Koelniveau (Afb. 186,7). Het duurt een paar uur, tot de koelkast de normale bedrijfstemperatuur heeft bereikt. Bij het omschakelen naar een andere gebruikswijze blijft de thermostaatinstelling behouden.

#### **Frameverwarming (afhankelijk van model)**

Bij hoge buitentemperaturen en hoge luchtvochtigheid kunnen er zich waterdruppels op het metalen frame van het vriesvak vormen. Om mogelijke corrosie te voorkomen is het vriesvak van frameverwarming voorzien.



- ▷ Wanneer de frameverwarming is ingeschakeld, verbruikt deze ongeveer 4 watt, ook bij gasgebruik. Om te voorkomen dat de woonruimteaccu zich ontlad, bij gasgebruik de frameverwarming niet in continue werking gebruiken of de frameverwarming uitschakelen.

Voor de frameverwarming kunnen de volgende gebruiksduurwaarden worden gekozen:

- 2 uur
- 5 uur
- Continue werking (30 minuten lang ingeschakeld, dan wisselend telkens 5 minuten ingeschakeld en 5 minuten uitgeschakeld)

- Gebruiksduur instellen:
- Frameverwarming voor een periode van 2 uur inschakelen: Lichttoets frameverwarming (Afb. 186,6) eenmaal indrukken. Eén balkje van de koelniveau-indicatie (Afb. 186,8) gaat branden.
  - Frameverwarming voor een periode van 5 uur inschakelen: Lichttoets frameverwarming (Afb. 186,6) tweemaal indrukken. Twee balkjes van de koelniveau-indicatie (Afb. 186,8) gaan branden.
  - Frameverwarming op continue werking instellen: Lichttoets frameverwarming (Afb. 186,6) driemaal indrukken. Drie balkjes van de koelniveau-indicatie (Afb. 186,8) gaan branden.

De koelniveau-indicatie (Afb. 186,8) geeft enkele seconden lang de gebruiksduur van de frameverwarming weer.

#### Extra functies

De helderheid van de indicatie wordt na enkele seconden minder wanneer er na het inschakelen of instellen geen toetsen meer worden ingedrukt. Wordt er een toets ingedrukt, dan licht de indicatie weer op. Door herhaald indrukken kan een gewenste functie geactiveerd worden.

In de automatische modus (alleen uitvoering AES) worden "AES" en de actueel gebruikte energiesoort getoond.

Wanneer de koelkastdeur langer dan 2 minuten open staat, weerklinkt er een akoestisch waarschuwingssignaal.

Bij storing knippert de lichttoets Storing (Afb. 186,9). Daarnaast knippert een van de lichttoetsen voor gebruikwijze of de koelniveau-indicatie. Ook klinkt een akoestisch waarschuwingssignaal. Zie hoofdstuk 15 voor instructies voor foutaanduidingen en -oplossingen.



- ▷ De lichttoets Reset (Afb. 186,9) indrukken nadat een storing in het gasgebruik is verholpen.
- ▷ Verdere informatie ontleen aan de aparte gebruiksaanwijzing "Koelkast".

### 10.5.3 Vergrendeling van de koelkastdeur

Afhankelijk van het model heeft de koelkast een apart vriesvak. De informatie in deze sectie geldt ook voor de deur van het vriesvak.



- ▷ Tijdens de rit moet de koelkastdeur altijd gesloten en in de gesloten stand gearreteerd zijn.



- ▷ Als de koelkast is uitgeschakeld, de koelkastdeur in ventilatiestand vastzetten. Zo kan schimmelvorming worden vermeden.

De koelkastdeur kan in twee standen worden vergrendeld:

- Gesloten koelkastdeur tijdens de rit en als de koelkast wordt gebruikt
- Licht geopende koelkastdeur als ventilatiestand, als de koelkast is uitgeschakeld

## Dometic 8-serie

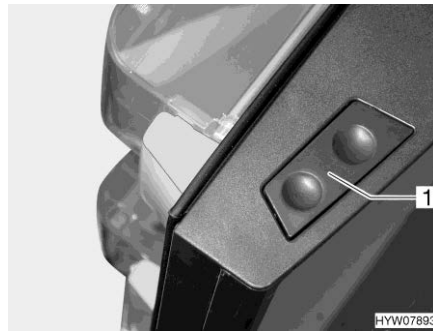

Afb. 187 Ontgrendelingsknop (koelkastdeur, Dometic 8-serie)

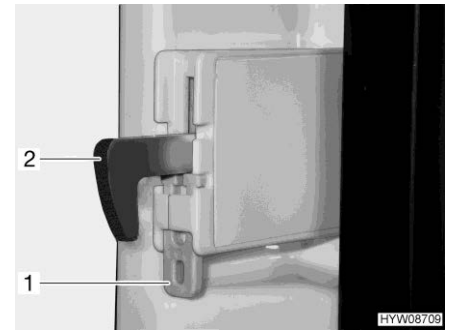

Afb. 188 Grendelschuif (vergrendelingshaak)

**Openen:** ■ De ontgrendelingsknop (Afb. 187,1) indrukken en de koelkastdeur openen.

**Sluiten:** ■ De koelkastdeur sluiten. De vergrendelingshaak klikt hoorbaar vast. Als het voertuig is opgesteld, kan de vergrendelingshaak worden vastgezet. De koelkastdeur kan dan worden geopend, zonder dat de ontgrendelingsknop ingedrukt hoeft te worden.

**Vergrendelingshaak vastzetten:** ■ De grendelschuif (Afb. 188,1) naar boven drukken. De vergrendelingshaak (Afb. 188,2) wordt naar boven gedrukt en is buiten werking.

**Vergrendelingshaak losmaken:** ■ De vergrendelingshaak (Afb. 188,2) naar beneden drukken. De vergrendelingshaak werkt weer.

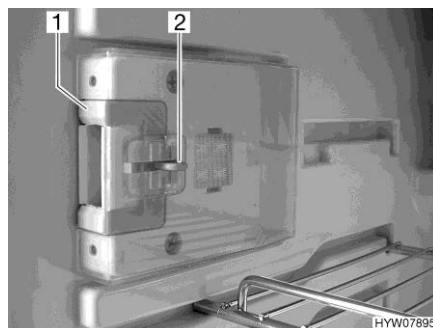

Afb. 189 Sluiting (normale stand)

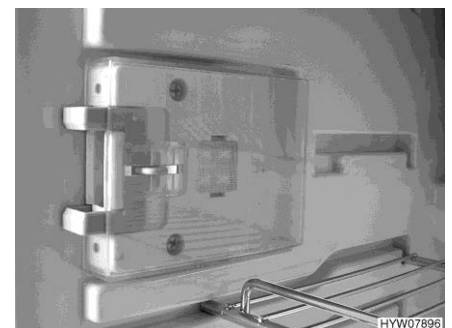

Afb. 190 Sluiting (ventilatiestand)

**In ventilatiestand vergrendelen:** ■ De koelkastdeur openen.  
 ■ De ontgrendeling (Afb. 189,2) indrukken.  
 ■ De sluiting (Afb. 189,1) naar voren schuiven (Afb. 190).

Als de koelkastdeur nu wordt gesloten, blijft de koelkastdeur op een kier geopend staan.



## Hoofdstukoverzicht

In dit hoofdstuk staan instructies voor de sanitaire inrichtingen van het voertuig.

### 11.1 Watervoorziening, algemeen



- ▶ Watertank alleen vullen uit verzorgingsinstallaties met aantoonbare drinkwaterkwaliteit.
- ▶ Voor het vullen alleen slangen of reservoirs gebruiken, die zijn goedgekeurd voor drinkwater.
- ▶ Vulslang of reservoir vóór het gebruik grondig spoelen met drinkwater (2- tot 3-voudige hoeveelheid van de inhoud).
- ▶ Vulslang of reservoir na het gebruik volledig leegmaken en openingen van de vulslang of het reservoir afsluiten.
- ▶ Staand water in de watertank of in waterleidingen wordt na korte tijd ondrinkbaar. Daarom voor ieder gebruik van het voertuig de waterleidingen en de watertank grondig reinigen. Na ieder gebruik van het voertuig de watertank en alle waterleidingen volledig leegmaken.
- ▶ Bij stilstand van meer dan één week de waterinstallatie vóór het gebruik van het voertuig ontsmetten (zie hoofdstuk 12).



- ▷ Als het voertuig gedurende meerdere dagen niet wordt gebruikt of bij vorstgevaar niet wordt verwarmd, de totale waterinstallatie leegmaken. Ervoor zorgen dat de waterpomp op het paneel is uitgeschakeld. De waterpomp loopt anders warm en kan beschadigd worden. De waterkranen in de middelste stand geopend laten. Alle aftapkranen geopend laten. Zo kunnen vorstschade aan de inbouwapparatuur, vorstschade aan het voertuig en afzettingen in watervoerende componenten worden vermeden.
- ▷ De waterpomp loopt zonder water warm en kan na uiterlijk één minuut beschadigd worden. Waterpomp nooit gebruiken als de watertank leeg is.

Het voertuig is uitgerust met een ingebouwde watertank. Een elektrische waterpomp pompt het water naar de afzonderlijke waterwinplaatsen. Door het openen van een waterkraan wordt de waterpomp automatisch ingeschakeld en pompt ze water naar de waterwinplaats.

De afvalwatertank vangt het vervuilde water op. Op het paneel kan worden opgevraagd hoe vol de afvalwatertank is.



- ▷ Voordat de waterarmaturen kunnen worden gebruikt, moet de 12-V-voorziening op het paneel zijn ingeschakeld. De waterpomp werkt anders niet.
- ▷ Wanneer de watertank met vers water wordt gevuld kan onderin de pomp een luchtbel worden gevormd. Deze luchtbel het aanzuigen van het water. De waterpomp krachtig in het water heen en weer schudden.

## 11.2 Waterinstallatie

### 11.2.1 Watertank



- ▷ In de watertank past ca. 140 l. De vulhoeveelheid is om bijladingsredenen beperkt tot 20 liter (geïnstalleerde overloop). Het paneel is niet op deze vulhoeveelheid aangepast. De niveuaanduiding op het paneel toont het daadwerkelijk vulpeil van de watertank.

Indien nodig resp. als de resterende bijlading groot genoeg is, kan de watertank tot zijn daadwerkelijke volume worden gevuld. Daarvoor de overloop sluiten. De draagriep bevindt zich op de watertank.

### 11.2.2 Drinkwatervulopening met deksel

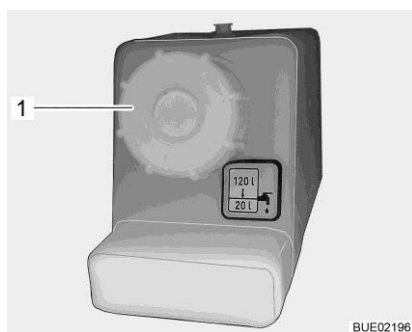

Afb. 191 Afsluitdeksel voor drinkwatervulopening

De drinkwatervulopening bevindt zich in de service-unit.

- Openen:
- Klep van de service-unit openen.
  - Afsluitdeksel (Afb. 191,1) tegen de klok in draaien en verwijderen.
- Sluiten:
- Afsluitdeksel op de drinkwatervulopening plaatsen en met de klok mee draaien.
  - Klep van de service-unit sluiten.

### 11.2.3 Waterinstallatie vullen



- ▶ Bij het vullen van de watertank de technisch toegelaten totale massa van het voertuig in acht nemen. Als de watertank vol is, moet de bagage overeenkomstig worden gereduceerd.



- ▷ De waterpomp loopt zonder water warm en kan beschadigd worden. Waterpomp nooit gebruiken als de watertank leeg is.



- ▷ De Alde-installatie (verwarming/boiler) heeft afhankelijk van het model een of twee aftapkranen voor het legen.
- ▷ Terwijl de watertank wordt gevuld, kan de waterhoeveelheid op het paneel worden gecontroleerd.



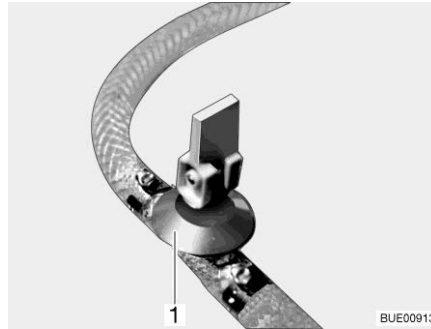

Afb. 192 Aftapkraan (met kiphendel)

- Voertuig horizontaal zetten.
- 12-V-voorziening op het paneel inschakelen.
- Evt. de waterpomp op het paneel inschakelen.
- Waterinstallatie reinigen resp. ontsmetten.
- Alle aftapkransen sluiten. Daarvoor kiphendel van de aftapkraan (Afb. 192,1) horizontaal zetten.
- De aftapopening van de watertank sluiten.
- Alle waterkransen sluiten.
- Drinkwatervulopening buiten aan het voertuig openen.



Afb. 193 Vulhulp

- Vulhulp (Afb. 193,1) op drinkwatervulopening zetten.
- Watertank met drinkwater vullen. Voor het vullen een waterslang, waterjerrycan met trechter o.d. gebruiken.
- Alle waterkransen op "Warm" zetten en openen. De waterpomp wordt ingeschakeld. De warmwaterleidingen worden gevuld met water.
- Waterkransen zolang geopend laten tot het water zonder luchtbelletjes uit de waterkransen stroomt. Alleen zo is gegarandeerd dat de boiler met water is gevuld.
- Alle waterkransen op "Koud" zetten en geopend laten. De koudwaterleidingen worden gevuld met water.
- Waterkransen zolang geopend laten tot het water zonder luchtbelletjes uit de waterkransen stroomt.
- Alle waterkransen sluiten.
- Vulhulp verwijderen en drinkwatervulopening sluiten.
- Controleren of de afsluitdeksel van de watertank dicht is.

Inbouwplaats van de  
aftapkranen en het  
veiligheids-/aftapventiel

Zie hoofdstuk 17.

#### 11.2.4 Water bijvullen



► Bij het vullen van de watertank de technisch toegelaten totale massa van het voertuig in acht nemen. Als de watertank vol is, moet de bagage overeenkomstig worden gereduceerd.

- Drinkwatervulopening openen.
- Watertank met drinkwater vullen. Voor het vullen een waterslang, waterjerrycan met trechter o.d. gebruiken.
- Drinkwatervulopening sluiten.

#### 11.2.5 Overloop sluiten/openen



► Bij het vullen van de watertank de technisch toegelaten totale massa van het voertuig in acht nemen. Als de watertank vol is, moet de bagage overeenkomstig worden gereduceerd.

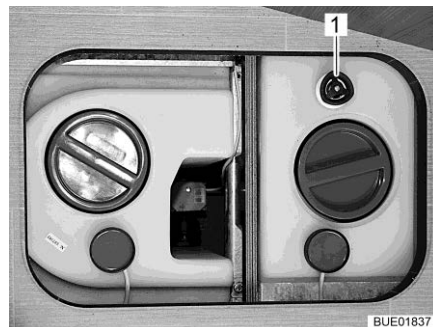

Afb. 194 Watertank met draaigreep

- Sluiten:**
- Op de watertank de draaigreep (Afb. 194,1) met de klok mee tot de aanslag draaien.
  - Watertank met drinkwater vullen.
- Openen:**
- Op de watertank de draaigreep (Afb. 194,1) tegen de klok in tot de weerstand draaien. Het water loopt tot een restant van 20 liter weg.

### 11.2.6 Water aftappen (draaigreep met overloop)

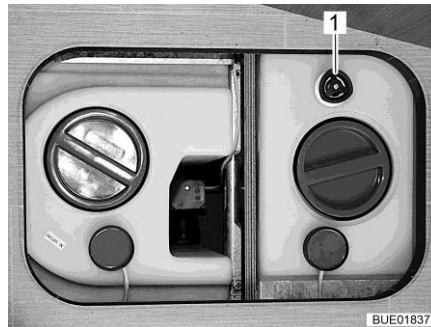

Afb. 195 Watertank met draaigreep

- Op de watertank de draaigreep (Afb. 195,1) tegen de klok in over de weerstand heen tot aan de aanslag draaien om de afvoeropening volledig te openen.

### 11.2.7 Waterinstallatie leegmaken



- ▷ Als het voertuig gedurende meerdere dagen niet wordt gebruikt of bij vorstgevaar niet wordt verwarmd, de totale waterinstallatie leegmaken. Ervoor zorgen dat de waterpomp op het paneel is uitgeschakeld. De waterpomp loopt anders warm en kan beschadigd worden. De waterkranen in de middelste stand geopend laten. Het veiligheids-/aftapventiel (indien aanwezig) en alle aftapkranen geopend laten. Zo kunnen vorstschade aan de inbouwapparatuur, vorstschade aan het voertuig en afzettingen in watervoerende componenten worden vermeden.

- ▷ Als de waterpomp via het paneel kan worden uitgeschakeld, dan voor het leegmaken van de waterinstallatie altijd de waterpomp op het paneel uitschakelen. De waterpomp draait anders door tot de pomp oververhit raakt, of de accu leeg is.



- ▷ Milieu-instructies in dit hoofdstuk in acht nemen.



- ▷ De Alde-installatie (verwarming/boiler) heeft afhankelijk van het model een of twee aftapkranen voor het legen.

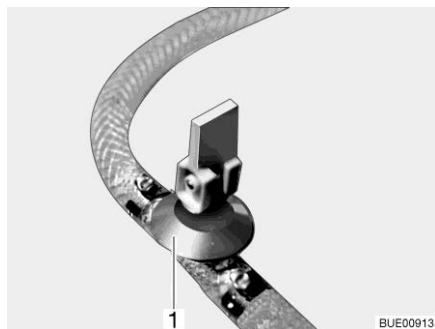

Afb. 196 Aftapkraan (met kiphendel)

Als volgt te werk gaan om de waterinstallatie voldoende leeg te maken en te ventileren. Zo wordt vorstschade vermeden:

- Voertuig horizontaal zetten.
- Waterpomp op het paneel uitschakelen.
- De 12-V-voorziening op het paneel uitschakelen.
- Boiler uitzetten (zie sectie 10.2).
- Alle aftapkranen openen. Daarvoor kiphendel van de aftapkraan (Afb. 196,1) verticaal zetten.
- Open de afvoer van de watertank.
- Alle waterkranen openzetten en in de middelste stand zetten.
- Handsproeier naar boven in douchestand hangen.
- Sluitring van de watertank openschroeven.
- Waterpomp (aan deksel bevestigd) zo ver uitnemen als de aansluitleidingen toelaten.
- Waterpomp omhooghouden tot de waterleidingen volledig leeg zijn.
- Controleren of de watertank volledig is leeggemaakt.
- Handsproeier in douchebak leggen.
- Het water dat in de waterleidingen is achtergebleven, eruitblazen (max. 0,5 bar). Daarvoor de waterleiding van de waterpomp afhaken en in de richting van de verbruiker in de waterleiding blazen.
- De afvalwatertank leegmaken. Milieu-instructies in dit hoofdstuk in acht nemen.
- Toilet-cassette of fecaliëntank leegmaken. Milieu-instructies in dit hoofdstuk in acht nemen.
- Watertank reinigen en vervolgens grondig doorspoelen.
- Waterinstallatie zo lang mogelijk laten drogen.
- Na de lediging alle waterkranen in de middelste stand geopend laten.
- Alle aftapkranen geopend laten.

**Inbouwplaats van de  
aftapkranen en het  
veiligheids-/aftapventiel**

Zie hoofdstuk 17.

### 11.3 Afvalwaterinstallatie



- ▷ Nooit kokend water direct in de afvoer gieten. Kokend water kan tot vervormingen en lekken in het afvalwater-buizensysteem leiden.



- ▷ De afvalwatertank alleen leegmaken op daarvoor aangewezen sanitair-stations op campings of staanplaatsen.

#### 11.3.1 Aftapkraan in het voertuig



- ▷ Als de woonruimteverwarming buiten bedrijf is, dan is de afvalwatertank niet meer voldoende beschermd tegen vorst. Daarom bij vorstgevaar de afvalwatertank legen en de aftapkraan geopend laten of de afvalwatertank met zoveel antivriesmiddel (bijv. keukenzout) vullen dat het afvalwater niet kan bevriezen.

De afvalwatertank bevindt zich in de tussenvloer van het voertuig. De afvalwatertank is via een buitenklep of een deksel toegankelijk.

Het afvalwater van de keuken en het wasgedeelte stroomt via kunststofleidingen in de afvalwatertank.

De aftapkraan en de reinigungsopening bevinden zich aan de onderkant van de afvalwatertank.

In de afvalwatertank past 100 liter.

Het voertuig is uitgerust met een elektrisch bediende aftapkraan.



Afb. 197 Symbool afvoerbuīs

De locatie van de afvoerbuīs wordt met een symbool (Afb. 197) aangeduid.

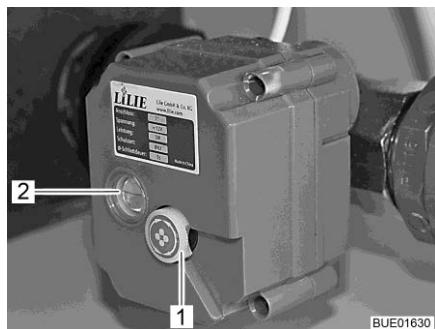

Afb. 198 Elektrisch bediende aftapkraan

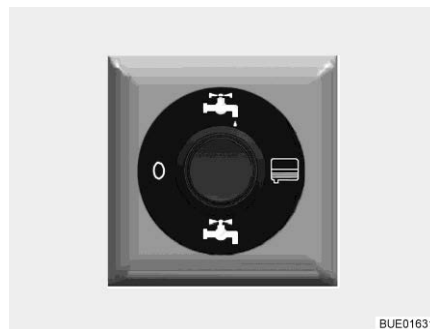

Afb. 199 Bedieningsschakelaar voor elektrisch bediende aftapkraan (gedeeltelijk speciale uitvoering)

Een rode lijn in het kijkglas (Afb. 198,2) van de elektrisch bediende aftapkraan duidt de stand van de kraan aan:

- horizontale lijn = kraan open
- verticale lijn = kraan gesloten

#### Leegmaken:

- Afvalwaterslang op de afvoerbuïs steken.
- Boven op de bedieningsschakelaar (Afb. 199) drukken. Het water wordt afgevoerd.
- Afvalwatertank volledig leegmaken.
- Nadat het afvalwater volledig is uitgelopen, onder op de bedieningsschakelaar (Afb. 199) drukken.
- Afvalwaterslang aftrekken.

#### Noodaftapprocedure (elektrisch bediende aftapkraan):

- Bedieningsschakelaar (Afb. 199) in stand "0" (stroomloos) zetten.
- Draaiwiel (Afb. 198,1) op elektrisch bediende aftapkraan uittrekken en draaien (willekeurige draairichting).

### 11.3.2 Verwarming voor afvalwatertank en afvalwaterleidingen (speciale uitvoering)

Ter voorkoming van bevriezing van de afvalwaterinstallatie, kunnen de afvalwatertank en de afvalwaterleidingen gescheiden van elkaar, elektrisch worden verwarmd.



- ▷ De verwarming van het afvalwatersysteem vereist bij werking tot 250 W. Het voertuig daarom zo mogelijk op een 230-V-voorziening aansluiten wanneer de verwarming van het afvalwatersysteem in gebruik is. De afvalwaterverwarming werkt ook wanneer de 12-V-voorziening op het paneel is uitgeschakeld.

Om bevroering van de afvalwaterinstallatie te voorkomen kunnen afhankelijk van het model en de uitvoering de volgende componenten van het afvalwatersysteem elektrisch worden verwarmd:

- Afvalwatertank
- Afvalwaterleidingen
- Afvalwatertank en leging

Als de betreffende verwarming ingeschakeld is, bewaken temperatuursensoren de temperatuur van de afvalwatertank en/of de afvalwaterleidingen. Bij vorstgevaar worden de verwarmingselementen ingeschakeld. Als de temperatuur boven een vooraf ingestelde waarde komt, worden de verwarmingselementen weer uitgeschakeld.

#### Inbouwplaats

De verwarming van de afvalwatertank en de afvalwaterleidingen is in de regel in een zitkist ingebouwd.

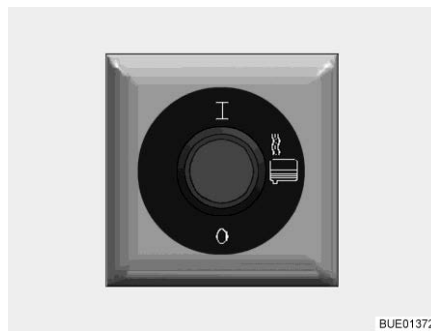

Afb. 200 Schakelaar voor afvalwaterverwarming

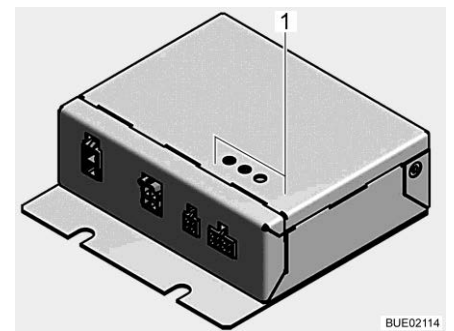

Afb. 201 Besturingsapparaat voor afvalwaterverwarming

**Inschakelen:** ■ De schakelaar (Afb. 200) boven indrukken. De afvalwaterverwarming is ingeschakeld en voorkomt dat verwarmde componenten bevriezen.

**Uitschakelen:** ■ De schakelaar onder indrukken.

Drie LEDs (Afb. 201,1) geven de status van het besturingsapparaat voor de afvalwaterverwarming aan:

LED HK 1 brandt	Verwarmingscircuit 1 is actief
LED HK 2 brandt	Verwarmingscircuit 2 is actief
LED HK 2 knippert elke 16 seconden	Apparaat bevindt zich in de energiebesparingsmodus
LED ERR knippert	Besturing heeft een fout geconstateerd. Klantenservice opzoeken



- ▷ Verwarmingscircuit 1 verwarmt de afvalwatertank.
- ▷ Verwarmingscircuit 2 verwarmt de afvalwaterleidingen en de afvalwatertank met leging.
- ▷ Wanneer een van de twee verwarmingselementen (HK 1 of HK 2) niet is aangesloten, knippert de LED die aan dit verwarmingselement is toegewezen. Dit knipperen is geen storingsmelding en kan worden genegeerd.

### 11.4 Toiletruimte



- ▷ Geen zware lasten in de douchebak zetten. De douchebak of andere delen in de toiletruimte kunnen beschadigd raken.



- ▷ Om te ventileren tijdens of na het douchen of om natte kleding te drogen de deur van de toiletruimte sluiten en het raam of het dakluik van de toiletruimte openen. De lucht kan dan beter circuleren.
- ▷ Het douchegordijn bij het douchen volledig sluiten, zodat er geen water tussen de wasruimtetwand en de douchebak kan komen.
- ▷ Na het douchen dienen de zeepresten uit de douchebak gespoeld te worden, anders ontstaan er te zijner tijd scheuren in de bak.
- ▷ Douche na gebruik droogvegen, anders kan er zich vocht afzetten.
- ▷ Verdere informatie over de reiniging van de toiletruimte vindt u in de paragraaf 12.2.

### 11.5 Toilet



- ▷ Fecaliëntank (cassette) leegmaken als er vorstgevaar bestaat en het voertuig niet is verwarmd.
- ▷ Niet op het toiletdeksel gaan zitten. Het deksel is niet berekend op het gewicht van personen en kan breken.
- ▷ Voor het toilet een geschikt chemisch middel gebruiken. De ventilatie verwijdert uitsluitend geurtjes, geen bacteriën of gassen. Deze bacteriën en gassen vreten het rubber van de afdichting aan.
- ▷ Toiletvloeistof nooit direct in de toiletpot gieten.
- ▷ Niet rijden indien de fecaliëntank (cassette) voor meer dan drievierde gevuld is, omdat anders vloeistof via het ventilatiesysteem uit de fecaliëntank kan sijpelen.



- ▷ Verdere informatie ontlenen aan de aparte gebruiksaanwijzing van de fabrikant van de apparatuur.



- ▷ Fecaliëntank (cassette) alleen leegmaken op daarvoor aangewezen sanitairstations op campings of staanplaatsen.

De spoeling van het toilet verloopt rechtstreeks via de waterinstallatie van het voertuig.



### 11.5.1 Toilet voorbereiden



- ▷ De fecaliëntank (cassette) kan alleen worden verwijderd als de schuif is gesloten.

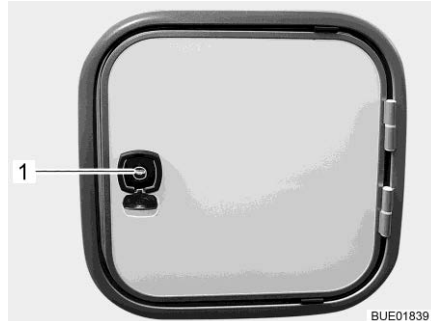

Afb. 202 Luik voor fecaliëntank



Afb. 203 Fecaliëntank (voorbeeld)

- Luik voor de fecaliëntank buiten aan het voertuig openen. Daarvoor de sleutel in het cilinderslot van het slot (Afb. 202,1) steken en een kwartslag draaien.
- Luik openen.
- Bevestigingsbeugel (Afb. 203,1) omhoog trekken en fecaliëntank (Afb. 203,2) tot aan de aanslag recht naar buiten trekken.
- Fecaliëntank licht kantelen en daarna geheel uitnemen.

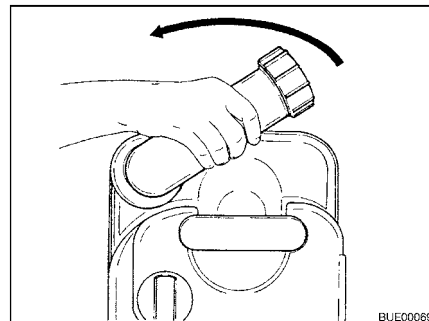

Afb. 204 Aftapaansluiting draaien

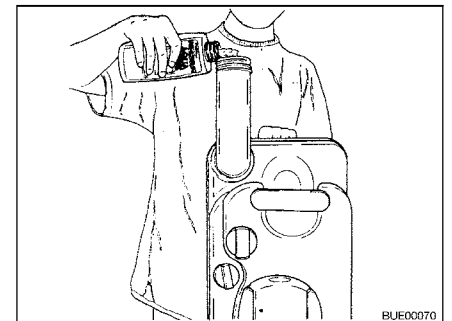

Afb. 205 Toiletvloestof vullen

- Fecaliëntank verticaal zetten.
- Aftapaansluiting naar boven draaien.
- Het afsluitdeksel van de aftapaansluiting verwijderen.
- Aangegeven hoeveelheid toiletvloestof in de fecaliëntank gieten.
- Daarna zoveel water bijvullen, tot de bodem van de fecaliëntank in horizontale stand helemaal is bedekt.
- Aftapaansluiting met de afsluitdeksel sluiten.
- Aftapaansluiting terugdraaien.
- Fecaliëntank zonder overmatig veel kracht te gebruiken op zijn plaats terugschuiven.
- Let erop, dat de fecaliëntank met een bevestigingsbeugel is vergrendeld.
- Luik voor de fecaliëntank afsluiten.

### 11.5.2 Zwenkbaar toilet

De spoeling van het Thetford-toilet verloopt rechtstreeks via het watersysteem van het voertuig. Indien nodig kan de toiletpot in de gewenste positie worden gedraaid.

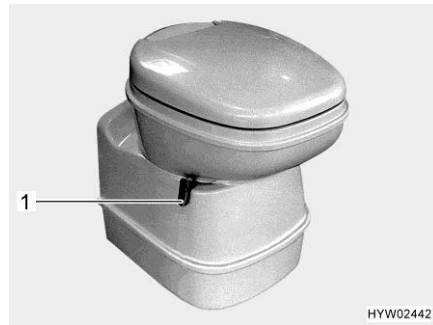

Afb. 206 Thetford-toilet, zwenkbaar

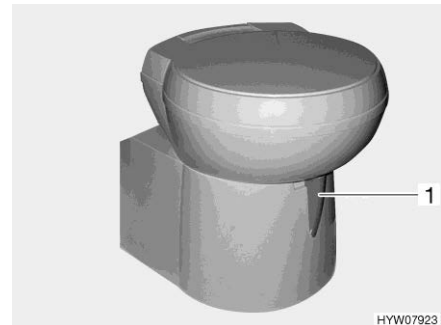

Afb. 207 Thetford-toilet, zwenkbaar (alternatief)

Het bedieningspaneel bevindt zich in de buurt van de toiletpot.

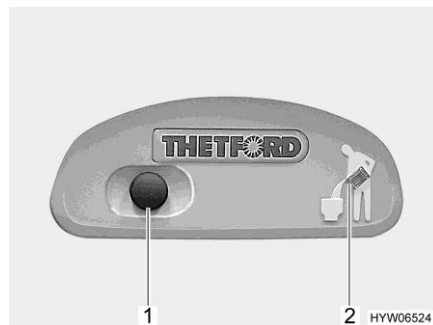

Afb. 208 Spoelknop/controlericht Thetford-toilet



Afb. 209 Spoelknop/controlericht Thetford-toilet (alternatief)

- Spoelen:**
- Alvorens te spoelen de schuif van het Thetford-toilet openen. Daarvoor de schuifhendel (Afb. 206,1 resp. Afb. 207,1) tegen de klok in schuiven.
  - Om te spoelen de blauwe spoelknop (Afb. 208,1 resp. Afb. 209,1) indrukken.
  - Na het spoelen de schuif sluiten. Hiervoor de schuifhendel met de klok mee schuiven.

Het controlericht (Afb. 208,2 resp. Afb. 209,2) brandt als de fecaliëntank moet worden geleegd.

### 11.5.3 Fecaliëntank leegmaken



▷ De fecaliëntank kan alleen worden verwijderd als de schuif is gesloten.



Afb. 210 Luik voor fecaliëntank



Afb. 211 Fecaliëntank (voorbeeld)

- De schuihendel op de toiletspot met de klok mee schuiven. De schuif wordt gesloten.
- Het luik voor de fecaliëntank buiten aan het voertuig openen. Daarvoor de sleutel in het cilinderslot van het slot (Afb. 210,1) steken en een kwartslag met de klok mee draaien.
- Luik openen.
- Bevestigingsbeugel (Afb. 211,1) omhoog trekken en fecaliëntank (Afb. 211,2) tot aan de aanslag recht naar buiten trekken.
- De fecaliëntank naar een daarvoor aangewezen sanitairstation brengen en volledig leegmaken.



▷ Voor volledig leegmaken met de duimen de beluchtingsknop van de fecaliëntank bedienen.



## Hoofdstukoverzicht

In dit hoofdstuk staan instructies voor de verzorging van het voertuig.

Aan het einde van het hoofdstuk vindt u checklists met maatregelen, die u moet uitvoeren als u het voertuig lange tijd niet gebruikt.

### 12.1 Uitwendige verzorging

#### 12.1.1 Algemeen

De normale uitwendige verzorging bestaat uit regelmatig wassen. Daarbij hangt het van de gebruiks- en omgevingsvoorwaarden af, hoe vaak het voertuig moet worden gewassen. In gebieden met een sterke luchtvervuiling of wanneer er over wegen wordt gereden, die met strooizout zijn behandeld, het voertuig vaker wassen. Ook wanneer het voertuig is blootgesteld aan zouthoudende en vochtige lucht (kustgebieden, vochtigwarm klimaat), het voertuig vaker wassen.

Indien mogelijk niet onder bomen parkeren. De harsachtige uitscheidingen die van veel bomen naar beneden druppelen, zorgen ervoor dat de lak er mat gaat uitzien en stimuleren ook het mogelijke corrosieproces.

Uitwerpselen van vogels meteen en grondig afwassen, aangezien deze bijzonder bijtend werken.

#### 12.1.2 Wassen met hogedrukreiniger



- ▷ Banden niet reinigen met hogedrukreiniger. De banden kunnen beschadigd worden.
- ▷ Buitentoepassingen (decoratiefolies) niet direct met de hogedrukreiniger besproeien. De buitentoepassingen kunnen loskomen.

Alvorens het voertuig te wassen met een hogedrukreiniger, de gebruiksaanwijzing van de hogedrukreiniger in acht nemen.

Bij het wassen met de rondstraalbuis tussen het voertuig en de reinigingsbuis een minimum afstand van ca. 700 mm in acht nemen.

Houd er rekening mee, dat de waterstraal met kracht uit de reinigingsbuis komt. Door verkeerd gebruik van de hogedrukreiniger kunnen er beschadigingen aan het voertuig ontstaan. De watertemperatuur mag 60 °C niet overschrijden. De waterstraal tijdens het hele wasproces blijven bewegen. De waterstraal niet direct op deurspleten, elektrische aanbouwonderdelen, stekkerbindingen, dichtingen, het ventilatierooster of de dakluiken richten. Het voertuig kan beschadigd worden of er kan water in het interieur binnendringen.

### 12.1.3 Voertuig wassen



- ▷ Het voertuig nooit in wasstraten laten reinigen. In de koelkast-ventilatie-roosters, de gasafvoerschoorsteen of de kunstmatige ventilatieopeningen kan water binnendringen. Het voertuig kan beschadigd worden.
- Het voertuig alleen op een wasplaats reinigen, die voor het wassen van voertuigen is bestemd.
- Direct zonlicht vermijden. Maatregelen ter bescherming van het milieu in acht nemen.
- Buitenarmaturen en aanbouwonderdelen van kunststof alleen schoonmaken met veel warm water, afwasmiddel en een zachte doek.
- Voertuig afwassen met zo veel mogelijk water, een schone spons of met een zachte borstel. Bij hardnekkig vuil afwasmiddel bij het water doen.
- Gelakte buitenwanden kunnen bovendien met een caravanreiniger worden gereinigd.
- Aanbouwonderdelen van glasvezelversterkte kunststof (GVK) regelmatig met een polijstmiddel nabehandelen. Daarmee wordt een vergeling van de aanbouwdelen uit glasvezelversterkt kunststof voorkomen en de aflakking van het oppervlak blijft behouden.
- Rubberen dichtingen aan deuren en serviceluiken met in de handel verkrijgbaar verzorgingsmiddel voor rubber inwrijven.
- Cilindersloten aan deuren en serviceluiken behandelen met grafietstof.

### 12.1.4 Vensterruiten uit plexiglas

Plexiglasruiten eisen vanwege hun gevoeligheid een heel bijzondere, zorgvuldige behandeling.



- ▷ Vensterruiten uit plexiglas nooit droog afwrijven omdat stofkorrels het oppervlak beschadigen.
- ▷ Vensterruiten uit plexiglas alleen schoonmaken met veel warm water, een beetje afwasmiddel en een zachte doek.
- ▷ In geen geval glasreiniger met chemische, schurende, alcoholhoudende additieven gebruiken. Een voortijdig bros worden van de ruiten en daarna scheurvormingen zouden het gevolg zijn.
- ▷ Reinigers die worden gebruikt voor carrosserie (bijv. teer- of siliconeverwijderaars) niet in aanraking brengen met plexiglas.
- ▷ Niet in wasstraten rijden.
- ▷ Geen stickers op de venterruiten uit plexiglas plakken.
- ▷ Na de reiniging van de plexiglasruiten van het voertuig nog eens spoelen met veel schoon water.
- ▷ Rubberen dichtingen met in de handel verkrijgbaar verzorgingsmiddel voor rubber behandelen.



- ▷ Voor de reinigingsnabehandeling is een plexiglasreiniger met antistatische werking geschikt. Kleine krassen kunnen met een plexiglaspolijst behandeld worden. De toebehorenhandel biedt deze middelen aan.

### 12.1.5 Opstap

Als de opstap wordt gesmeerd, kunnen zich tijdens de rit grotere verontreinigingen vastzetten en zo de werking van de opstap verstoren of de opstap beschadigen. Daarom de beweeglijke delen van de opstap niet met vet insmeren of oliën.

### 12.1.6 Luchtvering



- ▷ De afzonderlijke onderdelen van de luchtvering nooit met hogedrukreinigers, schuurmiddelen of organische oplosmiddelen reinigen.

De luchtveringsbalgen, luchtleidingen en schokdempers regelmatig reinigen. Voor reiniging zeeploog, methanol, ethanol of isopropylalcohol gebruiken.

## 12.2 Inwendige verzorging



- ▷ Als het mogelijk is, vlekken altijd onmiddellijk behandelen.
- ▷ Plexiglasruiten eisen vanwege hun gevoeligheid een heel bijzondere, zorgvuldige behandeling (zie sectie 12.1.4).
- ▷ Kunststof onderdelen in toilet en woonruimte vergen vanwege hun gevoeligheid een heel bijzondere, zorgvuldige behandeling. Gebruik geen oplosmiddelen of alcoholhoudende reinigingsmiddelen en geen schuurmiddelen. Daarmee wordt verbrossing en scheurvorming voorkomen.
- ▷ Haarkleurmiddel, nagellak, sigarettenas en dergelijke stoffen kunnen op kunststofdelen vlekken of verkleuringen veroorzaken, die niet meer verwijderd kunnen worden. Om deze reden vermijden dat deze stoffen op kunststofdelen terecht komen. Deze stoffen direct verwijderen, indien ze toch op de kunststofdelen terecht gekomen zijn.
- ▷ Geen bijtende producten in de afvoeropeningen gieten. Geen kokend water in de afvoeropeningen gieten. Bijtende producten of kokend water beschadigen afvoerbuizen en sifons.
- ▷ Voor de reiniging van het toilet en de waterinstallatie alsook bij het ontkalken van de waterinstallatie geen azijnessence gebruiken. Azijnessence kan dichtingen of onderdelen van de installatie beschadigen. Voor het ontkalken in de handel verkrijgbare ontkalkingsmiddelen gebruiken.
- ▷ Zuinig met water omgaan. Alle waterresten opdwelen.
- ▷ Tapijten en kussens regelmatig met een geschikt borstelhulpstuk schoonzuigen.



- ▷ Voor informatie over het gebruik van verzorgingsmiddelen staan onze servicepunten tot uw beschikking.

- Meubeloppervlakken, meubelgrepen, lampen en alle kunststofdelen in het toilet en de woonruimte reinigen met water en een wollen doek. Bij het water kan een zacht reinigingsmiddel gedaan worden. Indien nodig gelakte oppervlakken met polijstmiddel voor meubels verzorgen.
- Reinig kussenstof met droog kussenschuim of met het schuim van een zacht wasmiddel. Kussenstoffen niet wassen, enkel laten reinigen. Kussens beschermen tegen zonnestraling, opdat ze niet verbleken.
- Lederen overtrekken alleen met een katoenen doek en een zacht zeep-sop (huishoudzeep) schoonmaken. Erop letten, dat het leer niet vochtig wordt en dat er geen water door de naden van de lederen overtrekken sijpelt.
- Paneelgordijnen en vouwgordijnen wassen. Bij het wassen die wasvoorschriften in acht nemen. De staven kunnen voor het wassen verwijderd worden.
- Tapijtvloer indien nodig reinigen met tapijtschuim en stofzuigen.
- PVC-vloerbedekking met een mild, zeephoudend reinigingsmiddel voor PVC-vloeren afvegen. Tapijtvloer niet op de natte PVC-vloerbedekking leggen. Tapijtvloer en PVC-vloerbedekking kunnen aan elkaar vastkleven.
- Spoelafdekking met de hand reinigen met water en afwasmiddel. De spoelafdekking niet in de vaatwasser reinigen.
- Spoelbakken en gaskooktoestel nooit reinigen met een zandhoudend schuurmiddel. Alles vermijden, wat krassen en groeven zou kunnen veroorzaken.
- De branders van het gaskooktoestel alleen vochtig reinigen. Er mag geen water door de openingen van de branderafdekkingen dringen. Water kan de branders van het gaskooktoestel beschadigen.
- Hor aan ramen, deuren en dakluiken afborstelen met een zachte borstel of schoonzuigen met het borstelhulpstuk van de stofzuiger.
- Verduisteringsrollo's met een zachte borstel schoonmaken of met het borstelhulpstuk van de stofzuiger schoonzuigen. Vet of hardnekkig vuil verwijderen met een 30 °C warm zeeploog (harde zeep).
- Vouwverduisteringen met een zachte borstel schoonmaken of met het borstelhulpstuk van de stofzuiger schoonzuigen. Vet of hardnekkig vuil verwijderen met een 30 °C warm zeeploog (harde zeep).
- Veiligheidsgordels kunnen afgerold met een warm zeeploog gereinigd worden. Voor het oprollen moeten de veiligheidsgordels volledig droog zijn.



## 12.3 Waterinstallatie

### 12.3.1 Watertank reinigen

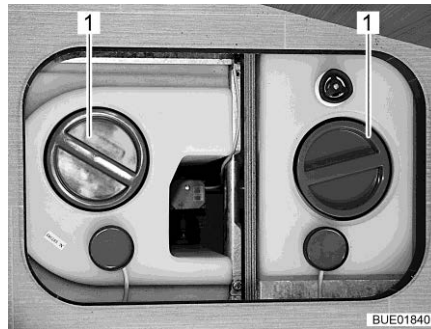

Afb. 212 Watertank met draaigreep

- Watertank leegmaken en aftapopening sluiten.
- Afsluitdeksel van de watertank (Afb. 212,1) afnemen.
- Watertank met water met een beetje afwasmiddel vullen (geen schuurmiddelen gebruiken).
- Met een in de handel verkrijgbare afwasborstel de watertank schrobben, tot er geen zichtbare aanslag meer aanwezig is.
- Indien mogelijk verswatersondes door de reinigungsopeningen met de hand reinigen.
- Watertank met een ruime hoeveelheid drinkwater uitspoelen.



- ▷ Als dit vanwege de bouwvorm niet mogelijk is, moet de watertank mechanisch worden gereinigd: Een geschikt chemisch reinigingsmiddel gebruiken.
- ▷ De erkende dealer is bij de keuze van een geschikt reinigingsmiddel graag behulpzaam.
- ▷ De gebruiksinstructies van de reinigingsmiddelfabrikant in acht nemen.

### 12.3.2 Waterleidingen reinigen



- ▷ Alleen geschikte reinigingsmiddelen uit de vakhandel gebruiken.
- ▷ Het reinigingsmiddel moet voldoen aan de nationale voorschriften en (indien voorgeschreven) voor gebruik toegestaan zijn.



- ▷ Uitstromend mengsel van water met reinigingsmiddel opvangen en vakkundig als afval afvoeren.

- Waterinstallatie leegmaken.
- Alle aftapopeningen en aftapkranen sluiten.
- Watertank vullen met mengsel van water en reinigingsmiddel. Daarbij de mengverhouding uit de voorschriften van de fabrikant in acht nemen.
- De aftapkranen één voor één openen.
- De aftapkranen zolang geopend laten, tot het mengsel van water en reinigingsmiddel de betreffende afvoeropening heeft bereikt.
- De aftapkranen weer sluiten.
- Alle waterkranen op "Warm" zetten en openen.
- Waterkranen zolang geopend laten, tot het mengsel van water en reinigingsmiddel de afvoeropening heeft bereikt.
- Alle waterkranen op "Koud" zetten en openen.
- Waterkranen zolang geopend laten, tot het mengsel van water en reinigingsmiddel de afvoeropening heeft bereikt.
- Alle waterkranen sluiten.
- Toilet meermaals doorspoelen.
- Het reinigingsmiddel volgens de voorschriften van de fabrikant laten inwerken.
- Waterinstallatie leegmaken. Daarbij het mengsel van water en reinigingsmiddel opvangen en vakkundig als afval afvoeren.
- Voor het doorspoelen van de volledige waterinstallatie deze meermaals met drinkwater vullen en weer leegmaken.

### 12.3.3 Waterinstallatie ontsmetten



- ▷ Alleen geschikte ontsmettingsmiddelen uit de vakhandel gebruiken.
- ▷ Het ontsmettingsmiddel moet voldoen aan de nationale voorschriften en (indien voorgeschreven) voor gebruik toegestaan zijn.



- ▷ Uitstromend mengsel van water met ontsmettingsmiddel opvangen en vakkundig als afval afvoeren.

Bij het ontsmetten van de waterinstallatie op dezelfde wijze te werk gaan als bij het reinigen van de waterleidingen (zie sectie 12.3.2). Hierbij echter ontsmettingsmiddel in plaats van reinigingsmiddel gebruiken.

### 12.3.4 Afvalwatertank reinigen

De afvalwatertank na ieder gebruik reinigen.

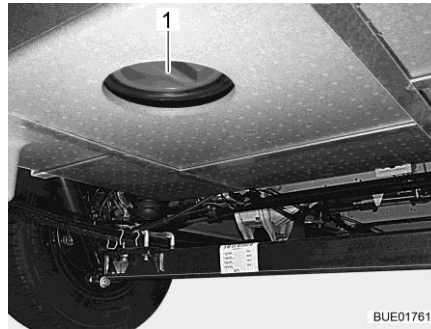

Afb. 213 Reinigingsopening (afvalwatertank)

- Afvalwatertank leegmaken.
- De reinigingsopening (Afb. 213,1) op de afvalwatertank en de aftapkraan openen.
- Afvalwatertank grondig met vers water uitspoelen.
- Indien mogelijk de afvalwatersondes door de reinigingsopening met de hand reinigen.

## 12.4 Afzuigkap

De filter van de afzuigkap zo nu en dan reinigen. Hoe vaak een reiniging nodig is, is afhankelijk van hoe vaak de afzuigkap wordt gebruikt. De filter niet pas reinigen, als de capaciteit van de afzuigkap merkbaar minder wordt.

- Filter reinigen:
- De filter met warm water en een beetje afwasmiddel schoon wassen.

## 12.5 Klimaatregeling

### 12.5.1 Truma



- ▷ De klimaatregeling niet reinigen met een hogedrukreiniger. Binnendringend water kan de klimaatregeling beschadigen.
- ▷ Niet in wasstraten rijden.
- ▷ Geen scherpe of harde voorwerpen gebruiken voor het reinigen. De klimaatregeling kan anders beschadigd raken.
- Klimaatregeling uitsluitend met water en een zacht reinigingsmiddel reinigen.
- Behuizing van de klimaatregeling en luchtafvoereenheid af en toe met een vochtige doek afvegen.
- Afstandsbediening af en toe met een licht vochtige doek reinigen. Display met een brillendoekje reinigen.

- Regelmatig bladeren en ander vuil uit de ventilatieopeningen van de klimaatregeling verwijderen.
- Regelmatig condenswaterafvoeren controleren om te zien of condenswater vrij kan weglopen.
- Regelmatig de filters aan beide zijden van de luchtuitstroomeenheid reinigen.



- ▷ Verdere informatie ontleen aan de aparte gebruiksaanwijzing van de fabrikant.

### 12.5.2 Telair

De filter en de ventilatieroosters aan de buitenkant van de behuizing zo nu en dan reinigen. Hoe vaak een reiniging nodig is, is afhankelijk van hoe vaak de klimaatregeling wordt gebruikt. De filter en de ventilatieroosters niet pas reinigen als de capaciteit van de klimaatregeling merkbaar minder wordt.



- ▷ Voor het reinigen van de filter uitsluitend milde reinigungsoplossingen en nooit benzine of oplosmiddelen gebruiken.

Filter reinigen:

- De filter met warm water en een beetje afwasmiddel schoon wassen.
- De filter voor het weer inbouwen goed laten drogen.

Ventilatierooster reinigen:

- Ventilatiooster aan de buitenkant met een borstel ontdoen van grovere vervuilingen en afzettingen. Bij het gebruik van een reinigungsoplossing er op letten, dat er geen water binnendringt in de behuizing.

## 12.6 Winterverzorging

Strooizout schaadt de onderkant en de delen, die zijn blootgesteld aan spatwater. Wij adviseren, het voertuig in de winter vaker te wassen. Vooral de mechanische en de aan de oppervlakte behandelde delen en de onderkant van het voertuig worden belast en dienen derhalve grondig te worden gereinigd.



- ▷ Bij vorstgevaar de verwarming altijd tot tenminste 15 °C laten verwarmen. Circulatieluchtventilator (indien aanwezig) op automatisch zetten. Bij extreme buitentemperaturen bovendien meubelluiken en -deuren iets openen. De binnenstromende warme lucht kan het bevroren, bijv. van waterleidingen en de vorming van condenswater in de opbergruimten tegengaan.
- ▷ Bij vorstgevaar aanvullend aan de buitenkant van het voertuig de ramen afdekken met winter-isoleermatten.
- ▷ Gasafvoerschoorstenen en kunstmatige ventilatieopeningen sneeuwvrij houden. Evt. een schoorsteenverlenging gebruiken.

### 12.6.1 Voorbereidingen

- Voertuig controleren op lak- en roestschade. Schade evt. herstellen.
- Zorg ervoor, dat er geen water in de ventilatieopeningen in de vloer en in de verwarming terecht kan komen.
- De metalen delen aan de onderkant met een beschermmiddel op wasbasis beschermen tegen roest.
- Gelakte buitendelen met een hiervoor geschikt middel conserveren.

### 12.6.2 Wintergebruik

Bij wintergebruik ontstaat door het bewonen van het voertuig bij lage temperaturen condenswater. Om een goede luchtkwaliteit in de caravan te garanderen en schade aan het voertuig door condenswater te voorkomen, is een toereikende ventilatie zeer belangrijk.

- In de opwarmfase van het voertuig de verwarming op de hoogste stand zetten en dakopbergkasten, gordijnen en rolgordijnen openen. Daardoor wordt een optimale be- en ontluchting bereikt.
- Alleen verwarmen als ook de circulatieluchtinstallatie is ingeschakeld.
- 's Ochtends alle kussens verwijderen, de opbergcompartimenten ventileren en vochtige plekken drogen.



- ▷ Als er ergens condenswater is ontstaan, veeg dit dan weg.
- ▷ Een onbeperkte geschiktheid voor winterse omstandigheden is bij modellen zonder dubbele bodem alleen in combinatie met het "winterpakket" uit de eerste uitrusting gegarandeerd.

### 12.6.3 Na het winterseizoen

- Bodem van de camper en de motoren grondig wassen. Daardoor worden corrosiebevorderende dooimiddelen (zout, loogresten) verwijderd.
- Voertuig aan de buitenkant reinigen en plaatstaal met in de handel verkrijgbare autowas conserveren.



## 12.7 Stilstand

### 12.7.1 Tijdelijke stilstand



- ▶ Na langere stilstand (ca. 10 maanden) reminstallatie en gasinstallatie door een geautoriseerde werkplaats laten controleren.
- ▶ Houd er rekening mee dat het water al binnen korte tijd ondrinkbaar is.
- ▶ Kabelschade door dieren kan tot kortsluiting leiden. Brandgevaar!

Voor de stilstand checklist doornemen:

	Activiteit	Gedaan
<b>Basisvoertuig</b>	Brandstoftank helemaal vullen. Daardoor kunnen beschadigingen door corrosie aan de tankinstallatie worden vermeden	
	Voertuig opbokken zodat wielen ontlast zijn of voertuig om de 4 weken bewegen. Daardoor worden drukpunten op banden en wielagers voorkomen	
	De banden tegen directe zonnestraling beschermen. Gevaar voor scheurvorming!	
	Banden tot de aanbevolen maximumdruk oppompen	
	Op de onderkant altijd zorgen voor voldoende luchtcirculatie	
	 ▷ Vocht of te weinig zuurstof, bijv. door afdekking met plastic, kunnen op de onderkant optische onregelmatigheden veroorzaken	
	Neem bovendien de aanwijzingen in de gebruiksaanwijzing van het basisvoertuig in acht	
<b>Opbouw</b>	Alle schoorstenen met de passende afdekkappen afsluiten en alle andere openingen (behalve de kunstmatige ventilatie) afdichten. Zo wordt het binnendringen van dieren (bijv. muizen) verhinderd	
	Om de vorming van condenswater en daaruit resulterende schimmelvorming te voorkomen, het interieur, alle van buitenaf toegankelijke opbergruimten en de staanplaats (bijv. garage) om de drie weken ventileren	
<b>Interieur</b>	Kussens zo plaatsen dat ze geventileerd worden en afdekken	
	Koelkast schoonmaken	
	Koelkastdeur en vriesvak licht geopend houden	
	Naar sporen van binnengedrongen dieren zoeken	
	Flatscreen van het net scheiden en evt. uit het voertuig verwijderen	
<b>Gasinstallatie</b>	Hoofdafsluitkraan op de gasfles sluiten	
	Alle gasafsluitkranen sluiten	
	Gasflessen altijd uit de gaskast halen, ook als ze leeg zijn	
<b>Elektrische installatie</b>	Woonruimteaccu en startaccu vol laden	
	 ▷ Voor een tijdelijke stilstand de accu ten minste 20 uur laden.	
	Woonruimteaccu loskoppelen van het 12-V-boordnet. Daartoe de accu-scheidingsschakelaar van het elektroblok uitschakelen of via het paneel de accu-scheiding activeren (zie hoofdstuk 9)	
<b>Waterinstallatie</b>	Complete waterinstallatie leegmaken. Het restwater uit de waterleidingen blazen (max. 0,5 bar). De waterkranen in de middelste stand geopend laten. Alle aftapkranen geopend laten. Letten op instructies uit hoofdstuk 11	

## 12.7.2 Stilstand in de winter

Bij stilstand in de winter zijn aanvullende maatregelen nodig:

	Activiteit	Gedaan
<b>Basisvoertuig</b>	Carrosserie en onderkant grondig reinigen en met hete was behandelen of met een middel voor lakonderhoud conserveren	
	Brandstoftank met winterdiesel vullen	
	Vorstbeveiliging in het koelwater controleren	
	Schade aan de lak herstellen	
	Ruitenwisservloeistof met vorstbeveiliging vullen	
<b>Opbouw</b>	Voertuig van buiten grondig reinigen	
	Kunstmatige ventilatieopeningen open laten	
	Aangebouwde steunen reinigen en smeren	
	Alle deur- en luikenscharnieren reinigen en smeren	
	Vergrendelingen met olie of glycerine insmeren	
	Alle dichtrubbers met in de handel verkrijgbaar verzorgingsmiddel voor rubber behandelen	
	Cilinderslot met grafietpoeder behandelen	
<b>Interieur</b>	Luchtontvochtiger (granulaat) opstellen	
	Kussens en matrassen uit het voertuig halen en droog bewaren	
	Iedere 3 weken de binnenruimte ventileren	
	Alle kasten en opbergcompartimenten leegmaken en kleppen, deuren en laden openen	
	Interieur grondig reinigen	
	Bij vorstgevaar het flatscreen uit het voertuig verwijderen	
<b>Elektrische installatie</b>	Startaccu en woonruimteaccu verwijderen en vorstvrij bewaren (zie hoofdstuk 9) resp. het voertuig op een 230-V-voorziening aansluiten. Voor het demonteren zekeringen van de woonruimteaccu verwijderen	
<b>Waterinstallatie</b>	Waterinstallatie met speciale reinigingsmiddelen uit de vakhandel reinigen	
<b>Totale voertuig</b>	Dekzeilen zo leggen dat de ventilatieopeningen niet worden afgedekt of luchtdoorlatende zeilen gebruiken	

### 12.7.3 Ingebruikname van het voertuig na tijdelijke stilstand of na stilstand in de winter

Voor ingebruikname checklist doornemen:

	Activiteit	Gedaan
<b>Basisvoertuig</b>	Bandenspanning controleren	
	Bandenspanning van het reservewiel controleren (indien aanwezig)	
<b>Opbouw</b>	Draailager van de opstap schoonmaken	
	Werking van de aangebouwde steunen controleren	
	Werking van de deuren, ramen en dakluiken controleren	
	Werking controleren van alle buitensloten, bijv. voor serviceluiken, vulopening en ingang deur	
	Afdekking van de gasafvoerschoorsteen van de verwarming verwijderen (indien aanwezig)	
	Winterafdekking van de koelkast-ventilatioorosters verwijderen (indien aanwezig)	
<b>Gasinstallatie</b>	Gasflessen in de gaskast plaatsen, vastbinden en op de gasdrukregelaar aansluiten	
<b>Elektrische installatie</b>	230-V-voorziening via buitencontactdoos aansluiten	
	Woonruimteaccu en startaccu inbouwen, zekeringen van de woonruimteaccu plaatsen en de accu's volledig opladen  ▷ Accu na stilstand tenminste 20 uur laden.	
	Woonruimteaccu aansluiten op het 12-V-boordnet. Daartoe de accu-scheidingsschakelaar van het elektroblok inschakelen of via het paneel de accu-scheiding opheffen (zie hoofdstuk 9)	
	Werking controleren van de elektrische installatie, bijv. binnenverlichting, contactdoos en de geïnstalleerde elektrische apparaten	
<b>Waterinstallatie</b>	Waterleidingen en watertank ontsmetten	
	Werking van de bedieningshendel voor de afvalwatertank controleren	
	Aftapkranen en waterkranen sluiten	
	Dichtheid van de waterinstallatie controleren	
<b>Inbouwapparatuur</b>	Werking van de inbouwapparatuur controleren	



## Hoofdstukoverzicht

In dit hoofdstuk staan instructies voor officiële keuringen en inspectie- en onderhoudswerkzaamheden aan het voertuig.

Aan het einde van het hoofdstuk vindt u belangrijke instructies voor het bezorgen van reserveonderdelen.

### 13.1 Officiële controles

Afhankelijk van de nationale wetgeving moeten de volgende officiële controles regelmatig worden uitgevoerd:

- APK-keuring
- Uitlaatgastest
- Controle van de gasinstallatie

De testintervallen van de nationale wetgeving moeten in acht worden genomen. Keuringsvignetten die op het voertuig zijn aangebracht, geven aan wanneer de volgende controle vereist is.



- ▷ Veranderingen van de gasinstallatie moeten door een bevoegde werkplaats worden gecontroleerd.
- ▷ Een test van de gasinstallatie is ook voor niet-geregistreerde voertuigen verplicht.

### 13.2 Inspectiewerkzaamheden

Zoals ieder technisch apparaat moet het voertuig met regelmatige intervallen worden geïnspecteerd.

Deze inspectiewerkzaamheden moeten door vaklieden worden uitgevoerd.

Voor deze werkzaamheden wordt speciale vakkennis vereist, die in het kader van deze gebruiksaanwijzing niet kan worden uiteengezet. Deze vakken staat bij al onze servicepunten ter beschikking. Ervaring en regelmatige technische instructies vanuit de fabriek alsmede voorzieningen en gereedschap bieden een garantie voor vakkundige inspectie van het voertuig, die aan de nieuwste eisen beantwoordt.

De "eerste geplande inspectie" 12 maanden na de aflevering van het kentekenbewijs bij een van onze servicepunten laten uitvoeren.

Alle andere inspecties jaarlijks laten uitvoeren.

Het dienstverlenende servicepunt bevestigt de uitgevoerde werkzaamheden.

De inspectiewerkzaamheden voor het chassis laten bevestigen in het klantenserviceboekje van de fabrikant van het chassis.



- ▷ De door de fabrikant voorgeschreven inspecties in acht nemen en binnen de voorgeschreven intervallen laten uitvoeren. Zo blijft de waarde van het voertuig behouden.
- ▷ De bevestiging van de uitgevoerde inspectiewerkzaamheden geldt tegelijk als bewijs bij eventueel optredende schade- en garantiegevallen.

### 13.3 Onderhoudswerkzaamheden

Zoals ieder technisch apparaat heeft het voertuig onderhoud nodig. De omvang en de frequentie van de onderhoudswerkzaamheden richten zich naar verschillende gebruiks- en inzetwaarden. Bij verzwaarde gebruiksomstandigheden het voertuig vaker laten onderhouden.

Het basisvoertuig en de inbouwapparatuur binnen de intervallen laten onderhouden die in de betreffende gebruiksaanwijzingen zijn opgegeven.

### 13.4 Deuren

#### 13.4.1 Ingangsdeur

Om de glij-eigenschappen tussen veer en scharnier te behouden, de scharnieren van de ingangsdeur regelmatig invetten.



▷ Wij adviseren als smeervet Molykote PG 65 of vaseline.

#### 13.4.2 Bestuurdersdeur

Om de functionaliteit van de bestuurdersdeur te handhaven, de deur af en toe smeren.

- Bestuurdersdeur smeren:
- Vergrendelingssysteem en vergrendelingsklemmen met een hechtend smeermiddel (bijv. HHS 2000) smeren.
  - Portiervanger met machinevet of vergelijkbaar vet invetten.

### 13.5 Woonruimteaccu

Om een langere levensduur van de accu te bereiken, de volgende instructies in acht nemen:

- Oppervlak van de accu schoon en droog houden.
- Accupolen en aansluitklemmen beschermen tegen corrosie.
- Laadtoestand regelmatig controleren of druppellader gebruiken.
- Opgeslagen accu's geladen en koel bewaren.

## 13.6 Warmwaterverwarming Alde



- ▷ Het peil van het warme water regelmatig via de buffertank controleren.
- ▷ Tijdens of na de eerste bedrijfsuren van de warmwaterverwarming kan de vulstand omwille van het systeem dalen onder de minimumstand. Vul in dit geval verwarmingsvloeistof bij.
- ▷ Na het eerste verwarmen adviseren wij om het verwarmingssysteem te ontluchten en het glycolgehalte te controleren.
- ▷ Laat de verwarmingsvloeistof elke vijf jaar door de geautoriseerde dealer of het servicepunt laten vervangen omdat de corrosiebescherming na verloop van tijd afneemt.
- ▷ Het verwarmingssysteem alleen met een water-glycol-mengsel (60 : 40) met standaard G13 bijvullen. Dit mengsel is bij vorst beschermd tot ca. -25 °C. Bij het navullen van warmwaterverwarmingen, die op het koelcircuit van de voertuigmotor zijn aangesloten, de gegevens in de gebruiksaanwijzingen van de fabrikant in acht nemen.



- ▷ Verdere informatie ontleen aan de aparte gebruiksaanwijzing van de fabrikant.
- ▷ Al naargelang de uitvoering is de bestuurderscabine van een verwarmingsmat voorzien. Bij het loskoppelen van de snelkoppelingen kunnen kleine hoeveelheden verwarmingsvloeistof naar buiten stromen.

### 13.6.1 Vloeistofpeil controleren

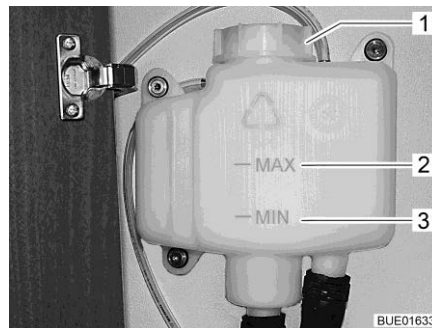

Afb. 214 Buffertank zonder afscherming

- Warmwaterverwarming uitschakelen en laten afkoelen.
- Controleren of de vloeistof in de buffertank (Afb. 214) tussen de "MIN"-markering (Afb. 214,3) en de "MAX"-markering (Afb. 214,2) staat.

### 13.6.2 Verwarmingsvloeistof bijvullen

- Het voertuig horizontaal zetten. Zo kunnen luchtbelllen worden vermeden.
- Warmwaterverwarming uitschakelen en laten afkoelen.
- Evt. afscherming (al naargelang het model) eraf schroeven of eraf trekken.
- De draaisluiting (Afb. 214,1) van de buffertank opendraaien.
- Deksel verwijderen.
- Bescherming tegen vorst met een anti-vriesmeter controleren. Het anti-vriesgehalte moet 40 % bedragen of overeenkomen met een bescherming tot -25 °C.
- Water-antivries-mengsel langzaam in de buffertank gieten.



- ▷ Het optimale vloeistofpeil is bereikt, wanneer de vloeistof in de buffertank in de afgekoelde toestand 1 cm boven de "MIN"-markering staat.

### 13.6.3 Verwarmingsinstallatie ontluichten



Afb. 215 Ontluchtingsventiel warmwaterverwarming

De ontluchtingsventielen zijn bij de verwarmingen ingebouwd. Voor de inbouwplaats van de ontluchtingsventielen zie ook tabel "Positie van de ontluchtingsventielen".

- Warmwaterverwarming uitschakelen en laten afkoelen.
- Het ontluchtingsventiel (Afb. 215,1) openen en open laten tot er geen lucht meer ontsnapt.
- Het ontluchtingsventiel sluiten.
- Deze procedure bij alle ontluchtingsventielen herhalen.
- Controleren of de warmwaterverwarming warm wordt.

### 13.6.4 Positie van de ontluichtingsventielen

**I 840**

Positie van de ontluichtingsventielen	
	Totale lediging onder het voertuig onder de service-unit
	Op de extra warmtewisselaar in de service-unit
	In de voorste kist van de middelste zitgroep
	Achter de rugleuning van de langzitbank in de L-zitgroep links en rechts
	Onder de bestuurdersstoel en de passagiersstoel
	In de bekleding van de passagiersdeur voor (schroeven van bekleding losmaken)
	Achter de rugleuning van de zitbank aan zijkant (achter de rechervoertuigstoel)
	In de zitbank rechts naast de ingangdeur
	Onder de koelkast
	Aan het voeteneinde van het achterste bed links en rechts
	Aan het 3-wegventiel onder het bed rechts
	In de kledingkast naast de douche rechts
	In de trap naar het achterste bed achter een opening
	In de kast onder het achterste bed aan de rechterkant achter een ronde opening

**I 910**

	Totale lediging onder het voertuig onder de service-unit
	Op de extra warmtewisselaar in de service-unit
	In de voorste kist van de middelste zitgroep
	Achter de rugleuning van de langzitbank in de L-zitgroep links en rechts
	Onder de bestuurdersstoel en de passagiersstoel
	Aan passagierszijde achter de bekleding voor (schroeven van de bekleding losmaken)
	Achter de rugleuning van de zitbank aan zijkant (achter de rechervoertuigstoel)
	In de zitkist rechts naast de ingangdeur
	Onder de koelkast
	Aan het voeteneinde van het achterste bed rechts en links
	Aan het 3-wegventiel onder het bed rechts
	In de trap naar het achterste bed achter een ronde opening
	In de onderkast van de wasbak rechts

I 920

**Positie van de ontluchtingsventielen**

Totale lediging onder het voertuig onder de service-unit
Op de extra warmtewisselaar in de service-unit
In de voorste kist van de middelste zitgroep
Achter de rugleuning van de langszitbank in de L-zitgroep links en rechts
Onder de bestuurdersstoel en de passagiersstoel
Aan passagierszijde achter de bekleding voor (schroeven van de bekleding losmaken)
Achter de rugleuning van de zitbank aan zijkant (achter de rechervoertuigstoel)
In de zitkist rechts naast de ingang deur
Onder de koelkast
Onder het bed rechts (toegang via het garageluik onder de hydraulische pomp van het bed)
In de onderkast van de wasbak rechts
In de TV-kast bij het achterste bed linksachter een opening

**13.7 Vervangen van gloeilampen, buiten**

- ▶ Gloeilampen en lamphouders kunnen erg warm worden. Daarom voor het vervangen van gloeilampen de lamp laten afkoelen.
- ▶ Gloeilampen ontoegankelijk voor kinderen bewaren.
- ▶ Geen gloeilamp gebruiken die is gevallen of die krassen heeft in het glas. De gloeilamp zou kunnen springen.



- ▷ Een nieuwe gloeilamp niet vastpakken met de vingers. Om de nieuwe gloeilamp in te zetten een stoffen doek gebruiken.
- ▷ Gloeilampen alleen door lampen van hetzelfde type en het juiste vermogen gebruiken (zie sectie 13.7.4).
- ▷ Wanneer LED's in lampen defect zijn, een officiële dealer of een servicepunt opzoeken.

**Gloeilamptypen**

In het voertuig worden verschillende gloeilamptypen gebruikt. Hierna wordt de vervanging van het betreffende gloeilamptype beschreven.

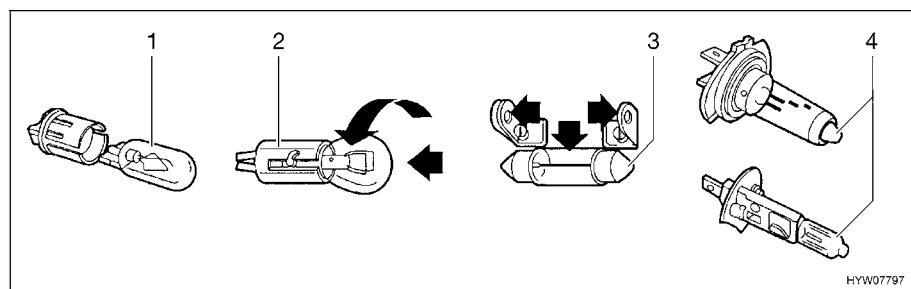

Afb. 216 Gloeilamptypen

Pos. in Afb. 216	Sokkeltype/ gloeilamptype	Vervangen
1	Steeksokkel	Voor het uitnemen de gloeilamp eruit trekken
		Voor het inzetten de gloeilamp met lichte druk in de fitting schuiven
2	Bajonetsokkel	Voor het uitnemen de gloeilamp naar beneden drukken en tegen de klok in draaien
		Voor het inzetten de gloeilamp in de fitting zetten en met de klok mee draaien
3	Cilindrische gloeilampen	Voor het uitnemen en voor het inzetten de contacten van de lamphouder voorzichtig naar buiten buigen
4	Halogeengloeilamp	Voor het uitnemen de sluitveer losmaken
		Na het inzetten de sluitveer weer inhangen

### 13.7.1 Verlichting front

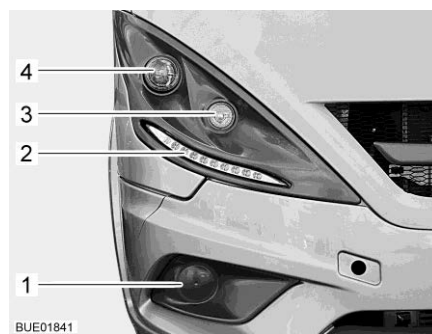

- 1 Mistlamp (optie)
- 2 Dagrijlicht (LED)
- 3 Richtingaanwijzer
- 4 Dimlicht/grootlicht

Afb. 217 Verlichting front

**Dimlicht/grootlicht** Het vervangen van gloeilampen gebeurt vanuit de motorruimte.

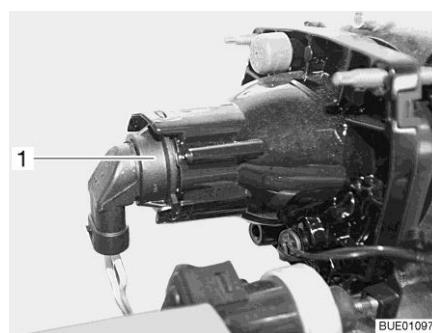

Afb. 218 Dimlicht/grootlicht/parkeerlicht

- De motorkap openen (zie hoofdstuk 5).
- Achter de lamphouder (Afb. 218,1) grijpen.
- De lamphouder met de lamp tegen de klok in draaien en verwijderen.
- Gloeilamp tegen de klok in draaien en uit de lamphouder nemen.
- Nieuwe gloeilamp plaatsen.

**Richtingaanwijzer** Het vervangen van gloeilampen gebeurt vanuit de motorruimte.

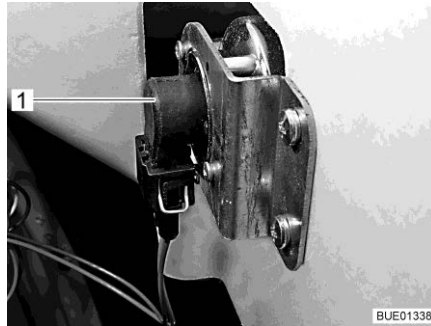

Afb. 219 Richtingaanwijzer

- De motorkap openen (zie hoofdstuk 5).
- Achter de lamphouder (Afb. 219,1) grijpen.
- De lamphouder met de lamp tegen de klok in draaien en verwijderen.
- Gloeilamp verwijderen.
- Nieuwe gloeilamp plaatsen.
- Richtingaanwijzer in omgekeerde volgorde in elkaar zetten.

**Dagrijlicht** De lampen zijn voorzien van LEDs. Voor vervanging van de LEDs een officiële dealer of een servicepunt opzoeken.

**Mistlamp** Het vervangen van gloeilampen gebeurt vanuit de motorruimte.

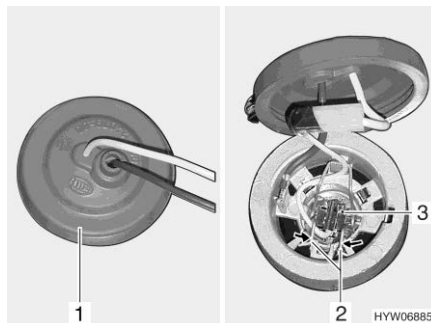

Afb. 220 Mistlamp

- De motorkap openen (zie hoofdstuk 5).
- Achter de mistlamp grijpen en de rubberkap (Afb. 220,1) van de lampbehuizing trekken.
- Metalen beugel (Afb. 220,2) samendrukken en uit de houder zwenken.
- Gloeilamp (Afb. 220,3) met kabel uit de lampbehuizing nemen.
- Nieuwe gloeilamp plaatsen.
- Lamp in omgekeerde volgorde weer in elkaar zetten.



### 13.7.2 Verlichting achter

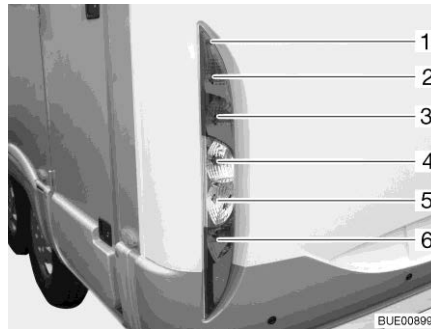

- 1 Behuizingsschroeven
- 2 Achterlicht
- 3 Remlicht
- 4 Richtingaanwijzer
- 5 Achteruitrijlicht
- 6 Mistlamp achter

Afb. 221 Verlichting achter

- Behuizingsschroeven (Afb. 221,1) losdraaien.
- Behuizing wegnemen.
- Gloeilamp verwijderen.
- Nieuwe gloeilamp plaatsen.
- Lamp in omgekeerde volgorde in elkaar zetten.

### 13.7.3 Verlichting zijkant

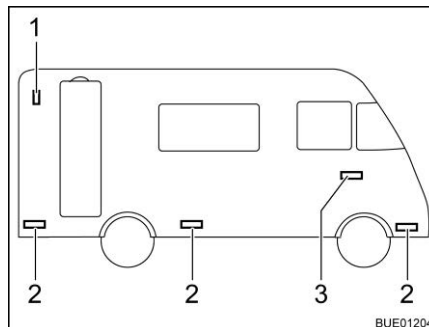

- 1 Contourverlichting
- 2 Breedtelicht
- 3 Richtingaanwijzer

Afb. 222 Verlichting zijkant

#### Contourverlichting

De contourverlichting (Afb. 222,1) is boven in het achterste gedeelte aangebracht.



- ▷ Neem voor het vervangen van de lichtdiodes van de contourverlichting contact op met een servicepunt.

#### Richtingaanwijzer

De lamp is ingeplakt. Als de gloeilamp defect is, contact opnemen met een geautoriseerde dealer of een servicepunt.

#### Breedtelichten

De breedtelichten (Afb. 222,2) zijn onderaan het voertuig aangebracht.



- ▷ De lampen zijn voorzien van LEDs. Voor vervanging van de LEDs een officiële dealer of een servicepunt opzoeken.

### 13.7.4 Gloeilamptypen voor buitenverlichting

	Buitenverlichting	Gloeilamptype
Front	Grootlicht	H7 12 V 55 W
	Dimlicht	H7 12 V 55 W
	Richtingaanwijzer	Bay 9s 12 V 21 W
	Mistlamp	H3 12 V 55 W

Achter	Achterlicht	Ba15s 12 V 5 W
	Remlicht	Ba15s 12 V 21 W
	Richtingaanwijzer	Ba15s 12 V 21 W
	Mistlamp achter	Ba15s 12 V 21 W
	Achteruitrijlicht	Ba15s 12 V 21 W
	Derde remlicht	LED

### 13.8 Vervangen van gloeilampen, binnen



- ▶ Gloeilampen en lamphouders kunnen erg warm worden. Daarom voor het vervangen van gloeilampen de lamp laten afkoelen.
- ▶ Vóór het vervangen van de gloeilampen de stroomtoevoer naar de beveiligingsautomaat in de 230-V-zekeringenkast uitschakelen.
- ▶ Gloeilampen ontoegankelijk voor kinderen bewaren.
- ▶ Geen gloeilamp gebruiken die is gevallen of die krassen heeft in het glas. De gloeilamp zou kunnen springen.
- ▶ Halogeenlampen kunnen zeer heet worden. Als de lamp is ingeschakeld, moet de veiligheidsafstand tot brandbare voorwerpen altijd 30 cm bedragen. Brandgevaar!
- ▶ LED's in lampen niet vervangen met gewone gloeilampen. Brandgevaar door sterke hitteontwikkeling.



- ▷ Een nieuwe gloeilamp niet vastpakken met de vingers. Om de nieuwe gloeilamp in te zetten een stoffen doek gebruiken.
- ▷ Alleen gloeilampen van hetzelfde type en met het juiste aantal watt gebruiken.
- ▷ Wanneer LED's in lampen defect zijn, een officiële dealer of een servicepunt opzoeken.

### 13.8.1 Verlichting met LED

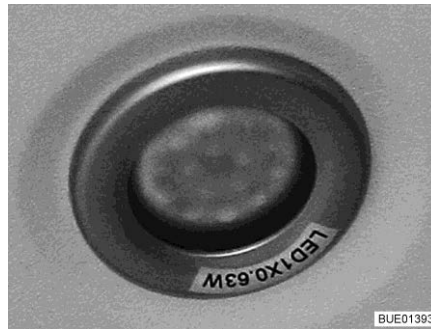

Afb. 223 Inbouwlamp (voorbeeld)



- ▷ LED-lichten hebben een zeer lange levensduur. Vervangen van deze lichten is normaal gesproken niet nodig.

Lamp vervangen:

- Dealer of een servicepunt opzoeken.

## 13.9 AL-KO achteras

**Fiat-voertuigen met AL-KO achteras zonder luchtvering**

Naast het opvolgen van de voorschriften en de aanwijzingen in de gebruiksaanwijzing van het basisvoertuig en het onderhoudshandboek, moet na 20.000 km en minstens eens in de 12 maanden de achteras worden nagesmeerd.



- ▷ Het smeren mag alleen plaatsvinden als de achteras is ontlast.
- ▷ Voor het smeren naar keuze een van de volgende vetten gebruiken:  
Costrac GL 1501 van de firma Klüber  
Cardex 3746 SP van de firma CONDA



- ▷ Als het voertuig met een onderhoudsvrije torsiestaafveeras of een achteras met luchtvering is uitgerust, vervallen de beide smeernippels.

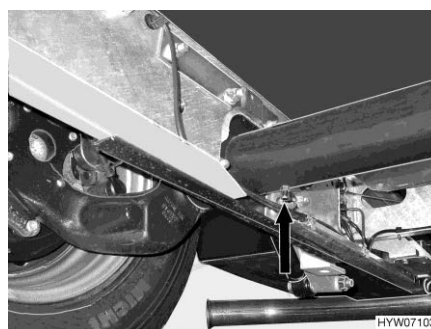

Afb. 224 AL-KO achteras (Fiat)

De smeernippels (Afb. 224, pijl) bevinden zich aan de onderkant van de asbuis.

### 13.10 Reserveonderdelen



- ▶ Elke wijziging van de toestand van het voertuig, zoals deze bij levering door de fabriek was, kan een negatieve invloed hebben op het rijgedrag en de verkeersveiligheid.
- ▶ Door ons aanbevolen speciale uitvoeringen en originele reserveonderdelen zijn speciaal voor uw voertuig ontwikkeld en vrijgegeven. De geautoriseerde dealer of het servicepunt biedt deze producten aan. De geautoriseerde dealer of het servicepunt is geïnformeerd over toegestane technische details en voert de noodzakelijke werkzaamheden vakkundig uit.
- ▶ Niet door ons vrijgegeven toebehoren-, aan-, om- of inbouwdelen kunnen het voertuig beschadigen en tot een verminderde verkeersveiligheid leiden. Zelfs als er voor deze onderdelen een goedkeuring van een deskundige, een algemene bedrijfstoelating of een goedkeuring van de constructie bestaat, bestaat daarmee nog geen zekerheid ten aanzien van de reglementaire kwaliteit van het product.
- ▶ Als producten die door ons niet werden vrijgegeven beschadigingen veroorzaken, kan daarvoor geen aansprakelijkheid worden aanvaard. Dit geldt ook voor niet goedgekeurde wijzigingen aan het voertuig.

Uit veiligheidsoverwegingen moeten reserveonderdelen voor apparaten beantwoorden aan de opgaves van de producent en door hem als reserveonderdeel zijn toegelaten. De reserveonderdelen mogen alleen door de producent van het apparaat of een erkende werkplaats worden ingebouwd. Voor reserveonderdelen staan de geautoriseerde dealers en servicepunten ter beschikking.

Hier zijn enige suggesties voor belangrijke reserveonderdelen:

- Zekeringen
- V-snaar
- Ruitenwischerbladen
- Gloeilampen
- Waterpomp (dompelpomp)

Bij bestellingen van reserveonderdelen het chassisnummer en het voertuigtype opgeven bij de dealer.

Het in deze gebruiksaanwijzing beschreven voertuig is volgens fabrieksnormen geconstrueerd en uitgerust. Al naargelang het doel van zijn inzet wordt er nuttig speciaal toebehoren aangeboden. Bij de aanbouw van speciaal toebehoren controleren of dit in de voertuigpapieren geregistreerd moet worden. Let op de technisch toegelaten totale massa. De geautoriseerde dealer of het servicepunt adviseert u graag.

### 13.11 Typeplaatje

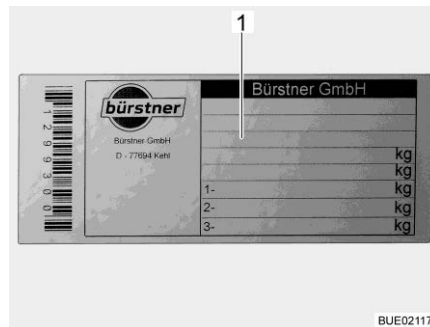

1 Chassisnummer

Afb. 225 Typeplaatje

Het typeplaatje met het chassisnummer is binnen in het instapgedeelte aangebracht.

Typeplaatje (Afb. 225) niet verwijderen. Het typeplaatje:

- Identificeert het voertuig
- Helpt bij het bestellen van reserveonderdelen
- Geeft in combinatie met de voertuigpapieren informatie over de eigenaar



- ▷ Bij navragen aan de klantenservice altijd het **chassisnummer** erbij vermelden.
- ▷ Het chassisnummer van het basisvoertuig bevindt zich bij voertuigen met passagiersdeur onder een afdekking in de ingang aan de passagierskant, bij voertuigen zonder passagiersdeur onder een afdekking rechts naast de passagiersstoel.

### 13.12 Waarschuwings- en aanwijzingsstickers

Op en in het voertuig zijn waarschuwings- en aanwijzingsstickers aangebracht. Waarschuwings- en aanwijzingsstickers dienen de veiligheid en mogen niet worden verwijderd.



- ▷ Reservestickers kunnen bij de officiële dealer of bij het servicepunt besteld worden.



## Hoofdstukoverzicht

In dit hoofdstuk staan instructies voor de banden van het voertuig.

Aan het einde van het hoofdstuk vindt u een tabel, waarin de correcte bandenspanning voor uw voertuig kan worden gevonden.

### 14.1 Algemeen



- ▶ Regelmatig voor het begin van de rit of iedere 2 weken de bandenspanning controleren. Een verkeerde bandenspanning veroorzaakt overmatige slijtage en kan de banden beschadigen of zelfs doen klappen. Het voertuig kan uit controle raken (zie sectie 14.7).



- ▷ Bandenspanning controleren bij koude banden. Een verhoogde bandenspanning bij warme banden niet reduceren.
- ▷ Aan het voertuig zijn binnenbandloze banden gemonteerd. Monteer nooit binnenbanden in deze banden.
- ▷ Gebruiksaanwijzing van het basisvoertuig in acht nemen.



- ▷ Al naar gelang de uitvoering is het voertuig standaard alleen met een bandreparatieset uitgerust.
- ▷ Bij bandenpech het voertuig naar de kant van de weg rijden. Het voertuig beschermen met een gevarendriehoek. Waarschuwingssknipperlicht aanzetten.
- ▷ Bij voertuigen met tandem-as kan het afhankelijk van het systeem komen tot extra bandenslijtage.
- ▷ Banden dienen niet ouder te zijn dan 6 jaar omdat het materiaal mettertijd broos wordt. Na 6 jaar de banden laten controleren. Het viercijferige DOT-nummer op de zijkant van de band geeft de productiedatum aan. De eerste twee cijfers geven de week aan, de laatste twee het productiejaar.

Voorbeeld: **0719** Week 07, productiejaar 2019.

#### In acht nemen:

- Banden regelmatig (om de 14 dagen) nakijken op gelijkmatige profielslijtage, profieldiepte en uitwendige beschadiging.
- De door de wetgever voorgeschreven minimumprofiel diepte in acht nemen.
- Wij raden aan altijd banden van dezelfde bouwwijze, hetzelfde fabrikaat en dezelfde uitvoering (zomerbanden of winterbanden) te gebruiken.
- Alleen voor het velgtype toegelaten banden gebruiken. De toegelaten velgenmaten en bandenmaten staan in de voertuigpapieren van het voertuig, maar ook de geautoriseerde dealer of het servicepunt geeft u graag advies.
- Nieuwe banden op een traject van ca. 100 km met gematigde snelheid inrijden, aangezien pas dan de volledige grip is verkregen.

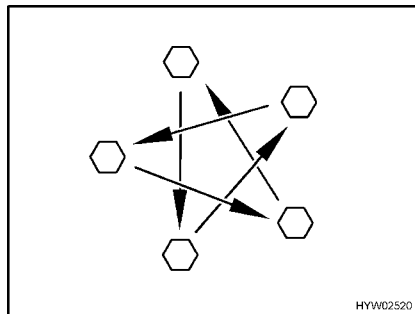

Afb. 226 Wielmoeren of wielschroeven kruisgewijs aandraaien

- Wielmoeren of wielschroeven regelmatig controleren op vastzitten. Wielmoeren of wielschroeven van een vervangen wiel na 50 km aandraaien (Afb. 226). Aandraaimoment zie sectie 14.5.2.
- Als er nieuwe of pas gelakte velgen worden gebruikt, dan de wielmoeren of wielschroeven extra na ca. 1.000 tot 5.000 km aandraaien (Afb. 226).
- Bij stilstand of langere standtijden van het voertuig drukkpunten op banden en wiellagers voorkomen:  
Het voertuig zo opbokken dat de wielen zijn ontlast of het voertuig om de 4 weken zo bewegen dat de stand van de wielen verandert.

## 14.2 Keuze van de banden



- ▶ De verkeerde bandenkeuze kan tijdens de rit beschadiging van de banden tot en met klappen tot gevolg hebben.



- ▷ Als er banden worden gemonteerd die niet voor het voertuig zijn toegestaan, kan de vergunning voor het voertuig en daarmee de verzekeringsdekking vervallen. De geautoriseerde dealer of het servicepunt adviseert u graag.

De voor uw voertuig vrijgegeven bandenmaten staan in de voertuigpapieren of kunnen bij de geautoriseerde dealers of servicepunten worden opgevraagd. Elke band moet bij het voertuig passen, waaraan hij aangebracht wordt. Dit geldt in eerste instantie voor de afmetingen van de buitenkant (diameter, breedte), die door de genormeerde maataanduiding worden aangegeven. Daarnaast moet de band aan de eisen van het desbetreffende voertuig voldoen met betrekking tot gewicht en snelheid.

Bij het gewicht wordt van de toegestane maximale asbelasting uitgegaan, die over twee banden wordt verdeeld. De maximale draagkracht van een band blijkt uit zijn load-index (= LI, getal voor draagkracht).

De hoogste snelheid die voor een band is toegestaan (bij volle draagkracht) wordt door zijn speed-index (= GSY, snelheidssymbool) aangegeven. Load-index en speed-index vormen samen de code voor het gebruik van een band. Ze zijn bestanddeel van de volledige, genormeerde aanduiding die op elke band zelf staat. Deze aanduidingen op de band moeten met die in de voertuigpapieren overeenkomen.



### 14.3 Aanduidingen op de band

215/70 R 15C 109/107  
Q (voorbeeld)

Naam	Verklaring
215	Breedte van de band in mm
70	Verhouding hoogte tot breedte van de band in procent
R	Bandentype (R = radiaal)
15	Velgdiameter in inch
C	Commercial (Transporter)
109	Getal draagkracht enkele banden
107	Getal draagkracht dubbele banden
Q	Snelheidssymbool (Q = 160 km/u)

### 14.4 Omgang met banden

- Over stoepranden in een stompe hoek rijden. De band kan anders aan de zijkant ingeklemd worden. Het rijden over een stoeprand in een spitse hoek kan tot beschadiging van de band en als gevolg daarvan tot klappen van de band leiden.
- Over hoogliggende riooldeksels langzaam rijden. De band kan anders ingeklemd worden. Het snel rijden over een hoogliggende riooldeksel kan tot beschadiging van de band en als gevolg daarvan tot klappen van de band leiden.
- Schokdempers regelmatig laten controleren. Het rijden met slechte schokdempers leidt tot duidelijk verhoogde slijtage.
- Neem bij ongelijkmatige profielslijtage contact op met de klantenservice.
- De banden niet reinigen met hogedrukreiniger. De banden kunnen binnen een paar seconden sterk beschadigd worden en als gevolg daarvan klappen.

### 14.5 Wiel vervangen

#### 14.5.1 Algemene instructies



- ▶ Het voertuig moet op een effen, vaste en glijvaste ondergrond staan.
- ▶ In de eerste versnelling schakelen. Bij een automatische versnellingsbak in de stand "P" schakelen.
- ▶ Alvorens het voertuig op te tillen, de handrem vast aantrekken.
- ▶ Het voertuig met wielkeggen aan de tegenover gelegen kant beveiligen tegen weggrollen.
- ▶ Het voertuig in geen geval optillen met de aangebouwde steunen.
- ▶ Als er een aanhanger is aangekoppeld: De aanhanger afkoppelen voordat het voertuig wordt opgetild.



- ▶ Wagenkrik alleen onder de hiervoor bedoelde opnamepunten zetten. Zie de gebruiksaanwijzing van het basisvoertuig of de informatie in deze handleiding als de informatie in deze handleiding afwijkt van de gebruiksaanwijzing van het basisvoertuig.
- ▶ De wagenkrik nooit overbelasten. De maximaal toegelaten belasting is op het typeplaatje op de wagenkrik aangegeven.
- ▶ De wagenkrik alleen voor het kortstondig optillen van het voertuig tijdens het verwisselen van de band inzetten.
- ▶ Terwijl het voertuig is opgetild, mogen zich geen personen in het voertuig bevinden.
- ▶ De motor niet starten, terwijl het voertuig is opgetild.
- ▶ Er mogen geen personen onder het opgetilde voertuig gaan liggen.



- ▷ Bij een wielwisseling de schroefdraad van de schroefdraadbout of van de wielschroef niet beschadigen.
- ▷ Wielmoeren of wielschroeven kruisgewijs aandraaien (Afb. 226).
- ▷ Bij overschakelen op andere velgen (bijv. lichtmetalen velgen of wielen met winterprofiel) moeten de bijbehorende wielschroeven met de juiste lengte en kraagvorm worden gebruikt. De veilige bevestiging van de wielen en de werking van de reminstallatie zijn daarvan afhankelijk.
- ▷ Velgen en banden die niet voor het voertuig zijn toegestaan kunnen de verkeersveiligheid beperken en moeten apart door een bevoegd keuringsbureau worden getest en goedgekeurd.
- ▷ Wielen niet kruisgewijs vervangen.



- ▷ Het voertuig conform de nationale voorschriften, bijv. met gevarendriehoek, beschermen.
- ▷ Voor de vervanging van de banden de velgenmaat en de bandenmaat, de draagkracht van de banden en de snelheidsindex op de banden controleren. Alleen de in de voertuigpapieren opgegeven velgen- en bandenmaten gebruiken.
- ▷ Verdere informatie ontleen aan de gebruiksaanwijzing van het basisvoertuig.

**14.5.2 Aandraaimoment**

Afhankelijk van het velgtype en de velgenfabrikant moeten de wielen met verschillende aandraaimomenten worden vastgedraaid.

**Stalen velgen**

Naam	Aandraaimoment
16" Fiat X250 Light	170 Nm
16" Fiat X250 Maxi	170 Nm



Afb. 227 Stalen velg (serie)

**Lichtmetalen velgen**

Naam	Aandraaimoment
16" Fiat X250 Light	170 Nm
16" Fiat X250 Maxi	170 Nm
18" Fiat X250 Maxi	180 Nm



Afb. 228 Fiat Light



Afb. 229 Fiat Maxi

### 14.5.3 Wiel vervangen



- ▶ De voetplaat van de wagenkrik moet plat op de grond staan.
- ▶ De wagenkrik niet schuin neerzetten.



- ▷ Laat het vervangen wiel direct repareren.
- ▷ Algemene instructies in dit hoofdstuk in acht nemen.



Afb. 230 Voertuig beveiligen

- Het voertuig op een zo effen en vast mogelijke ondergrond parkeren.
- Motor uitzetten en gevarezone afzetten.
- Eerste versnelling of achteruitversnelling inschakelen.
- De handrem aantrekken.
- Wielkeggen of andere geschikte voorwerpen onder de tegenover gelegen wielen leggen om het voertuig te beveiligen (Afb. 230).
- Reservewiel uit de reservewielhouder nemen.
- Bij een zachte ondergrond een stabiele onderlegger onder de wagenkrik leggen, bijv. een houten plank.
- Wagenkrik tegen de daarvoor bestemde opnamepunten plaatsen (gebruiksaanwijzing van het basisvoertuig lezen).
- Wielschroeven met wielsleutel enkele slagen losdraaien, maar niet eruit draaien.
- Voertuig optillen, tot het wiel zich 2 of 3 cm boven de grond bevindt.
- Wielschroeven eruit draaien en wiel afnemen.
- Reservewiel op wielnaaf zetten en afstellen.
- Wielschroeven erin draaien en kruisgewijs licht aandraaien.
- Wagenkrik naar beneden draaien en verwijderen.
- Wielschroeven met wielsleutel gelijkmatig aandraaien (aandraaimoment zie sectie 14.5.2).
- Aandraaimoment door een geautoriseerde werkplaats laten controleren.

## 14.6 Reservewielhouder (speciale uitvoering)

Het reservewiel bevindt zich in de garage achter.

### 14.6.1 Reservewielhouder in de garage achter

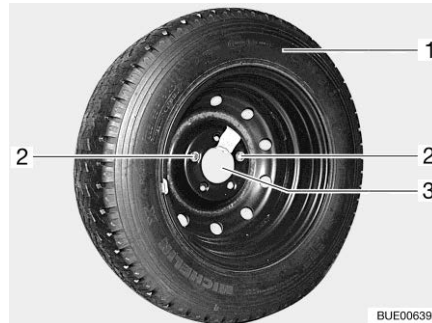

Afb. 231 Reservewielhouder in de garage achter

Reservewiel eruit nemen:

- Serviceluik van de garage achter openen.
- De beide bevestigingsschroeven (Afb. 231,2) met het boordgereedschap eruit draaien en verwijderen.
- Het reservewiel (Afb. 231,1) van de houder (Afb. 231,3) verwijderen.

## 14.7 Bandenspanning



- ▶ Een te lage bandenspanning leidt tot oververhitting van de band. Dit kan zware schade in de band tot gevolg hebben.
- ▶ Regelmatig voor het begin van de rit of iedere 2 weken de bandenspanning controleren. Een verkeerde bandenspanning veroorzaakt overmatige slijtage en kan de banden beschadigen of zelfs doen klappen. Het voertuig kan uit controle raken.
- ▶ Alleen ventielen gebruiken die voor de voorgeschreven bandenspanning zijn toegelaten.



- ▷ Bandenspanning controleren bij koude banden. Een verhoogde bandenspanning bij warme banden niet reduceren.

De draagkracht en daarmee de houdbaarheid van een band hangt direct samen met de bandenspanning. Lucht is een vluchtig medium, dat onvermijdelijk ook uit de banden ontsnapt.

Als vuistregel kan ervan uitgegaan worden, dat bij een gevulde band na twee maanden een spanningsverlies van 0,1 bar optreedt. Om schade of klappen van de banden te vermijden, de bandenspanning regelmatig controleren.

Afhankelijk van de bandenspanning verandert het draagvlak van de band.

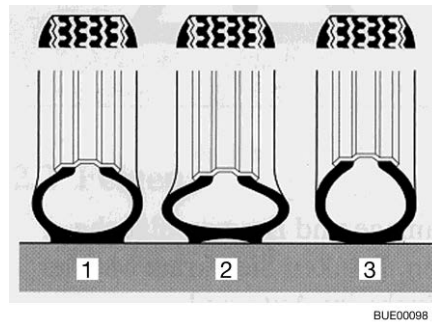

- 1 Juiste bandenspanning
- 2 Te lage bandenspanning
- 3 Te hoge bandenspanning

Afb. 232 Draagvlak van de band



- ▷ De opgaven van de bandenspanningswaarden gelden voor beladen voertuigen bij koude banden.
- ▷ Bij warme banden moet de spanning rond 0,3 bar hoger zijn dan bij koude banden. De juiste spanning bij koude banden opnieuw controleren.
- ▷ Opgave van de spanning in bar.
- ▷ De spanningstolerantie bedraagt +/- 0,05 bar.

Naam	Velgtype	Bandentype	Luchtdruk in bar	
			Voor	Achter
16" Fiat Light	Stalen velg	CP	5,0	5,5
16" Fiat Light	Aluminiumvelg	CP	5,5	5,5
16" Fiat Maxi	Stalen velg	CP	5,5	5,5
16" Fiat Maxi	Aluminiumvelg	CP	5,5	5,5
16" Fiat Maxi Tandemas	Stalen velg	CP	5,5	3,8
16" Fiat Maxi Tandemas	Aluminiumvelg	CP	5,5	3,8
18" Fiat Maxi	Aluminiumvelg	CP	4,8	4,8

De voertuigen worden voortdurend aan de laatste stand van de techniek aangepast. Het is mogelijk, dat er in deze tabel nog geen rekening is gehouden met nieuwe bandenmaten. In dit geval stelt de geautoriseerde dealer of het servicepunt u de nieuwste waarden ter beschikking.

### Hoofdstukoverzicht

In dit hoofdstuk staan instructies voor mogelijke storingen aan uw voertuig. De storingen zijn met hun mogelijke oorzaak en een suggestie voor de remedie vermeld.

De vermelde storingen kunnen zonder een uitgebreide vakkennis en in slechts enkele handelingen worden verholpen. Als de suggesties tot remedie die in deze gebruiksaanwijzing staan, niet helpen, moet een erkende werkplaats de oorzaak van de storing zoeken en verhelpen.

#### 15.1 Reminstallatie



- Gebreken aan de reminstallatie meteen laten verhelpen door een geautoriseerde werkplaats.

#### 15.2 Luchtvering



- Gebreken aan de luchtvering meteen laten verhelpen door een geautoriseerde werkplaats.

Storing	Oorzaak	Remedie
Voertuig staat scheef	Wisselen van belading na uitschakelen van de luchtvering	Luchtvering inschakelen, laten zakken en rijniveau opnieuw instellen
Afstandsbediening reageert niet	Contact uitgeschakeld	Contact inschakelen
	Zekering 7,5 A defect	Zekering 7,5 A vervangen
	Bedrijfsspanning te laag	Voertuigaccu opladen
Compressor loopt niet	Contact uitgeschakeld	Contact inschakelen
	Zekering 40 A defect	Zekering vervangen
	Bedrijfsspanning te laag	Startaccu laden
Compressor wordt niet uitgeschakeld	Compressor-relais defect	Zekering 40 A verwijderen
	Luchtverlies	Vakkundige werkplaats raadplegen
Luchtvering gaat niet omlaag	Rijsnelheid te hoog	Grenssnelheid in acht nemen
	Zekering defect	Zekering 7,5 A vervangen
Luchtvering gaat niet omhoog	Voertuig te zwaar beladen	Belading verminderen
	Rijsnelheid te hoog	Grenssnelheid in acht nemen
	Zekering defect	Zekering 7,5 A vervangen



- ▷ Wanneer het systeem een storing vaststelt, knippert het controlelicht. Via de stoptoets kan dan een storingscode worden opgeroepen. Gebruiksaanwijzing van de fabrikant raadplegen voor de betekenis van de afzonderlijke storingscodes.

### 15.3 Satellietinstallatie

Storing	Oorzaak	Remedie
Geen signaal bij zoeken naar de satelliet	Geen satelliet gevonden	Ervoor zorgen dat zich in zuidelijke richting geen obstakels voor de satellietinstallatie bevinden
		Ervoor zorgen dat de locatie in het ontvangstbereik van de satelliet ligt
		Ervoor zorgen dat de aansluitkabel van de ontvangstkop (LNB) correct op de antenne is bevestigd
		Ervoor zorgen dat alle kabels van de besturingsunit correct zijn aangesloten
Beeldscherm zwart	Receiver of TV-toestel niet ingeschakeld	Receiver of TV-toestel inschakelen
	Verkeerde satelliet geselecteerd	Ervoor zorgen dat de juiste satelliet is geselecteerd
Satellietinstallatie kan niet worden ingeschakeld	Voertuigmotor draait	Voertuigmotor uitschakelen
	Batterij van de afstandsbediening is leeg	Accu vervangen
	Zekering aan voedingskabel is beschadigd	Zekering vervangen

Er kunnen verdere storingen optreden, die met een foutcode op het display van het bedieningspaneel worden weergegeven. Zie de aanwijzingen van de fabrikant voor informatie.



### 15.4 Elektrische installatie



▷ Bij het vervangen van de woonruimteaccu alleen accu's van dezelfde bouwwijze en dezelfde capaciteit gebruiken.



▷ Voor het vervangen van de zekeringen zie hoofdstuk 9.

Storing	Oorzaak	Remedie
Verlichtingsinstallatie werkt niet meer volledig	Gloeilamp defect	Gloeilamp vervangen. Let op het vermogen (W) en de spanning (V)
Binnenverlichting werkt niet meer volledig	Gloeilamp defect	Gloeilamp vervangen. Let op het vermogen (W) en de spanning (V)
	Stekkerverbinding of bedrading defect	Klantenservice opzoeken
	Zekering op elektroblok defect	Zekering op elektroblok vervangen
Een of meerdere lichtcircuits kunnen niet meer worden ingeschakeld	Een van de spanningsingenangen worden niet meer van spanning voorzien	Voeding van elektroblok/van de 12-V-voorziening controleren: <ul style="list-style-type: none"> <li>• Wanneer een zekering defect is: Zekering vervangen</li> <li>• Wanneer het stroomvoorzieningsapparaat uitgeschakeld is: Stroomvoorzieningsapparaat inschakelen</li> <li>• Wanneer het stroomvoorzieningsapparaat defect is: Klantenservice opzoeken</li> </ul>
	Bedrading defect	Aansluitkabel en stekkerverbindingen controleren, evt. vervangen
	Lichtregeling defect	Klantenservice opzoeken
Er kan geen lichtcircuit worden ingeschakeld	Accu is ontladen	Accu laden
	Lichtregeling defect	Klantenservice opzoeken
Lichtscène kunnen niet worden opgeslagen	Lichtregeling defect	Klantenservice opzoeken
De elektrische opstap kan niet in- of uitgeklaapt worden	Zekering op elektroblok defect	Zekering op elektroblok vervangen
Als de temperatuuraanduiding geselecteerd wordt, knippert "-40" of "60"	Buitentemperatuursensor of aansluitkabel naar buitentemperatuursensor is defect	Klantenservice opzoeken
230-V-controlelicht brandt niet, hoewel 230-V-netspanning aangesloten is	Netaansluiting heeft geen spanning	Netaansluiting (bijv. campingplaats) controleren

Storing	Oorzaak	Remedie	
Geen 230-V-voorziening bij ondanks aansluiting	230-V-beveiligingsautomaat is geactiveerd	230-V-beveiligingsautomaat inschakelen	
	Netaansluiting heeft geen spanning	Netaansluiting controleren	
Startaccu of woonruimteaccu wordt bij aansluiting op 230 V niet opgeladen	Platte Jumbo-zekering (50 A) aan de startaccu of aan de woonruimteaccu defect	Platte Jumbo-zekering (50 A) aan de startaccu of aan de woonruimteaccu vervangen	
	Laadmodule in het elektroblok defect	Klantenservice opzoeken	
Woonruimteaccu wordt door het voertuig niet opgeladen	Zekering van dynamo klem D+ defect	Zekering vervangen	
	Scheidingsrelais in het elektroblok defect	Klantenservice opzoeken	
Woonruimteaccu wordt overladen ("kookt")	Accu-keuzeschakelaar verkeerd ingesteld	Accu-keuzeschakelaar omzetten	
	Laadsensor of relais defect	Klantenservice opzoeken	
12-V-voorziening werkt niet	12-V-voorziening uitgeschakeld	12-V-voorziening inschakelen	
	Accu-scheidingsschakelaar van het elektroblok uitgeschakeld of accu-scheiding geactiveerd	Accu-scheidingsschakelaar inschakelen of accu-scheiding via het paneel opheffen	
	Woonruimteaccu is ontladen	Woonruimteaccu laden	
	Platte Jumbo-zekering (50 A) aan de woonruimteaccu defect	Platte Jumbo-zekering (50 A) aan de woonruimteaccu vervangen	
	Scheidingsrelais in het elektroblok defect	Klantenservice opzoeken	
	12-V-voorziening werkt niet bij 230-V-gebruik	12-V-voorziening uitgeschakeld	12-V-voorziening inschakelen
12-V-voorziening werkt niet bij 230-V-gebruik	Accu-scheidingsschakelaar van het elektroblok uitgeschakeld of accu-scheiding geactiveerd	Accu-scheidingsschakelaar inschakelen of accu-scheiding via het paneel opheffen	
	Laadmodule in het elektroblok defect	Klantenservice opzoeken	
	230-V-beveiligingsautomaat is geactiveerd	Klantenservice opzoeken	
	Platte Jumbo-zekering (50 A) aan de woonruimteaccu defect	Platte Jumbo-zekering (50 A) aan de woonruimteaccu vervangen	
	Startaccu wordt bij 12-V-gebruik ontladen	Scheidingsrelais in het elektroblok defect	Klantenservice opzoeken
		Accu-scheidingsschakelaar van het elektroblok uitgeschakeld of accu-scheiding geactiveerd	Accu-scheidingsschakelaar inschakelen of accu-scheiding via het paneel opheffen

Storing	Oorzaak	Remedie
Geen spanning op de woonruimteaccu	Woonruimteaccu is ontladen	<p>Woonruimteaccu direct opladen</p> <p> Diepontlading is schadelijk voor de accu.</p> <p>Voor een lagere stilstand van het voertuig de woonruimteaccu volledig opladen en vervolgens de accu-scheiding/buitenbedrijfstelling activeren</p> <p>Ontlading vindt plaats via stille verbruikers, bijv. vorstbeveiligingsventiel van de warmwaterverwarming (zie hoofdstuk 9)</p>
Na het inschakelen van het paneel wordt er een storingsnummer op het display getoond	Diverse storingen in het elektrische systeem	<p>Storingsoorzaak aan de hand van de storingscodelijst in de gebruiksaanwijzing van de fabrikant begrenzen</p> <p>Klantenservice opzoeken</p>
Controlelicht 12 V brandt niet of geen indicatie op het paneel	12-V-voorziening uitgeschakeld	12-V-voorziening inschakelen
	Accu-scheidingsschakelaar van het elektroblok uitgeschakeld of accu-scheiding geactiveerd	Accu-scheidingsschakelaar inschakelen of accu-scheiding via het paneel opheffen
	Startaccu of woonruimteaccu niet geladen	Startaccu of woonruimteaccu laden
	Scheidingsrelais in het elektroblok defect	Klantenservice opzoeken
	Platte zekering (2 A) aan de woonruimteaccu defect	Platte zekering (2 A) aan de woonruimteaccu vervangen

## 15.5 Gasinstallatie



- ▶ Bij een defect aan de gasinstallatie (gaslucht, hoog gasverbruik) bestaat explosiegevaar! Onmiddellijk de hoofdafsluitkraan op de gasfles sluiten. Ramen en deuren openen en goed ventileren.
- ▶ Bij een defect aan de gasinstallatie: Niet roken, geen open vuur en geen elektrische apparaten (lichtschakelaar enz.) bedienen. Dichtheid gasvoerende delen en leidingen met lekzoek-spray controleren. Niet met open vuur controleren.
- ▶ Defect aan de gasinstallatie door een geautoriseerde werkplaats laten verhelpen.

Storing	Oorzaak	Remedie
Geen gas	Gasfles leeg	Gasfles vervangen
	Gasafsluitkraan gesloten	Gasafsluitkraan openen
	Hoofdafsluitkraan op de gasfles gesloten	Hoofdafsluitkraan op de gasfles openen
	Buitentemperatuur te laag (-42 °C bij propaangas, 0 °C bij butaangas)	Wachten tot buitentemperatuur hoger wordt
	Inbouwapparaat defect	Klantenservice opzoeken

## 15.6 Verwarming/boiler

Bij een defect de dichtstbijzijnde servicewerkplaats van het betreffende apparaat informeren. Bij de papieren van het apparaat zit een adressenlijst. Alleen geautoriseerde vaklieden mogen het apparaat repareren.

### 15.6.1 Verwarming/boiler Alde



- ▷ Wanneer er een fout in het systeem optreedt, wordt de oorzaak op het display weergegeven.

Storing	Oorzaak	Remedie
Verwarming ontsteekt niet bij gebruik op gas	Gastekort	Hoofdafsluitkraan en gasafsluitkraan openen
		Volle gasfles aansluiten
Verwarming ontsteekt niet	Accuspanning te laag	Accu laden. Wanneer de accuspanning boven de 11 V stijgt, springt de verwarming automatisch aan
Verwarming ontsteekt niet bij 230-V-elektragebruik	Geen 230-V-voorziening	230-V-beveiligingsauto-maat inschakelen
		230-V-voorziening aansluiten

Storing	Oorzaak	Remedie
Verwarming schakelt uit	Oververhitting	Verwarming laten afkoelen. Voor het terugzetten van de weergave de 12-V-stroomvoorziening naar de verwarming verbreken en weer aansluiten
Verwarming functioneert, maar geen warmte aan de convectors	Circulatiepomp functioneert niet	Ruimtethermostaat inschakelen Klantenservice opzoeken
Verwarming en circulatiepomp functioneren, maar geen warmte aan de convectors	Lucht in het verwarmingssysteem	Warmwaterverwarming ontluften

## 15.7 Klimaatregeling

### 15.7.1 Truma

Storing	Oorzaak	Remedie
Klimaatregeling start niet	Geen 230-V-voorziening	Voertuig aansluiten op de plaatselijke stroomvoorziening
	230-V-beveiligingsautomaat is geactiveerd	230-V-beveiligingsautomaat inschakelen
Afstandsbediening werkt niet	Batterijen van de afstandsbediening leeg	Batterijen van de afstandsbediening vervangen
Klimaatregeling reageert niet op opdrachten van afstandsbediening	Obstakels tussen afstandsbediening en IR-ontvanger	Obstakels weghalen
Klimaatregeling koelt niet	Temperatuur verkeerd ingesteld	Temperatuur instellen
	Thermostaat defect	Klantenservice opzoeken
	Ontdooiproces in voortgang (buitentemperatuur tussen 4 °C en 7 °C)	Wacht totdat het ontdooiproces is voltooid
Klimaatregeling verwarmt niet	Buitentemperatuur lager dan 4 °C	Verwarming niet mogelijk
	Temperatuur verkeerd ingesteld	Temperatuur instellen
	Thermostaat defect	Klantenservice opzoeken
	Filter vervuild	Filter vervangen
	Luchttoevoer buiten vuil/verstopt	Luchttoevoer schoon/vrijmaken
Ontdooiproces in voortgang (buitentemperatuur tussen 4 °C en 7 °C)	Wacht totdat het ontdooiproces is voltooid	

Storing	Oorzaak	Remedie
Water in het voertuig	Afvoergaten voor het condenswater verstopt	Klimaatregeling reinigen
	Dichting defect	Klantenservice opzoeken
	Schuine stand	Geen dalende of stijgende hellingen van meer dan 8 % nemen
Geen luchtcirculatie meer	Luchtfilter verstopt	Luchtfilter reinigen
	Rotor defect	Klantenservice opzoeken

### 15.7.2 Telair

Storing	Oorzaak	Remedie
Klimaatregeling start niet	Geen 230-V-voorziening	230-V-voorziening aansluiten
	230-V-beveiligingsauto-maat is geactiveerd	230-V-beveiligingsauto-maat inschakelen
	Batterijen in de afstandsbediening leeg	Batterijen vervangen (2 x AAA)
Klimaatregeling koelt niet	Ruimtetemperatuur lager dan de ingestelde temperatuur	Temperatuur opnieuw instellen
Klimaatregeling verwarmt niet	Ruimtetemperatuur hoger dan de ingestelde temperatuur	Temperatuur opnieuw instellen
Niet voldoende ventilatiecapaciteit	Ventilatiekleppen gesloten	Ten minste één ventilatieklep openen
	Filter vervuild	Filter reinigen
Water in het voertuig	Afvoergaten voor het condenswater verstopt	Klimaatregeling reinigen

## 15.8 Kookplaat

### 15.8.1 Gaskooktoestel/gasbakoven

Storing	Oorzaak	Remedie
Ontstekingsbeveiligingen reageren niet (vlam brandt na het loslaten van de regelgreep niet)	Te korte opwarmtijd	Na ontsteking de regelgreep ca. 15 tot 20 seconden ingedrukt houden
	Ontstekingsbeveiliging defect	Klantenservice opzoeken
Vlam dooft bij de lage instelling	Ontstekingsbeveiligingsvoeler niet correct	Ontstekingsbeveiligingsvoeler correct instellen (niet buiten). De sensorpunt moet 5 mm boven de brander uitsteken. De hals van de voeler mag niet meer dan 3 mm verwijderd zijn van de branderkrans; evt. contact opnemen met de klantenservice

### 15.8.2 Afzuigkap

Storing	Oorzaak	Remedie
Afzuigkap functioneert niet	230-V-beveiligingsautomaat uitgeschakeld	230-V-beveiligingsautomaat inschakelen
	Zekering (15 A) op het elektroblok defect	Zekering (15 A) vervangen
	Afzuigkap defect	Klantenservice opzoeken

### 15.8.3 Magnetron



► Alleen vaklieden mogen de magnetron repareren. Door ondeskundige reparaties kan ernstig gevaar voor de gebruiker ontstaan.

Storing	Oorzaak	Remedie
Magnetron schakelt niet in	Zekering defect	Zekering vervangen
	Deur van de magnetron is niet goed gesloten	Vreemde voorwerpen, die tussen de deur van de magnetron klemmen, verwijderen en de deur goed sluiten

## 15.9 Koelkast

### 15.9.1 Algemeen

Bij een defect de dichtstbijzijnde servicewerkplaats van het betreffende apparaat informeren. Bij de papieren van het apparaat zit een adressenlijst. Alleen geautoriseerde vaklieden mogen het apparaat repareren.



- ▷ Verdere informatie ontlenu aan de aparte gebruiksaanwijzing van de fabrikant.

Storing	Oorzaak	Remedie
Koelkast koelt niet naar behoren	Ventilatie van aggregaat ontoereikend	Controleren of ventilatierooster is afgedekt; evt. afdekkingen verwijderen
		Ventilatierooster afnemen en ruimte erachter schoonmaken (bijv. bladeren verwijderen)
	Thermostaat te laag ingesteld	Thermostaat op hogere waarde instellen
	Naverdamper sterk vereist	Controleren of de koelkastdeur goed sluit
	Te veel warme levensmiddelen binnen korte tijd opgeslagen	Warme levensmiddelen voor het opslaan laten afkoelen
	Apparaat is nog niet lang in bedrijf	Na ca. 4 tot 5 uur opnieuw controleren of de koelkast koelt
Koelkast koelt niet bij werking op gas	Gastekort	Volle gasfles aansluiten
		Hoofdafsluitkraan en gasafsluitkraan openen
	Lucht in de gasleiding	Apparaat uitschakelen en opnieuw starten (procedure indien nodig 3 tot 4 keer herhalen)



Storing	Oorzaak	Remedie
Koelkast koelt niet in het 12-V-gebruik	Zekering defect	Zekering vervangen
	Accu is ontladen	Accu controleren en laden
	Contact uitgeschakeld	Contact inschakelen
	Verwarmingselement defect	Klantenservice opzoeken
Koelkast koelt niet in het 230-V-gebruik	Zekering defect	Zekering vervangen
	Geen 230-V-voorziening	230-V-voorziening aansluiten
	Verwarmingselement defect	Klantenservice opzoeken
Koelkast schakelt ondanks netaansluiting over op gasmodus	Te lage netspanning	Netspanning controleren (koelkast schakelt bij correcte netspanning automatisch terug naar 230-V-gebruik)





### 15.9.2 Dometic HES/AES

Naast de storingen die in sectie 15.9.1 zijn genoemd, kunnen storingen voor de Dometic-koelkast door lichtsymbolen worden aangeduid.



- ▷ Bij storing knippert de lichttoets Storing. Daarnaast knippert een van de lichttoetsen voor gebruikswijze of de koelniveau-indicatie. Ook klinkt een akoestisch waarschuwingssignaal.

Storing	Oorzaak	Remedie
LED "☞" knippert	Geen 230-V-voorziening	230-V-voorziening aansluiten
	230-V-beveiligingsauto-maat is geactiveerd	230-V-beveiligingsauto-maat inschakelen
	Te lage bedrijfsspanning 230 V	230-V-voorziening door werkplaats laten controleren
LED "☛" knippert	Zekering op elektroblok defect	Zekering op elektroblok vervangen
	Scheidingsrelais in het elektroblok defect	Klantenservice opzoeken
	Te lage bedrijfsspanning 12 V	12-V-voorziening door werkplaats laten controleren
	Geen signaal D+	Klantenservice opzoeken

Storing	Oorzaak	Remedie
LED "  " knippert <sup>1)</sup>	Gastekort	Hoofdafsluitkraan en gasafsluitkraan openen
		Volle gasfles aansluiten
	Spinnenwebben of verbrandingsresten in de verbrandingskamer	Buiten aan het voertuig het ventilatierooster verwijderen en de verbrandingskamer reinigen
LED's voor de indicatie van het koelniveau knipperen	Temperatuursensor defect	Klantenservice opzoeken
LED "  " en LEDs voor de indicatie van het koelniveau knipperen	230-V-verwarmingselement defect	Klantenservice opzoeken
LED "  " en LEDs voor de indicatie van het koelniveau knipperen	12-V-verwarmingselement defect	Klantenservice opzoeken
LED "  " en LEDs voor de indicatie van het koelniveau knipperen	Brander of aggregaat defect	Klantenservice opzoeken

<sup>1)</sup> Na het verhelpen van de storing de lichttoets "Storing/Reset" indrukken.

## 15.10 Watervoorziening

Storing	Oorzaak	Remedie
Lekwater in voertuig	Lekkage	Plaats van lekkage opsporen, waterleidingen opnieuw vastklemmen
Geen water	Watertank leeg	Drinkwater bijvullen
	Aftapkraan niet gesloten	Aftapkraan sluiten
	12-V-voorziening uitgeschakeld	12-V-voorziening inschakelen
	Zekering van de waterpomp defect	Zekering op elektroblok vervangen
	Waterpomp defect	Waterpomp (laten) vervangen
	Waterleiding geknikt	Waterleiding recht leggen of vervangen
	Elektroblok defect	Klantenservice opzoeken
	Waterpomp op het paneel uitgeschakeld	Waterpomp inschakelen
Toilet heeft geen spoelwater	Watertank leeg	Drinkwater bijvullen
	Zekering voor toilet defect	Zekering vervangen
Indicatie voor afvalwater en water geeft een onjuiste waarde aan	Meetsonde in afvalwatertank of watertank vervuild	Afvalwatertank/watertank reinigen
	Meetsonde defect	Meetsonde vervangen

Storing	Oorzaak	Remedie
Afvalwatertank kan niet worden geleege	Aftapkraan verstopt	Reinigingsdeksel van afvalwatertank openen en afvalwater weg laten lopen. Afvalwatertank goed spoelen
Uitloop bij ééngreeps- mengkraan verstopt	Perlator verkalkt	Perlator ontkalken of vervangen
Sproeier van douchekop verstopt	Sproeier verkalkt	Douchekop ontkalken of sproeinoppen schoonwrijven
Water loopt langzaam of helemaal niet uit de douchebak weg	Voertuig staat niet horizontaal	Voertuig horizontaal zetten
Vertroebeling van het water	Vervuild water bijgevoerd	Watertank mechanisch en chemisch reinigen, daarna ontsmetten en met overvloedig drinkwater doorspoelen
	Sediment in watertank of in de waterinstallatie	Waterinstallatie mechanisch en chemisch reinigen, daarna ontsmetten en met overvloedig drinkwater doorspoelen
Smaak- en reukveranderingen van het water	Vervuild water bijgevoerd	Waterinstallatie mechanisch en chemisch reinigen, daarna ontsmetten en met overvloedig drinkwater doorspoelen
	Per ongeluk brandstof in de watertank gevuld	Waterinstallatie mechanisch en chemisch reinigen, daarna ontsmetten en met overvloedig drinkwater doorspoelen. Indien zonder resultaat: Vakkundige werkplaats raadplegen
	Microbiologische afzettingen in de waterinstallatie	Waterinstallatie mechanisch en chemisch reinigen, daarna ontsmetten en met overvloedig drinkwater doorspoelen
Afzettingen in de watertank en/of in watervoerende componenten	Te lange verblijfsduur van het water in de watertank en in de watervoerende componenten	Waterinstallatie mechanisch en chemisch reinigen, daarna ontsmetten en met overvloedig drinkwater doorspoelen

## 15.11 Opbouw

Storing	Oorzaak	Remedie
Luikenscharnieren/deurscharnieren draaien zwaar	Luikenscharnieren/deurscharnieren niet/onvoldoende gesmeerd	Luikenscharnieren/deurscharnieren met zuurvrij en harsvrij vet smeren
Scharnieren/gewrichten in de natte cel/in de toilet-ruimte draaien zwaar/knarsen	Scharnieren/gewrichten niet/onvoldoende gesmeerd	Scharnieren/gewrichten met oplosmiddelvrije en zuurvrije olie smeren  ▷ Spuitbussen bevatten vaak oplosmiddelen
Scharnieren opbergkasten draaien zwaar/knarsen	Scharnieren niet/onvoldoende gesmeerd	Scharnieren met zuurvrije en harsvrije synthetische olie smeren
Motorkapdraaisysteem draait stroef	Motorkapdraaisysteem niet/onvoldoende gesmeerd	Motorkapdraaisysteem met zuur- en harsvrij vet smeren
Elektrisch hefbed beweegt niet	Zekering op elektroblok of op motor van hefbedaan-drijving defect	Zekering vervangen
	Woonruimteaccu leeg of elektroblok is wegens onderspanning uitgeschakeld	Woonruimteaccu laden
	Aandrijving defect	Hefbed handmatig in noodbedrijf bewegen; vervolgens klantenservice opzoeken



- ▷ Voor reserveonderdelen staan de geautoriseerde dealers en servicepunten ter beschikking.

## 16.1 Gewichten van speciale uitvoeringen



- ▶ Niet door ons vrijgegeven toebehoren-, aan-, om- of inbouw delen kunnen het voertuig beschadigen en tot een verminderde verkeersveiligheid leiden. Zelfs als er voor deze onderdelen een goedkeuring van een deskundige, een algemene bedrijfstoelating of een goedkeuring van de constructie bestaat, bestaat daarmee nog geen zekerheid ten aanzien van de reglementaire kwaliteit van het product.
- ▶ Elke wijziging van de toestand van het voertuig, zoals deze bij levering door de fabriek was, kan een negatieve invloed hebben op het rijgedrag en de verkeersveiligheid.
- ▶ Als producten die door ons niet werden vrijgegeven beschadigingen veroorzaken, kan daarvoor geen aansprakelijkheid worden aanvaard. Dit geldt ook voor niet goedgekeurde wijzigingen aan het voertuig.

In de tabel zijn gewichtsgegevens voor speciale uitvoeringen vermeld die de fabrikant levert. Als deze voorwerpen in of op het voertuig worden meegevoerd en niet tot de standaarduitrusting behoren, moet daar rekening mee worden gehouden bij het bepalen van het laadvermogen.

Alle gewichten zijn "circa"-gegevens.

Let op de technisch toegelaten totale massa.

In de volgende tabel wordt een uittreksel uit de lijst met mogelijke speciale uitvoeringen getoond met het betreffende extra gewicht.

Benaming artikel	Extra gewicht (kg)
Aanhangerkoppeling	50
Buitendouche	3
Automatische versnellingsbak	17
Dakluik Omni-Vent	3
Afzuigkap	4
Reservewiel met houder 16" (garage achter)	22
Externe gasaansluiting	1
Voorruitverduistering, elektrisch	9
Fietsenrek voor 2 fietsen	9
Fietsenrek voor 2 fietsen, neerlaatbaar	18
Fietsenrek voor 3 fietsen	11
Fietsenrek voor 3 fietsen, neerlaatbaar	19
Fietsenrek voor E-Bike	25
Afstandsindicatie CPU	1
Vloerverwarming	3
Gasbakoven	12
Alarminstallatie voor gasgevaar	1
Houder voor flatscreen, additioneel in de hoek	4
Hefbed, elektrisch verstelbaar	5
Klimaatregeling (Telair)	26

Benaming artikel	Extra gewicht (kg)
Klimaatregeling (Truma)	33
Brandstoftank 120 l	28
Koelkast (Tec-Tower)	40
Luchtvering (3 assen)	80
Markies 600 cm	72
Magnetron	13
Minisafe	5
Motorhouder	75
Multimediasysteem incl. achteruitrijcamera	3
Satellietinstallatie	16
Zonnepanelen 1 x 100 W	12
Premium geluidssysteem	3
Steunen, achter	6
Dagafdekking	2
Tapijtvloer in bestuurderscabine	3
Tapijtvloer in woonruimte en bestuurderscabine	14
Winterisoleermat, buiten	7
Extra accu	27

### Uitrustingspakketten

De uitrustingspakketten zijn modelafhankelijk. U kunt het extra gewicht berekenen door het extra gewicht van de afzonderlijke speciale uitvoeringen per pakket op te tellen.

## 17.1 Aanzicht plattegronden

### Verklaringen

- (1) Zekering 230 V
- (2) Elektroblok met zekeringen 12 V
- (3) Woonruimteaccu met hoofdzekering
- (4) Waterpomp
- (5) Aftapkraan afvalwatertank
- (8) Aftapkraan water - geel
- (9) Watertank
- (10) Warmwaterverwarming Alde
- (11) Buffertank voor warmwaterverwarming Alde
- (12) Extra warmtewisselaar Alde
- (13) Schakelaar voor elektrische aftapkraan van afvalwatertank
- \* Toegang via serviceluiik

Gegevens zonder garantie

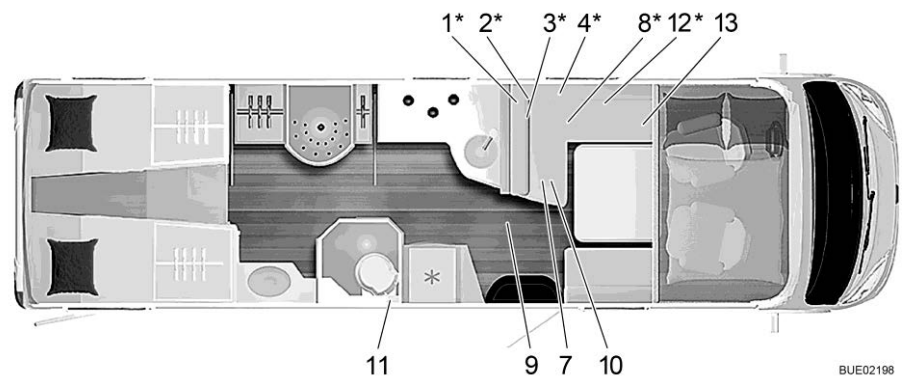

BUE02198

Afb. 233 Plattegrond | 840 G Elegance

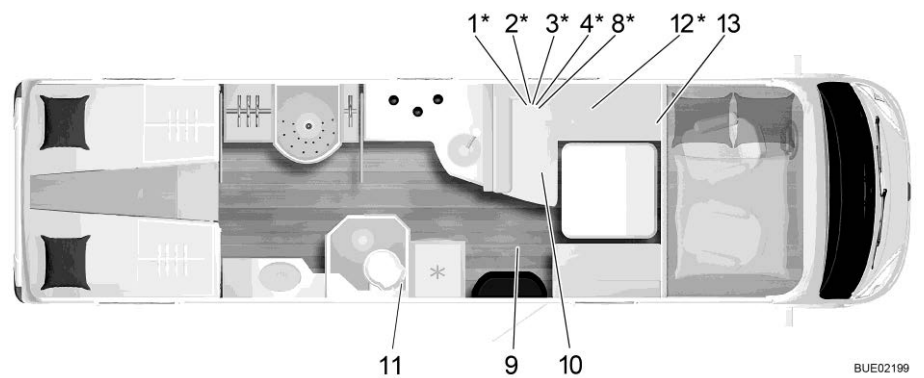

BUE02199

Afb. 234 Plattegrond | 910 G Elegance

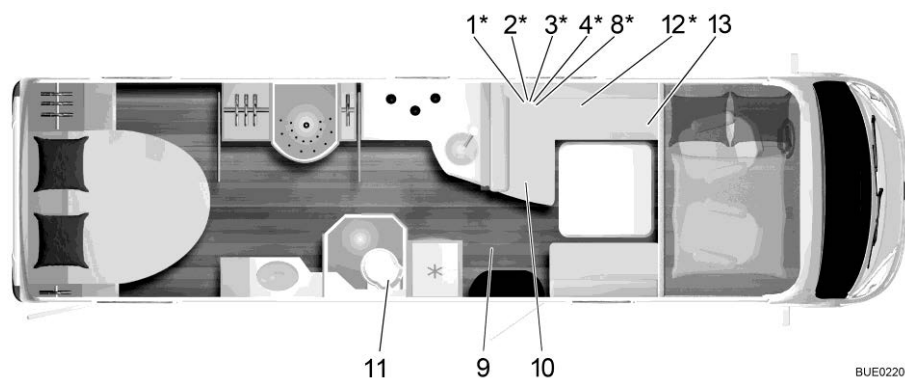

BUE02200

Afb. 235 Plattegrond I 920 G Elegance

## 17.2 Lengtemaattabel/slaapplaatsen

Type	Wielbasis in cm	Totale lengte in cm	Opbouw- breedte in cm	Totale hoogte zon- der antenne in cm	Slaapplaat- sen
I 840 G	470	861	235	300	4
I 910 G	470	891	235	300	4
I 920 G	470	891	235	300	4



## Hoofdstukoverzicht

In dit hoofdstuk vindt u nuttige tips voor de reis.

Aan het einde van het hoofdstuk vindt u een checklist, waarin de belangrijkste uitrustingen en voorwerpen voor de reis kunnen worden gevonden.

### 18.1 Verkeersbepalingen in het buitenland



- ▷ De chauffeur is verplicht om zich voor de reis te informeren over de verkeersbepalingen in de landen waar de reis doorheen voert. Informatie is te verkrijgen bij de automobiellclubs of de vertegenwoordigende instanties van het land.
- ▷ In enkele Europese landen moeten waarschuwingsvesten worden gedragen, als buiten de bebouwde kom in geval van pech of bij ongevallen het voertuig wordt verlaten.
- ▷ In veel landen gelden bepaalde en ten dele andere voorschriften en regels (bijv. andere waarschuwingsborden voor houders aan de achterkant, verplichting tot meenemen van alcoholtester, reservelampen, waarschuwingsvesten, toegelaten grootte van jerrycans). De chauffeur moet voor de rit informatie inwinnen over deze regelingen.
- ▷ De recentste informatie is over het algemeen op de websites van nationale autoclubs te vinden.

De informatie over de verkeersbepalingen is erg belangrijk, omdat in geval van schade het recht van het betreffende land geldt. Voor de eigen veiligheid bij reizen naar het buitenland altijd de volgende punten in acht nemen:

- De verzekeringspapieren meenemen.
- Bij ongelukken in elk geval door de politie een proces-verbaal laten opmaken.
- Geen documenten ondertekenen, die niet volledig zijn gelezen en begrepen.

### 18.2 Hulp op de Europese wegen



- ▷ Voordat u op reis gaat nationale telefoonnummers voor hulp onderweg en de politie noteren. In vele landen geldt het centrale noodnummer 112 (zonder kengetal).
- ▷ Bij voorkeur een lijst samenstellen met belangrijke telefoonnummers voor de landen waar u doorheen reist en deze in het voertuig bewaren.

Automobiellclubs in eigen land of het land waarin u reist helpen u graag verder.

### 18.3 Gasvoorziening in Europese landen



- ▷ In Europa bestaan er verschillende aansluitsystemen voor gasflessen. Het vullen of vervangen van de eigen gasflessen is in het buitenland niet altijd mogelijk. Laat u voor u op reis gaat informeren, bijv. bij de automobielclub of door de vakbladen, over de aansluitsystemen in uw gastland.

#### Algemene tips

De volgende instructies altijd in acht nemen:

- Alleen met volle gasflessen op vakantie gaan.
- Maximaal mogelijke capaciteit aan gasflessen gebruiken.
- Adaptersets (verkrijgbaar in de campinghandel) voor het vullen van de gasflessen in het buitenland alsmede voor het aansluiten van de gasdrukregelaar aan buitenlandse gasflessen meenemen.
- In de koude seizoenen op vulling met propaangasgehalte letten (butaan neemt geen gasvorm meer aan onder 0 °C).
- Blauwe flessen van de firma Campingaz gebruiken (wereldwijd verkrijgbaar). De gasflessen alleen met een veiligheidsventiel gebruiken.
- Als er buitenlandse flessen worden gebruikt, de gaskast controleren of de gasflessen erin passen. Buitenlandse flessen zijn niet altijd even groot als de eigen gasflessen.
- De website [www.mylpg.eu](http://www.mylpg.eu) biedt een overzicht van gasaanbieders in Europa.

### 18.4 Bepalingen m.b.t. tol in Europese landen

In veel Europese landen bestaat tegenwoordig een tolplicht. De bepalingen voor de tol en de wijze van heffing zijn zeer verschillend. Onwetendheid beschermt echter niet tegen bekeuring en de bekeuringen kunnen behoorlijk hoog zijn.

Zoals bij de verkeersbepalingen is de chauffeur verplicht, voor de reis informatie in te winnen over de modaliteiten van de tol. Zo is bijvoorbeeld in Oostenrijk bij motorvoertuigen van meer dan 3,5 t totaal gewicht het vignet niet meer voldoende. Er moet een zogenaamde "Go-Box" worden gekocht en geladen.

Informatie is verkrijgbaar bij alle automobielclubs of in het internet.



- ▷ Voorruiters met solar filter kunnen de foutloze werking van automatische afschrijvingsystemen (bijv. Go-Box) verhinderen. Hiermee moet bij de aankoop van de apparaten rekening worden gehouden (bijv. Split-Go-Box).

## 18.5 Tips voor veilig overnachten onderweg

Bedachtzaam handelen is de beste maatregel voor een veilige nacht in de camper.

Het risico van diefstal wordt tot een minimum gereduceerd als de volgende basisregels in acht worden genomen:

- Tijdens het hoogseizoen niet op parkeerplaatsen langs de snelweg overnachten, die aan typische vakantieroutes liggen.
- Meerdere voertuigen op een plek zorgen niet per se voor bescherming tegen diefstal. Het eigen gevoel over de standplaats laten beslissen.
- Ook voor slechts één overnachting een campingplaats zoeken.
- Bij overnachten in het open veld vluchtmogelijkheid vrijhouden. De weg naar de bestuurdersstoel moet vrij zijn. De contactsleutel moet binnen handbereik liggen.
- Alleen waardevolle spullen meenemen die onderweg per se nodig zijn. Waardevolle spullen als dit mogelijk is in een kleine safe opbergen en niet direct in de buurt van ramen of deuren neerleggen.
- Het voertuig altijd afsluiten.

## 18.6 Tips voor winterkampeers

De volgende tips dragen ertoe bij dat winterkamperen aangename herinneringen achterlaat.

- Staanplaats op tijd reserveren. Goede wintercampings zijn vaak al snel volgeboekt.
- Niet zonder winterbanden starten.
- Sneeuwkettingen meenemen.
- Staanplaats doordacht kiezen. Op de ondergrond letten. Sneeuw en ijs kunnen eventueel dooien.
- Als het voertuig is opgesteld, handrem loszetten om bevriezen te voorkomen.
- Sneeuwwallen mogen nooit ingebouwde ventilatieopeningen afdekken.
- De ingebouwde ventilatieopeningen sneeuw- en ijsvrij houden.
- Op goede luchtcirculatie letten. Een goede luchtcirculatie vermijdt vocht en de woonruimte kan makkelijker verwarmd worden.
- De ramen van de bestuurderscabine met enkele beglazing met isoleermatten afdekken, zodat er geen plekken zijn waar de koude makkelijk binnen kan dringen.
- De instructies in sectie "Gasvoorziening in Europese landen" in acht nemen.
- Voor de gasinstallatie een systeem met twee gasflessen met omschakelautomaat gebruiken, zodat de voorraad niet tijdens de nacht opraakt.
- Gasinstallatie alleen met propaangas gebruiken.
- De ruimte achter de verwarming niet als opbergruimte gebruiken.

- In het voertuig nooit katalysator-kachels of infraroodstralers die op gas werken gebruiken aangezien deze zuurstof aan de ruimte onttrekken voor de verbranding.
- 230-V-voedingskabel zo aanleggen, dat de leiding niet vast kan vriezen of beschadigd kan worden (bijv. bij wegruimen van sneeuw).
- Als het hevig sneeuwt, regelmatig de sneeuw van het dak van het voertuig verwijderen. Enkele centimeters poedersneeuw dienen ter isolatie, maar natte sneeuw vormt snel een overmatige belasting.
- Voor de terugreis de sneeuw op het dak compleet verwijderen, zodat achteropkomend verkeer geen hinder ondervindt van sneeuw die van het dak afwaait.

## 18.7 Reischecklists

De volgende checklists helpen om belangrijke dingen niet thuis te vergeten, ook al is misschien niet alles nodig wat in deze checklists staat.



- ▷ De reisdocumenten (bijv. papieren en informatie) en de technische toestand van het voertuig niet pas kort voor de reis controleren. Het tijdig plannen en nakijken van de documenten maakt vakantie vanaf het begin mogelijk.

### Keukengedeelte

✓	Voorwerp	✓	Voorwerp	✓	Voorwerp
	Dweil		Afwasmiddel		Saladebestek
	Bestek		Theedoeken		Snijplank
	Vleesvork		Glazen		Spoelborstel
	Blikopener		Grillbestek		Spoeldoeken
	Ijsblokjesvorm		Kurkentrekker		Lucifers
	Aansteker		Keukenpapier		Thermosfles
	Flessenopener		Afvalzakken		Potten
	Vershoudbakjes		Pannen		
	Servies		Roerlepels		

### Bad/Sanitair

	Handdoeken		Sanitairproducten		Toiletpapier
	Sanitaire artikelen		Toiletborstel		Beker voor tandenpoetsen

## Woonruimte

✓	Voorwerp	✓	Voorwerp	✓	Voorwerp
	Afvalemmer		Kaarten		Rugzak
	Autoatlas		Bezem		Slaapzakken
	Badhanddoeken		Blik		Schrijfgerei
	Badschoenen		Kaarsen		Schoenen
	Batterijen		Kleerhangers		Schoenpoetspro- ducten
	Beddengoed		Kleerborstel		Sportuitrusting
	Zak voor vuile was		Hoofdkussens		Stofzuiger
	Boeken		Landkaart		Zaklamp
	Campinggids/Lijst met standplaatsen		Medicijnen		Zakmes
	Verrekijker		Mobiele telefoon		Tafelkleed
	Brandblusser		Naaigerei		Drinkfles
	Gasfles		Regenkleding		Wasknijpers
	Insectenlamp		Reisapotheek		Waslijnen
	Insectwerende pro- ducten		Reisgids		

## Voertuig/Gereedschap

	Afvaljerrycan		Gaslang		Sneeuwkettingen (winter)
	Adaptercontactdoos		Weefselband		Schroevendraaier
	CEE-adapter		Gietkan voor drink- water		Stroomcontroleur
	Draad		Kabelhaspel		Wielkeggen
	Reservewiel		Lijm		Verbandtrommel
	Reservelampen		Combinatietang		Wagenkrik
	Reservezekeringen		Compressor		Gevarendriehoek
	Hamer		Ogen		Waarschuwingspan- eel
	Gaffelsleutel		Slangadapter		Waarschu- wingsvest(en)
	Gasvuladapter		Slangklemmen		Waarschuwing- knipperlicht

## Buitenbereik

	Afspankoord		Campingtafel		Slot
	Blaasbalg		Bagagespin		Snoer
	Campingstoelen		Grill		Tentharingen/span- banden

## Documenten

✓	Voorwerp	✓	Voorwerp	✓	Voorwerp
	Adressenlijst		Autopapieren		Reispas
	Aanmeldingsbevestiging(en)		Rijbewijs		Reis- en kredietbrief
	Allergiepas		Inentingspas		Verzekeringspapieren
	Gebruiksaanwijzingen		Creditcard		Vignet/tolkaart
	Gebruiksaanwijzing voor medicijnen		Paspoort		Visum

Pos.	Component	Activiteit	Interval
1	Extra steunen	Smeren	Jaarlijks
2	Banden en velgen	Luchtdrukcontrole (zie sectie 14.7). Zichtcontrole op beschadigingen	Jaarlijks
3	Verlichting buiten	Functiecontrole	Jaarlijks
4	Gewrichten, scharnieren	Smeren	Jaarlijks
5	Koelkast, verwarming, boiler, kooktoestel, verlichting, sluitingen van luiken en deuren, toilet, veiligheidsgordels	Functiecontrole	Jaarlijks
6	Ramen, dakluiken	Functiecontrole, controle op lekkage	Jaarlijks
7	Kussens, gordijnen, rol-gordijnen	Zichtcontrole	Jaarlijks
8	Dichtingslijsten, -randen, -rubber	Op beschadigingen controleren	Jaarlijks
9	Watervoorziening	Controle op lekkage	Jaarlijks
10	Warmeluchtinstallatie	Functiecontrole, evt. rotor reinigen	Jaarlijks
11	Bevestiging van de bodemflap	Zichtcontrole	Jaarlijks
12	Hefbedophanging	Functiecontrole	Jaarlijks
13	Elektrische installatie	Functiecontrole	Jaarlijks
14	Gasinstallatie	Officiële gaskeuring	Om de 2 jaar
15	Verbindingen tussen chassis en opbouw	Controle	Om de 2 jaar

Overdracht _____ Pos. 1-13	
Stempel van Bürstner-dealer	
Datum	Handtekening

1e jaar _____ Pos. 1-13	
Stempel van Bürstner-dealer	
Datum	Handtekening

2e jaar _____ Pos. 1-15	
Stempel van Bürstner-dealer	
Datum	Handtekening

3e jaar _____ Pos. 1-13	
Stempel van Bürstner-dealer	
Datum	Handtekening

4e jaar _____ Pos. 1-15	
Stempel van Bürstner-dealer	
Datum	Handtekening

5e jaar _____ Pos. 1-13	
Stempel van Bürstner-dealer	
Datum	Handtekening

6e jaar _____ Pos. 1-15	
Stempel van Bürstner-dealer	
Datum	Handtekening

7e jaar _____ Pos. 1-13	
Stempel van Bürstner-dealer	
Datum	Handtekening

8e jaar _____ Pos. 1-15	
Stempel van Bürstner-dealer	
Datum	Handtekening



12-V-boordnet.....	127
12-V-voorziening	
Inschakelen.....	136
Storingsopsporing.....	234
230-V-aansluiting.....	71, 141, 142
Serviceluik.....	85
Storingsopsporing.....	234
230-V-boordnet.....	141
230-V-controlelicht.....	136
230-V-voorziening zie 230-V-aansluiting.....	141
230-V-zekeringenkast.....	147
3-wegventiel.....	159

## A

Aanbouwonderdelen zie speciale uitvoeringen.....	16
Aanbouwonderdelen, vergrendelen.....	40
Aandraaimoment, wielen.....	227
Aanduidingen op de band.....	225
Aanhangerkoppelingen.....	37
Kogelkop.....	36
Met afneembare trekhaak.....	36
Aansluitkabel zie 230-V-voorziening.....	142
Aanwijzingsstickers.....	221
Aardlekschakelaar.....	141
Controleren.....	147
Accu zie startaccu of woonruimteaccu.....	128
Accu-alarm.....	139
Accubewaking.....	134
Accu-keuzeschakelaar.....	133
Accu-scheiding.....	133
Accuspanning, tonen.....	137
Achterasbelasting.....	36
Achteruitrijcamera.....	48
AdBlue, bijvullen.....	64
Afmetingen zie lengtemaattabel.....	248
Afsluitdeksel, drinkwatervulopening.....	86
Afstandsbediening, centrale vergrendeling.....	79
Afstandsbediening, elektrische hefsteunen.....	70
Afstandsbediening, luchtvering.....	50
Aftapkraan, afvalwatertank.....	189
Inbouwplaats.....	247
Aftapkranen, inbouwplaats.....	162, 247
Afvalwaterhoeveelheid, tonen.....	138
Afvalwaterslang.....	190
Afvalwatertank.....	189
Leegmaken.....	190
Reinigingsopening.....	189
Storingsopsporing.....	243
Verwarming.....	190
Verzorging.....	203
Vulstand, tonen.....	138

Afvoer	
Afvalwater.....	8
Fecaliën.....	8
Huisvuil.....	8
Afzuigkap.....	175
Filter, reinigen.....	203
Storingsopsporing.....	239
Verzorging.....	203
AL-KO achteras.....	219
Antenneafstelling.....	75
Automatisch.....	74
ArMLEuning, instellen.....	57
Automatisch energiekeuze-systeem (AES).....	177

## B

Bakoven zie gasbakoven.....	171
Band verwisselen zie wiel vervangen.....	225
Banden	
Algemene instructies.....	223
Bandenkeuze.....	224
Bandenspanning.....	229
Draagkracht.....	226
Kenmerk.....	225
Omgang met.....	225
Overmatige slijtage.....	18, 44, 223, 229
Basisuitrusting.....	25
Bedden.....	108
Bedverbreding, éénpersoonsbedden.....	115
Bedverbreding, vergrendelen.....	40
Belading.....	28
Fietsenrek.....	31
Garage achter.....	30
Opbergruimte achter.....	30
Belading zie ook bijlading.....	28
Bepalingen m.b.t. tol in Europese landen.....	250
Bestuurdersdeur.....	80, 81
Bestuurdersdeur, binnen	
Openen.....	81
Vergrendelen.....	81
Bestuurdersdeur, buiten	
Openen.....	81
Vergrendelen.....	81
Bestuurdersstoel.....	56
ArMLEuning, instellen.....	57
In de lengte verstellen.....	56
Rugleuning, instellen.....	57
Stoel, draaien.....	56
Zithoek, instellen.....	56
Beveiligingsautomaat.....	147
Bijkomende uitrusting.....	26
Bijlading.....	23
Berekening.....	27
Samenstelling.....	25
Voorbeeld berekening.....	25

## Trefwoordenlijst

Bijlading zie ook belading.....	23
Binnendeur, storingsopsporing.....	244
Binnenverlichting, gloeilampen, vervangen.....	218
Binnenverlichting, storingsopsporing.....	233
Bodemvak.....	88
Openen.....	88
Sluiten.....	88
Boiler.....	154
Boiler (Alde)	
Inbouwplaats.....	247
Leegmaken.....	161
Water, vullen.....	161
Brand	
Bestrijding.....	15
Handelen bij.....	15
Voorkomen.....	15
Brandstofvulopening.....	63
Brandveiligheid.....	15
Breedtelicht.....	217
Buitenaansluiting zie 230-V-aansluiting.....	71
Buitencontactdoos.....	148
Buitendouche.....	116
Aansluiten.....	116
Leegmaken.....	116
Buitenspiegels.....	59
Instellen.....	60
Verwarmen.....	60
Buitenverlichting	
Controleren.....	44
Gloeilampen, vervangen.....	214
Storingsopsporing.....	233
Butaangas.....	20, 118

### C

Campinggasflessen, gebruiken.....	21, 119
Capaciteit van de accu.....	126
Centrale vergrendeling.....	79
Afstandsbediening.....	79
Chassisnummer.....	221
Checklist	
Bij ingebruikname na stilstand.....	208
Bij stilstand in de winter.....	207
Bij tijdelijke stilstand.....	206
Verkeersveiligheid.....	44
Voor de reis.....	252
Voor het rijden.....	44
Circulatiepomp, toerental instellen.....	158
Condenswater.....	94, 96
Condenswater aan de schroefverbindingen aan de bodem van het voertuig.....	94
Condenswater aan het dubbele plexiglasraam.....	96

Contactdozen	
Buitencontactdoos.....	148
SAT-contactdoos.....	148
TV-contactdoos.....	148
USB-aansluiting.....	126
Contourverlichting.....	217
Controlelicht, 230-V-voorziening.....	136
Controlelicht, opstap.....	39
Controlelicht, toilet.....	194
Controles officiële.....	209
Controles zie checklist.....	44, 206
Controletermijnen.....	209
Conventionele belasting.....	25

### D

Daadwerkelijke massa.....	24
Dagrijlicht.....	216
Dakluik met kliksluiting	
Openen.....	105
Sluiten.....	105
Verduisteringsrollo.....	105
Dakluik met ventilator.....	106
Boost-functie.....	107
Hor.....	106
Ontluchten.....	107
Openen.....	106
Sluiten.....	106
Ventilator, uitschakelen.....	106, 107
Ventileren.....	107
Verduistering.....	106
Dakluiken.....	102, 106
Deuren	
Bestuurdersdeur.....	80
Ingangsdeur.....	80
Onderhoudswerkzaamheden.....	210
Ontgrendelen.....	79
Slot.....	81
Storingsopsporing.....	244
Vergrendelen.....	79, 80
Deurslot.....	81
Dichtheidsgarantie	
Bewijs controle op lekkage.....	13
Bürstner-garantievoorwaarden.....	11
Controle op lekkage (bewijsstukken).....	14
Voertuiggegevens.....	13
Diepontlading.....	126
Dimlicht.....	215
Douche.....	192
Doucheaansluiting, buitendouche.....	116
Douchescheidingswand, vergrendelen.....	40
Draaglasten.....	24
Drinkwatervulopening.....	184
Openen.....	184
Sluiten.....	184

## E

Eénpersoonsbedden, ligvlak .....	115
Elektrische hefsteunen	
Afstandsbediening .....	70
Waarschuwingstoon .....	69
Elektrische installatie	
230-V-aansluiting, storingsopsporing .....	234
Opstap, storingsopsporing .....	233
Storingsopsporing .....	233
Veiligheidsinstructies .....	21
Verklaring van de begrippen .....	125
Verlichting, storingsopsporing .....	233
Elektroblok (EBL 223) .....	131
Inbouwplaats .....	133
Stroomschema .....	149
Taken .....	132
Elektroblok, inbouwplaats .....	247
Externe gasaansluiting .....	120

## F

Fecaliëntank	
Bevestigingsbeugel .....	195
Leegmaken .....	195
Verwijderen .....	195
Fietsenrek	
Belading .....	31
Fietsen, bevestigen .....	32, 33
Neerlaatbaar .....	32
Niet neerlaatbaar .....	32
Rit met beladen fietsenrek .....	31
FI-schakelaar zie aardlekschakelaar .....	147
Flatscreen .....	93
Opbergen .....	93, 94
Positioneren .....	93, 94
Fornuis zie gaskooktoestel of gasbakoven .....	170

## G

Garage achter .....	30
Garageluis .....	84
Gasaansluiting, extern .....	120
Gasafsluitkranen .....	120
Symbolen .....	120, 153
Gasbakoven .....	171
Inschakelen .....	173
Uitschakelen .....	173
Gasdrukregelaar .....	42
Gasdrukregelaar, schroefverbindingen .....	119
Gasflessen	
Veiligheidsinstructies .....	20, 118
Gasinstallatie	
Algemene instructies .....	19
Defect .....	19, 117, 236
Geen gas .....	236
Omschakelautomaat .....	121

Storingsopsporing .....	236
Veiligheidsinstructies .....	19
Gaskast .....	20, 118
Gaskooktoestel	
Inschakelen .....	171
Reinigen .....	200
Storingsopsporing .....	239
Uitschakelen .....	171
Gaslucht .....	19, 117, 236
Gasvoorziening in Europese landen .....	250
Gebruik van een aanhanger .....	18
Algemene instructies .....	36
Veiligheidsinstructies .....	18
Gebruikswijzen, boiler (Alde) .....	157
Gebruikswijzen, klimaatregeling (Telair) .....	169
Gebruikswijzen, klimaatregeling (Truma) .....	165
Gebruikswijzen, koelkast (Dometic) .....	177
Gebruikswijzen, warmwaterverwarming .....	157
Gewichten van speciale uitvoeringen .....	245
Gloeilampen, vervangen	
Binnenverlichting .....	218
Buitenverlichting .....	214
Halogeenlamp .....	219
Verlichting achter .....	217
Verlichting front .....	215
Verlichting zijkant .....	217
Gordijnen, reinigen .....	200
Grootlicht .....	215

## H

Handrem .....	67
Aantrekken .....	16
Hefbed	
Bedladder .....	111, 113
Neerlaten .....	109
Optillen .....	110
Veiligheidsnet .....	110
Hefbed, elektrisch bedienbaar .....	111
Gebruiksklare toestand realiseren .....	112
Neerlaten .....	113
Noodbedrijf .....	114
Optillen .....	113
Overbelastingsbeveiliging .....	113
Veiligheidsnet .....	113
Hefsteunen	
Inklappen .....	69
Lengte, verstellen .....	68
Uitklappen .....	68
Heki-dakluik .....	103
Hor .....	104
Openen .....	103
Sluiten .....	103
Ventilatiestand .....	104
Vouwverduistering .....	104
Hogedrukreiniger, wassen met .....	197

## Trefwoordenlijst

Hoofdschakelaar 12 V .....	136
Hoofdsteunen.....	58
Hoog gasverbruik.....	19, 117, 236
Hor, dakluik met ventilator	
Openen .....	106
Sluiten .....	106
Hor, Heki-dakluik	
Openen .....	104
Sluiten .....	104
Hor, reinigen .....	200
Hordeur	
Openen .....	83
Sluiten .....	83
Houder, smartphone.....	60
Houder, tablet .....	60
Hulp op de Europese wegen.....	249

### I

Inbouwapparatuur.....	153
Gebruiksaanwijzingen .....	16
Indicaties	
Accuspanning .....	137
Temperatuur .....	139
Vulstand afvalwatertank .....	138
Vulstand watertank .....	138
Ingangsdeur.....	80, 81, 82
Ontgrendelen.....	80
Vouwverduistering, openen.....	82
Vouwverduistering, sluiten.....	82
Ingangsdeur, binnen	
Openen .....	82
Vergrendelen .....	82
Ingebruikname	
Na stilstand in de winter .....	208
Na tijdelijke stilstand.....	208
Inspecties .....	209
Inspectieschema .....	255
Inspectiewerkzaamheden.....	209
Inwendige verzorging.....	199

### K

Kabelhaspel.....	142
Kentekenbewijs .....	23
Kinderbedden .....	109, 111
Kinderbeveiligingssystemen.....	54
Kledingkastverlichting .....	90
Klembord.....	60
Klepslot	
Met greepkom .....	84
Openen .....	84, 85
Sluiten .....	84, 85
Vierkant.....	85
Klimaatregeling (Telair)	
Filter, reinigen .....	204
Gebruikswijzen.....	169

Inschakelen .....	169
Storingsopsporing.....	238
Uitschakelen .....	169
Ventilatioerooster, reinigen.....	204
Verzorging .....	204
Klimaatregeling (Truma).....	164
Afstandsbediening.....	165
Automatisch gebruik.....	165
Circulatielucht.....	167
Filter, reinigen .....	204
Gebruikswijzen .....	165
Inschakelen .....	165
Koeling.....	166
Luchtverdeling.....	166
Stille werking.....	167
Storingsopsporing.....	237
Timer.....	167
Uitschakelen .....	165
Verlichting .....	168
Verwarming .....	167
Verzorging .....	203
Knipperlichten zie richtingaanwijzer .....	217
Koelkast .....	72, 175
Deurvergrendeling.....	180
Frameverwarming.....	179
Gebruikswijzen .....	177
Inschakelen .....	179
Omschakeling tussen energiebronnen .....	178
Storingsopsporing.....	240
Ventilatioerooster, wegnemen .....	175
Koelkast-ventilatioerooster, wegnemen .....	175
Kookplaat .....	170
Kunstmatige ventilatie.....	16, 94
Kunststofdelen in het toilet en in de woonruimte, reinigen.....	200
Kussenstoffen, reinigen .....	200

### L

Laden	
Openen .....	87
Sluiten .....	87
Lampen.....	218
Reinigen .....	200
Lastdrager .....	35
Lederen overtrekken, reinigen .....	200
Leeg gewicht.....	24
Lekwater in voertuig.....	242
Lengtemaattabel.....	248
Lichtregeling.....	91
Lichtschakelaar .....	91
Keuken .....	89
Toiletruimte .....	89
Luchtvering.....	49
Afstandsbediening .....	50
Functies .....	51

Storingsopsporing.....	231	Uitklappen.....	38
Veiligheidsinstructies.....	49	Verzorging.....	199
Verzorging.....	199	Opstelling van de zitplaatsen.....	58
Voor- en achteras.....	50	Overladen.....	28
		Overnachten, onderweg.....	251
<b>M</b>			
Magnetron		<b>P</b>	
Inschakelen.....	174	Paneel (lichtregeling).....	91
Storingsopsporing.....	239	Paneel (LT 511).....	135
Uitschakelen.....	174	230-V-controlelicht.....	136
Markies.....	78	Accu-indicaties.....	137
Massa in rijklare toestand.....	24, 27	Alarmen.....	139
Mechanische hefsteunen		Hoofdschakelaar 12 V.....	136
Inklappen.....	69	Tankindicatie.....	138
Lengte, verstellen.....	68	Temperatuur aanduiding.....	139
Uitklappen.....	68	Waterpompschakelaar.....	140
Meubelluiken.....	86	Passagiersstoel.....	56
Openen.....	86, 87	Armleuning, instellen.....	57
Sluiten.....	86, 87	In de lengte verstellen.....	56
Meubelluiken, storingsopsporing.....	244	Rugleuning, instellen.....	57
Meubeloppervlakken, reinigen.....	200	Stoel, draaien.....	56
Milieu-instructies.....	8	Zithoek, instellen.....	56
Mistlamp.....	216	Persoonlijke uitrusting.....	26
Monitor, achteruitrijcamera.....	48	Persoonsbeveiligingsschakelaar (FI).....	147
Motorkap.....	61	Pilotenstoel zie bestuurdersstoel	
Beveiligen.....	62	en passagiersstoel.....	56
Openen.....	61	Plattegronden.....	247
Sluiten.....	62	Propaangas.....	20, 118
Multimediasysteem.....	127	PVC-vloerbedekking, reinigen.....	200
<b>N</b>			
Noodontgrendeling.....	84	<b>R</b>	
		Raam, ingang deur	
<b>O</b>			
Officiële controles.....	209	Vouwverduistering, openen.....	82
Ombouw slapen, ligvlak		Vouwverduistering, sluiten.....	82
éénpersoonsbedden.....	115	Raamschakelaars, elektrisch.....	59
Omgang met banden.....	225	Ramen.....	95
Omschakelautomaat, gasinstallatie.....	121	Rolhor.....	99
Onderhoudswerkzaamheden.....	210	Vouwverduistering.....	99, 100
AL-KO achteras.....	219	Reinigen zie verzorging.....	197
Deuren.....	210	Reischecklists.....	252
Klimaatregeling (Telair).....	204	Reiswiegen.....	109, 111
Klimaatregeling (Truma).....	203	Reminstallatie, storingsopsporing.....	231
Warmwaterverwarming.....	211	Remmen.....	49
Woonruimteaccu.....	210	Controleren.....	49, 231
Opbergruimte achter.....	30	Reserveonderdelen.....	220
Oplegdruk.....	36	Reservewiel.....	229
Oprijblokken.....	67	Reservewielhouder.....	229
Opstap.....	37, 67	Richtingaanwijzer.....	216, 217
Controlelicht.....	38, 39	Rijden met het voertuig.....	47
Inklappen.....	38	Rijsnelheid.....	48
Storingsopsporing.....	233	Rolhor, raam	
		Openen.....	99
		Sluiten.....	99
		Rolhor, reinigen.....	200
		Ruitensproeiers, instellen.....	62

## Trefwoordenlijst

---

Ruitenwisservloeistof, bijvullen.....	62
Rustspanning.....	125
Ruststroom.....	125

### S

Sanitaire inrichting.....	183
SAT-contactdoos.....	148
Satellietinstallatie.....	72, 75
Met automatische antenneafstelling.....	74, 75
Met handmatige satellietkeuze.....	73
Storingsopsporing.....	232
Schuifraam	
Openen.....	98
Sluiten.....	98
Serienummer.....	221
Serviceluiken.....	83
Klepslot.....	83, 84, 85
Sleepoog, plaatsen.....	65
Sleutels.....	23
Slot	
Bestuurdersdeur.....	81
Ingangdeur.....	81
Meubelluik.....	86
Serviceluik.....	83, 84, 85
Sneeuwkettingen.....	43
Speciale uitvoeringen	
Beschrijving.....	7
Gewichten.....	245
Kenmerk.....	7
Veiligheidsinstructies.....	16
Spoelbak, reinigen.....	200
Spotlight.....	219
Staaflamp in garage achter.....	91
Startaccu	
Accu-alarm.....	139
Inbouwplaats.....	128
Laden.....	128
Spanning, tonen.....	137
Storingsopsporing.....	234
Zekeringen.....	144
Stilstand	
In de winter.....	207
Tijdelijke.....	205
Stoelverwarming.....	57
Stores, reinigen.....	200
Storingsopsporing	
12-V-voorziening.....	234
230-V-aansluiting.....	234
Accu.....	234
Afzuigkap.....	239
Binnendeur.....	244
Elektrische installatie.....	233
Gasinstallatie.....	236
Gaskooktoestel.....	239
Klimaatregeling (Telair).....	238

Klimaatregeling (Truma).....	237
Koelkast.....	240
Luchtvering.....	231
Magnetron.....	239
Meubelluiken.....	244
Opbouw.....	244
Opstap.....	233
Reminstallatie.....	231
Satellietinstallatie.....	232
Startaccu.....	234
Toilet.....	242
Verlichting.....	233
Verwarming.....	236
Watervoorziening.....	242
Woonruimteaccu.....	234
Stroomschema, binnen.....	149
Stroomschema, buiten.....	152
Stroomschema's.....	149
Symbolen	
Gasafsluitkranen.....	120, 153
Voor instructies.....	7

### T

Tableaus, dashboard.....	60
Tafels.....	107
Tankalarm.....	139
Tankdeksel zie brandstofvulopening.....	63
Tanken.....	63
Tapijtvloer, reinigen.....	200
Technisch toegelaten totale massa.....	24, 27
Technische gegevens.....	247, 248
Televisie.....	39
Temperatuur aanduiding.....	139
Toebehoren, aanbouw.....	16
Toegelaten totaalgewicht zie technisch toegelaten totale massa.....	24
Toilet.....	192
Controlelicht.....	194
Spoelen.....	194
Storingsopsporing.....	242
Vorbereiden.....	193
Zekering.....	146
Toiletruimte.....	192
Lichtschakelaar.....	89
Ventileren.....	192
TV-contactdoos.....	148
Typeplaatje.....	221

### U

Uitwendige verzorging.....	197
Uitzetbaar raam	
Continue ventilatie.....	97
Openen.....	96
Rolhor.....	99

Sluiten .....	97	Verwarming .....	154
Vouwverduistering .....	99	Storingsopsporing .....	236
USB-aansluiting .....	126	Verwarmingcircuit, regelen .....	159
<b>V</b>			
Vast bed, hydraulisch in hoogte verstelbaar .....	114	Verwarming voor afvalwatertank en afvalwaterleidingen .....	190
Vaste tafel		Zekeringen .....	146
Tafelblad .....	108	Verzorging .....	197
Tafelblad, vergroten .....	108	Afvalwatertank .....	203
Tafelblad, verkleinen .....	108	Afzuigkap .....	203
Tafelblad, verschuiven .....	108	Bij stilstand in de winter .....	207
Tafelpoot .....	108	Bij tijdelijke stilstand .....	205
Veiligheidsgordels .....	53	Gaskooktoestel .....	200
Juist dragen .....	53	Gordijnen .....	200
Reinigen .....	200	Hogedrukreiniger, wassen met .....	197
Veiligheidsinstructies .....	15	Hor .....	200
Brandveiligheid .....	15	In de winter .....	204
Elektrische installatie .....	21	Inwendige verzorging .....	199
Gebruik van een aanhanger .....	18	Klimaatregeling (Telair) .....	204
Kookplaat .....	170	Klimaatregeling (Truma) .....	203
Verkeersveiligheid .....	17	Kunststofdelen binnen .....	200
Waterinstallatie .....	21	Kussenstoffen .....	200
Wiel vervangen .....	225	Lampen .....	200
Veiligheidsnet, hefbed .....	110, 113	Lederen overtrekken .....	200
Velgenmaat .....	226	Luchtvering .....	199
Velgtype .....	223	Meubeloppervlakken .....	200
Vensterruiten, reinigen .....	198	Opstap .....	199
Ventileren .....	94	PVC-vloerbedekking .....	200
Toiletruimte .....	192	Rolhor .....	200
Verduistering, dakluik met ventilator		Spoelbak .....	200
Openen .....	106	Stores .....	200
Sluiten .....	106	Tapijtvloer .....	200
Verduisteringen voor voorruit, bestuurdersraam en passagiersraam .....	61	Uitwendige verzorging .....	197
Verduisteringsrollo, dakluik met kliksluiting		Veiligheidsgordel .....	200
Openen .....	105	Vensterruiten .....	198
Sluiten .....	105	Verduisteringsrollo .....	200
Verduisteringsrollo, reinigen .....	200	Vouwverduistering .....	200
Vergrendeling van de koelkastdeur		Warmwaterverwarming .....	211
In ventilatiestand vergrendelen .....	181	Wassen .....	198
Openen .....	181	Waterinstallatie .....	201
Sluiten .....	181	Waterleidingen .....	201
Vergrendelingsknop, uitzetbaar raam .....	96	Watertank .....	201
Verkeersbepalingen in het buitenland .....	249	Vloerverwarming, elektrisch	
Verkeersveiligheid .....	44	Inschakelen .....	164
Checklist .....	44	Overbelastingsbeveiliging .....	164
Instructies .....	17	Uitschakelen .....	164
Verlichting		Voertuig, wassen .....	198
Achter .....	217	Voertuigverlichting zie verlichting .....	214
Front .....	215	Voor het rijden .....	23
Gloeilampen, vervangen .....	214	Voorruitverduistering .....	101
Lampen, reinigen .....	200	Beveiligen .....	41, 42
Storingsopsporing .....	233	Noodbedrijf .....	102
Zijde .....	217	Openen .....	100, 101
Verstikkingsgevaar .....	16, 94	Sluiten .....	100, 101
		Vorstgevaar .....	21, 183

## Trefwoordenlijst

---

Vouwverduistering, bestuurderscabine		
Openen .....	100	
Sluiten .....	100	
Vouwverduistering, Heki-dakluik		
Openen .....	104	
Sluiten .....	104	
Vouwverduistering, raam		
Openen .....	99	
Sluiten .....	99	
Vouwverduistering, raam ingangsdeur		
Openen .....	82	
Sluiten .....	82	
Vouwverduistering, reinigen.....	200	
<b>W</b>		
Waarschuingsstickers.....	221	
Waarschuwingstoon, elektrische hefsteunen.....	69	
Warmtewisselaar (Alde)		
Aanzetten.....	160	
Afsluiten.....	160	
Inbouwplaats .....	160	
Warmwaterverwarming		
230-V-elektragebruik, kiezen.....	158	
3-wegventiel.....	159	
Bedieningspaneel .....	155	
Extra circulatiepomp.....	160	
Gas- en 230-V-elektragebruik, kiezen.....	158	
Gasgebruik, kiezen.....	157	
Gebruikswijzen.....	157	
Gereedschapmenu's.....	157	
Inbouwplaats .....	247	
Instelmenu .....	157	
Onderhoudswerkzaamheden.....	211	
Startscherm.....	156	
Toerental, circulatiepomp.....	158	
Verwarming, inschakelen.....	158	
Verwarming, uitschakelen.....	158	
Verwarmingsinstallatie, ontlichten .....	212	
Verwarmingsvloeistof, bijvullen .....	212	
Verzorging.....	211	
Vloeistofpeil, controleren.....	211	
Warmtewisselaar .....	159	
Wassen met hogedrukreiniger .....	197	
Waterhoeveelheid, tonen.....	138	
Waterinstallatie.....	184	
Drinkwatervulopening.....	184	
Leegmaken .....	187	
Ontsmetten .....	202	
Reinigen.....	201	
Veiligheidsinstructies.....	21	
Verzorging.....	201	
Vullen .....	184	
Waterleidingen, reinigen .....	201	
Waterpomp .....	183, 184	
In- en uitschakelen.....	140	
Inbouwplaats.....	247	
Watertank.....	184	
Inbouwplaats.....	247	
Overloop.....	186	
Reinigen .....	201	
Vulstand, tonen .....	138	
Water, aftappen.....	187	
Water, bijvullen.....	186	
Watervoorziening		
Algemeen.....	183	
Storingsopsporing.....	242	
Wegenwacht in Europa .....	249	
Wegslepen .....	65	
Wiel vervangen .....	225	
Aandraaimoment.....	227	
Wiel, vervangen .....	228	
Wielkeggen .....	67	
Wintercamping .....	251	
Wintergebruik.....	205	
Winterverzorging.....	204	
Woonruimteaccu .....	128	
Accu-alarm .....	139	
Inbouwplaats.....	247	
Instructies .....	128	
Onderhoudswerkzaamheden .....	210	
Spanning, tonen.....	137	
Storingsopsporing.....	234, 235	
Zekeringen.....	144	
<b>Z</b>		
Zekering 230 V.....	147	
Inbouwplaats.....	247	
Zekeringen .....	143	
Aan de relaisbox ADO1.....	144	
Aan de startaccu.....	144	
Aan de woonruimteaccu .....	144	
Aan het elektroblok EBL 223.....	145	
Voor Thetford-toilet.....	146	
Voor verwarming afvalwaterleidingen.....	146	
Zekering 230 V .....	141, 147	
Zekeringen 12 V .....	143	
Zekeringen 12 V.....	143	
Aan de relaisbox ADO1.....	144	
Aan de startaccu.....	144	
Aan de woonruimteaccu .....	144	
Voor Thetford-toilet.....	146	
Voor verwarming afvalwaterleidingen.....	146	
Zekeringenkast.....	147	
Zonnepanelen .....	140	
Zonneregelaar.....	140	