

Til brugeren af denne håndbog ...

Vores medarbejdere ønsker Dem tillykke med købet af Deres nye autocamper. De har købt et køretøj af høj kvalitet, som De får meget glæde af.

For at De altid kan betjene og anvende Deres autocamper korrekt og frem for alt enkelt, giver Bürstner-forhandleren Dem allerede ved overtagelsen en detaljeret instruktion i alle vigtige funktioner.

Denne håndbog, basiskøretøjsproducentens betjeningsvejledning samt apparatproducenternes betjeningsvejledninger følger med og er til rådighed til besvarelse af spørgsmål ved omgang med autocamperen.

Før den første kørsel

Anvend ikke kun håndbogen som opslagsværk, men læs den grundigt.

Udfyld garantikortene til de indbyggede apparater og ekstraudstyret i de separate vejledninger, og send garantikortene til apparatproducenterne. Dermed sikrer De Deres krav om garanti for alle apparater.

1	Indledning	7	4.6.2	Korrekt placering af sikkerhedsseler	44
1.1	Generelt	8	4.6.3	Børnefastholdesystemer	44
1.2	Miljøhenvisninger	8	4.7	Pilotsæder til førersæde og passagersæde	46
2	Sikkerhed	9	4.7.1	Sæder (Aguti-Liner) (delvis ekstraudstyr)	46
2.1	Brandsikring	9	4.7.2	Sædevarme (ekstraudstyr)	47
2.1.1	Undgåelse af brandfarer	9	4.8	Nakkestøtter	48
2.1.2	Bekæmpelse af brand	9	4.9	Siddepladsanordning	48
2.1.3	Ved brand	9	4.10	Elektriske vinduesåbnere	49
2.2	Generelt	10	4.11	Sidespejl	49
2.3	Trafiksikkerhed	11	4.12	Opbevaringsområder på instrumentbrættet	50
2.4	Kørsel med anhænger	12	4.13	Gardiner til forrude, førerrude og passagerrude	51
2.5	Gasanlæg	12	4.14	Motorhjelm	52
2.5.1	Generelle henvisninger	12	4.15	Sprinklerdyser	52
2.5.2	Gasflasker	14	4.16	Påfyldning af sprinklervæske	53
2.6	Elektrisk anlæg	14	4.17	Tankning af dieselbrændstof	53
2.7	Vandanlæg	14	4.17.1	Brændstofpåfyldningsstuds (Viseo)	54
3	Før der køres	15	4.17.2	Brændstofpåfyldningsstuds (Elegance)	54
3.1	Nøgler	15	4.18	Bugsering	55
3.2	Indregistrering	15	5	Opstilling af autocamperen	57
3.3	Pålæsning	16	5.1	Håndbremse	57
3.3.1	Definitioner	16	5.2	Indgangstrin	57
3.3.2	Beregning af ekstravægt	18	5.3	Niveauekiler	57
3.3.3	Læs køretøjet rigtigt	19	5.4	Underlagskiler	57
3.3.4	Baggarage/bagopbevaringsrum	21	5.5	Støtteben	58
3.3.5	Dobbelt bund	21	5.5.1	Generelle henvisninger	58
3.3.6	Cykelholder (ekstraudstyr)	21	5.5.2	Hejsestøtter (SAWIKO) (ekstraudstyr)	58
3.3.7	Cykelholder cykel/elcykel (ekstraudstyr)	23	5.5.3	Hejsestøtter (AL-KO) (delvis ekstraudstyr)	59
3.3.8	Aftagelig bagagebærer AL-KO (Elegance, ekstraudstyr)	25	5.5.4	Elektriske hejsestøtter (AL-KO) (ekstraudstyr)	60
3.3.9	Bagagebærer SAWIKO (Viseo, ekstraudstyr)	26	5.6	230 V-tilslutning	62
3.4	Kørsel med anhænger	27	5.7	Køleskab	62
3.5	Anhængerkobling (ekstraudstyr)	28	5.8	Satellitanlæg (ekstraudstyr)	63
3.6	Indgangstrin	28	5.8.1	Anlæg med automatisk antenneindstilling (Teleco)	63
3.7	Tv-anlæg (ekstraudstyr)	30	5.8.2	Anlæg med automatisk antenneindstilling (Oyster)	64
3.8	Afdækninger til køkkenvasken og afdrypningsbæknet	30	5.9	Markise (ekstraudstyr)	65
3.9	Sikring af påmonterede dele	31	6	Beboelse	67
3.10	Sikring af gardinet i forruden (Elegance)	32	6.1	Centrallås (delvis ekstraudstyr)	67
3.11	Snekæder (ekstraudstyr)	32	6.2	Indgangsdør og førerdør	68
3.12	Trafiksikkerhed	33	6.2.1	Førerdør, udvendigt (delvis ekstraudstyr)	69
4	Under kørslen	35	6.2.2	Førerdør, indvendigt (delvis ekstraudstyr)	69
4.1	Kørsel med autocamperen	35	6.2.3	Indgangsdør, udvendigt (Hartal)	70
4.2	Bakkamera (delvis ekstraudstyr)	36			
4.3	Kørehastighed	37			
4.4	Bremser	37			
4.5	Luftaffjedring (ekstraudstyr)	38			
4.5.1	Generelle henvisninger	38			
4.5.2	Luftaffjedring bagaksel	38			
4.5.3	Luftaffjedring for- og bagaksel	40			
4.6	Sikkerhedsseler	43			
4.6.1	Generelt	43			

Indholdsfortegnelse

6.2.4	Indgangsdør, indvendigt (Hartal)	70	6.13.2	Hejseseng, elektrisk styret (delvis ekstraudstyr)	102
6.2.5	Vindue indgangsdør (delvis ekstraudstyr)	71	6.13.3	Fast seng (gastrykfjeder)	105
6.2.6	Foldbart net på indgangsdøren (delvis ekstraudstyr)	71	6.13.4	Fast seng (indstillelig hoveddel)	105
6.3	Udvendige klapper	72	6.13.5	Fast seng, kan indstilles i højden (ekstraudstyr)	106
6.3.1	Klaplås med håndtagsfordybning	72	6.13.6	Liggeareal enkeltsege (ekstraudstyr)	106
6.3.2	Klaplås, kvadratisk	73	6.14	Vandtilslutning til udendørs bruser (ekstraudstyr)	107
6.3.3	Klaplås med trykknop	73	7	Gasanlæg	109
6.3.4	Klap til 230 V-tilslutning, kvadratisk	74	7.1	Generelt	109
6.3.5	Dæksel til drikkevands-påfyldningsstuds	74	7.2	Gasflasker	110
6.4	Skabslåger	75	7.3	Udskiftning af gasflasker	111
6.4.1	Skabslåger med trykknop	75	7.4	Gasafspærringsventiler	112
6.4.2	Skabslåger med trykoplåsning	75	7.5	Ekstern gastilslutning (ekstraudstyr)	113
6.4.3	Skabslåger med greb og åbningsliste	76	7.6	Crash-Protection- Unit-omkoblingsanlæg (ekstraudstyr)	114
6.4.4	Skabslåger med frigørelsesgreb	76	8	Elektrisk anlæg	117
6.5	Gulvmagasins afdækning	77	8.1	Generelle sikkerhedshenvisninger	117
6.6	Lyskontakter	77	8.2	Definitioner	117
6.6.1	Indgangsparti	77	8.3	USB-stikkontakt	118
6.6.2	Kabine	78	8.4	12 V-instrumentnet	119
6.6.3	Klædeskabslampe	80	8.4.1	Kontakt til radio (ekstraudstyr)	119
6.6.4	Lysarmatur i baggarage	80	8.4.2	Startbatteri	120
6.7	Lysstyring (Elegance)	80	8.4.3	Opholdsrummets batteri	121
6.8	Holder til fladskærm	82	8.5	EI-blok EBL 99 (Viseo)	122
6.8.1	Holder på søjle	82	8.5.1	Batterikontakt	124
6.8.2	Vægholder	83	8.5.2	Batterivalgkontakt	124
6.8.3	Holder i tv-skabet	83	8.5.3	Batteriovervågning	124
6.8.4	Holder med frigørelses håndtag	84	8.5.4	Batteriladning	124
6.9	Ventilation	84	8.6	EI-blok EBL 220 (Elegance)	125
6.10	Vinduer	85	8.6.1	Batteriafbrydelse	126
6.10.1	Ventilationsrude	86	8.6.2	Batterivalgkontakt	127
6.10.2	Skydevindue med tryklås (Elegance)	88	8.6.3	Batteriovervågning	127
6.10.3	Skydevindue med drejelås (Viseo)	88	8.6.4	Batteriladning	127
6.10.4	Foldegardin og insektrullegardin	89	8.7	Panel IT 96-2 (Viseo)	128
6.10.5	Foldegardiner til forrude, førerrude og passagerrude	89	8.7.1	12 V-hovedafbryder	128
6.10.6	Gardin i forruden (Elegance)	90	8.7.2	Viseinstrument V/tank til batterispænding og vand- eller spildevandsmængde	128
6.11	Tagluger	91	8.7.3	Kontakt til vandpumpe	130
6.11.1	Heki-tagluget (mini og midi)	92	8.7.4	Batterialarm for opholdsrummets batteri	130
6.11.2	Tagluget med snaplukning	93	8.7.5	12 V-kontrollampe	130
6.11.3	Løfte-tagluget (delvis ekstraudstyr)	94	8.7.6	230 V-kontrollampe	131
6.11.4	Tagluget Omni-Vent med ventilator (ekstraudstyr)	95	8.8	Panel LT 511 (Elegance)	131
6.12	Borde	96	8.8.1	230 V-kontrollampe	132
6.12.1	Fast bord	97	8.8.2	12 V-hovedafbryder	132
6.12.2	Hængebord	98	8.8.3	Viseinstrument batterier	133
6.12.3	Diskklapbord (afhænger af modellen)	98	8.8.4	Viseinstrument tank	134
6.12.4	Udvidelse af køkkenbordet	99	8.8.5	Alarmer	135
6.13	Senge	99			
6.13.1	Hejseseng, manuel styret	99			

8.8.6	Temperaturviser	136	10.2.4	Påfyldning af vandanlæg	187
8.8.7	Kontakt til tankopvarmning	136	10.2.5	Påfyldning af vand	189
8.8.8	Kontakt til vandpumpe	136	10.2.6	Lukning/åbning af overløbet	189
8.9	Solcelleanlæg (ekstraudstyr)	136	10.2.7	Aftapning af vand (drejhåndtag med overløb)	190
8.10	230 V-instrumentnet	137	10.2.8	Tømning af vandanlægget	190
8.10.1	230 V-tilslutning	138	10.3	Spildevandsanlæg	192
8.10.2	Tilslut 230 V-forsyningen	138	10.3.1	Aftapningshane under køretøjet (Viseo)	192
8.11	Sikringer	139	10.3.2	Aftapningshane i køretøjet (Elegance)	192
8.11.1	12 V-sikringer	139	10.3.3	Varmeovn til spildevandstank og spildevandsforbindelser (ekstraudstyr)	194
8.11.2	230 V-sikring	143	10.3.4	Opvarmning til spildevandsforbindelser (ekstraudstyr)	195
8.12	Udvendig stikdåse (ekstraudstyr)	144	10.4	Toiletrum	196
8.13	Strømdiagrammer	145	10.5	Toilet	196
8.13.1	Strømdiagrammer indvendig	145	10.5.1	Toilet forberedes	197
8.13.2	Strømdiagram udvendig	150	10.5.2	Drejeligt toilet	198
			10.5.3	Tøm toilettanken	199
9	Indbyggede apparater	151	11	Pleje	201
9.1	Generelt	151	11.1	Udvendig pleje	201
9.2	Varmeovn og vandvarmer	152	11.1.1	Generelt	201
9.2.1	Modeludførelser med skorsten på højre side af køretøjet	152	11.1.2	Vask med højtryksrensere	201
9.2.2	Sådan opvarmes der rigtigt	153	11.1.3	Vaskning af køretøjet	202
9.2.3	Varmluftvarmeovn og vandvarmer med digital betjeningsenhed CP plus	153	11.1.4	Vinduesruder af akrylglas	202
9.2.4	Varmtvandsvarmeovn og vandvarmer Alde (delvis ekstraudstyr)	158	11.1.5	Undervogn	203
9.2.5	Ekstra varmeveksler (delvis ekstraudstyr)	165	11.1.6	Indgangstrin	203
9.2.6	Elektrisk gulvopvarmning (ekstraudstyr)	166	11.1.7	Luftaffjedring	203
9.3	Klimaanlæg (ekstraudstyr)	167	11.2	Indvendig pleje	203
9.3.1	Dometic	167	11.3	Vandanlæg	205
9.3.2	Telair	168	11.3.1	Rengøring af spildevandstank	205
9.4	Komfur	170	11.3.2	Rengøring af vandtanken	205
9.4.1	Gasapparat	170	11.3.3	Rengøring af vandrør	206
9.4.2	Gasbageovn (Dometic) (ekstraudstyr)	171	11.3.4	Desinfektion af vandanlægget	206
9.4.3	Mikrobølgeovn (ekstraudstyr)	173	11.4	Emhætte	207
9.4.4	Emhætte (ekstraudstyr)	174	11.5	Klimaanlæg	207
9.5	Køleskab	175	11.5.1	Dometic	207
9.5.1	Køleskabets ventilationsgitter	175	11.5.2	Telair	207
9.5.2	Drift (Dometic med manuelt energivalg-system MES)	176	11.6	Pleje om vinteren	208
9.5.3	Drift (Dometic RMD med automatisk energivalg-system)	178	11.6.1	Forberedelser	208
9.5.4	Køleskabsdørens lås	181	11.6.2	Vinterdrift	208
			11.6.3	Efter vintersæsonen	208
10	Sanitære faciliteter	185	11.7	Opklodsning	209
10.1	Vandforsyning, generelt	185	11.7.1	Midlertidig opklodsning	209
10.2	Vandanlæg	186	11.7.2	Opklodsning til vinteren	210
10.2.1	Vandtank	186	11.7.3	Ibrugtagning af køretøjet efter en midlertidig opklodsning eller efter vinterstilstanden	211
10.2.2	Drikkevands-påfyldningsstuds med dæksel (Viseo)	186			
10.2.3	Drikkevands-påfyldningsstuds med dæksel (Elegance)	187			

Indholdsfortegnelse

12	Vedligeholdelse	213	14.7	Komfur	245
12.1	Eftersynsarbejder	213	14.7.1	Gasapparat/gasbageovn	245
12.2	Vedligeholdelsesarbejder	213	14.7.2	Mikrobølgeovn	245
12.3	Døre	213	14.8	Køleskab	246
12.4	Opholdsrummets batteri	214	14.9	Vandforsyning	247
12.5	Varmtvandsvarmeovn Alde	214	14.10	Karosseri	249
12.5.1	Kontrol af væskenniveauet	215	15	Ekstraudstyr	251
12.5.2	Påfyldning af varmemedium	215	15.1	Ekstraudstyrets vægt	251
12.5.3	Udluftning af varmeanlægget	216	16	Tekniske data	255
12.5.4	Udluftningsventilernes placering	216	16.1	Oversigt grundplaner	255
12.6	Udskiftning af glødepærer, udvendig	218	16.2	Længdemåltabel	257
12.6.1	Lys front (Elegance)	219	16.3	Strømforsyning	258
12.6.2	Lys front (Viseo)	220	17	Nyttige tips	259
12.6.3	Lys bag	222	17.1	Trafikbestemmelser i udlandet	259
12.6.4	Sidelys	222	17.2	Hjælp på Europas veje	260
12.6.5	Glødepære-typer til udvendigt lys	223	17.3	Trafikbestemmelser for autocampere	262
12.7	Udskiftning af glødepærer, indvendig	223	17.4	Overnatning i køretøjet uden for campingpladser	264
12.7.1	Lampe med LED-lys	224	17.5	Gasforsyning i europæiske stater	266
12.7.2	Påbygget lampe	224	17.6	Bestemmelser om vejafgift i europæiske stater	266
12.8	AL-KO-bagakslen	225	17.7	Tips til sikker overnatning undervejs	267
12.9	Reserve dele	225	17.8	Tips for vintercampister	267
12.10	Typeskilt	226	17.9	Rejsechecklister	268
12.11	Klæbemærkat med advarsel og klæbemærkat med henvisning	226	18	Inspektionsskema	271
13	Hjul og dæk	227			
13.1	Generelt	227			
13.2	Valg af dæk	228			
13.3	Betegnelser på dækket	229			
13.4	Omgang med dæk	229			
13.5	Skift af hjul	229			
13.5.1	Generelle henvisninger	229			
13.5.2	Tilspændingsmoment	230			
13.5.3	Hjulskift	232			
13.6	Reservehjulholder (ekstraudstyr)	233			
13.6.1	Reservehjulholder under køretøjet (ophæng)	233			
13.6.2	Reservehjulholder i baggaragen	233			
13.7	Dæktryk	234			
14	Fejlsøgning	237			
14.1	Bremseanlæg	237			
14.2	Luftaffjedring	237			
14.3	Elektrisk anlæg	238			
14.4	Gasanlæg	241			
14.5	Varmeovn/vandvarmer	242			
14.5.1	Varmeovn/vandvarmer med digital betjeningsenhed CP plus	242			
14.5.2	Varmeovn/vandvarmer Alde	243			
14.6	Klimaanlæg	244			
14.6.1	Dometic	244			
14.6.2	Telair	245			

Læs denne betjeningsvejledning helt igennem før den første start!

Medbring altid betjeningsvejledningen i køretøjet. Informér også andre brugere om alle sikkerhedsbestemmelserne.



- ▶ Ved ignorering af dette symbol kan det føre til fare for personer.



- ▷ Ved ignorering af dette symbol kan det føre til skader i eller på vognen.



- ▷ Dette symbol henviser til anbefalinger eller specielle informationer.



- ▷ Dette symbol henviser til en miljørigtig handlemåde.

Denne betjeningsvejledning indeholder afsnit, hvor der er beskrevet modelrelateret udstyr eller ekstraudstyr. Disse afsnit er markeret på en særlig måde. Det er muligt, at Deres køretøj ikke er udstyret med dette ekstraudstyr. Udstyret i Deres køretøj kan derfor afvige ved nogle illustrationer og beskrivelser.

På den anden side kan Deres køretøj være udstyret med yderligere ekstraudstyr, som ikke er beskrevet i denne betjeningsvejledning.

Ekstraudstyr er beskrevet, når der er brug for en forklaring til det.

Læg mærke til de separat vedlagte betjeningsvejledninger.



- ▷ Angivelserne "til højre", "til venstre", "foran", "bagi" refererer altid til køretøjet set i køreretningen.
- ▷ Alle mål og vægtangivelser er cirka-angivelser.

Hvis henvisningerne i denne betjeningsvejledning ikke overholdes, og der derfor opstår en skade på køretøjet, kan der ikke gøres garantikrav.

Vores køretøjer videreudvikles permanent. Vi beder Dem derfor om at have forståelse for, at vi forbeholder os ret til ændringer i form, udstyr og teknik. Ud fra indholdet i denne betjeningsvejledning kan der ikke af denne grund afledes krav over for producenten. Her er det udstyr beskrevet, som var kendt og indført på trykningstidspunktet.

Genoptryk, oversættelse og mangfoldiggørelse, også i uddrag, er ikke tilladt uden en skriftlig tilladelse fra producenten.

1.1 Generelt

Køretøjet er bygget ifølge den nyeste tekniske udvikling og de anerkendte sikkerhedstekniske regler. Alligevel kan personer komme til skade eller køretøjet blive beskadiget, hvis sikkerhedshenvisningerne i denne betjeningsvejledning ikke overholdes.

Anvend kun køretøjet i teknisk fejlfri tilstand. Overhold betjeningsvejledningen.

Lad straks fagpersonale afhjælpe fejl, der kan reducere sikkerheden for personer eller køretøj. Ved driftsforstyrrelser skal brugeren være opmærksom på pligten til at begrænse skaden for at forhindre yderligere skader.

Lad kun køretøjets bremseanlæg og gasanlæg kontrollere og reparere af et autoriseret værksted.

Ændringer på karosseriet må kun udføres med en tilladelse fra producenten.

Køretøjet er udelukkende beregnet til transport af personer. Bagage og tilbehør må kun medtages op til den maksimalt tilladte totalvægt.

Overhold de af producenten fastsatte kontrol- og eftersynsintervaller.

1.2 Miljøhenvisninger



- ▷ Forstyr ikke naturens ro, og hold naturen ren.
- ▷ Principielt gælder: Spildevand af enhver slags og husholdningsaffald hører ikke hjemme i kloaknedløbsbrønde i vejen eller i den frie natur.
- ▷ Opsaml kun spildevand i spildevandstanken eller i nødstilfælde i andre beholdere, der er egnet til det.
- ▷ Tøm kun spildevandstanken og toilet-kassetten eller toilettanken på specielt hertil bestemte affaldsdepoter på campingpladser eller parkeringspladser. Overhold under ophold i byer og kommuner henvisningerne på parkeringspladserne, eller spørg om affaldsdepoter.
- ▷ Tøm spildevandstanken så ofte som muligt, selvom den ikke er fyldt helt op (hygiejne).
Skyl efter mulighed hhv. spildevandstanken og afløbsforbindelsen med friskvand ved enhver tømning.
- ▷ Lad aldrig toilet-kassetten eller toilettanken blive for fuld. Når niveauindikatoren lyser, bør toilet-kassetten eller toilettanken omgående tømmes.
- ▷ Husholdningsaffald skal også på rejser sorteres i glas, blikdåser, plast og vådt affald. Spørg om bortskaffelsesmulighederne i den kommune, hvor De opholder Dem. Husholdningsaffald må ikke smides i affaldsbeholdere på parkeringspladser.
- ▷ Tøm affaldsbeholdere hyppigt i containerne, der er beregnet dertil. Dermed undgås det, at der samler sig problematisk affald og dårlig lugt i køretøjet.
- ▷ Lad ikke køretøjsmotoren køre unødvendigt, mens køretøjet står stille. En kold motor afgiver særlig mange giftige stoffer i tomgang. Motorens driftstemperatur opnås hurtigst, når der køres.
- ▷ Anvend et miljøvenligt og biologisk godt nedbrydeligt WC-kemikalie i en minimal dosering til toilettet.
- ▷ Benyt under længere ophold i byer og kommuner parkeringspladser, der specielt er beregnet til autocampere. Spørg i den pågældende by eller kommune om parkeringsmuligheder.
- ▷ Sørg altid for, at pladsen er ren, når De forlader den.

Kapitelloversigt

I dette kapitel finder De vigtige sikkerhedshenvisninger. Sikkerhedshenvisningerne bruges til at beskytte personer og materielle værdier.

Henvisningerne vedrører i detaljer:

- Brandsikringen og handlemåden ved brand
- Generel handlemåde i omgangen med køretøjet
- Køretøjets trafiksikkerhed
- Kørslen med anhænger
- Køretøjets gasanlæg
- Køretøjets elektriske anlæg
- Køretøjets vandanlæg

2.1 Brandsikring

2.1.1 Undgåelse af brandfarer



- ▶ Lad aldrig børn være alene i køretøjet.
- ▶ Hold brændbare materialer bort fra varme- og kogeapparater.
- ▶ Halogenlamper kan blive meget varme. Når lampen er tændt, skal sikkerhedsafstanden til brændbare genstande altid være på 30 cm. Brandfare!
- ▶ Benyt aldrig transportable varme- eller kogeapparater.
- ▶ Kun autoriseret fagpersonale må ændre det elektriske anlæg, gasanlægget eller de indbyggede apparater.

2.1.2 Bekæmpelse af brand



- ▶ Medtag altid en tørpulver-ildslukker i køretøjet. Ildslukkeren skal være godkendt, kontrolleret og klar til brug.
- ▶ Lad autoriseret fagpersonale regelmæssigt kontrollere ildslukkeren. Læg mærke til kontroldatoen.
- ▶ Alt efter udstyret er ildslukkeren ikke indeholdt i leveringsomfanget.
- ▶ Hav altid et brandtæppe parat i nærheden af komfuret.

2.1.3 Ved brand



- ▶ Evakuer alle passagerer.
- ▶ Sluk for den elektriske forsyning, og adskil den fra nettet.
- ▶ Luk hovedafspærringsventilen på gasflasken.
- ▶ Slå alarm, og ring til brandvæsnet.
- ▶ Bekæmp branden, hvis dette er muligt uden risiko.



- ▷ Informér Dem om, hvor nøddudstigningerne er placeret, og hvordan de skal betjenes.
- ▷ Hold flugtveje frie.
- ▷ Overhold ildslukkerens brugsanvisning.

Som nødudstigninger anses alle vinduer og døre, som opfylder følgende kriterier:

- Kan åbnes udadtil eller forskydes horisontalt
- Åbningsvinkel mindst 70°
- Fri åbning med en diameter på mindst 450 mm
- Afstand til køretøjets bund maks. 950 mm

2.2 Generelt



- ▶ Ilten i bilens interiør forbruges ved åndedrættet og anvendelsen af gasdrevne indbygningsapparater. Derfor skal den brugte luft konstant udskiftes. Af den grund er der indbygget mekaniske ventilationsanordninger (f.eks. tagluger med mekaniske ventilationsanordninger, runde tagventilationer eller gulvluger) i køretøjet. Mekaniske ventilationsanordninger må aldrig dækkes til hverken indefra eller udefra, f.eks. med en vintermåtte. Hold mekaniske ventilationsanordninger fri for sne og løv. Der er fare for at blive kvalt på grund af det øgede CO₂-indhold.
- ▶ Magasiner og baggarager må ikke anvendes som soveplads eller som opholdssted for personer eller dyr. Disse rum er ikke tvangsventileret. Der er fare for kvælning på grund af iltmangel og returluft fra varmeovnen.
- ▶ Vær opmærksom på dørenes gennemgangshøjde.



- ▷ For de indbyggede apparater (varmeovn, komfur, køleskab osv.) samt for basiskøretøjet (motor, bremsen osv.) er de pågældende driftsvejledninger og betjeningsvejledninger bestemmende. De skal ubetinget overholdes.
- ▷ Hvis der monteres tilbehør eller ekstraudstyr, kan køretøjets dimensioner, vægt og køreegenskaber ændres. Det monterede udstyr skal til dels registreres i indregistreringsattesten.
- ▷ Anvend kun fælge og dæk, som er godkendt til køretøjet. Angivelser om størrelsen på de godkendte fælge og dæk fremgår af indregistreringsattesten eller kan oplyses hos de autoriserede forhandlere og serviceafdelinger.
- ▷ Træk håndbremsen når køretøjet parkeres.
- ▷ Hvis køretøjets teknisk tilladte totalvægt er på mere end 4 t, skal der ved parkering på stigninger eller skrånninger anvendes underlagsskiler. Underlagsskilerne er som standard vedlagt ved køretøjer over 4 t totalvægt.



- ▷ Luk alle døre, udvendige klapper og vinduer, før De forlader køretøjet.
- ▷ Medbring advarselstrekant, forbindskasse og eller advarselsblink, hvis de er retligt foreskrevet.
- ▷ Køretøjet må kun bruges i den offentlige vejtrafik, hvis køretøjets fører er i besiddelse af gyldigt kørekort for den pågældende køretøjsklasse.
- ▷ Når køretøjet sælges, skal De give alle betjeningsvejledningerne til køretøjet og de indbyggede apparater videre til den nye ejer.

2.3 Trafiksikkerhed



- ▶ Før der køres, skal det kontrolleres, at signal- og belysningsanordningerne, styringen og bremserne fungerer.
- ▶ Lad bremseanlæg og gasanlæg kontrollere af et autoriseret værksted efter en længere opklodsning (ca. 10 måneder).
- ▶ Kontrollér, før der køres, og også efter korte pauser, om indgangstrinet er kørt helt ind.
- ▶ Før der køres, skal hejseengen sikres.
- ▶ Før der køres, skal gardinerne på forruden, på førervinduet og på passagervinduet åbnes og sikres.
- ▶ Anbring fjernsynet sikkert, før der køres.
- ▶ Fladskærmen og skærmholderen skal drejes tilbage til grundpositionen og sikres, før der køres. Hvis skærmholderen er indbygget i et tv-skab: Luk tv-skabet.
- ▶ Tag afdækningerne fra køkkenvasken og afdrypningsbækkenet af, før der køres, og anbring dem sikkert i køkkenblokken eller i klædeskabet.
- ▶ Alle bevægelige dele og løse genstande skal sikres forsvarligt, inden du kører.
- ▶ Lås indstillelige borde, før der køres.
- ▶ Før der køres, skal alle sæder, der kan drejes, drejes i kørselsretningen og låses. Under kørslen skal sæderne, der kan drejes, forblive låst i kørselsretningen.
- ▶ Personer må kun opholde sig på de tilladte siddepladser under kørslen (se kapitel 4). Det tilladte antal siddepladser står i indregistreringsattesten.
- ▶ På siddepladser gælder selepligt.
- ▶ Før der køres, skal sikkerhedsselerne spændes og forblive spændt under kørslen.
- ▶ Børn skal altid fastgøres sikkert med børnesikrings-anordningerne, der er foreskrevet for den pågældende legemshøjde og vægt.
- ▶ Anbring kun børnefastholdesystemer på de pågældende siddepladser.
- ▶ Ved basiskøretøjet drejer det sig om et erhvervskøretøj (lille lastbil). Omstil måden at køre på i overensstemmelse hermed.
- ▶ Vær ved underføringer, tunneler eller lignende opmærksom på køretøjets totalhøjde (også tagbagage).
- ▶ Om vinteren skal taget være fri for sne og is, før der køres.
- ▶ Kontrollér campingvognens dæktryk regelmæssigt, før der køres, eller med et mellemrum på to uger. Et forkert dæktryk forårsager en for stor slitage og kan føre til beskadigelse af dækkene eller endda til at dækkene eksploderer. Derved kan man miste herredømmet over køretøjet (se afsnit 13.7).
- ▶ Anvend ikke varmeovnen på tankstationer. Eksplosionsfare!
- ▶ Anvend ikke varmeovnen i lukkede rum. Fare for kvælning!



- ▷ Fordel bagagen i køretøjet jævnt, før der køres (se kapitel 3).
- ▷ Vær opmærksom på køretøjets teknisk tilladte totalvægt og den tilladte akselbelastning, når autocamperen læsses, og ved pauser, hvor der f.eks. læsses bagage eller fødevarer på (se indregistreringsattesten).
- ▷ Luk skabsdøre, toiletrumsdøren, alle skuffer og klapper, før der køres. Køleskabsdørsikringen skal gå i indgreb.
- ▷ Luk vinduerne og taglugerne, før der køres.
- ▷ Luk alle udvendige klapper, og aflås klaplåsene, før der køres.
- ▷ Fjern de eksterne støtteben, før der køres, og køre de støtteben ind, der er monteret på køretøjet.
- ▷ Før der køres, skal antennen anbringes i parkeringsposition.
- ▷ Efterspænd hjulboltene/hjulmøtrikke på den første tur og efter hvert skift af hjul efter 50 km. Kontrollér også senere med mellemrum, at de sidder fast. Tilspændingsmoment, se kapitel 13.
- ▷ Dækkene bør ikke være mere end 6 år gamle, da materialet med tiden bliver sprødt (se kapitel 13).
- ▷ Dæk, hjulophæng og styring er udsat for en ekstra belastning, når der er monteret snekæder. Kørsel langsomt (maks. 50 km/h) med snekæder og kun på veje, der er helt dækket med sne. Køretøjet kan i modsat fald blive beskadiget.

2.4 Kørsel med anhænger



- ▶ Udvis forsigtighed, når en anhænger kobles til og fra. Fare for ulykker og for at komme til skade!
- ▶ Når der kobles til eller fra, må der ikke opholde sig personer mellem trækkøretøjet og anhængerens.

2.5 Gasanlæg

2.5.1 Generelle henvisninger



- ▶ Før der køres, når køretøjet forlades, eller når gasapparaterne ikke anvendes, skal alle gasafspærringsventiler og hovedafspærringsventilen på gasflasken lukkes.
- ▶ Når der tankes, samt på færger og i garagen, skal alle gasapparater være slukket (afhængigt af udstyret: varmeovn, komfur, bageovn, grill, køleskab). Eksplosionsfare!
- ▶ Gasapparater må ikke betjenes i aflukkede rum (f.eks. garagen). Fare for forgiftning og kvælning!
- ▶ Gasanlægget må kun vedligeholdes, repareres eller ændres af et autoriseret værksted.
- ▶ Lad gasanlægget kontrolleres af et autoriseret værksted i overensstemmelse med de nationale bestemmelser, inden det tages i brug. Det gælder også for ikke-indregistrerede køretøjer. Ved ændringer på gasanlægget skal gasanlægget straks kontrolleres af et autoriseret værksted.
- ▶ Gastrykregulatoren og forbrændingsgasrørene skal også kontrolleres. Gastrykregulatoren skal udskiftes efter senest 10 år. Køretøjets ejer er ansvarlig for foranstaltningen.



- ▶ Hvis gasanlægget er defekt (gaslugt, højt gasforbrug), er der eksplosionsfare! Luk straks hovedafspærringsventilen på gasflasken. Åbn vinduer og døre, og luft grundigt ud.
- ▶ Hvis gasanlægget er defekt: Undlad at ryge, bruge åben ild eller tænde for el-kontakter (lyskontakter osv.). Kontrollér, at gasførende dele og ledninger er tætte. Brug ikke åben ild.
- ▶ Der må kun slutes foreskrevne apparater til indvendige tilslutningsstudser. Der må ikke betjenes apparater uden for køretøjet, mens der er forbindelse til indvendige tilslutningsstudser.
- ▶ Sørg for en tilstrækkelig ventilation, før komfuret tages i brug. Åbn vinduet eller taglugen.
- ▶ Anvend ikke gasapparatet eller gasbageovnen til opvarmning.
- ▶ Hvis der er flere gasapparater, er det nødvendigt med en gasafspærringsventil for hvert gasapparat. Hvis enkelte gasapparater ikke anvendes, skal den pågældende gasafspærringsventil lukkes.
- ▶ Tændsikringerne skal lukke i løbet af et minut, efter at gasflammen er gået ud. Det kan høres ved, at der lyder et klik. Kontrollér funktionen af og til.
- ▶ De indbyggede gasapparater er udelukkende beregnet til en drift med propangas og butangas eller en blanding af begge gasser. Gastrykregulatoren samt alle indbyggede gasapparater er dimensioneret til et driftstryk på 30 mbar.
- ▶ Propangas er egnet til gasudvikling ned til -42 °C, butangas derimod kun ned til 0 °C. Ved lavere temperaturer er der ikke noget gastryk mere. Butangas er ikke egnet til anvendelse om vinteren.
- ▶ Kontrollér regelmæssigt, at gaslangen på gasflasketilslutningen er tæt. Gaslangen må ikke være porøs eller have små revner. Lad et autoriseret værksted udskifte gaslangen senest 10 år efter produktionsdatoen. Ejeren af gasanlægget har ansvaret for, at udskiftningen foretages.
- ▶ Gaskassen er på grund af sin funktion og konstruktion et rum, der åbent udadtil. Tildæk aldrig den seriemæssigt monterede mekaniske ventilationsanordning. Udstrømmende gas kan i modsat fald ikke ledes ud i det fri.
- ▶ Gaskassen må ikke anvendes som magasin.
- ▶ Sørg for at sikre gaskassen mod, at uvedkommende kan få adgang til den. Hertil skal adgangen lukkes.
- ▶ Hovedafspærringsventilen på gasflasken skal være tilgængelig.
- ▶ Tilslut kun gasapparater (f.eks. gasgrill), der er dimensioneret til et gastryk på 30 mbar.
- ▶ Forbrændingsgasrøret skal være tæt og fast tilsluttet både til kogeapparatet og skorstenen. Forbrændingsgasrøret må ikke være beskadiget.
- ▶ Forbrændingsgasserne skal kunne strømme uhindret ud i det fri, og frisk luft skal kunne strømme uhindret ind. Derfor skal skorstene og indsugningsåbninger holdes rene og frie (f.eks. for sne og is). Der må der ikke ligge snevolde el. lignende på køretøjet.

2.5.2 Gasflasker



- ▶ Tag kun gasflasker med i gaskassen.
- ▶ Stil gasflasker lodret i gaskassen.
- ▶ Spænd gasflasker fast, så de ikke kan dreje sig og vælte.
- ▶ Gasslangen må ikke være udspændt, når den er sluttet til gasflasken.
- ▶ Når gasflaskerne ikke er tilsluttet til gasslangen, skal beskyttelsehætten altid sættes på.
- ▶ Luk hovedafspærringsventil på gasflasken, før gastrykregulatoren eller gasslangen tages af gasflasken.
- ▶ Tilslut kun gastrykregulatoren eller gasslangen til gasflaskerne med hånden. Anvend ikke værktøj.
- ▶ Brug udelukkende specielle gastrykregulatorer med sikkerhedsventil til anvendelse i køretøjer. Andre gastrykregulatorer er ikke tilladte og er ikke tilstrækkelige for den kraftige belastning.
- ▶ Anvend afisningsanlæg (Eis-Ex) til gastrykregulatoren ved temperaturer under 5 °C.
- ▶ Benyt altid kun 11 kg- eller 5 kg-gasflasker. Camping-gasflasker med indbygget kontraventil (blå flasker med maks. indhold på 2,5 hhv. 3 kg) må kun undtagelsesvis anvendes med en sikkerhedsventil.
- ▶ Til udvendige gasflasker skal der benyttes så korte slanger som muligt (maks. 150 cm).
- ▶ Spær aldrig ventilationsåbningerne i gulvet under gasflaskerne.

2.6 Elektrisk anlæg



- ▶ Arbejde på det elektriske anlæg må kun udføres af fagpersonale.
- ▶ Sluk for alle apparater og lamper, klem batteriet fra og skil køretøjet fra nettet, inden der udføres arbejde ved det elektriske anlæg.
- ▶ Anvend kun originale sikringer med de angivne værdier.
- ▶ Udskift kun defekte sikringer, når fejlårsagen er kendt og afhjulpet.
- ▶ Der må aldrig kobles uden om sikringerne, og de må ikke repareres.

2.7 Vandanlæg



- ▶ Stående vand i vandtanken eller i vandrørerne bliver efter relativ kort tid udrikkeligt. Derfor skal vandrørerne og vandtanken rengøres grundigt inden hver brug af køretøjet. Hver gang køretøjet har været brugt, skal vandtanken og vandrørerne tømmes fuldstændigt.
- ▶ Hvis vandanlægget er ude af brug længere end en uge, skal det desinficeres, inden køretøjet bruges (se kapitel 11).



- ▷ Hvis køretøjet ikke er i brug flere dage eller ikke opvarmes ved frostfare, skal hele vandanlægget tømmes. Kontroller, at vandpumpen er slukket på panelet. Ellers kører vandpumpen varm og kan beskadiges. Lad vandhanerne være åbne i midterstilling. Lad sikkerheds-/udløbsventilen (hvis en sådan findes) og alle aftapningshaner være åbne. På den måde kan frostska-der på indbyggede apparater, frostska-der på køretøjet og aflejringer i vandførende dele undgås.

Kapitelloversigt

I dette kapitel finder De vigtige informationer om, hvad De skal være opmærksom på, og hvilke arbejder De skal udføre, før der køres.

Henvisningerne vedrører i detaljer:

- Nøglerne
- Indregistreringen
- Nyttelasten og beregning af nyttelasten
- Korrekt læsning af køretøjet og cykelholderen
- Bagagebæreren
- Kørslen med anhænger
- Indkørsel og udkørsel af indgangstrinnet
- Sikring af TV-anlægget
- Anbringelse af køkkenvaskafdækningen
- Sikringen af påmonterede dele
- Anvendelsen af snekæder

I slutningen af kapitlet finder De en checkliste, hvor de vigtigste punkter er sammenfattet endnu en gang.

3.1 Nøgler

Sammen med Deres køretøj får De følgende nøgler:

To nøgler til

- Tændingslåsen
- Benzintanken

To nøgler til

- Førerdøren
- Karosseriets indgangsdør
- Drikkevands-påfyldningsstuds
- De udvendige klapper

Opbevar altid en reservenøgle uden for køretøjet. Noter det pågældende nøglenummer. Ved tab kan vores autoriserede forhandlere og værksteder hjælpe Dem videre.

3.2 Indregistrering

Autocamperen skal indregistreres. Overhold de nationale bestemmelser for indregistreringen.

Vær opmærksom på, at nogle lande ud over EU-nummerpladen kræver et separat nationalitetskendetegn.

3.3 Pålæsning



- ▶ Overlæsningen af køretøjet og et forkert dæktryk kan resultere i, at dækene eksploderer. Derved kan man miste herredømmet over køretøjet (se afsnit 13.7).
- ▶ I indregistreringsattesten er den teknisk tilladte totalvægt hhv. masse inklusive ekstraudstyr fra fabrikken (faktisk masse) angivet, dog ikke vægt af det læssede køretøj (se afsnit 3.3.1). Af hensyn til Deres egen sikkerhed anbefaler vi at veje det læssede køretøj (med alle genstande, der tages med i køretøjet på rejsen, og alle personer) på en offentlig vægt, før der køres.
- ▶ Tilpas hastigheden til nyttelasten. Bremsesejlen forlænges ved høj nyttelast.



- ▷ Overskrid ikke den teknisk tilladte totalmasse (tilladte totalvægt) og de totale akselbelastninger, der er angivet i indregistreringsattesten, ved pålæsningen.
- ▷ Monteret tilbehør og ekstraudstyr reducerer nyttelasten.
- ▷ Overhold de akselbelastninger, der er angivet i indregistreringsattesten.

Vær ved læsningen opmærksom på, at nyttelastens tyngdepunkt er direkte over køretøjets gulv. I modsat fald kan køretøjets køreegenskaber ændre sig.

Maks. tilladte bæreevner

Betegnelse	Belastning (kg)
Hejseseng	200
Tagbagage	90
Baggarage og bagopbevaringsrum	200
Cykelholder 2'er	60
Cykelholder 3'er	60
Cykelholder elcykel 2'er	80
Bagagebærer (AL-KO)	150
Bagagebærer (SAWIKO)	130

3.3.1 Definitioner



- ▷ Inden for teknikken har begrebet "masse" imidlertid afløst begrebet "vægt". Men i almindelig sprogbrug er begrebet "vægt" stadig mere almindeligt. Af hensyn til en bedre forståelse anvendes begrebet "masse" derfor kun i faste formuleringer i de følgende afsnit.

Teknisk tilladte totalvægt i lastet tilstand

Den teknisk tilladte totalvægt i læsset tilstand er vægten, som et køretøj aldrig må overskride.

Den teknisk tilladte totalvægt i læsset tilstand er sammensat af **den faktiske masse og nyttelasten**.

Den teknisk tilladte totalvægt i lastet tilstand (tilladt totalmasse) angives af producenten i indregistreringsattesten.

Faktisk masse

Den faktiske masse består af massen i køreklar tilstand og vægten af ekstraudstyr fra fabrikken.

Vægt i køreklar tilstand

Vægten i køreklar tilstand er det køreklare standardkøretøjs vægt (uden ekstraudstyr fra fabrikken).

Vægten i køreklar tilstand består af:

- Egenvægt (vægten af det tomme køretøj) med standardudstyret, der er monteret af fabrikken (uden ekstraudstyr fra fabrikken)
- Førerens vægt
- Grundudstyrets vægt

Til egenvægten hører de påfyldte smøremidler som olie og kølevæske, bilværktøjet og en 90 % fyldt benzintank.

Førerens vægt beregnes altid med 75 kg uafhængigt af, hvor meget føreren faktisk vejer.

Grundudstyret omfatter alle udstyrsgenstande og væsker, der er nødvendige for sikker og korrekt anvendelse af køretøjet. Grundudstyrets vægt indeholder:

- Et fyldt friskvandssystem
- En 90 % fyldt gasflaske
- Et fyldt varmesystem
- Forsyningsledningerne til 230 V-forsyningen
- Et fyldt toiletskyllesystem
- Monteringssættet for et ekstra batteri, hvis et ekstra batteri er muligt

Spildevandstanken og toilettanken er tomme.

Eksempel på beregning af grundudstyret

Vandtank i køretilstand med 20 l (overløb åben)	20 kg
Aluminiumgasflaske	+ 11,5 kg
Vandvarmer med 20 l	+ 20 kg
230 V-forsyningsledning	+ 4 kg
Sum	= 55,5 kg

Massen i køreklar tilstand og den faktiske masse angives i indregistreringsattesten (f.eks. 2900/2950 kg).

Pålæsning

Den tilladte ekstravægt består af:

- Konventionel belastning
- Ekstraudstyr
- Personlige ejendele



- ▷ Pålæsningen af køretøjet kan forøges ved at reducere den faktiske massen. Det er f.eks. tilladt at tømme væskebeholdere og at tage gasflaskerne ud.

Forklaringer til nyttelastens enkelte bestanddele findes i nedenstående tekst.

Konventionel belastning

Den konventionelle belastning er vægten, som producenten har påregnet til passagererne.

Konventionel belastning betyder: For hver siddeplads, som producenten har påregnet, beregnes 75 kg uafhængigt af, hvor meget passagererne faktisk vejer. Førerpladsen er allerede indeholdt i vægten i køreklar tilstand og må **ikke** medregnes.

Antallet af siddepladser angives af producenten i indregistreringsattesten.

Ekstraudstyr Til ekstraudstyr hører tilbehør og specialudstyr. Eksempler på ekstraudstyr er:

- Anhængerkobling
- Tagræling
- Markise
- Cykel- eller motorcykelholder
- Satellitanlæg
- Mikrobølgeovn

Vægten af det forskellige ekstraudstyr er angivet i kapitel 15 eller kan oplyses af producenten.

Personlige ejendele De personlige ejendele omfatter alle genstande, der medbringes i køretøjet, og som ikke er indeholdt i den konventionelle belastning og ekstraudstyret. Til personlige ejendele hører f.eks.:

- Fødevarer
- Bestik
- Fjernsyn
- Radio
- Tøj
- Sengetøj
- Legetøj
- Bøger
- Toiletartikler

Derudover hører følgende til personlige ejendele uafhængigt af, hvor de er anbragt:

- Dyr
- Cykler
- Både
- Surfbrætter
- Sportsudstyr

Til de personlige ejendele skal producenten efter gældende bestemmelser mindst påregne en vægt, som beregnes ud fra følgende formel:

Formel Minimumvægt M (kg) = $10 \times N + 10 \times L$

Forklaring N = Maks. antal personer inkl. fører iht. producentens informationer
 L = Køretøjets totallængde i meter

3.3.2 Beregning af ekstravægt



- ▶ Fabrikkens beregning af nyttelasten foretages til dels på basis af skønnet vægt. Den teknisk tilladte totalvægt i lastet tilstand må af sikkerhedsmæssige årsager under ingen omstændigheder overskrides.
- ▶ I indregistreringsattesten er den teknisk tilladte totalvægt hhv. masse inklusive ekstraudstyr fra fabrikken (faktisk masse) angivet, dog ikke vægt af det læssede køretøj (se afsnit 3.3.1). Af hensyn til Deres egen sikkerhed anbefaler vi at veje det læssede køretøj (med alle genstande, der tages med i køretøjet på rejsen, og alle personer) på en offentlig vægt, før der køres.

Nyttelasten (se afsnit 3.3.1) er vægtforskellen mellem

- den teknisk tilladte totalvægt i lastet tilstand og
- den faktiske masse.

Eksempel på beregning af nyttelast

	Vægt i kg, der skal påregnes	Beregning
Teknisk tilladt totalvægt iht. indregistreringsattesten	3500	
Faktisk masse inklusiv grundudstyr ifølge indregistreringsattest	- 3070	
Giver som tilladt nyttelast	430	

Beregningen af nyttelasten ud fra forskellen mellem den teknisk tilladte totalvægt i læsset tilstand og den faktiske masse, der er angivet af producenten, er dog kun en teoretisk værdi.

Kun hvis køretøjet vejes på en offentlig vægt med fyldte tanks (brændstof og vand), fyldte gasflasker og komplet ekstraudstyr, kan den faktiske nyttelast beregnes.

Gå i den forbindelse frem på følgende måde:

- Kør først kun køretøjets forhjul på vægten, og vej dem.
- Kør derefter køretøjets baghjul på vægten, og vej dem.

De enkelte værdier angiver de momentane akselbelastninger. De er vigtige for den rigtige læsning af køretøjet (se afsnit 3.3.3). Summen af værdierne giver køretøjets momentane vægt.

Forskellen mellem den teknisk tilladte totalvægt i læsse tilstand og køretøjets vejede vægt giver den faktiske nyttelast.

Herudfra kan det beregnes, hvilken vægt der bliver tilovers til personlige ejendele:

- Beregn vægten på personerne, der kører med, og træk værdien for den faktiske nyttelast fra.

Resultatet er vægten, som kan faktisk læsses med personlige ejendele.

3.3.3 Læs køretøjet rigtigt



- ▶ Overskrid af sikkerhedsmæssige årsager aldrig den teknisk tilladte totalvægt i læsset tilstand.
- ▶ Fordel lasten jævnt på den venstre og højre side af køretøjet.
- ▶ Fordel bagagen jævnt på begge aksler. Overhold akselbelastningerne, der er angivet i indregistreringsattesten. Vær derudover opmærksom på dækkenes tilladte bæreevne (se kapitel 13).
- ▶ Tunge laster bagved bagakslen kan aflaste forakslen på grund af løfte-stangeffekt ($\frac{1}{2} \rightarrow \frac{1}{4}$). Det gælder især ved et langt overhæng, hvis der transporteres en motorcykel på holderen bagpå, eller hvis bagopbevaringsrummet er læsset tungt. Aflastningen af forakslen begrænser især ved køretøjer med forhjulstræk køreegenskaberne.
- ▶ Anbring alle genstande, så de ikke kan skride.
- ▶ Anbring tunge genstande (fortelt, konserves el.lign.) i nærheden af akslerne. Til opbevaring af tunge genstande egner sig især lavt liggende magasiner, hvis døre ikke kan åbnes i kørselsretningen.
- ▶ Stabl lettere genstande (tøj) i tagskabene.
- ▶ Læs kun cykler på cykelholderen (maks. 3 stk.).

Store opbevaringsrum som baggaragen giver plads til tunge genstande (f.eks. scooter). Bagakslens akselbelastning overskrides derved evt.

Men de enkelte aksler må under ingen omstændigheder overlæsses. Derfor er det vigtigt, i hvilken afstand lasten anbringes i forhold til akslerne.

For at fordele lasten korrekt skal der bruges en vægt, et målebånd, en lomme-regner og lidt tid.

Med to enkle formler kan det beregnes, hvordan lastens vægt påvirker akslerne:

Formler $A \times G : R = \text{Vægt på bagakslen}$
 $\text{Vægt på bagakslen} - G = \text{Vægt på forakslen}$

Forklaring A = Afstand mellem magasin og foraksel i cm
 G = Lastens vægt i magasinet i kg
 R = Køretøjets akselafstand (afstand mellem akslerne) i cm



▷ Mål afstandene uden for køretøjet vandret fra midten af forhjulet til midten af magasinet eller til midten af baghjulet.

Beregning af akselbelastning:

- Multiplicér afstanden mellem magasin og foraksel (A) med vægten for lasten i magasinet (G), og del resultatet med akselafstanden (R). Resultatet er vægten, som lasten i magasinet belaster bagakslen med. Notér denne vægt og magasinet.
- På næste trin trækkes vægten i magasinet (G) fra den netop beregnede vægt. Hvis resultatet er en **positiv** værdi (eksempel 1), betyder det, at forakslen **aflastes** med denne værdi. Hvis resultatet er en **negativ** værdi (eksempel 2), betyder det, at forakslen **belastes** med denne værdi. Notér også denne værdi.
- Beregn alle køretøjets magasiner på denne måde.
- På det sidste trin lægges alle vægte, der er beregnet for bagakslen, til bagakselbelastningen, og vægte, der er beregnet for forakslen, lægges til forakselbelastningen eller trækkes fra den.
 Hvordan bagakselbelastning og forakselbelastning beregnes, er beskrevet i afsnit 3.3.2.

Hvis den beregnede værdi overstiger den tilladte akselbelastning, skal lasten anbringes på en anden måde.

Hvis forakslen aflastes for kraftigt, forringes hjulenes kontakt med kørebanen (traktion) og køretøjets manøvrering, især ved køretøjer med forhjulstræk. I dette tilfælde skal bagagen også anbringes på en anden måde.

Eksempel på en udregning

		Eksempel 1	Eksempel 2
Afstand til forakslen	A	(A1) 450 (cm)	(A2) 250 (cm)
Vægt i magasinet	G	x 100 (kg)	x 50 (kg)
Køretøjets akselafstand	R	÷ 325 (cm)	÷ 325 (cm)
Belastning på bagakslen (skal lægges til akselbelastningen)		138,5 (kg)	38,5 (kg)
Vægt i magasinet		- 100 (kg)	- 50 (kg)
Aflastning af forakslen (skal trækkes fra akselbelastningen)		38,5 (kg)	
Belastning af forakslen (skal lægges til akselbelastningen)			-11,5 (kg)

3.3.4 Baggarage/bagopbevaringsrum



- ▶ Magasiner og baggarager må ikke anvendes som soveplads eller som opholdssted for personer eller dyr. Disse rum er ikke tvangsventileret. Der er fare for kvælning på grund af iltmangel og returluft fra varmeovnen.
- ▶ Vær opmærksom på de tilladte akselbelastninger og den teknisk tilladte totalmasse, når baggaragen/bagopbevaringsrummet læsses.
- ▶ Den maks. tilladte belastning af baggaragen/bagopbevaringsrummet er på 200 kg. Overskrid ikke den tilladte bagakselbelastning.
- ▶ Bemærk: Hvis baggaragen eller (afhængigt af modellen) bagopbevaringsrummet **belastes** maksimalt, **aflastes** forakslen på grund af løfte-stangeffekten. Køreegenskaberne forringes.



- ▷ Afhængigt af køretøjets udstyr er der monteret fastsurrings Skinner med fastsurringsøjer i baggaragen hhv. bagopbevaringsrummet. Fastgør altid bagagen til fastsurringsøjerne. Anvend fastgørelsesselerne eller evt. fastsurringsnet til at fastgøre, men aldrig gummiexpandere.
- ▷ Kontrollér altid, at fastsurringsøjerne sidder fast i fastsurrings Skinnen, før bagagen surres fast. Hvis fastsurringsøjet ikke er fast forankret i fastsurrings Skinnen, kan bagagen skride og løsne sig ved kraftige styrebevægelser eller opbremsning.
- ▷ Fordel bagagen jævnt. For store punktbelastninger beskadiger gulvbelægningen.
- ▷ Anvend det holdesystem, som tilbydes af Deres forhandler, når cykler medbringes i baggaragen.

3.3.5 Dobbelt bund



- ▶ Vær opmærksom på de tilladte akselbelastninger og den teknisk tilladte totalmasse, når den dobbelte bund læsses.



- ▷ Fordel bagagen jævnt. For store punktbelastninger beskadiger gulvbelægningen.

3.3.6 Cykelholder (ekstraudstyr)



- ▶ Vær opmærksom på de tilladte akselbelastninger og den teknisk tilladte totalmasse, når cykelholderen læsses.
- ▶ Den totale bredde må ikke overstige 2,55 m. Indstil fastgørelserne til cyklerne i overensstemmelse hermed. Udragningen i siden skal markeres med et rødt flag.
- ▶ Læs kun cykler på cykelholderen (maks. 3 stk.).
- ▶ Fastgør cykler med remmene, og kontrollér efter et par kilometer, at de sidder sikkert.
- ▶ Kontrollér fastgørelsen af cyklerne på cykelholderen efter de første 10 km og derefter ved hver pause.
- ▶ Anvend ikke cykelholderen som bagagebærer eller som stige.



- ▷ Cykelholder bruges kun til transport af cykler.
- ▷ Totalmassen, der er anført af producenten, må ikke overskrides.
- ▷ Nummerpladen og baglygterne må ikke tildækkes.
- ▷ Cykelholder maksimale bæreevne er på 60 kg.
- ▷ Vær opmærksom på tyngdepunktet, når cykelholderen læsses. Hvis der kun læsses **en** cykel på cykelholderen, skal cyklen placeres så tæt på køretøjets væg som muligt.
- ▷ Kørsel med udvippet cykelholder uden cykler er ikke tilladt.
- ▷ Kontrollér før hver kørsel:
 - Er cykelholderen uden cykler vippet korrekt ind?
 - Er cyklerne fastgjort sikkert på cykelholderen med cykelholderens seler?

Pålæsning af cykler på cykelholderen

Vær opmærksom på tyngdepunktet, når cykelholderen læsses. Cyklernes tyngdepunkt skal være meget tæt på køretøjets hækvæg. Læs altid cykelholderen indefra og ud.

Sådan læsses cykelholderen korrekt:

- Afhængigt af modellen vip cykelholderen ned eller træk den ud.
- Placér den tungeste cykel direkte op mod hækvæggen.
- Placér de lette cykler i midten eller på ydersiden af cykelholderen.
- Fastgør altid en cykels forhjul og baghjul med stropperne, der er anbragt på cykelholderen.
- Desuden skal den yderste cykel - alt efter cykelholdermodellen - fastgøres hhv. på holdebjølen eller holdearmen eller med afstandsholderen.

Hvis der kun læsses **en** cykel på cykelholderen, skal cyklen placeres så tæt på hækvæggen som muligt.

Cykelholder, ikke sænkbar



- ▷ Se derudover betjeningsvejledningen fra producenten.



Billede 1 Cykelholder til maks. 3 cykler



Billede 2 Cykelholder (variant)

Med cykelholderen kan der afhængigt af modellen nemt transporteres 2 eller 3 cykler.

Læsning af cyklerne:

- Vip drejebøjlen ned.
- Sæt cyklerne på, og spænd dem sikkert fast med quick-remme.
- Fastgør afstandsholderen på stellet på den yderste cykel.

Cykelholder, sænkbar

- ▷ Se derudover betjeningsvejledningen fra producenten.

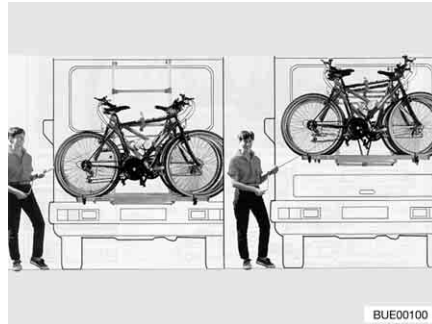

Billede 3 Cykelholder, sænkbar

Med cykelholderen (Billede 3) kan der nemt transporteres 2 cykler. En udvidelse til 3 cykler er mulig. Cykelholderen kan løftes og sænkes ca. 40 cm med et spil. Spillet bringer cyklerne i nå-højde på et par sekunder.

Læsning af cyklerne:

- Sæt håndsvinget på cykelholderen, og sænk cykelholderen til nå-højde.
- Sæt cyklerne på, og spænd dem sikkert fast med quick-remme.
- Fastgør afstandsholderen Bike-Block på stellet på den yderste cykel.
- Løft igen cyklerne med håndsvinget.

3.3.7 Cykelholder cykel/elcykel (ekstraudstyr)

- ▶ Vær opmærksom på de tilladte akselbelastninger og den teknisk tilladte totalmasse, når cykelholderen læsses.
- ▶ Den totale bredde må ikke overstige 2,55 m. Indstil fastgørelserne til cyklerne i overensstemmelse hermed. Udragningen i siden skal markeres med et rødt flag.
- ▶ Lås cykelholderen før kørslen i kørselspositionen.
- ▶ Fastgør cykler med remmene, og kontrollér efter et par kilometer, at de sidder sikkert.
- ▶ Kontrollér fastgørelsen af cyklerne på cykelholderen efter de første 10 km og derefter ved hver pause.
- ▶ Anvend ikke cykelholderen som bagagebærer eller som stige.



- ▷ Cykelholderen er kun beregnet til transport af cykler og elektriske cykler (e-bikes, pedelecs).
- ▷ Totalmassen, der er anført af producenten, må ikke overskrides.
- ▷ Nummerpladen og baglygterne må ikke tildækkes.
- ▷ Cykelholder maksimale bæreevne er på 80 kg.
- ▷ Vær opmærksom på tyngdepunktet, når cykelholderen læsses. Hvis der kun læsses **en** cykel på cykelholderen, skal cyklen placeres så tæt på køretøjets væg som muligt.
- ▷ Cykelholderens holdemekanismer og hjulholdere skal tjekkes for, om de er korrekt indstillet, før cyklerne fastgøres. Juster holdemekanismer og hjulholdere på cyklen om nødvendigt.



- ▷ Kørsel med udvippet cykelholder uden cykler er ikke tilladt.
- ▷ Kontrollér før hver kørsel:
 - Er cykelholderen uden cykler vipet korrekt ind?
 - Er cyklerne fastgjort sikkert på cykelholderen med cykelholderens seler?
- ▷ Når cykelholderen er udstyret med en ladeenhed:
 - Er ladekablerne fastgjort korrekt? Ellers kan ladekablerne blive revet af.

Pålæsning af cykler på cykelholderen

Vær opmærksom på tyngdepunktet, når cykelholderen læsses. Cyklernes tyngdepunkt skal være meget tæt på køretøjets hækvæg. Læs altid cykelholderen indefra og ud.

Sådan læsses cykelholderen korrekt:

- Placér den tungeste cykel direkte op mod hækvæggen.
- Placer den letteste cykel på cykelholderens yderside.
- Fastgør altid en cykels forhjul og baghjul med stropperne, der er anbragt på cykelholderen.
- Fastgør altid hver cykel på holdemekanismen.

Hvis der kun læsses **en** cykel på cykelholderen, skal cyklen placeres så tæt på hækvæggen som muligt.

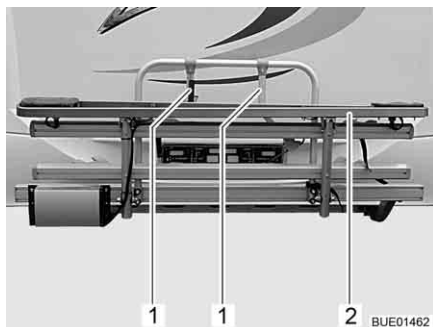

Billede 4 Cykelholder elcykel



Billede 5 Fordeling elcykler

- Løsgør remmen, og klap cykelholderen til elcykler (Billede 4,2) nedad.
- Løft den første elcykel op i cykelholderen, og placer den i hjulholderen (forhjulet vender mod venstre).
- Drej den korte holdemekanisme (Billede 4,1) ud, og fastgør elcyklens forreste stelrør (Billede 5,1) med remmen.
- Fastgør begge cykler med remmene til hjulholderne.
- Løft den anden elcykel op i cykelholderen, og placer den i hjulholderne (forhjulet vender mod højre).
- Drej den lange holdemekanisme (Billede 4,1) ud, og fastgør elcyklens forreste stelrør (Billede 5,1) med remmen.
- Fastgør begge cykler med remmene til hjulholderne.
- Hvis der medbringes en tredje elcykel, skal denne fastgøres til cykelholderen.
- Kontrollér, om alle elcykler er fastgjort ordentligt.

3.3.8 Aftagelig bagagebærer AL-KO (Elegance, ekstraudstyr)



- ▶ Overskrid ikke bagakselbelastningen.
- ▶ Tunge laster bagved bagakslen kan aflaste forakslen på grund af løftestangseffekt ($\frac{1}{2} \frac{1}{2}$). Det gælder især ved et langt overhæng, hvis der transporteres en motorcykel på holderen bagpå, eller hvis bagopbevaringsrummet er læsset tungt. Aflastningen af forakslen begrænser især ved køretøjer med forhjulstræk køreegenskaberne.
- ▶ Bagagen skal altid opbevares trafiksikkert og sikres mod at falde ned.
- ▶ Bagagen må ikke rage ud over køretøjets maks. bredde. Belysningen og nummerpladen på bagagebæreren må ikke være dækket af bagagen.
- ▶ Der skal altid være to personer til stede ved montering og afmontering af bagagebæreren.
- ▶ Bagagebæreren må hverken monteres eller afmonteres med bagage på.



- ▷ Bagagebærer og anhængerkobling må ikke anvendes samtidig.



- ▷ Der er givet en EU-typegodkendelse for bagagebæreren.
- ▷ Lad Deres forhandler eller Deres serviceafdeling montere bagagebæreren.
- ▷ Overhold forskrifterne i landet.
- ▷ Se derudover betjeningsvejledningen fra producenten.

Bagagebæreren gør det muligt at medtage en last (f.eks. en motorcykel eller en scooter) med en vægt på op til 150 kg. Efter brug skal bagagebæreren altid tages af.

Montering:

- Træk håndbremsen.
- Før sidestængerne på højre og venstre side ind i rammens ophæng, og skub dem helt ind.
- Skru spændehåndtaget fast. Dette gøres ved at trykke på og samtidig dreje spændehåndtaget.
- Fastgør spænderne til bærestængerne.
- På hver side føres et sikringshåndtag igennem borehullerne og ind i ophænget og sidestængerne, og det fastgøres med fjedreklemmer.
- Opret den elektriske forbindelse mellem bagagebærer og køretøj.
- Kontrollér om, bagagebæreren er fastgjort ordentligt til køretøjet, og om lygterne virker.

Afmontering:

- Træk håndbremsen.
- Skil den elektriske forbindelse mellem bagagebærer og køretøj.
- Tag fjedreklemmerne af sikringshåndtagene på hver side, og hiv dem begge ud af ophænget.
- Tag spænderne af bærestængerne.
- Løsn spændehåndtaget. Dette gøres ved at trykke på og samtidig dreje spændehåndtaget.
- Træk sidestængerne ud af rammens ophæng.

Forudsætninger ved montering

Inden bagagebæreren kan monteres, skal der monteres to forzinkede ophængsrør på højre og venstre side af bilrammen. Dette rørsystem vil tjene som ophæng på bagagebæreren.

3.3.9 Bagagebærer SAWIKO (Viseo, ekstraudstyr)



- ▶ Overskrid ikke bagakselbelastningen.
- ▶ Tunge laster bagved bagakslen kan aflaste forakslen på grund af løfte-stangseffekt ($\frac{1}{2} \frac{L}{l}$). Det gælder især ved et langt overhæng, hvis der transporteres en motorcykel på holderen bagpå, eller hvis bagopbevaringsrummet er læsset tungt. Aflastningen af forakslen begrænser især ved køretøjer med forhjulstræk køreegenskaberne.
- ▶ Bagagen skal altid opbevares trafiksikkert og sikres mod at falde ned.
- ▶ Bagagen må ikke rage ud over køretøjets maks. bredde. Belysningen og nummerpladen på bagagebæreren må ikke være dækket af bagagen.



- ▷ Bagagebærer og anhængerkobling må ikke anvendes samtidig.



- ▷ Hvis der monteres en bagagebærer, er en registrering i indregistreringsattesten påkrævet. De påkrævede dokumenter er vedlagt bagagebæreren.
- ▷ Lad Deres forhandler eller Deres serviceafdeling montere bagagebæreren.
- ▷ Overhold forskrifterne i landet.
- ▷ Se derudover betjeningsvejledningen fra producenten.

Bagagebæreren gør det muligt at medtage en bagage med en vægt på op til 130 kg. Der kan købes specielle anordninger til transport af bagagen. F.eks. cykelholder eller en transportboks. Vores autoriserede forhandlere og serviceafdelinger rådgiver Dem gerne.

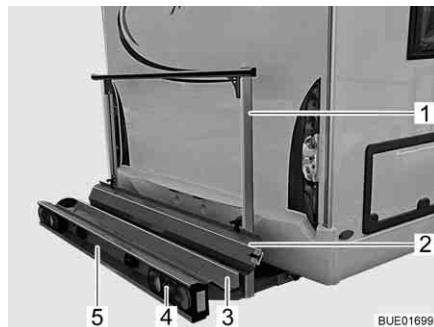

Billede 6 Bagagebærer

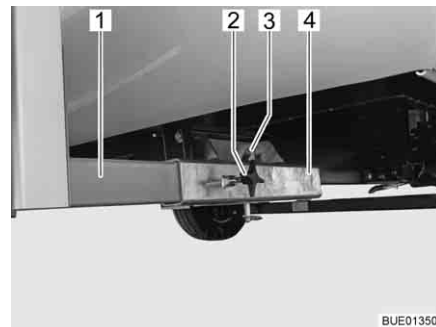

Billede 7 Fastgørelse på køretøjet

Bagagebæreren (Billede 6) gør det muligt at medtage en motorcykel eller en scooter med en vægt på indtil 130 kg.

Leveringsomfang

Følgende dele hører til leveringsomfanget:

- Platform (Billede 6,3) og holdebjæle (Billede 6,1) med fastgørelse på køretøjet (Billede 7)
- Baglygte (Billede 6,4)
- Nummerpladelygte (Billede 6,5)
- Jäger-systemstik med 13 ledere
- Opkørselsskinne (Billede 6,2)

Fastgørelse på køretøjet

De to sidebærer (Billede 7,1) på bagagebæreren er monteret med knebel-skruer (Billede 7,2) på firkantholderne (Billede 7,4) på køretøjets bund. Baga-gebæreren er sikret med en bolt (Billede 7,3) med låsering.

Registrering i indregistreringsattesten

Lad Deres forhandler eller Deres serviceafdeling montere udstyret. Disse klarer også alle formaliteter for Dem.

3.4 Kørsel med anhænger



- ▶ Udvis forsigtighed, når en anhænger kobles til og fra. Fare for ulykker og for at komme til skade!
- ▶ Når der kobles til eller fra, må der ikke opholde sig personer mellem trækkøretøjet og anhængerens.
- ▶ Læg mærke til autocamperens tilladte støttebelastning og bagakselbe- lastning. Bagakselbelastningen kan findes i køretøjets indregistre- ringsattest.



- ▷ Anhænger med påløbsbremse: Anhængerens må ikke kobles til og fra med påløbet bremse.
- ▷ Anhængerkobling med aftagelig kuglehals: Hvis kuglehalsen er monteret forkert, kan anhængerens blive revet af. Se driftsvejledningen til anhænger- koblingen.
- ▷ Kuglehovedet passer kun til den medfølgende holder. Når kuglehovedet skal udskiftes, skal holderen ligeledes udskiftes.

Hvilken støttebelastning der gælder for anhængerkoblingen, afhænger af modellen. I følgende tabel ses den tilladte støttebelastning for hver model.

Model	Tilladt støttebelastning
SAWIKO MT019	75 kg
SAWIKO (andre)	100 kg
Linnepe	100 kg
AL-KO	80 kg

3.5 Anhængerkobling (ekstraudstyr)



- ▶ Find den maks. støttebelastning og anhængerbelastning i indregistreringsattesten ved montering af en anhængerkobling.
- ▶ Efterspænd anhængerkoblingens fastgørelsesskruer efter 1 000 driftstimer.



- ▷ Bagagebærer og anhængerkobling må ikke anvendes samtidig.



- ▷ Når anhængerkoblingen monteres efterfølgende, skal dette angives i indregistreringsattesten. De påkrævede dokumenter er vedlagt anhængerkoblingen.
- ▷ Når anhængerkoblingen er monteret fra fabrikken, er anhængerkoblingen angivet i indregistreringsattesten. Medbring altid de relevante dokumenter i køretøjet.
- ▷ Se derudover betjeningsvejledningen fra producenten.



Billede 8 Anhængerkobling, fast



Billede 9 Anhængerkobling, aftagelig

Registrering i indregistreringsattesten

Lad Deres forhandler eller Deres serviceafdeling montere udstyret. Disse klarer også alle formaliteter for Dem.

3.6 Indgangstrin



- ▶ Kontrollér, før der køres, og også efter korte pauser, om indgangstrinet er kørt helt ind.
- ▶ Stå ikke i indgangstrinets direkte drejebområde, mens indgangstrinet kører ind eller ud.
- ▶ Træd først på indgangstrinet, når det er kørt helt ud. Fare for kvæstelser!
- ▶ Løft eller sænk aldrig personer eller laster med indgangstrinet.



- ▷ Vær opmærksom på de forskellige trinhighjder og på fast og jævn undergrund ved udstigning.
- ▷ Smør ikke indgangstrinets drejelejer og led med fedt eller olie (se kapitel 11).



- ▷ Knappen til at betjene indgangstrinet er placeret inde i køretøjet i nærheden af indgangsdøren.
- ▷ Hvis indgangstrinet ikke er kørt korrekt ind og gået i indgreb, og tændingen slås til, lyser en rød kontrollampe på instrumentbrættet.
- ▷ Overhold advarselshenvisningen på indgangstrinet.

Køretøjerne har et indgangstrin, der kan køres elektrisk ud.

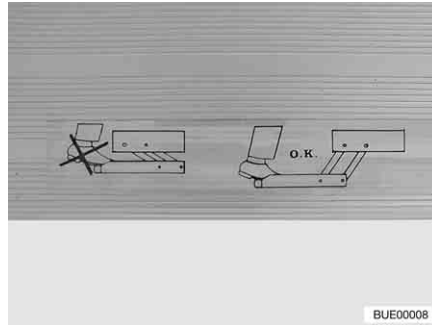

Billede 10 Advarselshenvisning indgangstrin

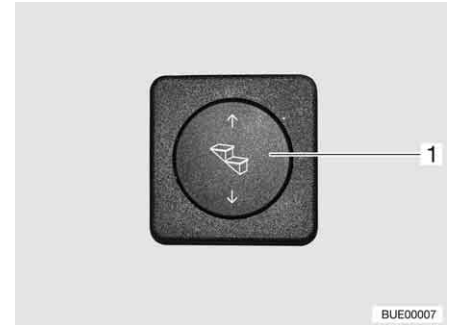

Billede 11 Betjeningsknap indgangstrin

Kør indgangstrinet helt ud, før der trædes på det (Billede 10).

Udkørsel:

- Tryk vippeknapen (Billede 11,1) ned, og hold den nede (i mindst 3 sekunder), indtil indgangstrinet er kørt helt ud.

Indkørsel:

- Tryk vippeknapen (Billede 11,1) op, indtil indgangstrinet er kørt helt ind.

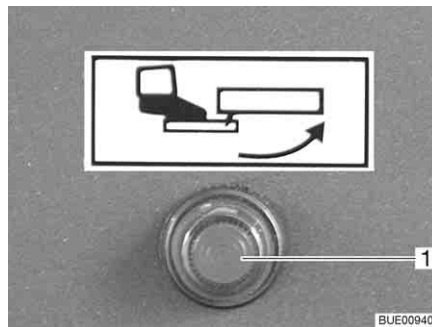

Billede 12 Kontrollampe

Når tændingen slås til, og indgangstrinet er kørt ud, lyser en kontrollampe (Billede 12,1) på instrumentbrættet.

3.7 Tv-anlæg (ekstraudstyr)



- ▶ Fladskærmen og skærmholderen skal drejes tilbage til grundpositionen og sikres, før der køres. Hvis skærmholderen er indbygget i et tv-skab: Luk tv-skabet.
- ▶ Kontrollér før hver kørsel, om antennen er i parkeringsposition. Fare for ulykker! Parkeringsposition vis sig: Antennen peger bagud, er sænket ned og låst i denne position.



- ▷ Yderligere informationer om placering af fladskærmen, se kapitel 6.

3.8 Afdækninger til køkkenvasken og afdrypningsbæknet



- ▶ Ved en ulykke eller ved en nødbremsning kan de løse afdækninger til køkkenvasken (Billede 13,1) og afdrypningsbækkenet kvæste passageerne i køretøjet. Tag løse afdækninger af, før der køres, og anbring dem sikkert i køkkenblokken eller i klædeskabet.



Billede 13 Køkkenvaskafdækning (eksempel)

3.9 Sikring af påmonterede dele



- ▶ Ved en ulykke eller ved en nødbremning kan løse påmonterede dele kvæste passagererne i køretøjet. Fastgør de løse påmonterede dele i de pågældende holdere, eller anbring dem på et sikkert sted i køretøjet, før der køres.



- ▷ Usikrede klapper og døre kan åbnes under kørslen og beskadige interiørets dele. Fastgør alle klapper og døre, før der køres.

Påmonterede dele er f.eks. indvendige døre eller skillevægge. De påmonterede dele sikres på forskellige måder, herunder med en trækknop. Nedenfor er det beskrevet, hvordan man åbner og lukker trækknappen. I afsnittet 6.4 kan du læse, hvordan man åbner og lukker skabslågerne.

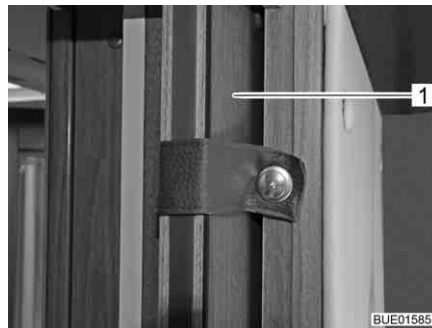

Billede 14 Skydedør (eksempel)



Billede 15 Bruseskillevæg

Sikring af påmonterede dele:

- Fastgør døre (Billede 14,1) eller skillevægge (Billede 15,1) med låsemekanismerne eller fastgørelsesmidlerne.



Billede 16 Trækknop

Åbnes: ■ Træk i trækknappen (Billede 16,1).

Lukkes: ■ Tryk på trækknappen på den nedre del.

3.10 Sikring af gardinet i forruden (Elegance)



- ▷ Under kørslen skal det mørke rullegardin sikres med de to låsetappe, så udsynet ikke forstyrres.

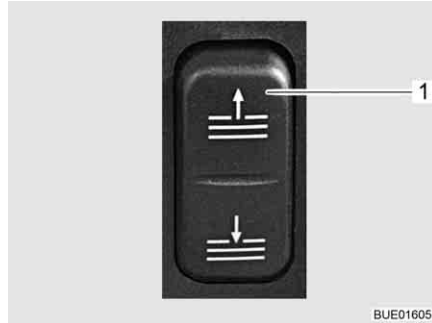

Billede 17 Kontakt til gardinet i forruden



Billede 18 Låsetap

- Træk gardinet i forruden fra. Tryk på kontaktens øverste halvdel (Billede 17,1).
- Drej låsetappen (Billede 18,1) nedad på begge sider.



- ▷ Nødbetjening - se afsnit 6.10.6.

3.11 Snekedder (ekstraudstyr)



- ▷ Montér kun snekedder, hvis afstanden mellem dæk og køretøjets karosseri er mindst 50 mm.
- ▷ Dæk, hjulophæng og styring er udsat for en ekstra belastning, når der er monteret snekedder. Kør langsomt (maks. 50 km/h) med snekedder og kun på veje, der er helt dækket med sne. Køretøjet kan i modsat fald blive beskadiget.
- ▷ Overhold monteringsforskriften fra producenten af snekedderne.
- ▷ Der må ikke sættes snekedder på letmetalfælge.

Brug udelukkende de passende snekedder:

Dækstørrelse	Snekædestørrelse
215/70 R 15 C	230
225/75 R 16 C	245

Anvendelsen af snekedder er underlagt bestemmelserne i de enkelte lande.

- Sæt altid snekedder på trækjulene.
- Kontrollér snekedernes spænding efter at have kørt et par meter.

3.12 Trafiksikkerhed



- Kontrollér campingvognens dæktryk regelmæssigt, før der køres, eller med et mellemrum på to uger. Et forkert dæktryk forårsager en for stor slitage og kan føre til beskadigelse af dækkene eller endda til at dækkene eksploderer. Derved kan man miste herredømmet over køretøjet (se afsnit 13.7).

Gennemgå checklisten før hver tur:

Basiskøretøj

Nr.	Kontroller	Kontrol- leret
1	Indregistreringsattesten er taget med	
2	Dæk hhv. dæktryk i korrekt tilstand	
3	Køretøjsbelysning, bremse- og baklygter fungerer	
4	Oliestand kontrolleret ved motor, gear og servostyring	
5	Kølemiddel og væske til sprinkleranlægget påfyldt	
6	Bremserne fungerer	
7	Bremserne reagerer ensartet	
8	Køretøjet bliver i sporet, når der bremses	

Beboelsesdel udvendig

9	Markise drejet helt ind	
10	Tag uden sne og is (om vinteren)	
11	Udvendige tilslutninger afmonteret og ledninger gemt væk	
12	Eksterne støtteben fjernet	
13	Monterede støtter kørt ind og fastgjort	
14	Underlagskiler fjernet og anbragt sikkert	
15	Indgangstrin kørt ind (se kontrollampe)	
16	Udvendige klapper lukket og låst	
17	Bageste indgangsdør lukket	
18	Køretøjets totalhøjde inkl. læsset tagbagagebærer målt og noteret. Opbevar højdeangivelsen i førerhuset, så den er nem at få fat i	

Beboelsesdel indvendig

19	Vinduer og tagluger lukket og låst	
20	Fladskærm sikret	
21	Fjernsynsantenne trukket ind (såfremt monteret)	
22	Løse dele og påmonterede dele lagt på plads og fastgjort	
23	Ting på åbne hylder ryddet væk	
24	Afdækninger til vaksen og afdrypningsbæknet gemt sikkert væk	
25	Køleskabets dør sikret	
26	Køleskab omstillet til 12 V-drift	
27	Alle skuffer og klapper lukket	
28	Alle døre sikrede	

Nr.	Kontroller	Kontrol- leret
29	Sænkbare hejseeng sikret	
30	Børnesæder monteret på siddepladser med trepunktsseler	
31	Drejesædelåsen til førersædet og passagersædet gået i indgreb	
32	Gardiner i førerhuset åbnede og sikrede	

Gas anlæg

33	Gasflaskerne bundet fast i gaskassen, så de ikke kan dreje sig	
34	Når gasflaskerne ikke er tilsluttet til gasslangen, skal beskyttelseshætten altid sættes på	
35	Hvis der ikke er en Crash-Protection-Unit: Hovedafspærringsventilen på gasflasken og gasafspærringsventilerne lukket	

Elektrisk anlæg

36	<p>Kontrollér batterispændingen på startbatteriet og opholdsrummets batteri (se kapitel 8). Hvis der vises en for lav batterispænding på panelet, skal det pågældende batteri lades op. Se henvisningerne i kapitel 8</p> <p> ▷ Begynd kun en rejse, hvis startbatteriet og opholdsrummets batteri er fuldt opladet.</p>	
----	---	--

Kapitelloversigt

I dette kapitel finder De henvisninger om kørslen med autocamperen. Henvisningerne vedrører i detaljer:

- Bakkameraet med LCD-monitor
- Kørehastigheden
- Bremserne
- Luftaffjedringen
- Sikkerhedsselerne
- Børnefastholdesystemerne
- Sæderne inkl. nakkestøtter
- Siddepladsanordningen
- Elektriske vinduesåbnere
- Sidespejlene, der kan indstilles og opvarmes elektrisk
- gardinerne i førerhuset
- Motorhjælmen
- Sprinklerdyserne
- Sprinklervæskebeholderen
- Tankningen
- Bugsering

4.1 Kørsel med autocamperen



- ▶ Ved basiskøretøjet drejer det sig om et erhvervs køretøj (lille lastbil). Omstil måden at køre på i overensstemmelse hermed.
- ▶ Kontrollér, før der køres, og også efter korte pauser, om indgangstrinet er kørt helt ind.
- ▶ Der er monteret sikkerhedsseler ved de pladser, der er beregnet til personkørsel. Spænd altid sikkerhedsselen under kørslen.
- ▶ Løsn aldrig sikkerhedsselen under kørslen.
- ▶ Passagerer skal blive siddende på de pågældende pladser.
- ▶ Dørlåsen må ikke åbnes.
- ▶ Undgå at bremse pludseligt.
- ▶ Hvis der anvendes et navigationsudstyr, må kørselsdestinationen kun ændres, mens køretøjet står stille. Kør derfor til en parkeringsplads eller et sikkert holdested, hvis kørselsdestinationen skal ændres.
- ▶ Afspil ikke en dvd på navigationsudstyrets monitor under kørslen.



- ▷ Kør langsomt på dårlige veje.
- ▷ Kør ekstra forsigtigt, når der køres på færger, køres over ujævnheder, og når der bakket. Større køretøjer kan på grund af det relativt lange overhæng rage ud til siden og under ugunstige betingelser "ramme mod". Derved kan undervognen eller dele, der er monteret dér, blive beskadiget.



- ▷ Hvis disse henvisninger ikke overholdes, og der derfor opstår en ulykke eller en skade, påtager producenten sig ikke noget ansvar.
- ▷ Sikkerhedsforanstaltningerne, der er anført i kapitel 2, skal overholdes.
- ▷ Hvis der er monteret et bakkamera i køretøjet, tilkobles kameraet automatisk, når der sættes i bakgear.
- ▷ Hvis Deres køretøj er udstyret med automatgearret Comfort-Matic fra Fiat, bedes De være opmærksom på følgende: Det akustiske signal, som er beskrevet i betjeningsvejledningen til Comfort-Matic, er ikke aktivt ved vores køretøjer. Der lyder ingen advarselstone.

4.2 Bakkamera (delvis ekstraudstyr)

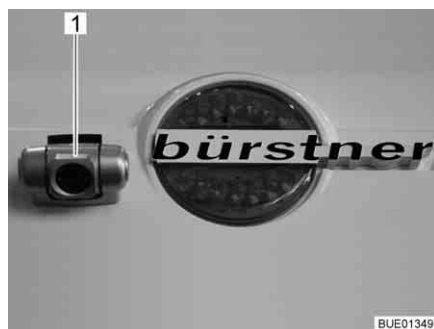

Billede 19 Bakkamera med infrarødt lys

I køretøjet er der monteret et bakkamera (Billede 19,1).

Når det er mørkt, lyser bakkameraets infrarøde LED'er (Billede 19,1) synsfeltet op.



Billede 20 LCD-monitor (Pioneer)

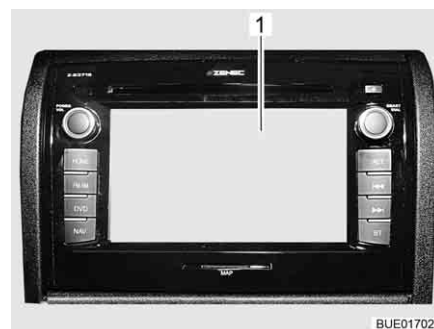

Billede 21 LCD-monitor (Zenec)

Bakkameraets billeder sendes til det centrale multimedie-/navigationssystem og vises på LCD-monitoren (Billede 20,1 eller Billede 21,1).

Når køretøjsmotoren kører eller tændingen er slået til, tilkobles bakkameraet og LCD-monitoren automatisk, så snart der skiftes til baggearet.

Når køretøjsmotoren kører eller tændingen er slået til, kan bakkameraet og LCD-monitoren også tændes manuelt med en betjeningsknap eller med en knap på displayet.

Med en betjeningsknap eller knappen "OFF" på displayet kan systemet frakobles.



- ▷ Yderligere informationer findes i den separate betjeningsvejledning fra producenten.

4.3 Kørehastighed



- ▶ Køretøjet er udstyret med en effektiv motor. På den måde står der tilstrækkelige reserver til rådighed i vanskelige trafiksituationer. Den høje ydelse muliggør en høj sluthastighed og kræver køretekniske færdigheder over gennemsnittet.
- ▶ Køretøjet giver en stor angrebsflade for vinden. Der er især fare ved pludselig sidevind.
- ▶ Uensartet læsning eller læsning i den ene side ændrer køreegenskaberne.
- ▶ På ukendte veje kan der være vanskelige vejforhold og forekomme overraskende trafiksituationer. Tilpas derfor af hensyn til Deres egen sikkerhed kørehastigheden til den pågældende trafiksituation og den omgivende situation.
- ▶ Overhold de nationale, retlige hastighedsbegrænsninger.

4.4 Bremses



- ▶ Lad straks fejl på bremseanlægget reparere på et autoriseret værksted.



- ▷ Undgå at blokere bremserne, når der bremses. Hvis bremserne blokeres, når der bremses, får dækkene mere eller mindre kraftig "bremseplader". Det reducerer kørekomforten. Dækkene kan evt. blive ubrugelige.

Før hver tur

Kontrollér før hver tur med en prøvebremsning:

- Fungerer bremserne?
- Reagerer bremserne ensartet?
- Bliver køretøjet i sporet ved en opbremsning?

4.5 Luftaffjedring (ekstraudstyr)

4.5.1 Generelle henvisninger



- ▶ Ved luftaffjedring med automatisk niveaudigning er overbelastning af køretøjet ikke umiddelbart synligt.
Overskrid aldrig akselbelastningen og den teknisk tilladte totalvægt.
- ▶ Luftaffjedringen må aldrig anvendes til at løfte køretøjet ved service (f.eks. udskiftning af hjul).
- ▶ Køretøjet må kun løftes eller sænkes i stilstand eller ved en hastighed på op til 25 km/h.
- ▶ Betjen kun fjernbetjeningen, når der ikke befinder sig personer eller genstande i løfteområdet under køretøjet.
- ▶ Lad ikke børn lege med anlægget.
- ▶ Kør kun med tilpasset, lav hastighed ved fejl på luftaffjedringen, og lad omgående et autoriseret værksted udbedre fejlen.



- ▷ Træd ikke på bremsepedalen mens der løftes eller sænkes. På den måde kan overspænding af chassiset undgås.
- ▷ Længere stilstandstider kan medføre gradvis sænkning af køretøjsniveauet. Dette kan forårsage beskadigelse af luftbælgene. Derfor skal der ved længere tids stilstand tages følgende forholdsregler:
 - Anvend hejsestøtter.
 - Fyld luftbælgene med trykluft en gang om ugen.

Luftaffjedring holder køretøjet på et jævnt niveau under alle belastningsforhold. Desuden kan forskellige funktioner udføres manuelt. Forøgelsen af frihøjden på bagakslen gør det f.eks. nemmere at køre ombord på færger (større "hældningsvinkel").

4.5.2 Luftaffjedring bagaksel



- ▶ Under følgende forhold må en hastighed på 25 km/h ikke overskrides:
 - Mens køretøjet løftes.
 - Mens køretøjet sænkes.
 - Når køretøjet er løftet eller sænket.
 Der må først køres med øget hastighed, når køreniveauet er indstillet.

De forskellige funktioner for luftaffjedringen kan til-/fravælges vha. knapperne på fjernbetjeningen.



- ▷ Når køretøjet holder stille, kan knapfunktionerne kun anvendes, hvis tændingen er tilsluttet.
Under kørsel kan knapfunktionerne kun anvendes ved hastigheder under 25 km/h.
- ▷ Hvis hastigheden på 25 km/h overskrides, bliver køreniveauet automatisk aktiveret.

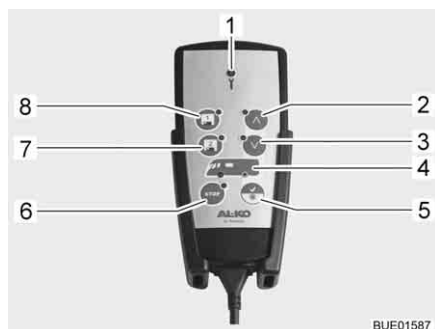







- 1 Kontrollampe
- 2 Hæve niveau
- 3 Sænke niveau
- 4 Visning aksel
- 5 Køreniveau
- 6 Stop-knap
- 7 Hukommelse 2
- 8 Hukommelse 1

Billede 22 Fjernbetjening

Følgende funktioner kan vælges via knapperne:

Funktion	Knap	Visning	Betydning
Start af systemet (tændingen tilsluttes)		LED-lampen lyser i ét sekund	Systemet er driftsklart
		LED-lampen lyser	Køretøj i køreniveau
Indstilling af køreniveau	 Trykkes kort	LED-lampen lyser	Køretøjet indstilles til køreniveau
	Løft af køretøjet	 Trykkes, indtil det ønskede niveau er nået	Knappen blinker
Slip		Knappen lyser	Niveauet er nået
 Trykkes kort		Knappen blinker	Køretøjet løftes
		Knappen lyser	Øverste niveau nået
Sænkning af køretøjet	 Trykkes, indtil det ønskede niveau er nået	Knappen blinker	Køretøjet sænkes
		Slip	Knappen lyser
	 Trykkes kort	Knappen blinker	Køretøjet sænkes
		Knappen lyser	Nederste niveau nået
Gem niveau	 eller Trykkes	-	Indstilling af niveau
		 eller Trykkes	Der høres en signaltone

Funktion	Knap	Visning	Betydning
Aktivering af gemt niveau	 eller  Trykkes kort	Knappen blinker	Niveauet indstilles
		Knappen lyser	Niveauet er nået
Nødafbryder	 Trykkes 1 gang (under funktionsforløbet)	-	Alle funktioner blev straks afbrudt
	 Trykkes 2 gange	-	Systemet er genaktiveret
Frakobling af systemet	 Trykkes 1 gang	Knappen lyser	Systemet er frakoblet
Til-/fravalg af servicetilstand (køretøjet er frakoblet, men tændingen er stadig tilsluttet)	 Trykkes kort	Knappen lyser	Servicetilstand er slået til
	 Trykkes på ny	Knappen slukkes	Servicetilstand er slået fra



- ▷ Yderligere informationer findes i den separate betjeningsvejledning fra producenten.

4.5.3 Luftaffjedring for- og bagaksel



- ▶ Grænsehastigheden må ikke overskrides under ændring af køretøjets niveau, eller hvis køretøjet **ikke** er indstillet til køreniveauet. Først når køretøjet er indstillet til køreniveauet, må der køres med øget hastighed.

De forskellige funktioner for luftaffjedringen kan til-/fravælges vha. knapperne på fjernbetjeningen.



- ▷ Når køretøjet holder stille, kan knapfunktionerne kun anvendes, hvis tændingen er tilsluttet. Under kørsel kan knapfunktionerne kun anvendes ved en bestemt grænsehastighed.
- ▷ Hvis grænsehastigheden overskrides, bliver køreniveauet automatisk aktiveret.













Billede 23 Fjernbetjening

Knap	Betegnelse	Grænsehastighed
1	Kontrollampe	-
2	Offroad-indstilling	Op til 25 km/h
3	Parkeringsindstilling	Op til 25 km/h
4	Hæve niveau	Op til 5 km/h
5	Sænke niveau	Op til 5 km/h
6	Visning aksel	Op til 5 km/h
7	Køreniveau	Op til 25 km/h
	Manuel betjening	Op til 5 km/h
8	Stop-knap	Op til 25 km/h
9	Auto-niveau	-
10	Krængning	Op til 5 km/h
11	Sænkning fortil	Op til 25 km/h
12	Sænkning bagtil	Op til 25 km/h

Følgende funktioner kan vælges via knapperne:

Funktion	Knap	Visning	Betydning
Start af systemet (tændingen tilsluttes)		LED-lampen lyser i ét sekund	Systemet er driftsklart
		2 lysdioder lyser	Køretøj i køreniveau
Indstilling af køreniveau	 Trykkes kort	Begge LED-lamper lyser	Køretøjet indstilles til køreniveau
Auto-niveau ¹⁾	 Trykkes	Knappen blinker	Køretøjet indstilles vandret
		Knappen lyser i 10 sekunder	Den bedste mulige position er nået
	 Trykkes kort	-	Afslutning af funktionen Køretøjet tilbagesættes til køreniveau

Funktion	Knap	Visning	Betydning
Aksevalg til manuel betjening	 Trykkes flere gange (ca. 3 sekunder), indtil den ønskede aksel er valgt	 Akslens LED-lampe lyser	Aksel er valgt
Løft af køretøjet (aksel er valgt)	 Trykkes, indtil det ønskede niveau er nået	Knappen blinker	Køretøjet løftes
	Slip	Knappen lyser	Niveauet er nået
	 Trykkes kort	Knappen blinker Knappen lyser	Køretøjet løftes Øverste niveau nået
	Slip	Knappen lyser	Niveauet er nået
Sænkning af køretøjet (aksel er valgt)	 Trykkes, indtil det ønskede niveau er nået	Knappen blinker	Køretøjet sænkes
	Slip	Knappen lyser	Niveauet er nået
	 Trykkes kort	Knappen blinker Knappen lyser	Køretøjet sænkes Nederste niveau nået
	Slip	Knappen lyser	Niveauet er nået
Offroad-indstilling (høj køreindstilling)	 Trykkes kort	Knappen blinker	Køretøjet løftes
		Knappen lyser	Niveauet er nået
Parkeringsindstilling (lav køreindstilling)	 Trykkes kort	Knappen blinker Bip-tone, så længe funktionen er aktiv	Køretøjet sænkes
		Knappen lyser	Niveauet er nået
Sænkning bagtil (lettere belastning)	 Trykkes kort	Knappen blinker	Køretøjet sænkes bagtil
		Knappen lyser	Nederste mulige niveau nået
Sænkning fortil (stor frihøjde i køretøjets hæk)	 Trykkes kort	Knappen blinker	Køretøjet sænkes fortil
		Knappen lyser	Nederste mulige niveau nået

Funktion	Knap	Visning	Betydning
Krængning (tømning af tanken)	Trykkes, indtil den ønskede hældning er nået	Knappen blinker	Køretøjet krænger
	Slip	Knappen lyser	Maksimal hældningsvinkel nået
	Trykkes kort	-	Afslutning af funktionen Køretøjet tilbagestilles til køreniveau
Nødafbryder	Trykkes 1 gang (under funktionsforløbet)	-	Alle funktioner blev straks afbrudt
	Trykkes 2 gange	-	Systemet er genaktiveret
Frakobling af systemet	Trykkes 1 gang	Knappen lyser	Systemet er frakoblet
Til-/fravalg af servicetilstand (køretøjet er frakoblet, men tændingen er stadig tilsluttet)	Trykkes kort	Knappen lyser	Servicetilstand er slået til
	Trykkes på ny	Knappen slukkes	Servicetilstand er slået fra

¹⁾ Den funktion er tilgængelig i 6 minutter efter tændingen er slået fra



▷ Yderligere informationer findes i den separate betjeningsvejledning fra producenten.

4.6 Sikkerhedsseler

4.6.1 Generelt

Køretøjets sidepladser i opholdsområdet er udstyret med sikkerhedsseler, hvor lovgivningen foreskriver dette. For spænding af sikkerhedsselerne gælder de pågældende nationale bestemmelser.



- ▶ Før der køres, skal sikkerhedsselerne spændes og forblive spændt under kørslen.
- ▶ Undgå at beskadige eller klemme selebånd inde. Lad beskadigede sikkerhedsseler udskifte af et autoriseret værksted.
- ▶ Selefastgørelserne, oprulningsautomatikken og selelåsene må ikke ændres.
- ▶ Anvend kun en sikkerhedssele for **en** voksen person.
- ▶ Spænd ikke genstande sammen med personer.



- ▶ Sikkerhedsseler er ikke tilstrækkelig til personer med en legemshøjde under 150 cm. Anvend i dette tilfælde derudover fastholdelsesanordninger. Vær opmærksom på kontrolcertifikatet.
- ▶ Anbring kun børnefastholdesystemer på de pågældende siddepladser.
- ▶ Sørg for at udskifte anvendte sikkerhedsseler efter en ulykke.
- ▶ Læn ikke sædets ryglæn for langt tilbage under kørslen. I modsat fald er sikkerhedsselens virkning ikke længere garanteret.

4.6.2 Korrekt placering af sikkerhedsseler



- ▶ Drej ikke selebåndet. Selebåndet skal ligge glat mod kroppen.
- ▶ Sid korrekt, når sikkerhedsselen spændes.

Sikkerhedsselen er korrekt spændt, når hofteselen ligger under maven hen over hofteknoglen. Skuldreselen skal ligge hen over brystet og på skulderen (ikke halsen). Selen skal sidde stramt indtil kroppen. Tykkere beklædning bør derfor tages af, før der køres.

4.6.3 Børnefastholdesystemer



- ▶ Børn under 13 år, der er mindre end 150 cm, skal sikres under kørslen med et egnet og officielt godkendt børnefastholdesystem.
- ▶ Anbring kun børnefastholdesystemer på de pågældende siddepladser.
- ▶ Før der køres, skal børnene spændes fast, og der skal sørges for, at børnene forbliver spændt fast under kørslen.
- ▶ Brug kun en mod kørselsretningen monterede barnestol ("reboard-system") på passagersædet, når front- og sideairbags ved passagersædet er deaktiveret. Overhold anvisningerne i chassisproducentens separate betjeningsvejledning og advarselhenviisningerne i køretøjet. Aktiver airbags igen, når den mod kørselsretningen monterede barnestol ikke bruges længere.

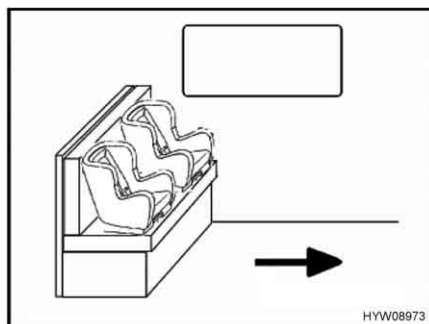

Billede 24 Barnesæde på siddebænk

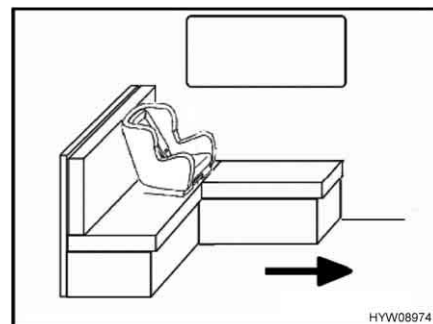

Billede 25 Barnesæde på L-siddebænk

Pilen i Billede 24 og Billede 25 viser køreretningen.

Når der anbringes et barnesæde på L-siddebænken, skal ryghynden på sidevæggen fjernes.

Børnefastholdesystemerne er inddelt i fem klasser:

Klasse	Kropsvægt	Omtrentlig alder
0	Indtil 10 kg	Indtil 9 måneder
0+	Indtil 13 kg	Indtil 18 måneder
I	9 kg til 18 kg	9 måneder til 4 år
II	15 kg til 25 kg	3 år til 7 ½ år
III	22 kg til 36 kg	6 år til 12 år

Følgende tabel viser, hvilke børnefastholdesystemer der kan anvendes på hvilke siddepladser.

Sæder	Aldersgrupper			
	< 10 kg (0-9 måneder)	< 13 kg (0-24 måneder)	9-18 kg (9-48 måneder)	15-36 kg (4-12 år)
Forreste passagersæde	X	U ¹⁾	U ¹⁾	U ¹⁾
Anden og tredje sæderække (siddebænk) Billede 24	U ²⁾	U	U	U
Anden og tredje sæderække (L-siddebænk) Billede 25	U ^{2) 3)}	U ³⁾	U ³⁾	U ³⁾
Således betyder:				
U:	Egnet til "universelle" holdesystemer, som er godkendt til denne aldersgruppe.			
UV:	Egnet til fremadrettede "universelle" holdesystemer, som er godkendt til denne aldersgruppe.			
X:	Sædet er uegnet til børn i denne aldersgruppe.			

- 1) Gælder kun uden airbag eller ved deaktiveret airbag.
- 2) Kun muligt på den pågældende siddeplads, hvis afstanden til bordet er stor nok, eller bordet er blevet fjernet.
- 3) Ryghynde på sidevæg fjernet.

4.7 Pilotsæder til førersæde og passagersæde



- ▶ Før der køres, skal alle sæder, der kan drejes, drejes i kørselsretningen og låses.
- ▶ Sædet skal være låst i kørselsretningen under kørslen og må ikke drejes.



- ▷ Træk altid håndbremsen, før sæderne drejes i det opstillede køretøj.



- ▷ Førersædet og passagersædet er en del af basiskøretøjets udstyr afhængigt af model og udstyrsvariant. Beskrivelsen i driftsvejledningen drejer sig i dette tilfælde om, hvordan man indstiller sæderne i basiskøretøjet.

4.7.1 Sæder (Aguti-Liner) (delvis ekstraudstyr)

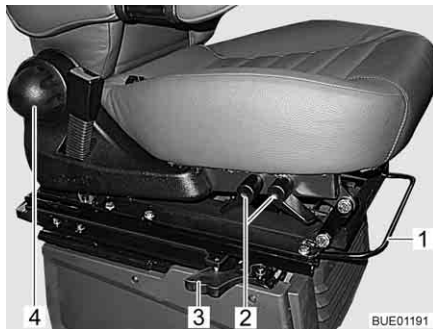

Billede 26 Sædejustering



Billede 27 Armlænsjustering

Drejning af sædet

Drejeretningen er vilkårlig. Det er kun muligt at låse sæderne i kørselsretningen.

- Stil de to armlæn op.
- Skub sædet frem.
- Aktiver frigørelsesshåndtaget (Billede 26,3). Låsen går op.
- Drej sædet.

Indstilling af sædet i længderetningen

Indstil førersædet, så føreren nemt kan træde pedalerne ned.

- Træk bøjlen (Billede 26,1) op.
- Skub sædet frem eller tilbage.
- Slip bøjlen. Sædet skal hørligt gå i hak.

Indstilling af sædehældningen (delvis ekstraudstyr)

Indstil sædehældningen, så låret ligger på siddefluden uden tryk.

- Træk håndtaget (Billede 26,2) op.
- Placér siddefluden i den ønskede hældningsposition ved at belaste eller aflaste.
- Slip håndtaget. Sædefluden skal hørligt gå i hak.

Indstilling af ryglænet Indstil hældningen for førersædets ryglæn, så rattet kan holdes med let bøjede arme.

- Drej det riflede greb (Billede 26,4). Afhængigt af drejeretningen hældes ryglænet fremad eller bagud.

Indstilling af armlænene Armlænenes højde kan justeres trinløst.

- Drej det riflede hjul (Billede 27,1). Afhængigt af drejeretningen hældes armlænet op eller ned.

4.7.2 Sædevarme (ekstraudstyr)



- ▷ Sædevarmen er kun driftsklar, når tændingen er aktiveret.

Alt efter udstyr er førersæde og passagersæde udstyret med trinløst justerbar sædevarme.

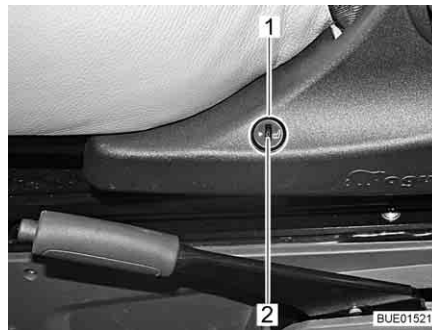

Billede 28 Kontakt til sædevarme

Tænd for sædevarmen: ■ Tryk på den nederste halvdel af kontakten (Billede 28,1) i venstre side af sædekonsollen.

Indstil sædevarmen: ■ For at indstille en lavere varmeydelse skal drejeknappen (Billede 28,2) drejes hen mod "0".
 ■ For at indstille en højere varmeydelse skal drejeknappen (Billede 28,2) drejes hen mod "5".

Sluk for sædevarmen: ■ Tryk på den øverste halvdel af kontakten (Billede 28,1) i venstre side af sædekonsollen.

4.8 Nakkestøtter

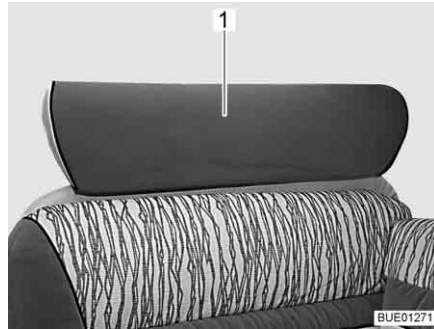

Billede 29 Nakkestøtte siddebænk

Før der køres, skal nakkestøtten (Billede 29,1) indstilles, så bagehovedet omtrent støttes i højde med øret.



Billede 30 Symbolet "Juster nakkestøtte"

Træk nakkestøtten op eller tryk den ned med hånden.

4.9 Siddepladsanordning



- ▶ Personer må kun opholde sig på de tilladte siddepladser under kørslen. Det tilladte antal siddepladser står i indregistreringsattesten.
- ▶ Under kørslen er det forbudt at sidde på siddebænkene på langs.
- ▶ På siddepladser gælder selepligt.



Billede 31 Symbolet "Siddeplads må ikke benyttes under kørslen"

Der sidder en klæbemærkat (Billede 31) på siddepladser, der ikke må benyttes under kørslen.

4.10 Elektriske vinduesåbnere



- ▶ Hvis vinduet lukkes ukontrolleret, er der fare for at blive klemt og komme til skade.
- ▶ Træk også nøglen ud af ratlåsen, hvis køretøjet forlades kortvarigt. Børn kan i modsat betjene vinduesåbneren og komme til skade ved vinduet.

Køretøjet er på førersiden udstyret med en elektrisk vinduesåbner.

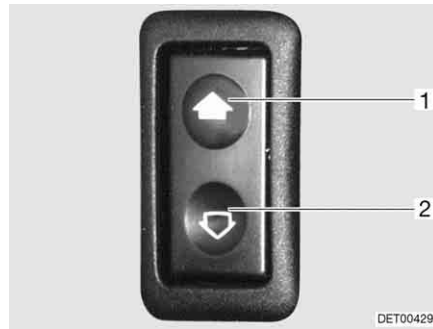

Billede 32 Kontakt til elektriske vinduesåbnere

- Åbnes:** ■ Tryk fornedet på kontakten (Billede 32,2).
- Lukkes:** ■ Tryk foroven på kontakten (Billede 32,1).

4.11 Sidespejl



Billede 33 Sidespejl

Køretøjet er udstyret med to sidespejle, der kan indstilles og opvarmes elektrisk (Billede 33,1).

Kontakten til indstilling af sidespejlene sidder på førerdøren hhv. til venstre på instrumentbrættet.

Kontakten til opvarmningen af sidespejlet sidder ved førerdøren, til venstre på instrumentbrættet eller midterkonsollen.



Billede 34 Kontakt indstilling af sidespejle og opvarmning af sidespejle (Viseo)

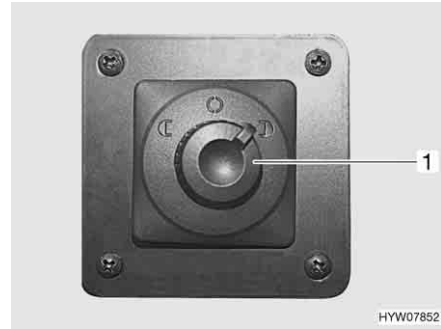

Billede 35 Kontakt sidespejlindstilling

Indstilling af sidespejle:

- Vælg sidespejlet, der skal indstilles. Drej drejekontakten (Billede 34,2 hhv. Billede 35,1) til venstre eller højre.
- Tryk kontakten (Billede 34,2 hhv. Billede 35,1) i den ønskede retning.



Billede 36 Kontakt til opvarmning af sidespejl (Elegance)

Opvarmning af sidespejle tændes:

- Tryk på kontakten (Billede 34,1 hhv. Billede 36,1) på instrumentbrættet eller midterkonsollen. Kontrollampen i kontakten viser driften.

4.12 Opbevaringsområder på instrumentbrættet



- ▶ Når førerens opmærksomhed bortledes fra vejen, opstår der fare for ulykker. Installer eller betjen ikke tablet eller smartphone under kørslen.



- ▷ På instrumentbrættet må der kun placeres papirgenstande (såsom rejseguider, landkort og parkeringsbilletter) og andre løse genstande på de dertil beregnede områder. Papir og andre genstande må ikke placeres på blænden (Billede 37,2) eller området foran blænden (Billede 37,1) (rettet mod forrude). Dette gælder også, når køretøjet står stille.

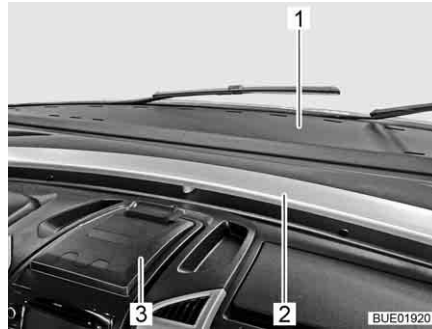

- 1 Område foran blænden
- 2 Blænde
- 3 Klemmebræt/holder (til smartphone eller tablet-pc)

Billede 37 Opbevaringsområder

Midt på instrumentbrættet sidder der en holder, der kan klappes ud (Billede 37,3). Holderen kan bruges som clipboard til papirgenstande. Den er udstyret med en fjedret vinkelspænde, der kan klappes ud, så en smartphone eller tablet-pc med en skærm på op til 10" kan sættes fast.

Holderen skal klappes op, når den ikke bruges.



► Yderligere informationer findes i betjeningsvejledningen til basiskøretøjet.

4.13 Gardiner til forrude, førerrude og passagerrude



- Under kørslen skal gardinerne til forruden, førerruden og passagerruden være åbne, låste og sikrede. Førerens udsyn må ikke begrænses.



Billede 38 Foldegardin

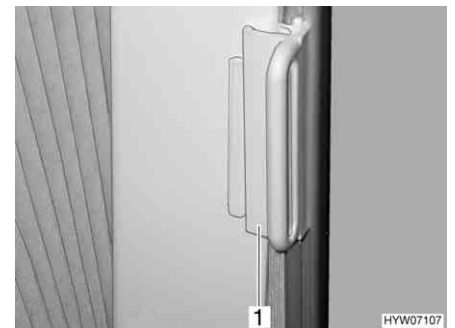

Billede 39 Lås til foldegardin

Åbnes og lukkes:

- Tag fat i foldegardinet på håndtaget (Billede 38,1), og skub det til venstre eller højre.

Sikring:

- Skub håndtaget (Billede 39,1) på listen. Foldegardinet er sikret.

4.14 Motorhjelm



- ▶ Når motorhjelmene er åbnet, er der fare for at komme til skade i motorrummet.
- ▶ Selv om det er længere tid siden, at motoren blev standset, kan den stadig være varm. Fare for forbrændinger!
- ▶ Arbejd ikke i motorrummet, mens motoren kører.
- ▶ Under kørslen skal motorhjelmene være lukket fast og låst. Kontrollér, når den er blevet lukket, om låsen er gået i indgreb. Træk i motorhjelmene.

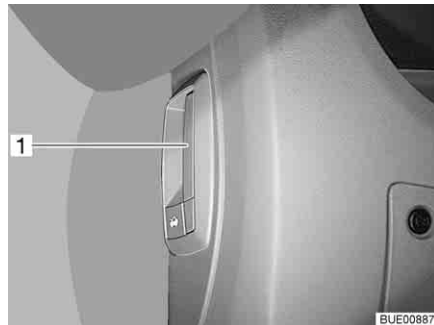

Billede 40 Frigørelseshåndtag motorhjelm (i køretøjet)

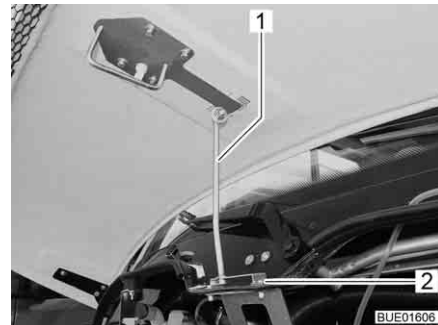

Billede 41 Støtte til motorhjelm (Viseo)

- Åbnes:**
- Træk i håndtaget (Billede 40,1) til venstre under eller ved siden af instrumentbrættet.
 - Vip motorhjelmene frem og op i en bue og klap den op (Viseo).

- Fastgørelse (Viseo):**
- Klap støtten (Billede 41,1) op og sæt den i holderen (Billede 41,2).

- Lukkes:**
- Klap støtten ind (Viseo).
 - Vip motorhjelmene ned og bagud i en bue og klap den ind (Viseo), indtil det kan høres, at snaplukningen går i indgreb.
 - Kontrollér, om motorhjelmene er låst sikkert. Træk i motorhjelmene.

4.15 Sprinklerdyser

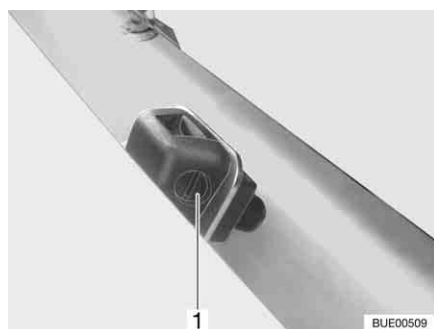

Billede 42 Sprinklerdyse

Køretøjet har sprinklerdyser med indstillelig sprøjtevinkel.

- Indstilling:**
- Drej på indstillingsskruen (Billede 42,1) med en egnet skruetrækker, indtil den ønskede stilling er nået.

4.16 Påfyldning af sprinklervæske

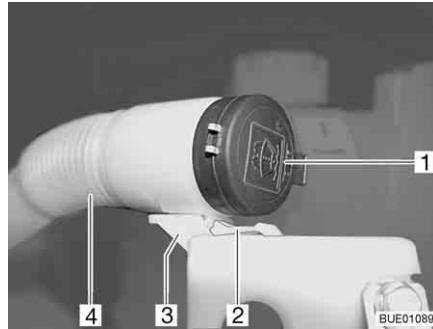

Billede 43 Påfyldningsstuds sprinklervæskebeholder



Billede 44 Påfyldningsstuds i påfyldningsposition

- Lås motorhelmen op, og åbn den.
- Tryk hagen (Billede 43,2) ned og hold det nede.
- Træk den bøjelige slange (Billede 43,4) fremad ud af holderen (Billede 43,3).
- Tag dækslet (Billede 43,1) af påfyldningsstudsens på sprinklervæskebeholderen.
- Drej den bøjelige slange således, at påfyldningsåbningen peger opad (Billede 44).
- Påfyld langsomt sprinklervæske.
- Tryk dækslet på påfyldningsstudsens på sprinklervæskebeholderen.
- Skub den bøjelige slange tilbage ind i holderen og lad den gå i indgreb.

4.17 Tankning af dieselbrændstof



- ▶ Når der tankes, skal alle gasapparater være slukket (afhængigt af udstyret varmeovn, komfur, bageovn, grill, køleskab). Eksplosionsfare!
- ▶ Dækslerne til brændstofpåfyldningsstudsens og drikkevand-påfyldningsstudsens ligner hinanden meget. Kontrollér ubetinget mærkningen, før tanken fyldes.



- ▷ Brændstofpåfyldningsstudsens er markeret med påskriften "Diesel".

Brændstofpåfyldningsstudsens befinder sig udvendigt på køretøjet foran til venstre.

4.17.1 Brændstofpåfyldningsstuds (Viseo)



Billede 45 Dækslet til brændstofpåfyldningsstuds

- Åbnes:**
- Stik nøglen ind i låsecylinderen (Billede 45,1), og drej mod uret.
 - Tag dækslet af.
- Lukkes:**
- Sæt dækslet på brændstofpåfyldningsstuds.
 - Drej nøglen med uret.
 - Træk nøglen ud.
 - Kontrollér, om dækslet sidder fast på brændstofpåfyldningsstuds.

4.17.2 Brændstofpåfyldningsstuds (Elegance)



Billede 46 Udvendig klap på brændstofpåfyldningsstuds

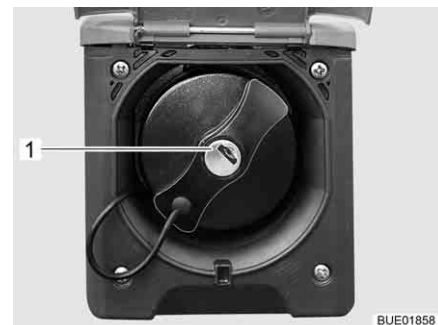

Billede 47 Dækslet til brændstofpåfyldningsstuds

- Åbnes:**
- Sving den udvendige klap (Billede 46,1) opad.
 - Stik nøglen ind i låsecylinderen (Billede 47,1), og drej mod uret.
 - Tag dækslet af.
- Lukkes:**
- Sæt dækslet på brændstofpåfyldningsstuds.
 - Drej nøglen med uret.
 - Træk nøglen ud.
 - Kontrollér, om dækslet sidder fast på brændstofpåfyldningsstuds.
 - Sving den udvendige klap ned, og tryk den til.

4.18 Bugsering



- ▶ Hvis du ikke kan dreje tændingsnøglen i tændingslåsen, må køretøjet ikke bugseres. Styringen er i så fald låst.



- ▷ Hvis bilmotoren ikke kan tændes, eller instrumentnettet er beskadiget, vil servostyringen og bremsen heller ikke fungere. Det kræver meget energi at styre og bremse.



- ▷ Derudover skal der tages højde for henvisningerne i basiskøretøjets driftsvejledning.
- ▷ Ved bugsering gælder de relevante nationale bestemmelser.

Hvis køretøjet skal bugseres bort, bør det så vidt muligt gøres ved hjælp af en lastvogn eller anhænger. Hvis dette ikke er muligt, anbefales det, at bugseringer udføres med trækstang. Trækstangen skal være beregnet til køretøjets vægt.

Montering af trækøje

Åbningen til montering af trækøjet sidder på højre side over ventileringsgitteret og er udstyret med et dæksel.

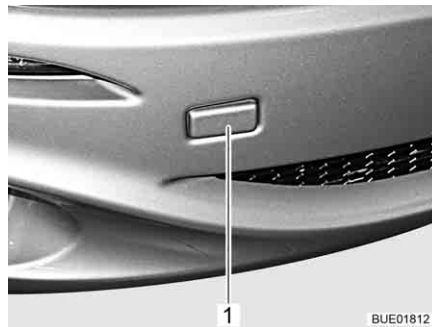

Billede 48 Dæksel til åbningen til montering af trækøjet



Billede 49 Trækøje monteret

- Tag afskærmningen (Billede 48,1) af.
- Monter trækøjet (Billede 49,1) ved at følge instrukserne i basiskøretøjets driftsvejledning.

Kapitelloversigt

I dette kapitel finder De henvisninger om opstillingen af køretøjet. Henvisningerne vedrører i detaljer:

- Håndbremsen
- Indgangstrinet
- Niveaokiler
- Underlagskilen
- Betjening af støttebenene
- 230 V-tilslutningen
- Køleskabet
- Indstilling af antennen
- Ind- og udkørsel af markisen



- ▷ Opstil køretøjet, så den står så vandret som muligt. Brug niveaokiler efter behov. Vandet fra brusekarret kan ellers ikke løbe rigtigt ud.
- ▷ Køretøjet skal sikres mod at rulle væk.
- ▷ Dyr (især mus) kan forårsage betydelige skader i vognens indre. For at undgå dette skal køretøjet efter opstillingen regelmæssigt undersøges for skader eller spor fra dyr.

5.1 Håndbremse

Træk håndbremsen når køretøjet parkeres.

5.2 Indgangstrin

For at gå ud af køretøjet skal indgangstrinet køres helt ud. Se kontrollampen på instrumentbrættet.

Vedr. betjening af indgangstrinet, se afsnit 3.6.

5.3 Niveaokiler



- ▷ Niveaokiler hører ikke til leveringsomfanget. Der findes forskellige modeller i handlen.

Niveaokiler gør det muligt at udligne højdeforskelle på skrånende og ujævne pladser og opnå en vandret parkering af køretøjet.

5.4 Underlagskiler

Ved parkering af køretøjet skal der bruges underlagskiler på stigninger eller skråninger.

Hvis køretøjets teknisk tilladte totalvægt er på mere end 4 t, skal der ved parkering på stigninger eller skråninger anvendes underlagskiler. Underlagskilerne er som standard vedlagt ved køretøjer over 4 t totalvægt.

5.5 Støtteben

5.5.1 Generelle henvisninger



- ▶ Hejsestøtterne må ikke bruges som donkraft ved arbejde under køretøjet (ved skift af hjul eller vedligeholdelsesarbejde).
- ▶ Personer må ikke lægge sig ind under det løftede køretøj.



- ▷ Træk parkeringsbremsen, før hejsestøtterne køres ud.
- ▷ Anvend ikke de monterede støtteben som donkraft. Støttebenene anvendes kun til at stabilisere det parkerede køretøj mod, at bagakslen fjedrer.
- ▷ Vær ved opstilling af køretøjet opmærksom på, at støttebenene belastes ensartet.
- ▷ Drej støttebenene op indtil anslag, kør dem helt ind, og fastgør dem sikkert, før der køres igen.



- ▷ Læg en stor plade under støttebenene ved en blød eller eftergivende undergrund for at undgå, at støttebenene synker ned i jorden.
- ▷ Opstil køretøjet, så den står så vandret som muligt. Vandet fra brusekarret kan ellers ikke løbe rigtigt ud.

5.5.2 Hejsestøtter (SAWIKO) (ekstraudstyr)



- ▷ Afhængigt af modellen har sekskanten et led, som den påsatte topnøgle kan placeres i en gunstigere position med ved at dreje.

For at en fejlfri funktion er sikret, skal hejsestøtternes indvendige rør rengøres regelmæssigt og smøres med fedt.

Afhængigt af modellen kan hejsestøtterne indstilles i længden.

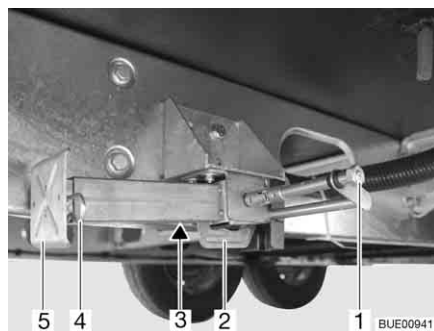

Billede 50 Hejsestøtte

Udkørsel:

- Sæt topnøglen på sekskanten (Billede 50,1), og drej den, indtil hejsestøtten står lodret ned.
- Kan hejsestøtten indstilles i længden, trækkes splitten (Billede 50,4) ud af støttebenets forlængerstykke (Billede 50,5).
- Træk støttefodsforlængerens ud til den ønskede længde.
- Sæt splitten i støttefodsforlængerens.
- Drej på sekskanten, indtil hejsestøtten ligger fuldstændigt på jorden, og køretøjet står vandret.

- Indkørsel:*
- Sæt topnøglen på sekskanten (Billede 50,1), og drej den, indtil hejsestøtten igen er fri af jorden.
 - Kan hejsestøtten indstilles i længden, trækkes splitten (Billede 50,4) ud af støttebenets forlængerstykke (Billede 50,5).
 - Skub støttefodsforlængereren (Billede 50,5) helt ind, og sæt splitten (Billede 50,4) i det pågældende hul på støttefodsforlængereren.
 - Drej på sekskanten (Billede 50,1), til hejsestøtten er svunget op og føringen (Billede 50,2) står for enden af slidsen (Billede 50,3).
- ▷ Vær opmærksom på følgende, før der køres: Er alle hejsestøtter kørt helt ind, alle støttefodsforlængere skubbet helt ind og sikret med splitten?



5.5.3 Hejsestøtter (AL-KO) (delvis ekstraudstyr)

For at en fejlfri funktion er sikret, skal hejsestøtternes indvendige rør rengøres regelmæssigt og smøres med fedt.

Afhængigt af modellen kan hejsestøtterne indstilles i længden.

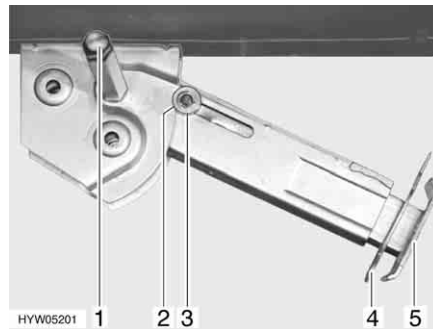

Billede 51 Hejsestøtte

- Udkørsel:*
- Sæt topnøglen på sekskanten (Billede 51,1), og drej den, indtil hejsestøtten står lodret ned.
 - Træk splitten (Billede 51,4) ud af støttefodsforlængereren (Billede 51,5).
 - Kør støttefodsforlængereren ud til den ønskede længde.
 - Sæt splitten i støttefodsforlængereren.
 - Drej på sekskanten, indtil hejsestøtten ligger fuldstændigt på jorden, og køretøjet står vandret.

- Indkørsel:*
- Sæt topnøglen på sekskanten (Billede 51,1), og drej den, indtil hejsestøtten igen er fri af jorden.
 - Træk splitten (Billede 51,4) ud af støttefodsforlængereren (Billede 51,5).
 - Skub støttefodsforlængereren (Billede 51,5) helt ind, og sæt splitten (Billede 51,4) i det pågældende hul på støttefodsforlængereren.
 - Drej på sekskanten (Billede 51,1) med topnøglen, indtil hejsestøtten er drejet op og styreskiven (Billede 51,3) kørt helt ind i rillen (Billede 51,2).
- ▷ Vær opmærksom på følgende, før der køres: Er alle hejsestøtter kørt helt ind, alle støttefodsforlængere skubbet helt ind og sikret med splitten?



5.5.4 Elektriske hejsestøtter (AL-KO) (ekstraudstyr)



- ▶ Du skal altid holde øje med hejsestøtterne, når de køres ind og ud.
- ▶ Der må ikke være personer i køretøjet, når hejsestøtterne køres ind og ud. Der er risiko for at komme til skade pga. uventede vippebevægelser.



- ▷ Hejsestøtterne må aldrig køres så langt ud, at køretøjets hjul mister jordforbindelsen. Hejsestøtterne og chassiset kan blive beskadiget, og bremsene fungerer ikke.
- ▷ Hejsestøtterne er kun beregnet til stabilisering – ikke til nivellering af køretøjet.
- ▷ Hejsestøtterne skal altid have så meget frihøjde, at de kan dreje lodret ud.
- ▷ Hvis køretøjet er udstyret med luftaffjedring, skal henvisningerne for ud- og indkørsel overholdes. Ellers kan hejsestøttemotoren blive overbelastet.



- ▷ De elektriske hejsestøtter kan kun betjenes, når der er slukket for tændingen.
- ▷ Hvis fjernbetjeningen ikke betjenes i 2 minutter efter aktivering af styringen, slukker styringen automatisk.
- ▷ Når der trykkes på en knap på fjernbetjeningen, blinker kontrollampen.
- ▷ Når hejsestøtterne er kørt ud, og tændingen er slået til, lyder der en pulserende advarselstone. Advarselstone holder op, når tændingen slås fra.



Billede 52 Fjernbetjening til elektriske hejsestøtter

Knapfunktioner

- Forvalg: Venstre hejsestøtte (Billede 52,4)
- Forvalg: Højre hejsestøtte (Billede 52,2)
- Kør hejsestøtte ind (Billede 52,1)
- Kør hejsestøtte ud (Billede 52,3)
- Kontrol-LED (Billede 52,5)

Hver gang der trykkes på en tast, blinker kontrol-LED'en (Billede 52,5).



Billede 53 Trykknop til aktivering af fjernstyring

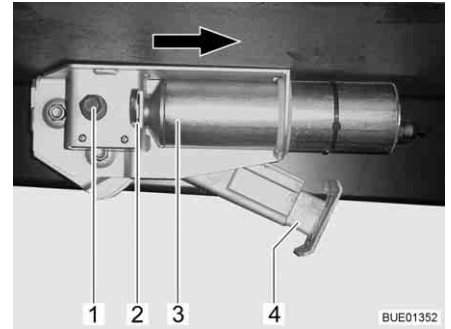

Billede 54 Elektrisk hejsestøtte på køretøjet



- ▷ Hejsestøtterne må ikke køres ud til slutanslaget, uden at de har kontakt med jorden.

Udkørsel:

- Hvis køretøjet er udstyret med luftaffjedring: Sænk luftaffjedringen (se afsnit 4.5.2 og 4.5.3), først derefter må hejsestøtterne køres ud.
- Tryk på trykknappen på instrumentbrættet (Billede 53,1) i ca. 2 sekunder, indtil der høres en kort signaltone. Hejsestøttestyringen er nu aktiv.
- Tryk på knappen til valg af hejsestøtteside (Billede 52,2 eller 4) i ca. 1 sekund.
- Tryk på knappen "Kør hejsestøtte ud" (Billede 52,3) inden for 2 sekunder, og hold den inde, indtil støttebenet (Billede 54,4) har kontakt med jorden.
- Tryk på knappen til valg af den anden hejsestøtteside, og gentag fremgangsmåden.

Indkørsel:

- Hvis køretøjet er udstyret med luftaffjedring: Opbyg tryk i luftaffjedringen (se betjeningsvejledningen fra producenten), først derefter må hejsestøtterne køres ind.
- Tryk på trykknappen på instrumentbrættet (Billede 53,1) i ca. 2 sekunder, indtil der høres en kort signaltone. Hejsestøttestyringen er nu aktiv.
- Tryk på knappen til valg af hejsestøtteside (Billede 52,2 eller 4) i ca. 1 sekund.
- Tryk på knappen "Kør hejsestøtte ind" (Billede 52,1) inden for 2 sekunder, og hold den inde, indtil støttebenet (Billede 54,4) er kørt helt ind. Når hejsestøtten er kørt helt ind, høres et kontrolsignal.
- Tryk på knappen til valg af den anden hejsestøtteside, og gentag fremgangsmåden.

Udskiftning af fjernbetjeningsens batteri:



- Fjern den bageste del.
- Udskift batteriet (CR2032). Sørg for, at polerne vender korrekt ("+" udad).
- ▷ Batteriet skal skiftes, når kontrol-LED'en blinker langsommere eller ikke lyser mere.

Nødbetjening Hvis det elektriske drev svigter, kan hver hejsestøtte betjenes med et hånd-sving.

Udkørsel/indkørsel:

- Tryk sikringsbøjlen (Billede 54,2) ind.
- Skub motoren (Billede 54,3) i pilens retning indtil anslag.
- Kør hejsestøtten ud hhv. ind med sekskanten (Billede 54,1) som en mekanisk hejsestøtte.

Når fejlen er udbedret: Skub motoren til udgangspositionen mod pilens retning. Træk sikringsbøjlen (Billede 54,2) ud, indtil den går i indgreb.



▷ Yderligere informationer findes i den separate betjeningsvejledning fra producenten.

5.6 230 V-tilslutning

Køretøjet kan tilsluttes til en 230 V-forsyning (se kapitel 8).

5.7 Køleskab



▶ Hvis køleskabet er stillet på 12 V-drift, forbruger det konstant strøm. Skift derfor til gasdrift, hvis køretøjsmotoren **ikke** kører, og køretøjet **ikke** er tilsluttet til 230 V-forsyningen.

Ved apparater med automatisk energivalg fungerer 12 V-driften af køleskabet kun ved automatisk drift, når køretøjsmotoren kører. Omstil køleskabet til 230 V-drift eller gasdrift, når køretøjsmotoren er standset.

5.8 Satellitanlæg (ekstraudstyr)



- ▶ Kontrollér før hver kørsel, om antennen er i parkeringsposition. Fare for ulykker!



- ▷ Køretøjet skal stå stille ved satellitsøgningen. Gå ikke rundt i køretøjet.
- ▷ Satellitmodtagelse er kun mulig, hvis antennen er rettet direkte mod den ønskede satellit, og sigten ikke blokeres af forhindringer.
- ▷ Yderligere informationer findes i den separate betjeningsvejledning fra apparatproducenten.

5.8.1 Anlæg med automatisk antenneindstilling (Teleco)

Satellitanlæg er udstyret med en automatisk positioneringsenhed. Den automatiske positioneringsenhed sørger for den nøjagtige justering af antennen. I fladskærmen er der integreret en digital modtager.

Betjeningen af satellitanlægget foretages med fjernbetjeningen.



- 1 Tv-knap til/fra
- 2 Knap til/fra
- 3 Funktionsknapper

Billede 55 Fjernbetjening

Indstilling af anlægget:

- Tænd tv-apparatet og modtageren.
- Tryk på knappen til/fra (Billede 55,2) på fjernbetjeningen. Satellitantennen stiller sig i parkeringsposition.
- Indstil den ønskede sender med funktionsknapperne (Billede 55,3). Når anlægget har fundet satellitten, vises tv-programmet automatisk.

5.8.2 Anlæg med automatisk antenneindstilling (Oyster)



- ▶ Kontrollér før hver kørsel, om antennen er i parkeringsposition. Fare for ulykker!



- ▷ Køretøjet skal stå stille ved satellitsøgningen. Gå ikke rundt i køretøjet.
- ▷ Satellitmodtagelse er kun mulig, hvis antennen er rettet direkte mod den ønskede satellit, og sigten ikke blokeres af forhindringer.
- ▷ Se derudover betjeningsvejledningen fra producenten.

Satellitanlæg er udstyret med en automatisk positioneringsenhed. Den automatiske positioneringsenhed sørger for den præcise indstilling af antennen til den ønskede satellit.

Betjeningen foretages menustyret (tv-skærm) med fjernbetjeningen.

Indstilling af anlægget:

- Tænd fjernsynet.
- Tænd modtageren på netafbryderen. Når den grønne lysdiode på modtagerens infrarødmodtager lyser, er modtageren driftsklar.
- Tænd modtageren med fjernbetjeningen. Satellitantennen retter sig op fra parkeringspositionen og starter søgningen.

Når anlægget har fundet satellitten, vises det valgte tv-program automatisk.

Sat-mus

Afhængigt af modellen er satellitanlægget udstyret med en sat-mus. Indikatoren (Billede 56,2) på sat-musen viser den indstillede kanal. Med de to knapper kan du styre satellitanlæggets grundfunktioner (skift af sender, tænd/sluk).

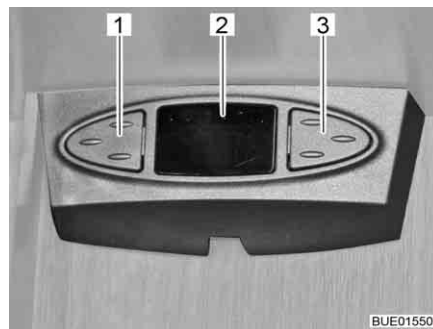

Billede 56 Sat-mus

Betjening af sat-musen:

- Vælg den forrige sender på listen over sendere: Tryk på venstre knap (Billede 56,1).
- Vælg den næste sender på listen over sendere: Tryk på højre knap (Billede 56,3).
- Skift mellem radio og tv: Tryk på knapperne (Billede 56,1 og Billede 56,3) samtidigt, og slip dem med det samme.
- Tænd/sluk modtageren: Tryk på knapperne (Billede 56,1 og Billede 56,3) samtidigt, og hold dem inde.

5.9 Markise (ekstraudstyr)



- ▷ Kør markisen ind ved kraftig vind, regn eller snevejr.
- ▷ Hvis det regner lidt, skal et af støttebenene afkortes, så vandet kan løbe ned.
- ▷ Markisen må kun køres ind, hvis stoffet er tørt. Hvis markisen skal køres ind med vådt stof: Kør markisen ud igen så snart, det er muligt, for at tørre stoffet.
- ▷ Fjern løv og groft snavs fra markisen, før den køres ind.



- ▷ Anvend kun markisen som beskyttelse mod solen.
- ▷ Se derudover betjeningsvejledningen fra producenten.

Markisens fordele

En markise har følgende fordele:

- Markisen giver skygge.
- Markisen skaber et overdækket forrum og udvider derved pladsmulighederne.
- Køretøjet indrettes mere hjemligt.



Billede 57 Markise

Opstilling af markisen:

- Drej markisen (Billede 57,1) ud med håndsvinget.
- Vip støttearmene (Billede 57,2) ud, når markisen er åben.

Kapiteloversigt

I dette kapitel finder De henvisninger om beboelsen i køretøjet.

Henvisningerne vedrører i detaljer:

- Åbning og lukning af dørene og klapperne
- Lyskontakterne
- Lysstyringen
- Placering af fjernsynet
- Ventilationen af køretøjet
- Åbning og lukning af vinduerne og rullegardinerne
- Åbning og lukning af gardinerne i førerhuset
- Åbning og lukning af taglugerne
- Ændring af bordfladerne
- Ombygningen af bordene
- Brugen af sengene
- Brugen af udendørs bruseren

6.1 Centrallås (delvis ekstraudstyr)



- ▷ Centrallåsen låser førerdøren, passagerdøren og indgangsdøren i karosseriet.
- ▷ Centrallåsen fungerer ikke, når batterikontakten på el-blokken er slukket.
- ▷ Hvis ikke der åbnes en dør i løbet af 40 sekunder efter at knappen til at låse op er blevet trykket ind, låser centrallåsen igen automatisk.



Billede 58 Fjernbetjening, centrallås

Låses op: ■ Tryk kort en gang på knap  (Billede 58,1). Dørlåsene er låst op.

Låses: ■ Tryk kort en gang på knap  (Billede 58,2). Dørlåsene er låst.



Billede 59 Kontakt til centrallås
(Elegance)

Kontakten til centrallåsen findes på midterkonsollen.

- Låses op:* ■ Tryk på knappen (Billede 59,1). Dørlåsene er låst op.
- Låses:* ■ Tryk på knappen (Billede 59,1). Dørlåsene er låst. Kontrollampen i knappen lyser.

6.2 Indgangsdør og førerdør



- ▶ Kør kun med låste døre.



- ▷ Når dørene låses, kan det forhindres, at de åbner af sig selv, f.eks. ved en ulykke.
- ▷ Låste døre forhindrer også, at der trænger nogen ind udefra, f.eks. når der stoppes ved en lyskurv. På den anden side gør låste døre det sværere for hjælpere at komme ind i køretøjet i nødstilfælde.
- ▷ Lås altid dørene, når køretøjet forlades.

6.2.1 Førerdør, udvendigt (delvis ekstraudstyr)

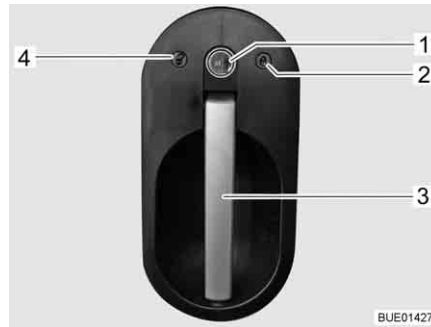

Billede 60 Førerdørens lås, udvendigt

- Åbnes:**
- Stik nøglen ind i låsecylinderen (Billede 60,1), og drej i retningen "åben" (Billede 60,4), indtil døren er låst op.
 - Drej nøglen tilbage i midterstilling, og træk den ud.
 - Træk i håndtaget (Billede 60,3). Døren er åben.
- Låses:**
- Stik nøglen ind i låsecylinderen (Billede 60,1), og drej i retningen "låst" (Billede 60,2), indtil døren er låst.
 - Drej nøglen tilbage i midterstilling, og træk den ud.

6.2.2 Førerdør, indvendigt (delvis ekstraudstyr)



Billede 61 Førerdørens lås, indvendigt (Viseo)



Billede 62 Førerdørens lås, indvendigt (Elegance)

- Åbning (Viseo):**
- Træk i døråbningshåndtaget (Billede 61,1). Sikringsknap (Billede 61,2) trykkes automatisk op, og dørlåsen låses automatisk op.
- Åbning (Elegance):**
- Træk i døråbningshåndtaget (Billede 62,1). Dørlåsen låses op.
- Låsning (Viseo):**
- Luk døren.
 - Tryk sikringsknappen (Billede 61,2) ned.
- Låsning (Elegance):**
- Luk døren.
 - Lås døren ved hjælp af centrallåsen (se afsnit 6.1).

6.2.3 Indgangsdør, udvendigt (Hartal)



Billede 63 Indgangsdørens dørlås, udvendigt

- Åbnes:**
- Stik nøglen ind i låsecylinderen (Billede 63,1) og drej, indtil døren er låst op.
 - Drej nøglen tilbage i midterstilling, og træk den ud.
 - Træk i håndtaget (Billede 63,2). Døren er åben.
- Låses:**
- Stik nøglen ind i låsecylinderen (Billede 63,1) og drej, indtil døren er låst.
 - Drej nøglen tilbage i midterstilling, og træk den ud.

6.2.4 Indgangsdør, indvendigt (Hartal)

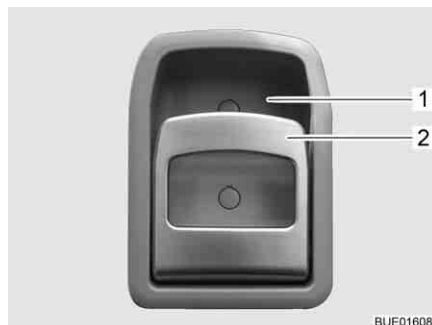

Billede 64 Indgangsdørens dørlås, indvendigt

- Åbnes:**
- Træk i håndtaget (Billede 64,2). Dørlåsen låses op og åbnes.
- Låses:**
- Tryk håndtaget (Billede 64,2) opad mod håndtagsfordybningen (Billede 64,1). Dørlåsen låses.

6.2.5 Vindue indgangsdør (delvis ekstraudstyr)

I indgangsdøren er der integreret et vindue med et foldegardin.

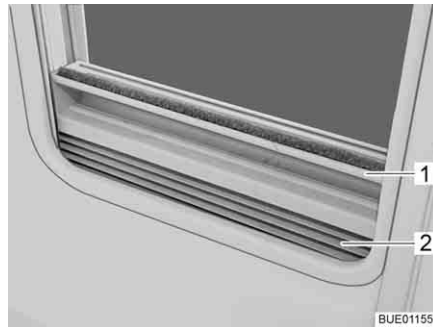

Billede 65 Foldegardin

Lukkes: ■ Tag fat foldegardinet (Billede 65,2) midt på grebslisten (Billede 65,1), træk det nedefra og op, og slip det i den ønskede højde. Foldegardinet bliver stående i denne højde.

Åbnes: ■ Tag fat i foldegardinet midt på grebslisten, og skub det ned.

6.2.6 Foldbart net på indgangsdøren (delvis ekstraudstyr)



▷ Åbn nettet helt, før indgangsdøren lukkes.



Billede 66 Net

Lukkes: ■ Træk nettet helt ud med listen (Billede 66,1).

Åbnes: ■ Skub nettet tilbage til udgangsstillingen med listen (Billede 66,1).

6.3 Udvendige klapper



- ▷ Luk alle udvendige klapper, og aflås klaplåsene, før der køres.
- ▷ For at åbne og lukke den udvendige klap skal alle låse, som er monteret på den udvendige klap, åbnes eller lukkes.



- ▷ Luk alle udvendige klapper, når køretøjet forlades.

De udvendige klapper, der er monteret på køretøjet, er alle udstyret med de samme låsecylindre. Derfor kan alle låse åbnes med en nøgle.

6.3.1 Klaplås med håndtagsfordybning



- ▷ Træk samtidigt i alle låsehåndtag, der er monteret på dne udvendige klap for at åbne den udvendige klap.

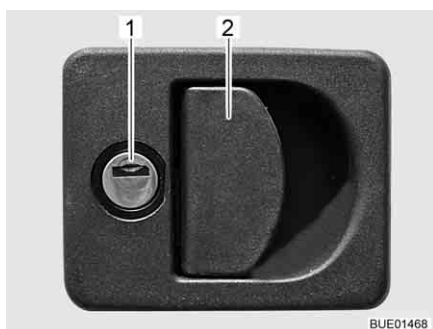

- 1 Låsecylinder
- 2 Låsehåndtag

Billede 67 Klaplås med håndtagsfordybning

- Åbnes:**
- Stik nøglen i låsecylinderen (Billede 67,1), og drej en kvart omdrejning. Klaplåsen er låst op.
 - Træk nøglen ud.
 - Træk i låsehåndtaget (Billede 67,2). Den udvendige klap er åben.

- Lukkes:**
- Luk den udvendige klap helt.
 - Stik nøglen i låsecylinderen, og drej en kvart omdrejning. Klaplåsen er låst.
 - Træk nøglen ud.

6.3.2 Klaplås, kvadratisk

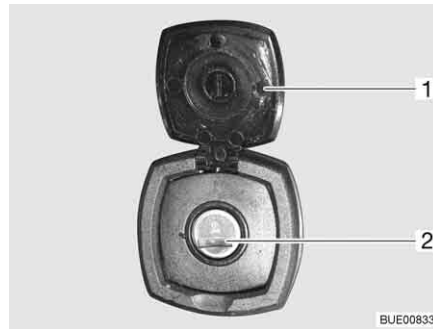

- 1 Afdækningshætte
- 2 Låsecylinder

Billede 68 Klaplås, kvadratisk

- Åbnes:**
- Åbn afdækningshætten (Billede 68,1).
 - Stik nøglen i låsecylinderen (Billede 68,2), og drej en kvart omdrejning.
 - Træk nøglen ud.
- Lukkes:**
- Luk den udvendige klap helt.
 - Stik nøglen ind i låsecylinderen.
 - Drej nøglen en kvart omdrejning.
 - Træk nøglen ud.

6.3.3 Klaplås med trykknop

Afhængigt af klappens størrelse er serviceklappen udstyret med en eller to aflåselige tryklåse.



Billede 69 Tryklås serviceklap

- Åbnes:**
- Stik nøglen i låsecylinderen på den aflåselige tryklås (Billede 69,1), og drej en kvart omdrejning. Tryklåsen er låst op.
 - Træk nøglen ud.
 - Evt. låses også den anden aflåselige tryklås op.
 - Tryk begge tryklåsenes trykknapper samtidigt ind med tommelfingeren og åben serviceklappen.
- Lukkes:**
- Luk serviceklappen, og tryk den til. Tryklåsene er nu gået i indgreb, men ikke låst.
 - Stik nøglen i låsecylinderen på den aflåselige tryklås (Billede 69,1), og drej en kvart omdrejning. Tryklåsen er låst.
 - Træk nøglen ud.
 - Evt. låses også den anden aflåselige tryklås.

6.3.4 Klapp til 230 V-tilslutning, kvadratisk

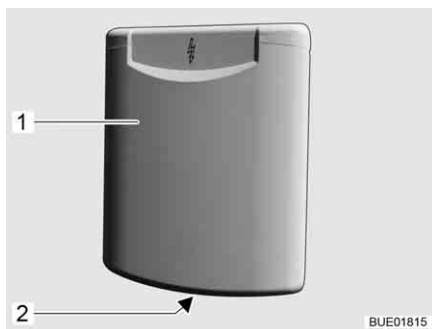

- 1 Udvendig klapp
- 2 Greb

Billede 70 Klapp til 230 V-tilslutning

Åbnes: ■ Grip ind i grebet (Billede 70,2) på den udvendige klapp (Billede 70,1), og sving den udvendige klapp opad.

Lukkes: ■ Sving den udvendige klapp ned, og tryk den til.

6.3.5 Dæksel til drikkevands-påfyldningsstuds



Billede 71 Dæksel til drikkevands-påfyldningsstuds (Viseo)

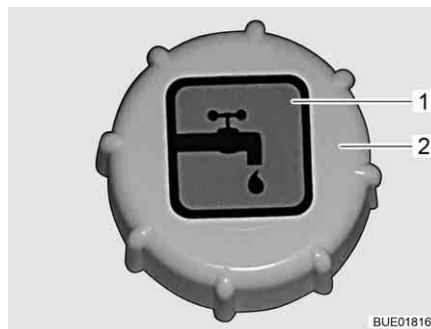

Billede 72 Dæksel til drikkevands-påfyldningsstuds (Elegance)



- Dækslerne til drikkevand-påfyldningsstuds og brændstofpåfyldningsstuds ligner hinanden meget. Kontrollér ubetinget mærkningen, før tanken fyldes.



- Drikkevands-påfyldningsstuds er markeret med symbolet  (Billede 71,1 hhv. Billede 72,1).
Hvordan man åbner og lukker dækslet (Billede 71,2 eller Billede 72,2) beskrives i afsnit 10.2.

6.4 Skabslåger



- ▷ Før der køres, skal alle skabslåger og indvendige døre lukkes og låses.
- ▷ De skabslåger, som vises i dette afsnit, er eksempler. Afhængigt af modellen kan skabslågernes låse og greb afvige fra den form, som er vist her.

6.4.1 Skabslåger med trykknop



Billede 73 Skabslåge med trykknop (rund)



Billede 74 Skabslåge med trykknop (firkantet)

- Åbnes:**
- Tryk på låsens indvendige del. Trykknappen springer ud (Billede 73 hhv. Billede 74).
 - Tag fat i trykknappen, og åbn skabslågen.
- Lukkes:**
- Tryk skabslågen til.
 - Tryk trykknappen ind, indtil den går i indgreb. Når den er gået i indgreb, er skabslågen rigtigt lukket.

6.4.2 Skabslåger med trykoplåsning

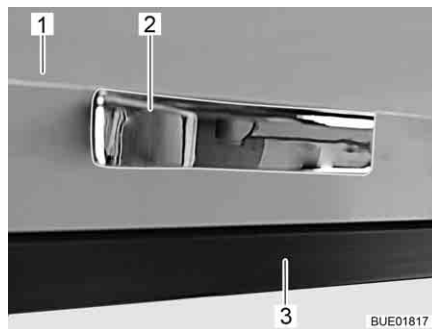

Billede 75 Skabslåger med trykoplåsning

- Åbnes:**
- Tryk skabslågen (Billede 75,1) vha. håndtaget (Billede 75,2) mod skabet (Billede 75,3). Skabslågen er låst op.
 - Åbn skabslåger.
- Lukkes:**
- Tryk skabslågen i, indtil der lyder et klik, når låsen går i indgreb.

6.4.3 Skabslåger med greb og åbningsliste

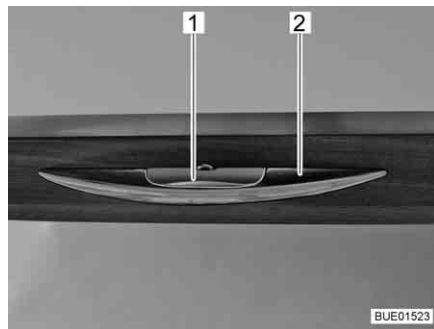

Billede 76 Greb med åbningsliste

- Åbnes:**
- Tryk på åbningslisten (Billede 76,1), og hold den inde.
 - Træk i håndtaget (Billede 76,2), indtil skabslågen er åben.
- Lukkes:**
- Tryk skabslågen ned, indtil det kan mærkes, at vippeudskyderen lukker, og høres, at låsen går i indgreb.

6.4.4 Skabslåger med frigørelsesgreb

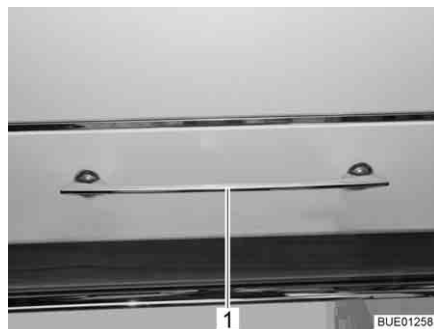

Billede 77 Skabslåge med frigørelsesgreb

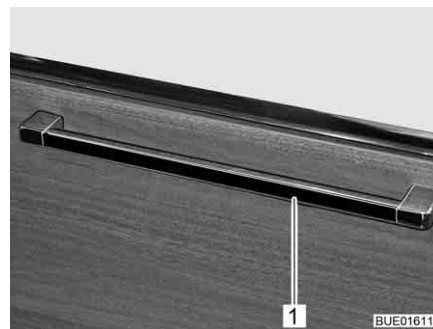

Billede 78 Skabslåge med frigørelsesgreb (alternativ)

- Åbnes:**
- Tryk frigørelsesgrebet (Billede 77,1 hhv. Billede 78,1) opad, til siden eller nedad, alt efter udførelsen, og hold det inde.
 - Træk i frigørelsesgrebet, indtil skabslågen er åben.
- Lukkes:**
- Tryk skabslågen ned, indtil det kan mærkes, at vippeudskyderen lukker, og høres, at låsen går i indgreb.

6.5 Gulvmagasins afdækning

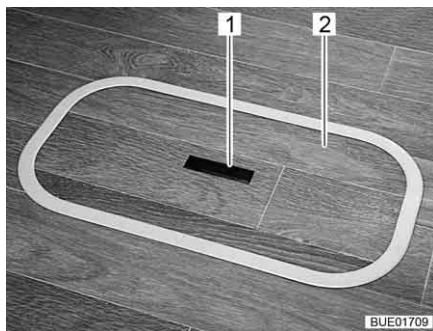

Billede 79 Gulvmagasins afdækning (håndtag skjult)

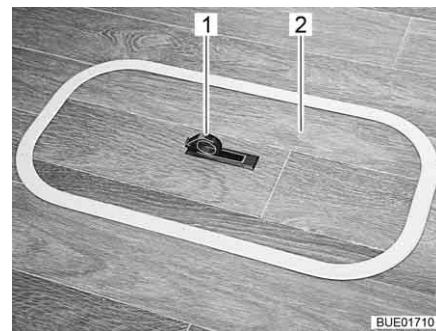

Billede 80 Gulvmagasins afdækning (håndtag trukket ud)

- Åbnes:**
- Tryk den ene side af håndtagspladen (Billede 79,1) ned i gulvet. Håndtaget (Billede 80,1) drejes op.
 - Løft afdækningen (Billede 79,2 samt Billede 80,2) op og af.

- Lukkes:**
- Sæt afdækningen ned i rammeåbningen i gulvet.
 - Tryk håndtaget ned i gulvet.

6.6 Lyskontakter

6.6.1 Indgangsparti



- ▷ De lyskontakter, som vises i dette afsnit, er eksempler. Afhængigt af modellen kan lyskontakternes type og funktion afvige fra den form, som er vist her.

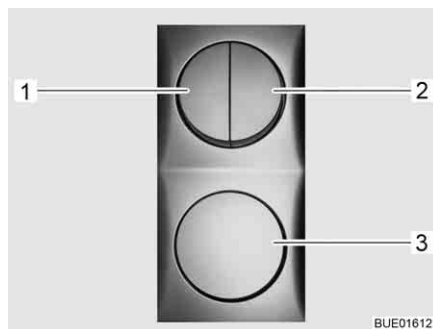

Billede 81 Lyskontakter

I indgangspartiet findes lyskontakter (Billede 81,1-3) for følgende lamper:

- Belysning indgang
- Belysning fortelt
- Belysning opholdsområde



Billede 82 Forteltlampe (Viseo)

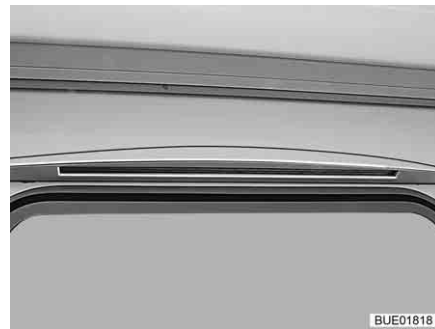

Billede 83 Forteltlampe (Elegance)

6.6.2 Kabine



- ▷ Lamperne, der vises i dette afsnit, er eksempler. Der er ikke alle lamper, der er anvendt i køretøjet, der er vist. Ved hjælp af eksemplerne skal det mulige monteringssted for lyskontakterne tydeliggøres. Lyskontaktens type og udseende kan afvige fra formen, der er vist her.

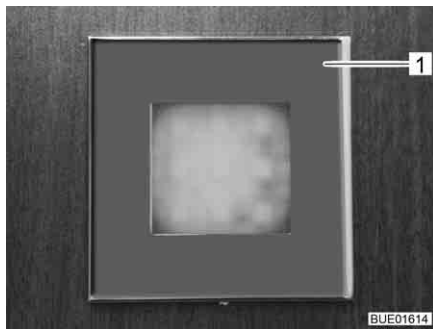

Billede 84 Indbygget lampe (eksempel)



Billede 85 Armaturliste (eksempel)

Lyskontakter er, alt efter model, placeret på forskellige steder: Kontakten er anbragt adskilt fra lampen (Billede 84,1 eller Billede 85,1), hvor den er let tilgængelig (Billede 86,1).

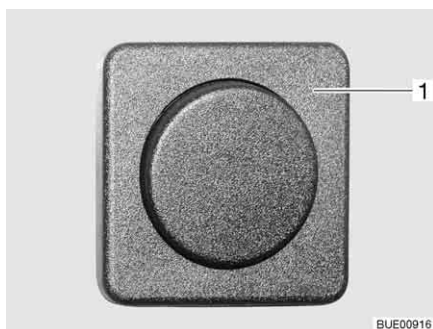

Billede 86 Separat lyskontakt

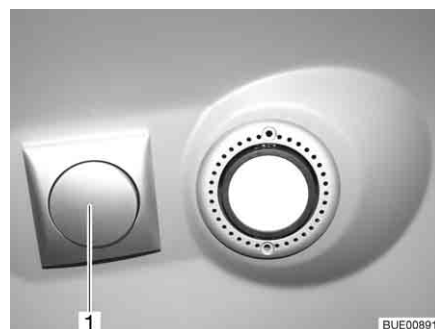

Billede 87 Indbygget halogenlampe (eksempel)

Yderligere lyskontakter befinder sig i nærheden af lampen (Billede 87,1).

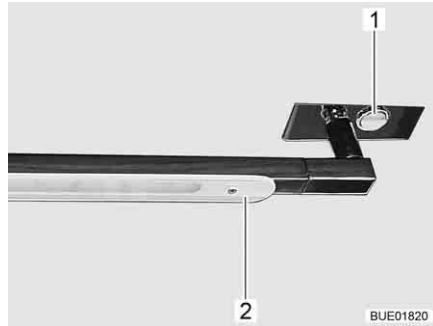

Billede 88 Lysarmatur, kan drejes

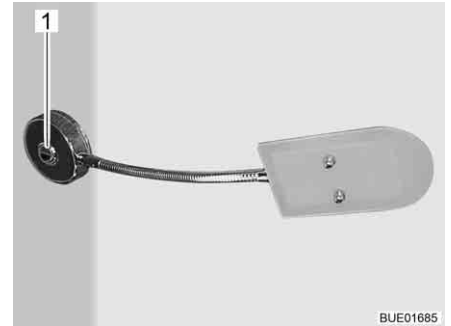

Billede 89 Spottlampe

På lysarmaturer eller spotlamper sidder lyskontakten (Billede 88,1 samt Billede 89,1) som regel lige ved selve lampen.

Lysarmaturet (Billede 88,2) kan drejes ud til siden.



Billede 90 Indbygget lampe, lyskontakt i lampen

Tryk på kontakten (Billede 90,1) i den indbyggede lampe for at tænde og slukke lyset.

6.6.3 Klædeskabslampe



- ▷ Klædeskabslampen kan tages ud af den skruemonterede holder (Billede 91,1) og bruges som lommelygte.
- ▷ Når døren til klædeskabet lukkes, slukkes klædeskabslampen automatisk.
- ▷ En lyssensor sørger for, at klædeskabslampen kun tændes, når det er mørkt. På den måde undgås det, at du kommer til at tænde klædeskabslampen i dagslys, så batterierne hurtigt løber tør for strøm.

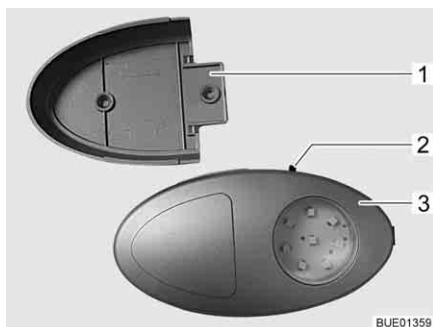

Billede 91 Klædeskabslampe/lommelygte

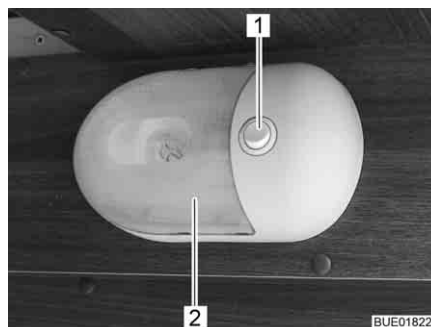

Billede 92 Klædeskabslampe

Tænd-/slukkontakten (Billede 91,2 hhv. Billede 92,1) er placeret direkte ved klædeskabslampen (Billede 91,3 hhv. Billede 92,2).

6.6.4 Lysarmatur i baggarage

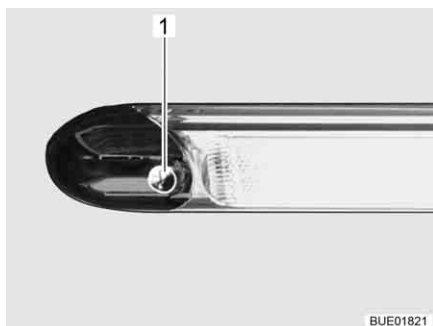

Billede 93 Lysarmatur i baggarage

Lysarmaturet tændes og slukkes, når man bevæger hånden forbi lampens sensor (Billede 93,1).

6.7 Lysstyring (Elegance)

Opgaver

Afhængigt af modellen er køretøjet udstyret med et centralt lyssystem. Med dette lyssystem kan enkeltlamper eller lampegrupper, der hører til lyssystemet, tændes, slukkes og dæmpes.

Derudover er der integreret scene-funktioner i lyssystemet. Med scene-funktionerne kan den ønskede lysstyrke for alle lampegrupper gemmes og hentes.



- ▷ Lamperne, der ikke er integreret i lyssystemet (f.eks. køkkenlampe, badeværelseslampe eller læsespots), tændes og slukkes med separate lyskontakter.

Lyskontakter Lamperne, der er integreret i lyssystemet, styres med knappen på panelet (Billede 94) eller med knappen på to kontakter (Billede 95 og Billede 96). Kontakterne er monteret på forskellige steder i køretøjet.

Knapper på panelet Alle lysstyringsfunktioner til rådighed på panelet.



Billede 94 Panel

Knapper på kontakten Alle lysstyringsfunktioner står ikke til rådighed på de to kontakter.



Billede 95 Knapper i opholdsområdet



Billede 96 Knapper i opholds- eller soveområdet

Symboler Symbolerne i følgende tabel har altid den samme betydning.

Symbol	Betydning
M	Lysscene
	Hovedlys opholdsområde
	Indirekte belysning opholdsområde
	Hovedlys soverum
	Indirekte belysning soverum
	Natlys
	Alle lamper "slukket"

Betjening Hver knap har forskellige funktioner:

Knap	Tryk kort	Hold trykket ind
Scene	Til-/frakobling af den gemte scene	Lagring af den aktuelle indstilling af scenen (> 3 sekunder, indtil alle tændte lamper blinker kortvarigt)
Lys	Til-/frakobling af den pågældende lampe	Dæmpning af den pågældende lampe (> 1 sekund)

6.8 Holder til fladskærm



- Fladskærmen og skærmholderen skal drejes tilbage til grundpositionen og sikres, før der køres. Hvis skærmholderen er indbygget i et tv-skab: Luk tv-skabet.

6.8.1 Holder på søjle

Holderen til fladskærmen er fastgjort til en søjle.

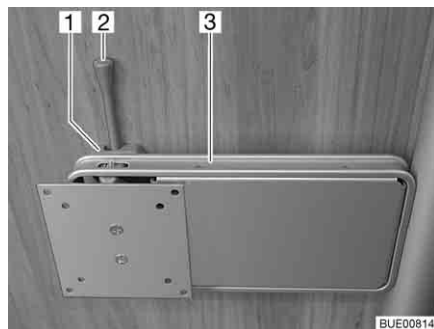

Billede 97 Holder på søjle

- Placering:**
- Træk frigørelseshåndtaget (Billede 97,2) til side, og drej holderen (Billede 97,3) med fladskærmen til den ønskede position.
 - Tryk fladskærmen lidt op, og drej den til den ønskede position. Tre forskellige hældningsvinkler er mulige.
- Opbevaring:**
- Drej fladskærmen tilbage, indtil holderen (Billede 97,3) går i indgreb i låsen (Billede 97,1).

6.8.2 Vægholder

Fladskærmen er fastgjort til en vægholder.

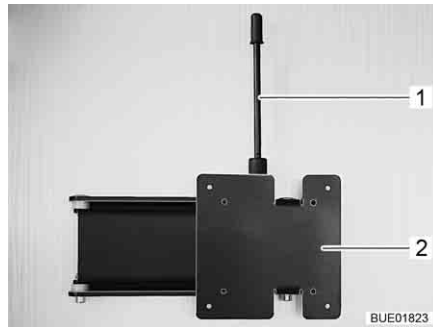

Billede 98 Vægholder

- Placering:**
- Løft i frigørelseshåndtaget (Billede 98,1), og drej fladskærmsholderen (Billede 98,2), indtil den sidder som ønsket.
- Opbevaring:**
- Løft i frigørelseshåndtaget, og drej fladskærmen tilbage, så holderen går i hak.

6.8.3 Holder i tv-skabet

Fladskærmen er fastgjort på en udtræksplade i tv-skabet.



Billede 99 Holder i tv-skabet

- Placering:**
- Tryk åbningslisten (Billede 99,1) ind.
 - Træk udtrækspladen (Billede 99,2) ud indtil anslag.
 - Drej fladskærmen i den ønskede position.
- Opbevaring:**
- Drej fladskærmen tilbage til udgangspositionen.
 - Skub udtrækspladen (Billede 99,2) ind, indtil åbningslisten (Billede 99,1) går indgreb.

6.8.4 Holder med frigørelseshåndtag

Holderen til fladskærmen er fastgjort til væggen.

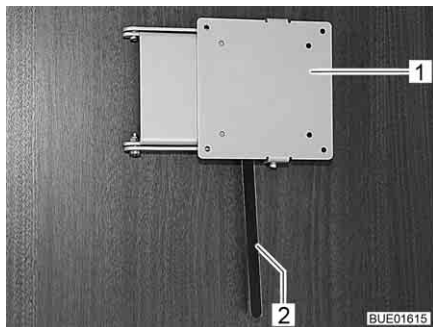

Billede 100 Holder med frigørelseshåndtag

- Placering:**
- Træk frigørelseshåndtaget (Billede 100,2) til side, og drej holderen (Billede 100,1) med fladskærmen til den ønskede position.
 - Tryk fladskærmen lidt op, og drej den til den ønskede position. Tre forskellige hældningsvinkler er mulige.
- Opbevaring:**
- Drej fladskærmen tilbage, indtil holderen (Billede 100,1) går i indgreb i låsen.

6.9 Ventilation



- ▶ Ilten i bilens interiør forbruges ved åndedrættet og anvendelsen af gasdrevne indbygningsapparater. Derfor skal den brugte luft konstant udskiftes. Af den grund er der indbygget mekaniske ventilationsanordninger (f.eks. tagluger med mekaniske ventilationsanordninger, runde tagventilationer eller gulvluger) i køretøjet. Mekaniske ventilationsanordninger må aldrig dækkes til hverken indefra eller udefra, f.eks. med en vintermåtte. Hold mekaniske ventilationsanordninger fri for sne og løv. Der er fare for at blive kvalt på grund af det øgede CO₂-indhold.



- ▷ Ved bestemte vejrforhold kan der trods tilstrækkelig ventilation optræde kondensvand på genstande af metal (f.eks. på gulv-understel-forskrivningen).
- ▷ På gennemskæringer (f.eks. runde tagventilationer, taglugens kanter, stikdåser, påfyldningsstudser, klapper osv.) kan der opstå ekstra kuldebroer.

Kondensvand

Sørg med hyppig og målrettet udluftning for en permanent luffornyelse. Kun på denne måde kan det forhindres, at der dannes sig kondensvand og som følge heraf mug i koldt vejr. Hvis varmeydelse, luftfordeling og ventilation er afpasset til hinanden, kan der skabes et behageligt indeklima i den kolde årstid. For at forhindre træk skal luftudstrømningsdyserne på instrumentbrættet lukkes og luftfordelingen på basiskøretøjet stilles på cirkulationsluft. Hvis køretøjet står stille i længere tid, skal den af og til udluftes godt, især om sommeren, hvor varmen ellers ikke kan slippe ud. Udluft ikke kun opholdsrummet, men også de magasiner, der er tilgængelige udefra. Hvis køretøjet er parkeret i et lukket rum (f.eks. garage), udluftes også parkeringsstedet. Opstående kondensvand kan føre til dannelse af mug.

6.10 Vinduer



- ▷ Vinduerne er forsynet med et mørkt rullegardin eller foldegardin og med insektrullegardin eller net, der kan foldes sammen. Når det mørke rullegardin og insektrullegardinet løsnes, ruller de på grund af trækraften automatisk tilbage i udgangsstillingen. Hold fast i det mørke rullegardin eller insektrullegardinet for ikke at beskadige trækmekanismen, og før det langsomt tilbage i udgangsstillingen. Foldegardinet og insektrullegardinet, der kan foldes sammen, består af tyndt stof. For ikke at beskadige foldegardinet eller insektrullegardinet skal disse føres forsigtigt tilbage til udgangsstillingen med håndtaget.
- ▷ Hold ikke rullegardiner lukkede gennem længere tid, da ellers må påregnes forøget materialetræthed.
- ▷ Hvis det mørke rullegardin eller foldegardinet er lukket helt, kan der ophobes varme mellem det mørke rullegardin/foldegardinet og vinduet ved kraftigt sollys. Vinduet kan blive beskadiget.
Hvis gardinet i er monteret i den nederste rullegardinkasse, skal gardinet derfor kun lukkes 2/3 ved kraftigt sollys. På den måde kan varmen mellem vindue og gardin slippe ud.
Hvis gardinet er monteret i den øverste rullegardinkasse, skal gardinet lukkes helt og åbnes regelmæssigt.
Stil derudover vinduet i stillingen "permanent ventilation".
- ▷ Luk vinduerne, før der køres.
- ▷ Alt efter vejret skal vinduerne lukkes, så der ikke trænger fugtighed ind.
- ▷ For at åbne og lukke vinduerne skal alle låsehåndtag, som er monteret på vinduet, åbnes eller lukkes.



- ▷ Luk altid vinduerne, når køretøjet forlades.
- ▷ Inde i acryl-dobbelttruden kan der ved store temperaturforskelle eller ekstreme vejrforhold danne sig lidt dug pga. kondensvand. Ruden er konstrueret sådan, at kondensvandet kan fordampe igen ved stigende udendørstemperaturer. Der er ingen grund til at frygte, at akryl-dobbelttruden kan blive beskadiget af kondensvandet.

6.10.1 Ventilationsrude



- ▷ Hvis der er monteret vinduer med automatiske udskydere, skal vinduet åbnes helt for at frigive låsningen. Hvis låsningen ikke frigives, og vinduet alligevel lukkes, kan vinduet gå i stykker på grund af det store modtryk.
- ▷ Vær opmærksom på, at ventilationsruderne ikke åbnes eller lukkes skævt. Sørg for at åbne og lukke ventilationsruderne lige.
- ▷ Hvis låsehåndtaget er udstyret med en sikringsknap, skal der trykkes på låsehåndtagets sikringsknap ved hver betjening.

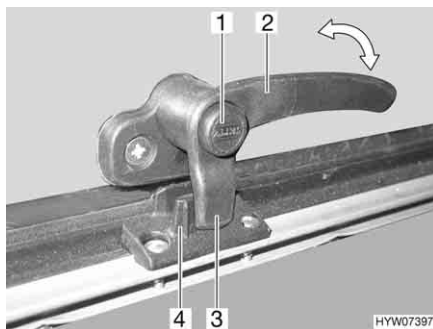

Billede 101 Låsehåndtag med sikringsknap i stilling "lukket"

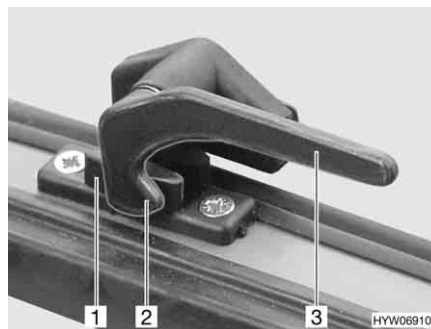

Billede 102 Låsehåndtag i stilling "lukket"

- Åbnes:**
- Tryk på sikringsknappen (Billede 101,1), og hold den inde, hvis den findes.
 - Drej låsehåndtaget (Billede 101,2 eller Billede 102,3) en kvart omdrejning til vinduets midte.



Billede 103 Ventilationsrude med drejeudskyder



Billede 104 Ventilationsrude med automatiske udskydere

- Ventilationsrude med drejeudskyder: Åbn ventilationsruden til den ønskede stilling, og lås den fast med den riflede knap (Billede 103,1).
- Ventilationsrude med automatiske udskydere: Åbn ventilationsruden indtil den ønskede stilling. Den automatiske udskyder (Billede 104,1) går automatisk i indgreb.

Ventilationsruden er låst i den ønskede stilling.

- Lukkes:**
- Ventilationsrude med drejeudskyder: Drej den riflede knap (Billede 103,1), indtil låsen frigives.
Ventilationsrude med automatiske udskydere: Ventilationsruden åbnes, indtil låsen frigives.
 - Luk ventilationsruderne.
 - Tryk på sikringsknappen (Billede 101,1), og hold den inde, hvis den findes.
 - Drej låsehåndtaget (Billede 101,2 eller Billede 102,3) en kvart omdrejning til vinduesrammen. Låsenæsen (Billede 101,3 eller Billede 102,2) på låsehåndtaget ligger helt på den indvendige side af vinduernes lås (Billede 101,4 eller Billede 102,1).

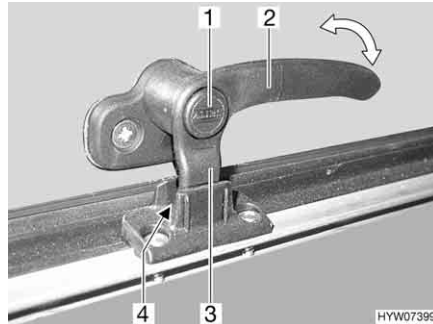

Billede 105 Låsehåndtag med sikringsknap i stilling "permanent ventilation"

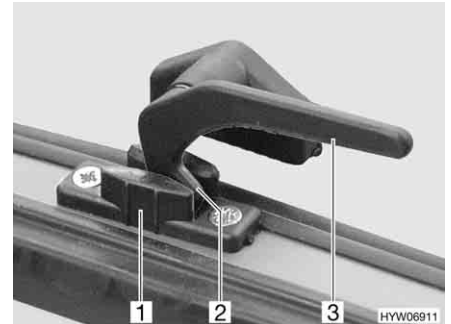

Billede 106 Låsehåndtag i stilling "permanent ventilation"

Permanent ventilation

Med låsehåndtaget kan ventilationsruden sættes i to forskellige stillinger:

- I stilling "permanent ventilation" (Billede 105 og Billede 106)
- I stilling "lukket helt" (Billede 101 og Billede 102)

For at stille ventilationsruden i "permanent ventilation":

- Tryk på sikringsknappen (Billede 105,1), og hold den inde, hvis den findes.
- Drej låsehåndtaget (Billede 105,2 eller Billede 106,3) en kvart omdrejning til vinduets midte.
- Ventilationsruden trykkes let udad.
- Drej låsehåndtaget tilbage igen. Kø derved låsenæsen (Billede 105,3 eller Billede 106,2) på låsehåndtaget ind i udskæringen i vinduets lås (Billede 105,4 eller Billede 106,1).
- Slip sikringsknappen (Billede 105,1), hvis den findes.
- Kontrollér, at sikringsknappen ikke er trykket ind, men fastgør låsehåndtag sikkert.

Ventilationsruden må ikke stå i stillingen "permanent ventilation" under kørslen.

I regnvejr kan der trænge vandsprøjt ind i opholdsområdet, hvis ventilationsruden står i stillingen "permanent ventilation". Derfor skal ventilationsruderne lukkes helt.

6.10.2 Skydevindue med tryklås (Elegance)



Billede 107 Skydevindue med tryklås

- Åbnes:**
- Tryk grebene (Billede 107,1) mod hinanden, og hold dem sådan.
 - Åbn halvdelen af vinduet indtil den ønskede stilling.
- Lukkes:**
- Tryk grebene mod hinanden, og hold dem sådan.
 - Luk vinduet indtil anslaget.

6.10.3 Skydevindue med drejelås (Viseo)



Billede 108 Skydevindue med drejelås (låst)

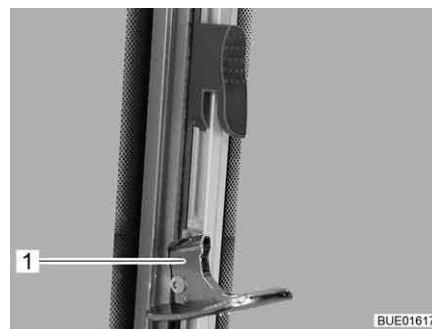

Billede 109 Skydevindue med drejelås (oplåst)

- Åbnes:**
- Skub sikkerhedsriglen (Billede 108,1) op.
 - Sving låsen (Billede 109,1) indad.
 - Åbn halvdelen af vinduet indtil den ønskede stilling.
- Lukkes:**
- Luk vinduet indtil anslaget.
 - Drej låsen (Billede 109,1) ud.
 - Skub sikkerhedsriglen (Billede 108,1) ned.

6.10.4 Foldegardin og insektrullegardin

Vinduerne er forsynet med et foldegardin og et insektrullegardin. Insektrullegardinet kan kun forskydes sammen med foldegardinet.

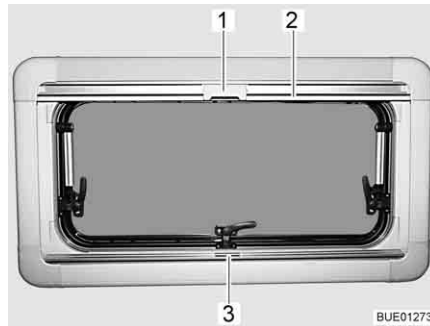

Billede 110 Ventilationsrude

Foldegardin Foldegardinet befinder sig i den nederste rullegardinkasse.

Lukkes:

- Tag fat i foldegardinet midt på grebslisten (Billede 110,3), træk det nedefra og op og slip det i den ønskede højde. Foldegardinet bliver stående i denne højde.

Åbnes:

- Tag fat i foldegardinet midt på grebslisten, og skub det ned.

Insektrullegardin Insektrullegardinet befinder sig i den øverste rullegardinkasse.

Lukkes:

- Træk insektrullegardinet ned med grebslisten (Billede 110,2), indtil det støder mod grebslisten på foldegardinet (Billede 110,3).
- Lås låsen (Billede 110,1) på insektrullegardinet med grebslisten på foldegardinet.

Åbnes:

- Tryk låsen (Billede 110,1) på insektrullegardinet foroven bagud.
- Før langsomt insektrullegardinet tilbage med grebslisten (Billede 110,2).

6.10.5 Foldegardiner til forrude, førerrude og passagerrude

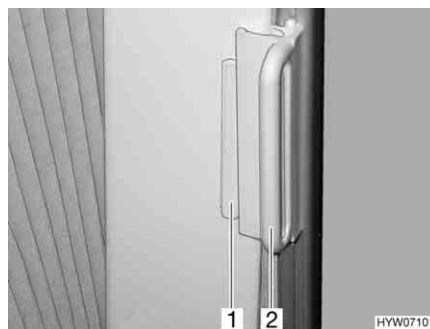

Billede 111 Foldegardin, førerhusets vindue

Lukkes:

- Tag fat i foldegardinerne på håndtaget (Billede 111,2), og træk det forsigtigt for, indtil magnetlåsen holder foldegardinet lukket.

Åbnes:

- Skub forsigtigt foldegardinerne tilbage med håndtaget.
- Skub håndtaget (Billede 111,2) på listen (Billede 111,1). Foldegardinet er sikret.

6.10.6 Gardin i forruden (Elegance)



- ▶ Åbn gardinet i forruden helt (nedefra), før der køres, for ikke at begrænse førerens synsfelt.



- ▷ Under kørslen skal gardinet i forruden låses med de to låsetappe, så udsynet ikke forstyrres.

Foran førerdøren ved førersædet sidder der et kontaktpanel med indbyggede kontakter til gardinet i forruden.



Billede 112 Låsetap til gardinet i forruden

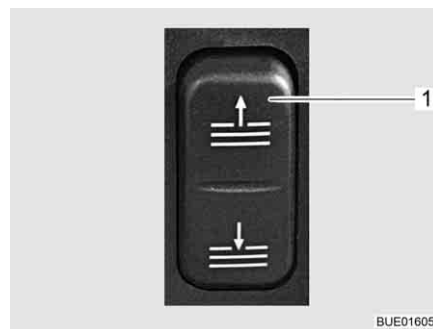

Billede 113 Kontakt til gardinet i forruden

- Lukkes:**
- Drej låsetappen (Billede 112,1) opad på begge sider.
 - Tryk og hold fingeren på den nedre kontakt (Billede 113,1), indtil gardinet i forruden har den ønskede position.
 - Slip kontakten. Gardinet i forruden vil beholde denne position.
- Åbnes:**
- Tryk og hold fingeren på den øvre kontakt (Billede 113,1), indtil gardinet i forruden er kørt helt op.
 - Slip kontakten.
 - Drej låsetappen (Billede 112,1) nedad på begge sider.



Billede 114 Tap til håndsving



Billede 115 Tap med påsat håndsving

Nødfunktion

Hvis gardinet i forruden ikke kan trækkes for og fra ved hjælp af kontakten (f.eks. fordi instrumentspændingen svigter), kan gardinet i forruden trækkes for og fra manuelt. Gå frem på følgende måde:

- Drej tappen på nødfunktionsstængerne (Billede 114,1) nedad.
- Sæt det medfølgende håndsving på tappen (Billede 115).

- Således trækkes gardinet i forruden for og fra ved hjælp af håndsvinget.
- Tag håndsvinget af, og opbevar det et sikkert sted.

Hvis køretøjets strømforsyning svigter, mens hejseengen er løftet og gardinet i forruden trukket ned, dækkes håndsvinget af hejseengens blænde. I så fald skal blænden afmonteres.

6.11 Tagluger

Afhængigt af modellen er der i køretøjet monteret tagluger med eller uden mekanisk ventilationsanordning. Hvis der er monteret en tagluge uden mekanisk ventilationsanordning, foretages den mekaniske ventilation gennem runde tagventilationer.



- ▶ Hold altid udluftningsdyserne for de mekaniske ventilationsåbninger åbne. De mekaniske ventilationsanordninger må aldrig dækkes til, f.eks. med en vintermåtte. Hold mekaniske ventilationsanordninger fri for sne og løv.



- ▷ Taglugerne er forsynet med et mørkt rullegardin eller foldegardin og med insektrullegardin eller net, der kan foldes sammen. Når det mørke rullegardin og insektrullegardinet løsnes, ruller de på grund af trækraften automatisk tilbage i udgangsstillingen. Hold fast i det mørke rullegardin eller insektrullegardinet for ikke at beskadige trækmechanismen, og før det langsomt tilbage i udgangsstillingen. Foldegardinet og insektrullegardinet, der kan foldes sammen, består af tyndt stof. For ikke at beskadige foldegardinet eller insektrullegardinet skal disse føres forsigtigt tilbage til udgangsstillingen med håndtaget.
- ▷ Hold ikke rullegardiner lukkede gennem længere tid, da ellers må påregnes forøget materialetræthed.
- ▷ Hvis det mørke rullegardin eller foldegardinet er lukket helt, kan der ophobes varme mellem det mørke rullegardin/foldegardinet og taglugen ved kraftigt sollys. Taglugen kan blive beskadiget. Luk derfor kun det mørke rullegardin/foldegardinet 2/3 ved kraftigt sollys. Åbn taglugen lidt, eller placér den i udluftningsstilling.
- ▷ Luk afhængigt af vejret taglugerne så meget, at der ikke kan trænge fugtighed ind.
- ▷ Træd ikke på taglugerne.
- ▷ Luk taglugen, før der køres.
- ▷ Kontrollér låsen på taglugerne, før der køres.
- ▷ Luk altid taglugerne, når køretøjet forlades.



6.11.1 Heki-tagluge (mini og midi)

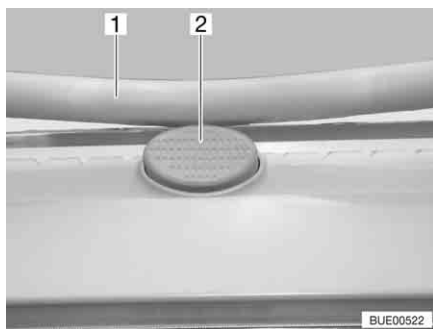

Billede 116 Sikringsknap på Heki-taglugen

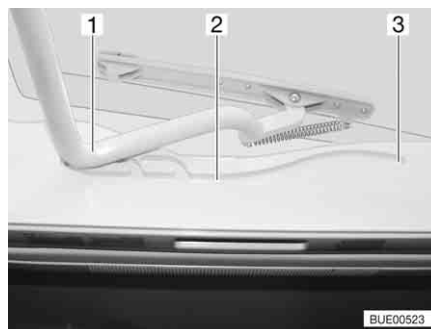

Billede 117 Heki-tagluge, føring

Heki-taglugen vippes op i den ene side.

- Åbnes:**
- Tryk på sikringsknappen (Billede 116,2), og træk bøjlen (Billede 116,1) ned med begge hænder.
 - Træk bøjlen (Billede 117,1) ind i føringerne (Billede 117,2) indtil den bageste position (Billede 117,3).
- Lukkes:**
- Tryk bøjlen (Billede 117,1) let op med begge hænder.
 - Skub bøjlen til i føringerne.
 - Tryk bøjlen op med begge hænder, indtil bøjlen ligger over sikringsknappen (Billede 116,2).

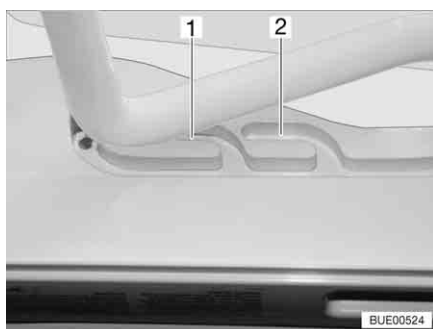

Billede 118 Heki-tagluge i udluftningsstilling

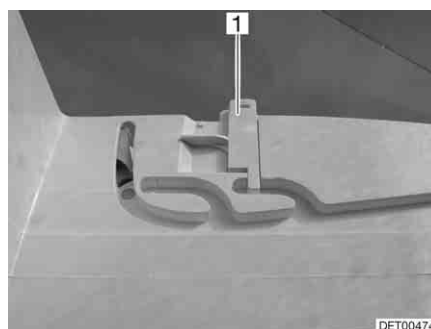

Billede 119 Låsning ventilationsstilling

Udluftningsstilling

Heki-taglugen kan placeres i to udluftningsstillinger: Stilling til dårligt vejr (Billede 118,1) og midterstilling (Billede 118,2). I midterstillingen kan taglugen afhængigt af modellen fastlåses med de to slåer (Billede 119,1), som sidder i venstre og højre side af taglugens ramme.

- Tryk på sikringsknappen (Billede 116,2), og træk bøjlen (Billede 116,1) ned med begge hænder.
- Træk bøjlen ind i føringerne (Billede 117,2) indtil den ønskede stilling.
- Tryk bøjlen let op og skub den ind i den valgte føring (Billede 118,1 eller 2) og i givet fald låses.

Foldegardin For at lukke og åbne foldegardinet:

Lukkes: ■ Træk foldegardinet ud med håndtaget, og slip det i den ønskede position. Foldegardinet bliver stående i denne position.

Åbnes: ■ Skub håndtaget på foldegardinet langsomt til udgangsstillingen.

Net For at lukke og åbne nettet:

Lukkes: ■ Træk med håndtaget nettet til det modstående håndtag på foldegardinet.

Åbnes: ■ Tryk håndtaget på nettet bagud. Låsen går op.
■ Før langsomt nettet tilbage med håndtaget.

6.11.2 Tagluge med snaplukning



Billede 120 Tagluge med snaplukning

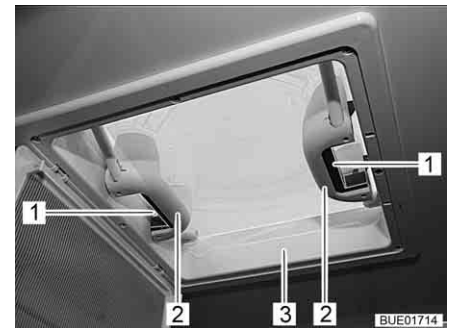

Billede 121 Håndtag med snaplukninger

Taglugen kan slås op på en eller begge sider.

Åbnes: ■ Åbn nettet (Billede 120,2) ved at hive ned i håndtaget (Billede 120,1).
■ Tryk på snaplukningen (Billede 121,1) på taglugens inderside (Billede 121,3). Tryk samtidigt taglugen op med håndtaget (Billede 121,2).
■ Løft nettet op, indtil det går i lås.

Lukkes: ■ Åbn nettet (Billede 120,2) ved at hive ned i håndtaget (Billede 120,1).
■ Træk kraftigt nedad i taglugen (Billede 121,3) ved at holde i begge håndtag (Billede 121,2), indtil de to snaplukninger (Billede 121,1) går i lås.
■ Løft nettet op, indtil det går i lås.

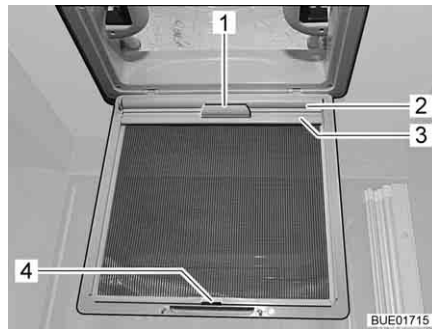

Billede 122 Mørkt rullegardin

Mørkt rullegardin Der er fastmonteret et mørkt rullegardin i visse udstyrsmodeller.

- Lukkes:*
- Åbn nettet (Billede 120,2) ved at hive ned i håndtaget (Billede 120,1).
 - Træk ud i det mørke rullegardin (Billede 122,2) ved hjælp af håndtaget (Billede 122,1), og fastgør holdelisten (Billede 122,3) i nettets krog (Billede 122,4).
 - Løft nettet op, indtil det går i lås.
- Åbnes:*
- Åbn nettet (Billede 120,2) ved at hive ned i håndtaget (Billede 120,1).
 - Tag holdelisten (Billede 122,3) af krogen (Billede 122,4), og rul det mørke rullegardin (Billede 122,2) langsomt tilbage, mens du holder i håndtaget (Billede 122,1).
 - Løft nettet op, indtil det går i lås.

6.11.3 Løfte-tagluge (delvis ekstraudstyr)

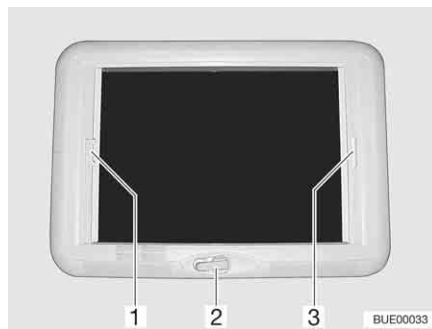

Billede 123 Løfte-tagluge

Løfte-taglugen kan åbnes med håndsvinget.

- Åbnes:*
- Drej håndsvinget (Billede 123,2), indtil modstanden kan mærkes.
- Lukkes:*
- Drej håndsvinget, indtil løfte-taglugen er lukket. Efter endnu to til tre omdrejninger kan løfte-taglugen låses.
 - Kontrollér låsen. Tryk hånden mod acrylglasets.

Foldegardin Foldegardinet kan lukkes så meget, som man ønsker. Hvis foldegardinet er låst sammen med nettet, føres nettet med, når foldegardinet lukkes.

- Lukkes:*
- Træk i foldegardinet med håndtaget (Billede 123,3), og slip det i den ønskede position. Foldegardinet bliver stående i denne position.

Åbnes: ■ Skub håndtaget på foldegardinet langsomt til udgangsstillingen.

Net Hvis nettet er låst sammen med foldegardinet, føres foldegardinet med, når nettet lukkes.

Lukkes: ■ Træk håndtaget (Billede 123,1) på nettet hen til håndtaget på foldegardinet (Billede 123,3) overfor, og lad det gå i indgreb.

Åbnes: ■ Tryk nettets håndtag op bagved, og frigør nettet (Billede 123,1) på foldegardinet (Billede 123,3).
 ■ Skub håndtaget på nettet langsomt til udgangsstillingen.

6.11.4 Tagluge Omni-Vent med ventilator (ekstraudstyr)



► For at spare på batteriet, skifter ventilatoren efter en times kørsel på trin 6 tilbage til trin 1.

Taglugen er udstyret med insektrullegardin, rullegardin og en justerbar ventilator til udluftning og ventilation.

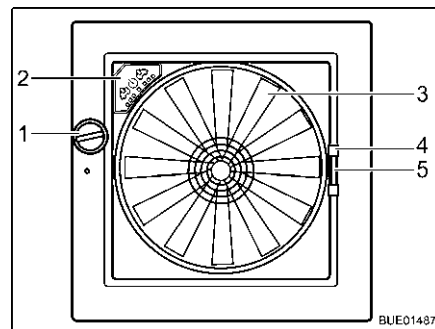

Billede 124 Tagluge Omni-Vent

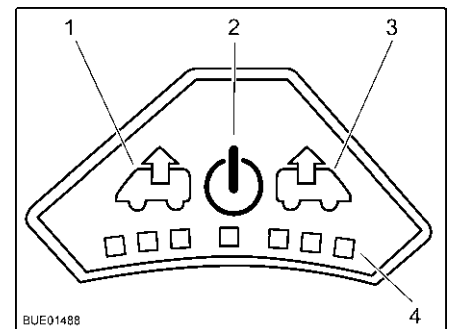

Billede 125 Ventilatorens betjeningsfelt

Åbnes: ■ Drej drejeknappen (Billede 124,1), indtil den ønskede åbningsvinkel er opnået.

Lukkes: ■ Drej drejeknappen (Billede 124,1), indtil taglugen er lukket helt.

Net For at lukke og åbne nettet:

Lukkes: ■ Træk nettet (Billede 124,4) til den modsatte side af rammen.

Åbnes: ■ Tryk grebet på nettet sammen. Låsen går op.
 ■ Nettet føres langsomt tilbage med håndtaget.

Lukning For at lukke og åbne gardinet:

Lukkes: ■ Tryk gardinets greb (Billede 124,5) sammen.
 ■ Træk gardinet til den ønskede position og slip derefter. Gardinet bliver stående i denne position.

Åbnes: ■ Tryk gardinets greb sammen.
 ■ Før langsomt gardinet tilbage til udgangspositionen.

Ventilator Når taglugen er åbnet, kan indområdet udluftes og køles ved hjælp af en 6-trins-ventilator (Billede 124,3). Ventilatoren betjenes via betjeningsfeltet (Billede 124,2).

Tændes: ■ Tryk på knappen til/fra (Billede 125,2). Ventilatoren kører i komfortmodus (ventilation (UD) med det mindste ventilationsomdrejningstal).

Ventilation (UD): ■ For at øge ventilationsomdrejningstallet: Tryk på knappen Ventilation (UD) (Billede 125,1). Ventilationsomdrejningstallet går derefter et trin op i ventilationsretningen (UD). LEDer (Billede 125,4) viser trinnene.
 ■ For at drosle ventilationsomdrejningstallet ned: Tryk på knappen Ventilation (IND) (Billede 125,3). Ventilationsomdrejningstal skifter til det forrige trin.

Ventilation (IND): ■ For at øge ventilationsomdrejningstallet: Tryk på knappen Ventilation (IND) (Billede 125,3). Ventilationsomdrejningstallet går derefter et trin op i ventilationsretningen (IND). LEDer (Billede 125,4) viser trinnene.
 ■ For at drosle ventilationsomdrejningstallet ned: Tryk på knappen Ventilation (UD) (Billede 125,1). Ventilationsomdrejningstal skifter til det forrige trin.

Boost-funktion: ■ Tryk knappen Ventilation (IND) i ca. 3 sekunder. Ventilatoren skifter til det højeste trin i ca. 5 minutter, og derefter tilbage til det oprindeligt indstillede trin.
 ■ Tryk knappen Ventilation (UD) i ca. 3 sekunder. Ventilatoren skifter til det højeste trin i ca. 5 minutter, og derefter tilbage til det oprindeligt indstillede trin.

Slukkes: ■ Tryk på knappen til/fra (Billede 125,2). Ventilatoren stopper, LEDerne slukkes.

6.12 Borde

Afhængigt af modellen og udstyret er der indbygget forskellige dele. Bordene har følgende forskellige kendetegn:

	Bordben	Bordplade	Ombygning til underdel til en seng
Fast bord	Skruet fast i gulvet	<ul style="list-style-type: none"> ● Kan forskydes ● Kan drejes 	Ikke muligt
Hægebord	Udelt	Kan gøres større	Ikke muligt



▷ Bordene har en eller flere af ovenstående indstillingsmuligheder og kendetegn afhængigt af modellen.

I det følgende beskrives bordenes betjeningsprincipper. Betjeningselementernes type og placering kan variere i enkelte tilfælde.

6.12.1 Fast bord

Bordben Bordbenet er skruet fast i gulvet.
Det faste bord ikke anvendes som underdel til en seng.

Bordplade Bordpladen kan forskydes eller drejes, afhængigt af dens udførelse.

Indstilling af bordpladen På visse modeller kan bordpladen drejes, flyttes eller gøres større.

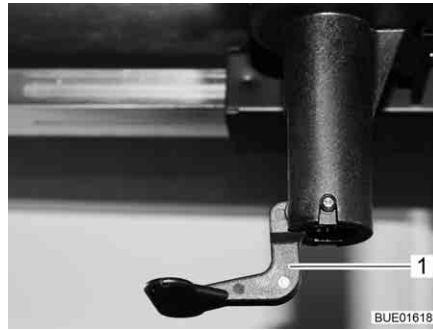

Billede 126 Oplåsning af bordpladen

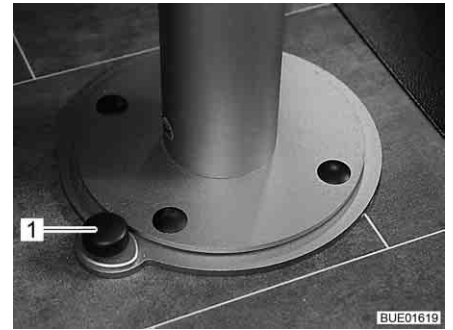

Billede 127 Oplåsning af bordbenet

Forskydning af bordpladen:

- Vip låsehåndtaget (Billede 126,1) ned.
- Skub bordpladen til den ønskede position.
- Vip låsehåndtaget op igen.

Bordpladen drejes:

- Tryk på frigørelsesknappen (Billede 127,1) med foden.
- Drej bordpladen over bordbenet til den ønskede position (indgreb afhængigt af model).
- Lad frigørelsesknappen gå i indgreb.



Billede 128 Udsvingbar bordforlænger

Forøgelse af bord:

- Træk knoppen (Billede 128,3) på låsen ned, og sving bordforlængerens (Billede 128,2) ud.

Reduktion af bord:

- Drej bordforlængelsen (Billede 128,2) ind under bordpladen (Billede 128,1), indtil det kan høres, at låsemekanismen går i indgreb.

6.12.2 Hægebord

Bordben Bordbenet er udelt og kan ikke indstilles i højden.

Bordplade Bordpladen kan gøres større afhængigt af udførelsen.



Billede 129 Udsvingbar bordforlænger

Forøgelse af bord: ■ Træk knoppen (Billede 129,3) på låsen ned, og sving bordforlængeren (Billede 129,2) ud.

Reduktion af bord: ■ Drej bordpladeforlængelsen (Billede 129,2) ind under bordpladen (Billede 129,1), indtil det kan høres, at låsen går i indgreb.

6.12.3 Diskklapbord (afhænger af modellen)



▷ Diskklapbordet er kun beregnet til lette belastninger (f.eks. køkkenredskaber). Der må ikke lægges store, tunge ting på diskklapbordet.

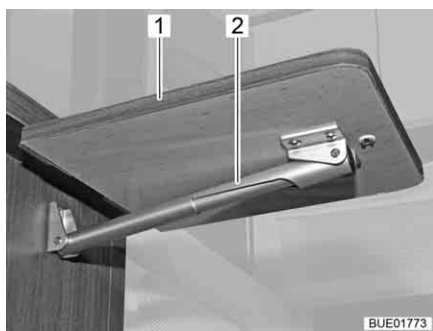

Billede 130 Diskklapbord, klappet ud

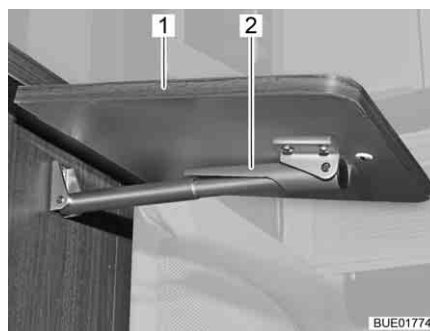

Billede 131 Diskklapbord, låst op

Køkkenbordet kan gøres større ved at klappe diskklapbordet op på siden af køkkendisken.

Sådan klappes diskklapbordet op i arbejdsstilling:

- Træk diskklapbordet (Billede 130,1) forsigtigt løs af magnetlåsen.
- Løft bordpladen op, indtil teleskopholderens låsemekanisme (Billede 130,2) går i hak.

Sådan klappes diskklapbordet ned i kørestilling:

- Løft lidt op i diskklapbordet (Billede 131,1). Tryk teleskopholderens låsemekanisme (Billede 131,2) opad med den anden hånd.
- Klap bordpladen ned, så den holdes fast af magnetlåsen.

6.12.4 Udvidelse af køkkenbordet

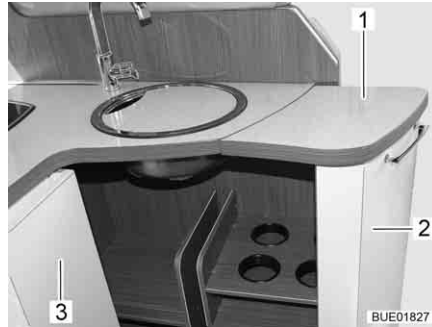

Billede 132 Køkkenbord, udvidet

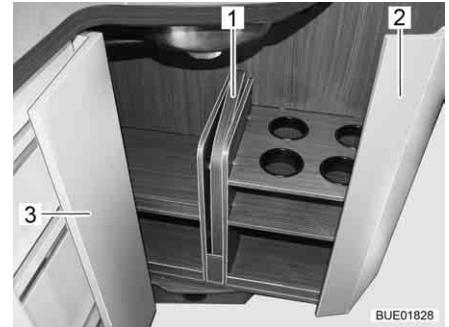

Billede 133 Udvidelse af køkkenbordet, opbevaret

Sådan udvides køkkenbordet:

- Træk udtræk (Billede 132,2) ud.
- Åbn døren (Billede 132,3).
- Læg udvidelsen af køkkenbordet (Billede 132,1) på udtrækket.

Sådan opbevares udvidelsen af køkkenbordet:

- Fjern udvidelsen af køkkenbordet (Billede 133,1), og opbevar det i udtrækket (Billede 133,2).
- Luk døren (Billede 133,3).
- Skub udtrækket ind.

6.13 Senge



- ▶ Anvend altid de eksisterende faldsikringer.
- ▶ Fjern eller afmontér aldrig eksisterende faldsikringer.
- ▶ Hvis der findes adgangshjælpemidler (f.eks. klapbare trin), skal de altid anvendes, når man går i og står op af sengen.

6.13.1 Hejseseng, manuel styret



- ▶ Sluk læselamperne i hejsesengen, når hejsesengen køres op. Brandfare!
- ▶ Sluk læselamperne på undersiden af hejsesengen, når hejsesengen sænkes. Brandfare!
- ▶ Belast hejsesengen med maks. 200 kg.
- ▶ Før der køres, skal hejsesengen sikres. Hertil låses hejsesengen fast.
- ▶ Træk hejsesengen ned i den nederste slutposition før brug. Kontrollér, at hejsesengen ikke ligger på hindringer såsom nakkestøtter, hynder el. lign.
- ▶ Hvis der findes et sikkerhedsnet: Anvend kun hejsesengen, når sikkerhedsnettet er spændt op.
- ▶ Små børn må aldrig være i hejsesengen uden tilsyn.
- ▶ Især ved børn under 6 år skal man altid sørge for, at de ikke kan falde ud af hejsesengen.
- ▶ Benyt separate børne- eller børnerejsesenge, som egner sig til børn.



- ▷ Hejsesengen skal kunne lukkes uden stor kraftindsats, så den er fri for spænding i stillingen. Genstande på hejsesengen kan spænde hejsemeknikken ensidigt og forårsage beskadigelser.

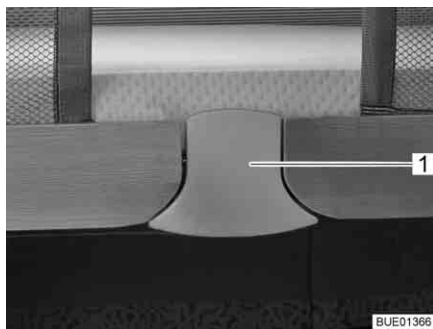

Billede 134 Oplåsning (Elegance)

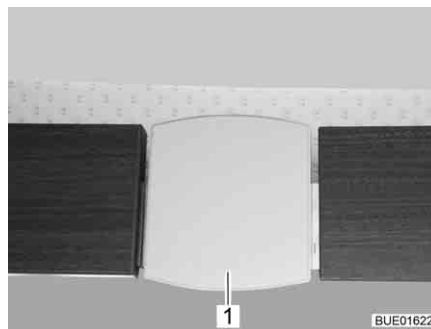

Billede 135 Oplåsning (Viseo)

Hejsesengen befinder sig i førerkabinen over sæderne.

Hejsesengen sænkes:

- Sluk lamperne under hejsesengen.
 - Drej førersædet og passagersædet i kørselsretningen, lås dem, skub dem helt frem, og drej ryglænen helt bagud.
 - Luk gardinet i førerhuset.
 - Træk oplåsningsspladen ned og ud (Billede 134,1 eller Billede 135,1). Låsen er gået op.
 - Træk hejsesengen ned med begge hænder indtil anslag.
 - Kontrollér, at hejsesengen er trukket ned i den nederste slutposition og ikke ligger på hindringer som nakkestøtter, hynder el. lign.
- ▷ Træk stofbanerne i siden ind, når hejsesengen lukkes. På den måde forhindres det, at stoffet kommer i klemme i hejsesengens låsemekanisme.



Hejsesengen hæves:

- Sluk lamperne i hejsesengen.
- Tryk hejsesengen op med begge hænder indtil anslag. Vær opmærksom på, at det kan høres, at snaplukningen i låsebøjlen går i indgreb.
- Kontrollér, om hejsesengen er låst sikkert. Træk hejsesengen kraftigt ned.

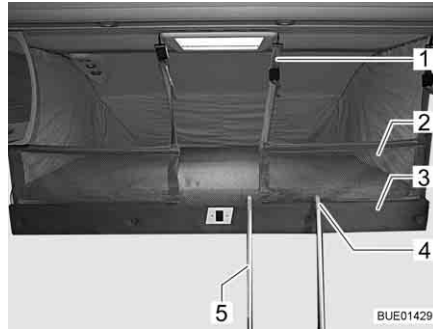

Billede 136 Hejseseng med opspændt sikkerhedsnet

Sikkerhedsnet

Hvis der findes et sikkerhedsnet, ligger sikkerhedsnettet (Billede 136,2) med fastgørelsesselerne i hejsesengen under madrassen. Spænd først sikkerhedsnettet, når personerne allerede er i hejsesengen.

Spænding:

- Sæt fastgørelsesselerne (Billede 136,1) ind i krogene på loftet.

Adgangsstige

Gå altid op i hejsesengen ved hjælp af adgangsstigen, der er seriemæssigt vedlagt.



- ▷ Afhængigt af modellen er der vedlagt forskellige adgangsstiger.

Sæt den klapbare trappestige i holderen:



- Sæt begge bøjler (Billede 136,4) på trappestigen (Billede 136,5) ind i greblisten (Billede 136,3) på hejsesengen.
- Tag fat i den indvippede del på trappestigen på den øverste kant, og vip den ud, indtil alle fire fødder står sikkert på gulvet.
- ▷ Klap trinene sammen, før trappestigen tages af.

Foldegardin

Foldegardinet er fastgjort til loftet. Rul først foldegardinet ned, når personerne allerede er i hejsesengen.



Billede 137 Foldegardin, hejseseng

Lukkes:

- Løsn betjeningsnoren (Billede 137,2) fra klemknappen (Billede 137,3).
- Sænk forsigtigt foldegardinet (Billede 137,1) med betjeningsnoren.

Åbnes:

- Træk forsigtigt foldegardinet (Billede 137,1) op med betjeningsnoren (Billede 137,2).
- Vikl betjeningsnoren flere omkring klemknappen (Billede 137,3).

6.13.2 Hejseseng, elektrisk styret (delvis ekstraudstyr)



- ▶ Sluk læselamperne i hejsesengen, når hejsesengen køres op. Brandfare!
- ▶ Sluk læselamperne på undersiden af hejsesengen, når hejsesengen sænkes. Brandfare!
- ▶ Belast hejsesengen med maks. 200 kg.
- ▶ Lad ikke børn lege med hejsesengen.
- ▶ Opbevar fjernbetjeningen utilgængeligt for børn.
- ▶ Små børn må aldrig være i hejsesengen uden tilsyn.
- ▶ Især ved børn under 6 år skal man altid sørge for, at de ikke kan falde ud af hejsesengen.
- ▶ Benyt separate børne- eller børnerejsesenge, som egner sig til børn.
- ▶ Hvis der findes et sikkerhedsnet: Anvend kun hejsesengen, når sikkerhedsnettet er spændt op.
- ▶ Grib ikke ind mellem seng og sidevæg, når sengen sænkes eller løftes. Fare for at komme i klemme!
- ▶ Sænk eller hæv kun sengen, når der ikke opholder sig personer i hejsesengen.
- ▶ Sænk kun sengen, når sænkeområdet er frit.
- ▶ Kør hejsesengen ned i den nederste slutposition før brug. Kontrollér, at hejsesengen ikke ligger på hindringer såsom nakkestøtter, hynder el. lign.



- ▷ Hejsesengen må kun sænkes eller hæves, når den er belastet med maks. 15 kg. Indholdet af hængeskabet nederst på hejsesengen tæller også med i den maks. belastning. Hvis hejsesengen er for stærkt belastet, slår hejsomotorens overbelastningsbeskyttelse fra. Hejsmekanisme kan dog beskadiges.
- ▷ Før der køres, skal hejsesengen køres op i den øverste slutposition. Der må ikke sidde genstande fast mellem taget og hejsesengen.



- ▷ For at garantere fejlfri funktion af hejsesengen, skal opholdsrumstemperaturen være mindst 5 °C.

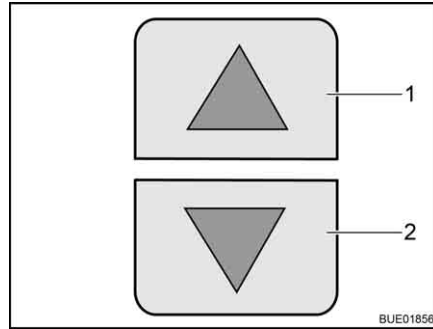

Billede 138 Piletaster på betjeningsenhed



Billede 139 Hejseseng med opspændt sikkerhedsnet

Hejsesengens betjeningsenhed sidder lige ved selve hejsesengen eller ved siden af panelet, alt efter hvilken model, der er tale om.



- ▶ Når der oprette driftsklar tilstand, er overbelastningssikringen ude af funktion.

Oprettelse af driftsklar tilstand



Efter hver spændingsafbrydelse (f.eks. opklodsning til vinteren) skal det elektriske drev gøres driftsklart igen. Gennemfør hertil en referencekørsel.

- ▷ Hvis hejsesengen kommer i en skæv position under referencekørslen: Afslut straks referencekørslen. Følg fremgangsmåden som beskrevet under "Nødfunktion" (se nedenfor).

Referencekørsel/nulstilling:

- Tryk og hold fingeren på piletasterne (Billede 138,1 og 2) på betjeningsenheden, indtil hejsesengen er kørt så langt ned som muligt.
- Når der høres et bip (lavest mulige position): Slip piletasten. Hejsesengen er driftsklar igen.

Hejsesengen sænkes:

- Sluk lamperne under hejsesengen.
- Tryk og hold fingeren på piletasten (Billede 138,2) på betjeningsenheden, indtil hejsesengen er sænket så langt ned som muligt.
- Kontrollér, at hejsesengen er kørt ned i den nederste slutposition og ikke ligger på hindringer som nakkestøtter, hynder el. lign.
- ▷ Træk stofbanerne i siden ind, når hejsesengen lukkes. På den måde forhindres det, at stoffet kommer i klemme i hejsesengens låsemekanisme.



Hejsesengen hæves:

- Sluk læselamperne på loftet.
- Tryk og hold fingeren på piletasten (Billede 138,1) på betjeningsenheden, indtil hejsesengen er hævet til den ønskede position.
- Kontrollér at der ikke sidder genstande fast mellem taget og hejsesengen.

Overbelastningssikring

Hvis hejsesengen støder på en forhindring (f.eks. en person eller en nakkestøtte), når den åbnes eller lukkes, standser overbelastningssikringen bevægelsen. Til aflastning bevæges hejsesengen i den modsatte retning ved hjælp af piletasten.

Sikkerhedsnet Hvis der findes et sikkerhedsnet, ligger sikkerhedsnettet (Billede 139,2) med fastgørelsesselerne i hejsesengen under madrassen. Spænd først sikkerhedsnettet, når personerne allerede er i hejsesengen.

Spænding: ■ Sæt fastgørelsesselerne (Billede 139,1) ind i krogene på loftet.

Adgangsstige Gå kun op i hejsesengen ved hjælp af den vedlagte adgangsstige.

Isætning: ■ Sæt begge bøjler (Billede 139,4) på adgangsstigen (Billede 139,5) ind i grebslisten (Billede 139,3) på hejsesengen.
 ■ Tag fat i den indvippede del på adgangsstigen på den øverste kant, og vip den ud, indtil alle fire fødder står sikkert på gulvet.

Opbevaring: ■ Klap trinene ind.
 ■ Tag adgangsstigen ud af grebslisten på hejsesengen.
 ■ Opbevar adgangsstigen sikkert.

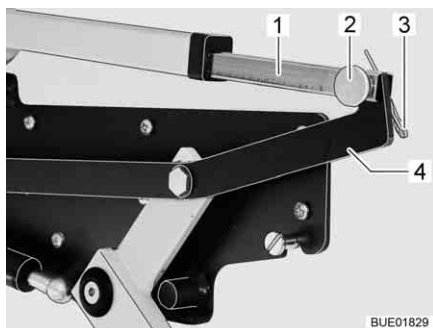

Billede 140 Hejsesengs drivmotor

Nødfunktion Hvis hejsesengen ikke længere kan bevæges med betjeningsenheden (f. eks. fordi instrumentspændingen svigter, eller hejsesengen kommer i en skæv position), skal hejsesengen betjenes manuelt. Gå frem på følgende måde:

- Tag madrassen ud fra hejsesengen og reducér læsning af magasinskabene mest muligt (for at undgå, at hejsesengen vipper ned).
- Afbryd forbindelsen mellem stødstangen (Billede 140,1) og løftestangen (Billede 140,4). Du gør dette ved at trække tappet (Billede 140,3) og stiften (Billede 140,2) ud.
- Flyt hejsesengen manuelt til den øvre parkeringsposition og fastgør den midlertidigt.
- Kontakt kundeservice.

6.13.3 Fast seng (gastrykfjeder)



Billede 141 Fast seng

Under sengen findes et magasin. Vip lamelbunden op for at fylde og tømme magasinet fra køretøjets indre.

- Åbnes:**
- Løft madrassen op foran.
 - Løft lamelbunden. Gastrykfjedrene (Billede 141,1) holder lamelbunden i den åbne stilling.
- Lukkes:**
- Tryk lamelbunden ned mod gastrykfjedrenes modstand.

6.13.4 Fast seng (indstillelig hoveddel)



- ▶ Lad ikke lamelbunden falde ned, når der lukkes!



Billede 142 Indstillelig hoveddel

Afhængigt af udstyret kan lamelbundens hoveddel indstilles i flere trin.

- Løft af hoveddel:**
- Løft lamelbundens hoveddel (Billede 142,2) indtil den ønskede stilling. Opstillingen (Billede 142,1) går automatisk i indgreb.

Hoveddelen er låst i den ønskede stilling.

- Sænkning af hoveddel:**
- Løft lamelbundens hoveddel (Billede 142,2) så meget, at låsen frigives.
 - Før langsomt hoveddelen ned.

6.13.5 Fast seng, kan indstilles i højden (ekstraudstyr)



- ▶ Sengen skal sænkes til den laveste position, hvis nogen skal sove i den.

Den faste sengs højde kan indstilles ved hjælp af et håndsving, der sidder i baggaragen.

Sengen kan hæves, inden der køres. Således forstørres opbevaringsrummet under sengen.



Billede 143 Håndsving i baggarage

- Sæt håndsvinget (Billede 143,2) på tappen (Billede 143,1).
- Sådan hæves sengen: Drej håndsvinget med uret.
Sådan sænkes sengen: Drej håndsvinget mod uret.
- Tag håndsvinget af, og opbevar det et sikkert sted.

6.13.6 Liggeareal enkeltssenge (ekstraudstyr)

De to bageste enkeltssenge kan ombygges til ét stort sammenhængende liggeareal.

De ekstra hynder opbevares i skabet under sengen.

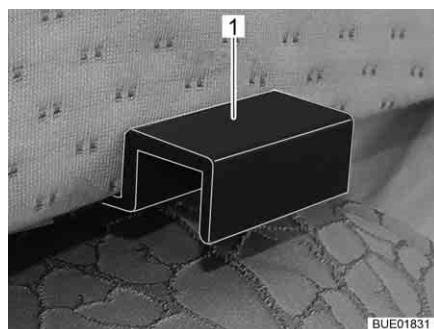

Billede 144 Holdere på ekstra hynde

- Tag den ekstra hynde ud af skabet.
- Placer den ekstra hynde med holderne (Billede 144,1) i enkeltssengenes blænder således, at der opstår et lukket liggeareal.
- Hæng adgangsstigen fast i den ekstra hyndes to bøjler.

6.14 Vandtilslutning til udendørs bruser (ekstraudstyr)



- ▶ Brug kun udendørs bruseren, hvis afstanden til det næste elektriske apparat eller den næste elektriske tilslutning til bruseren som minimum er 1,20 m. Fare for strømslag!



- ▷ Vandanlægget skal tømmes, hvis det ikke bruges over længere tid eller hvis der er fare for frost.

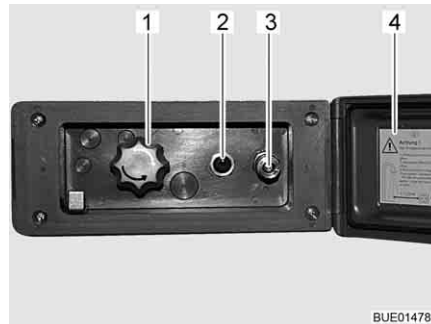

Billede 145 Vandtilslutning udendørs

Tilslut udendørs bruseren:

- Lås dækslet (Billede 145,4) op, og åben det.
- Tilslut udendørs bruserens slange til ekspreskoblingen (Billede 145,3).

Brug bruseren:

- Tænd for vandpumpen på knappen (Billede 145,2).
- Indstil vandtemperaturen med drejeknappen (Billede 145,1) efter behov.
- Sluk for vandpumpen på knappen (Billede 145,2).

Luk for bruseren:

- Sluk for vandpumpen på knappen (Billede 145,2).
- Tag slangen af ekspreskoblingen. Ekspreskoblingen er udstyret med en tilbageløbsventil, således at der ikke kan flyde yderligere vand ud.
- Luk dækslet (Billede 145,4) og lås det med nøglen.

Tømning:

- Tilslut udendørs bruserens slange til ekspreskoblingen. Tilbageløbsventilen åbnes og ledningerne kan løbe tør.
- Stil drejeknappen (Billede 145,1) i den midterste position.
- Tøm vandanlægget (se afsnit 10.2.8).

Kapiteloversigt

I dette kapitel finder De henvisninger om køretøjets gas anlæg.

Henvisningerne vedrører i detaljer:

- Sikkerheden
- Udskiftningen af gasflasker
- Gasafspærringsventilerne
- Den eksterne gastilslutning
- Det automatiske omkoblingsanlæg

Betjeningen af de gasdrevne apparater i køretøjet er beskrevet i kapitel 9.

7.1 Generelt



- ▶ Før der køres, når køretøjet forlades, eller når gasapparaterne ikke anvendes, skal alle gasafspærringsventiler og hovedafspærringsventilen på gasflasken lukkes.
- ▶ Når der tankes, samt på færger og i garagen, skal alle gasapparater være slukket (afhængigt af udstyret: varmeovn, komfur, bageovn, grill, køleskab). Eksplosionsfare!
- ▶ Gasapparater må ikke betjenes i aflukkede rum (f.eks. garagen). Fare for forgiftning og kvælning!
- ▶ Gasanlægget må kun vedligeholdes, repareres eller ændres af et autoriseret værksted.
- ▶ Lad gasanlægget kontrolleres af et autoriseret værksted i overensstemmelse med de nationale bestemmelser, inden det tages i brug. Det gælder også for ikke-indregistrerede køretøjer. Ved ændringer på gasanlægget skal gasanlægget straks kontrolleres af et autoriseret værksted.
- ▶ Gastrykregulatoren og forbrændingsgasrørene skal også kontrolleres. Gastrykregulatoren skal udskiftes efter senest 10 år. Køretøjets ejer er ansvarlig for foranstaltningen.
- ▶ Hvis gasanlægget er defekt (gaslugt, højt gasforbrug), er der eksplosionsfare! Luk straks hovedafspærringsventilen på gasflasken. Åbn vinduer og døre, og luft grundigt ud.
- ▶ Hvis gasanlægget er defekt: Undlad at ryge, bruge åben ild eller tænde for el-kontakter (lyskontakter osv.). Kontrollér, at gasførende dele og ledninger er tætte. Brug ikke åben ild.
- ▶ Der må kun sluttes foreskrevne apparater til indvendige tilslutningsstudser. Der må ikke betjenes apparater uden for køretøjet, mens der er forbindelse til indvendige tilslutningsstudser.
- ▶ Sørg for en tilstrækkelig ventilation, før komfuret tages i brug. Åbn vinduet eller taglugen.
- ▶ Anvend ikke gasapparatet eller gasbageovnen til opvarmning.
- ▶ Hvis der er flere gasapparater, er det nødvendigt med en gasafspærringsventil for hvert gasapparat. Hvis enkelte gasapparater ikke anvendes, skal den pågældende gasafspærringsventil lukkes.
- ▶ Tændsikringerne skal lukke i løbet af et minut, efter at gasflammen er gået ud. Det kan høres ved, at der lyder et klik. Kontrollér funktionen af og til.



- ▶ De indbyggede gasapparater er udelukkende beregnet til en drift med propangas og butangas eller en blanding af begge gasser. Gastrykregulatoren samt alle indbyggede gasapparater er dimensioneret til et driftstryk på 30 mbar.
- ▶ Propangas er egnet til gasudvikling ned til -42 °C, butangas derimod kun ned til 0 °C. Ved lavere temperaturer er der ikke noget gastryk mere. Butangas er ikke egnet til anvendelse om vinteren.
- ▶ Kontrollér regelmæssigt, at gasslangen på gasflasketilslutningen er tæt. Gasslangen må ikke være porøs eller have små revner. Lad et autoriseret værksted udskifte gasslangen senest 10 år efter produktionsdatoen. Ejeren af gasanlægget har ansvaret for, at udskiftningen foretages.
- ▶ Gaskassen er på grund af sin funktion og konstruktion et rum, der åbent udadtil. Tildæk aldrig den seriemæssigt monterede mekaniske ventilationsanordning. Udstrømmende gas kan i modsat fald ikke ledes ud i det fri.
- ▶ Gaskassen må ikke anvendes som magasin.
- ▶ Sørg for at sikre gaskassen mod, at uvedkommende kan få adgang til den. Hertil skal adgangen lukkes.
- ▶ Hovedafspærringsventilen på gasflasken skal være tilgængelig.
- ▶ Tilslut kun gasapparater (f.eks. gasgrill), der er dimensioneret til et gastryk på 30 mbar.
- ▶ Forbrændingsgasrøret skal være tæt og fast tilsluttet både til kogeapparatet og skorstenen. Forbrændingsgasrøret må ikke være beskadiget.
- ▶ Forbrændingsgasserne skal kunne strømme uhindret ud i det fri, og frisk luft skal kunne strømme uhindret ind. Derfor skal skorstene og indsugningsåbninger holdes rene og frie (f.eks. for sne og is). Der må der ikke ligge snevolde el. lignende på køretøjet.

7.2 Gasflasker



- ▶ Tag kun gasflasker med i gaskassen.
- ▶ Stil gasflasker lodret i gaskassen.
- ▶ Spænd gasflasker fast, så de ikke kan dreje sig og vælte.
- ▶ Gasslangen må ikke være udspændt, når den er sluttet til gasflasken.
- ▶ Når gasflaskerne ikke er tilsluttet til gasslangen, skal beskyttelsehætten altid sættes på.
- ▶ Luk hovedafspærringsventil på gasflasken, før gastrykregulatoren eller gasslangen tages af gasflasken.
- ▶ Tilslut kun gastrykregulatoren eller gasslangen til gasflaskerne med hånden. Anvend ikke værktøj.
- ▶ Brug udelukkende specielle gastrykregulatorer med sikkerhedsventil til anvendelse i køretøjer. Andre gastrykregulatorer er ikke tilladte og er ikke tilstrækkelige for den kraftige belastning.
- ▶ Anvend afisningsanlæg (Eis-Ex) til gastrykregulatoren ved temperaturer under 5 °C.



- ▶ Benyt altid kun 11 kg- eller 5 kg-gasflasker. Camping-gasflasker med indbygget kontraventil (blå flasker med maks. indhold på 2,5 hhv. 3 kg) må kun undtagelsesvis anvendes med en sikkerhedsventil.
- ▶ Til udvendige gasflasker skal der benyttes så korte slanger som muligt (maks. 150 cm).
- ▶ Spær aldrig ventilationsåbningerne i gulvet under gasflaskerne.



- ▷ Ved nogle modeller befinder gaskassen sig direkte bag indgangsdøren. Ved disse modeller må gaskassen kun åbnes, når indgangsdøren er lukket. Fare for beskadigelse.



- ▷ Til gasforbrugere skal gastrykket reduceres til 30 mbar.
- ▷ Tilslut den ikke-indstillige gastrykregulator med sikkerhedsventil direkte på gasflasken.
Gastrykregulatoren reducerer gastrykket i gasflasken til gasapparaternes driftstryk.
- ▷ Til at påfylde og tilslutte gasflaskerne i Europa kan de pågældende euro-påfyldningssæt og euro-flaskesæt købes hos tilbehørshandel.
- ▷ Informationer fås hos forhandlerne eller serviceafdelingen.
- ▷ Informationer vedr. gasforsyningen i Europa er angivet i kapitel 17.

7.3 Udskiftning af gasflasker



- ▶ Når gasflaskerne udskiftes, må der ikke ryges og ikke bruges åben ild.
- ▶ Efter udskiftningen af gasflaskerne skal man kontrollere, om der kommer gas ud ved tilslutningsstederne. Dertil sprøjtes tilslutningsstedet ind med læksøge-spray. Tilbehørshandlen tilbyder dette middel.

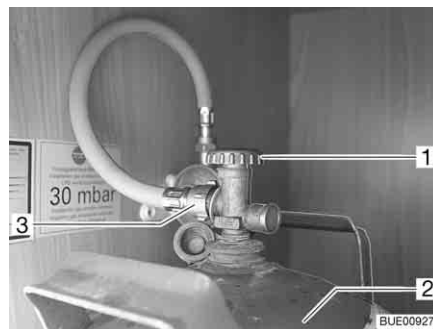

Billede 146 Gaskasse

- Åbn den udvendige klap til gaskassen (se kapitel 6).
- Luk hovedafspærringsventilen (Billede 146,1) på gasflasken (Billede 146,2). Bemærk pilens retning.
- Skru gasslangen (Billede 146,3) manuelt af gasflasken.
- Løsn fastspændingsremmene og tag gasflasken ud.
- Stil den fyldte gasflaske i gaskassen.
- Fastgør gasflasken med fastspændingsremmene.
- Skru gasslangen manuelt på gasflasken.
- Luk gaskassens udvendige klap.

7.4 Gasafspærringsventiler

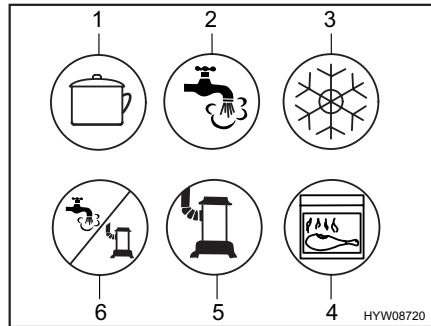

- 1 Komfur
- 2 Varmt vand
- 3 Køleskab
- 4 Bageovn/grill
- 5 Varmeovn
- 6 Varmt vand/varmeovn

Billede 147 Mulige symboler på gasafspærringsventilerne

I køretøjet er der for hvert gasapparat indbygget en gasafspærringsventil (Billede 147).

Gasafspærringsventilerne befinder sig i køretøjet på forskellige positioner og kan også være monteret adskilt. Som regel er der adgang til gasafspærringsventilerne i køkkenblokken via en dør eller en skuffe.

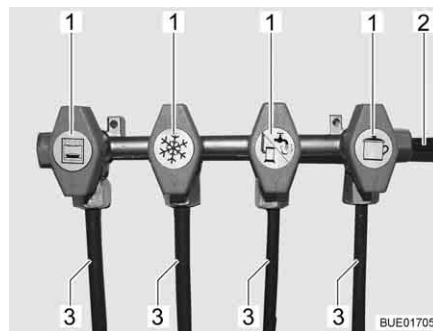

- 1 Gasafspærringsventil åbnet
- 2 Gastilførsel
- 3 Ledning til apparatet

Billede 148 Gasafspærringsventilers stilling (eksempel)

- Åbnes:**
- Stil gasafspærringsventilen på det pågældende gasapparat parallelt (Billede 148,1) med ledningen (Billede 148,3), der fører til apparatet.
- Lukkes:**
- Stil gasafspærringsventilen på det pågældende gasapparat på tværs af ledningen, der fører til gasapparatet.

7.5 Ekstern gastilslutning (ekstraudstyr)



- ▶ Benyttes den eksterne gastilslutning ikke, så luk altid for gasafspærringsventilen.
- ▶ Tilslut kun gasforbrugere til den eksterne gastilslutning, som har den passende adapter.
- ▶ Der må kun tilsluttes eksterne gasforbrugere, der er dimensionerede til et driftstryk på 30 mbar.
- ▶ Vær opmærksom på, at der ikke strømmer gas ud ved tilslutningsstedet efter tilslutningen og åbningen af gasafspærringsventilen. Hvis den eksterne gastilslutning ikke er tæt, strømmer gassen ud i det fri. Luk gasafspærringsventilen og hovedafspærringsventilen på gasflasken med det samme. Lad den eksterne gastilslutning kontrollere af et autoriseret værksted.
- ▶ Når en ekstern gasforbruger tilsluttes, må der ikke være gnistkilder i nærheden af den eksterne gastilslutning.
- ▶ Anvend ikke den eksterne gastilslutning til at fylde gasflaskerne. Overhold klæbemærkaten med henvisning på den eksterne gastilslutning.

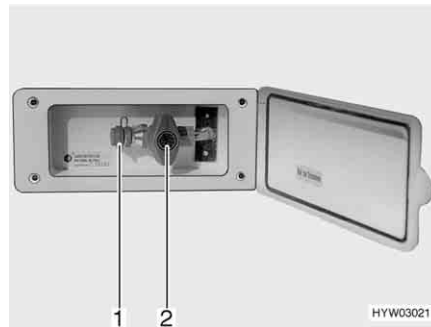

Billede 149 Ekstern gastilslutning, gasafspærringsventil lukket

Den eksterne gastilslutning (Billede 149) befinder sig alt efter model bagpå eller i venstre hhv. højre side af køretøjet.

- Tilslut det eksterne gasapparat på tilslutningsstedet (Billede 149,1).
- Åbn gasafspærringsventilen (Billede 149,2).

7.6 Crash-Protection-Unit-omkoblingsanlæg (ekstraudstyr)



► Anvend ikke omkoblingsanlægget i lukkede rum.



- ▷ Hvis køretøjet er udstyret med Crash-Protection-Unit, må varmeovnen i opholdsrummet være i drift under kørslen.
- ▷ Hvis køretøjet er udstyret med et panel fra DT-serien, og omkoblingsanlægget betjenes via dette panel, bortfalder betjeningsenheden.
- ▷ Se derudover betjeningsvejledningen fra producenten.

Crash-Protection-Unit er et automatisk omkoblingsanlæg med betjeningsenhed for et gasanlæg med to flasker. Omkoblingsanlægget skifter automatisk gastilførslen fra driftsflasken til reserveflasken, når driftsflasken er tom eller ikke længere er driftsklar. På den måde kan gasforbrugerne blive ved med at være i drift. Omkoblingsanlægget er egnet til alle normale gasflasker fra 3 kg til 33 kg. Ved en ulykke, eller hvis køretøjet har en for kraftig hældning, afbrydes gasforsyningen automatisk.

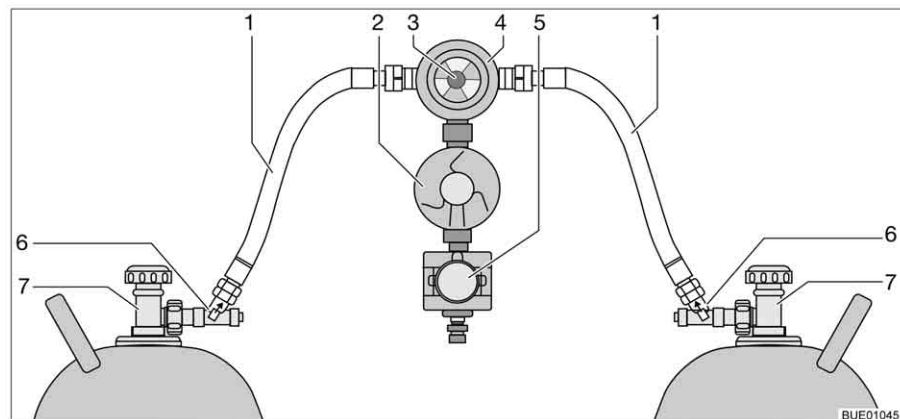

Billede 150 Crash-Protection-Unit-omkoblingsanlæg

Anlæggets konstruktion

Crash-Protection-Unit består af to flowbegrænsere med manuel frigørelsesanordning (Billede 150,6), en omkoblingsventil (Billede 150,4) med trykregulator (Billede 150,2), en elektroventil (Billede 150,5) og betjeningsenheden med trefarvet LED. Omkoblingsventilen er monteret mellem de to gaslanger (Billede 150,1).

Med drejeknappen (Billede 150,3) på omkoblingsventilen kan det bestemmes, hvilken af gasflaskerne der anvendes som driftsflask og hvilken gasflaske som reserveflaske.



Billede 151 Betjeningsenhed



Billede 152 Betjeningsenhed med fjernviser

Det er kun de elektriske funktioner der kan tilkobles på betjeningsenheden (Billede 151). Gasflaskernes hovedafspæringsventiler (Billede 150,7) og frigørelsesanordningerne (Billede 150,6) skal åbnes manuelt.

Omkoblingsventilen sikrer et konstant gstryk uafhængigt af, hvilken gasflaske der leverer gas. Indikatoren i omkoblingsventilen viser, hvor meget der er i driftsflasken. Hvis indikatoren er grøn, foregår gasforsyningen endnu fra driftsflasken. Når indikatoren er rød, er driftsflasken tom. Gasforsyningen gennemføres så via reserveflasken.

Uden fjernviser

Kontrollampen på betjeningsenheden viser gasanlæggets tilstand. Hvis kontrollampen (Billede 151,1) lyser grønt, er anlægget i orden. Hvis kontrollampen blinker rødt eller lyser, foreligger der en fejl. Gasforsyningen er afbrudt.

Med fjernviser

Kontrollampen på betjeningsenheden (Billede 152,1) viser gasanlæggets tilstand:

Kontrollampe	Betydning
Fra	Systemet er slukket, gastilførslen er lukket
Grøn	Systemet er tændt, gastilførslen er åben
Rød	Gastilførslen er lukket, skråstilling eller for store accelerationsværdier har ført til udløsning, f.eks. ved en ulykke
Gul	Systemet er tændt, gastilførslen er åben, driftsflasken er tom
Blinker gult	Systemtest i ca. 2 sekunder, efter opstart
Blinker rødt én gang	Ventilen er ikke tilsluttet til styringsenheden eller intern fejl
Blinker rødt to gange	Overspænding konstateret, gastilførslen er afbrudt
Blinker rødt tre gange	Underspænding konstateret, gastilførslen er afbrudt

- Ibrugtagning:*
- Åbn hovedafspærringsventilerne på gasflaskerne (Billede 150,7).
 - Tryk på frigørelsesanordningerne (Billede 150,6) én efter én i 10 sekunder.
 - Med drejeknappen (Billede 150,3) på omkoblingsventilen (Billede 150,4) vælges gasflasken, som der først og fremmest skal tappes gas fra (driftsflaske).
Drej altid drejeknappen indtil anslag.
 - Tænd for omkoblingsanlægget på betjeningsenheden.
Stil vippekontakten (Billede 151,2 eller Billede 152,2) på "ON". Nu er omkoblingsventilen udluftet. Kontrollampen (Billede 151,1 hhv. Billede 152,1) blinker gult (systemtest) og lyser derefter grønt.

- Slukkes:*
- Stil vippekontakten (Billede 151,2 eller Billede 152,2) på "OFF". Kontrollampen (Billede 151,1 hhv. Billede 152,1) slukker.
 - Luk hovedafspærringsventilerne på gasflaskerne (Billede 150,7).



- ▶ Når gasflaskerne udskiftes, må der ikke ryges og ikke bruges åben ild.

- Udskiftning af gasflasker:*
- Omstil drejeknappen på omkoblingsventilen. Indikatoren bliver grøn igen. Hvis indikatoren forbliver rød, er reserveflasken også tom og skal også udskiftes.
 - Luk hovedafspærringsventilen på den tomme gasflaske.
 - Skru gaslangen af gasflasken.
 - Løsn fastspændingsremmene og tag gasflasken ud.
 - Stil den nye gasflaske i gaskassen.
 - Fastgør gasflasken med fastspændingsremmene.
 - Tilslut den fulde gasflaske til gaslangen.
 - Åbn hovedafspærringsventilen på gasflasken.
 - Tryk i 10 sekunder på frigørelsesanordningen.
 - Omstil drejeknappen på omkoblingsventilen på den udskiftede flaske. Når indikatoren er grøn, er frigørelsesanordningen åben.
 - Indstil drejeknappen på omkoblingsventilen med en halv omdrejning, så den netop udskiftede gasflaske anvendes som reserveflaske.

Kapiteloversigt

I dette kapitel finder De henvisninger om køretøjets elektriske anlæg. Henvisningerne vedrører i detaljer:

- Sikkerheden
- Forklaringer af fagbegreber vedr. batteriet
- USB-stikkontakten
- 12 V-instrumentnet
- Kontakt til radioen
- Startbatteriet
- Opholdsrummets batteri
- EI-blokken
- Panelet
- Solcelleanlægget
- 230 V-instrumentnet
- Tilslutningen til 230 V-forsyningen
- Sikringsbelægning
- Den udvendige stikdåse
- Ledningsføringen

Betjeningen af de elektrisk drevne apparater i beboelsedelen er beskrevet i kapitel 9.

8.1 Generelle sikkerhedshenvisninger



- ▶ Arbejde på det elektriske anlæg må kun udføres af fagpersonale.
 - ▶ Alle elektriske apparater (f.eks. mobiltelefoner, radioer, fjernsyn eller DVD-afspillere), der efterfølgende indbygges i køretøjet og anvendes under kørslen, skal have bestemte kendetegn: Det er CE-mærkning, EMC-kontrol (elektromagnetisk kompatibilitet) og e-kontrollen.
- Kun på den måde er køretøjets funktionssikkerhed sikret under kørslen. I modsat fald er det muligt, at airbaggen udløses eller køretøjets elektronik forstyrres.



- ▷ Forhalingen ved udgivelse eller videreledelse af elektriske impulser kan forekomme, efter køretøjet er blevet startet.
- Basiskøretøjets styring frigiver først signal D+, når motoren har opnået sit fulde ydelsespotential. Dette kan, f.eks. ved koldstart om vinteren, vare op til 15 sekunder.
- På grund af dette udgives advarselssignaler (som f.eks. "indgangstrappe kørt ind") nogle gange forsinket.
- Derudover kan den automatiske indkørsel af SAT antennen forsinkes.
- ▷ For en sikkerheds skyld skal 230 V-tilslutningen afbrydes i tordenvejr, og antennen skal trækkes ind for at beskytte de elektriske apparater.

8.2 Definitioner

Hvilespænding

Hvilespændingen er batteriets spænding i hvilestand, dvs. der forbruges ikke strøm, og batteriet lades ikke op.



- ▷ I forbindelse med målingen skal batteriet have hvilet i et stykke tid. Vent derefter ca. 2 timer efter sidste opladning eller efter sidste strømforbrug fra forbrugerne, inden hvilespændingen måles.

Hvilestrøm Nogle elektriske forbrugere som f.eks. ur og kontrollamper kræver permanent elektrisk strøm. De betegnes derfor også som forbrugere på standby. Denne hvilestrøm er også tilkoblet ved frakoblet apparat.

Dybafladning Der er overhængende fare for en dybafladning af batteriet, hvis et batteri aflades fuldstændigt via tilsluttede forbrugere og hvilestrøm, og hvilespændingen falder til under 12 V.



▷ Dybafladning beskadiger batteriet.

Kapacitet Man betegner elektricitetsmængden, som et batteri kan lagre, som kapacitet. Et batteris kapacitet angives i amperetimer (Ah). Som regel anvendes den såkaldte K20-værdi.

K20-værdien angiver, hvor meget strøm et batteri kan afgive i en periode på 20 timer, uden at det tager skade, eller hvor meget strøm der er nødvendigt for at oplade et fladt batteri inden for 20 timer.

Hvis et batteri f.eks. 20 timer kan afgive 4 ampere, har det en kapacitet på $4 \text{ A} \times 20 \text{ h} = 80 \text{ Ah}$.

Jo mere strøm der gennemløber, jo mere reduceres batteriets afladningstid proportionelt.

Ydre påvirkninger som f.eks. temperatur og alder ændrer batteriets lagerevne. Kapacitetsangivelser henviser til et nyt batteri, der anvendes ved rumtemperatur.



▷ Kapacitetsangivelser har afhængigt af batteriteknologien en omregningsfaktor på 1,3 til 1,7, som sænker den reelle kapacitet med denne værdi.

8.3 USB-stikkontakt



▷ Ladestrømmen udgør maksimalt 1 ampere.

Køretøjet er i det forreste område af opholdsrummet udstyret med en ladestation med USB-stikkontakt.

Alt USB-udstyr kan tilsluttes stikkontakten og oplades.



Billede 153 USB-stikkontakt

8.4 12 V-instrumentnet



- ▷ Tilslut kun apparater med maks. 10 A til stikdåserne (Billede 154,1) på 12 V-instrumentnettet.

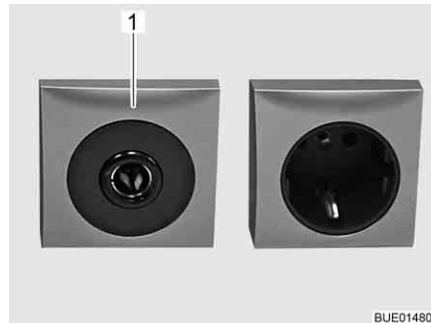

Billede 154 Stikdåse 12 V/10 A

8.4.1 Kontakt til radio (ekstraudstyr)



- ▷ Afhængigt af udstyret er radioen med integreret navigation eller multimediestation – i det følgende kaldet radio.
- ▷ Valgkontakten radio er indbygget i køretøjer med et Pioneer-LCD-display.



Billede 155 Kontakt til driftsfunktion

Tænd og sluk radioen samtidig med tændingen:

- Tryk på "0" på vippekontakten. Radioen tændes og slukkes samtidig med tændingen.

Brug radioen med strøm fra opholdsrummets batteri:

- Tryk på "1" på vippekontakten. Radioen forsynes konstant med strøm fra opholdsrummets batteri.

8.4.2 Startbatteri

Startbatteriet starter motoren og giver elektrisk spænding til basiskøretøjets elektriske forbrugere. Startbatteriets monteringssted findes i betjeningsvejledningen til basiskøretøjet.



- ▷ Radioen i førerhuset er tilsluttet opholdsrummets batteri.

Afladning

I dette afsnit findes henvisninger om afladning af startbatteriet.



- ▷ Dybafladning beskadiger batteriet.
- ▷ Når et batteri med syrefyldning er afladet, kan det fryse ved minustemperaturer. Derved ødelægges batteriet.
- ▷ Oplad batteriet rettidigt.

Startbatteriet dybaflades på længere sigt af hvilestrøm (forbrugere på standby). Forbrugere på standby er f.eks. ekstra apparater som radio, alarm-anlæg, navigationsudstyr eller centrallås. Forbrugere på standby aflader startbatteriet, når køretøjsmotoren er standset.

Ved lave udetemperaturer forringes den kapacitet, der er til rådighed.

Opladning

I dette afsnit findes henvisninger om opladning af startbatteriet.



- ▶ Batterisyren i batteriet er giftig og ætsende. Undgå al kontakt med huden eller med øjnene.
- ▶ Ved opladning med et eksternt ladeaggregat er der eksplosionsfare. Når polklemmerne sættes på, kan der opstå gnister. Oplad kun batteriet i rum, der er godt ventilerede, og langt fra åben ild og mulige gnistkilder. Batterier kan udvikle og frigive gasser, når de oplades.



- ▷ Lad batteriet helt op før en midlertidig ud-af-drifftagning.
- ▷ Ombyt ikke batterikablets poler ved tilslutning.
- ▷ Slå ikke tændingen til, når startbatteriet eller opholdsrummets batteri er afbrudt. Der er fare for kortslutning som følge af åbne kabelender!
- ▷ Stands motoren, inden batteriet afbrydes eller tilsluttes, sluk 230 V-forsyningen og 12 V-forsyningen samt alle forbrugere. Fare for kortslutning!
- ▷ Se betjeningsvejledningerne til basiskøretøjet og til ladeaggregatet.

Startbatteri kan kun oplades helt med et eksternt ladeaggregat. Hvis køretøjet er tilsluttet til 230 V-forsyningen, får startbatteriet kun en vedligeholdelsesladning fra el-blokken. Mens der køres, er det kun begrænset muligt at oplade startbatteriet helt med køretøjsdynamoen.

Ved opladning af startbatteriet med et eksternt ladeaggregat skal der gås frem på følgende måde:

- Stands køretøjsmotoren.
- Sluk 12 V-forsyningen på panelet. Kontrol-lamperne eller indikatorerne på panelet går ud.
- Sluk alle gasforbrugere, luk alle gasafspærringsventiler og hovedafspærringsventilen på gasflasken.

- Skil den elektriske forbindelse mellem startbatteri og køretøj (fjern f.eks. polklemmerne). Der er fare for kortslutning, når klemmerne tages af batteripolerne. Afbryd derfor først minuspolen og derefter pluspolen på startbatteriet.
- Kontrollér, om det eksterne ladeaggregat er frakoblet.
- Tilslut det eksterne ladeaggregat til startbatteriet. Vær opmærksom på polerne: Tilslut først tungen "+" til batteriets pluspol, derefter tungen "-" til batteriets minuspol.
- Tilslut det eksterne ladeaggregat.
- Informationer om batteriets ladetid findes i brugsanvisningen for det anvendte ladeaggregat.
- Informationer om batteriets styrke findes i angivelserne på batteriet.
- Afbryd ladeaggregatet i omvendt rækkefølge (først minuspolen).
- Tilslut batteripolen igen (først pluspolen).

8.4.3 Opholdsrummets batteri



- ▷ Anvend kun den indbyggede el-blok ved opladning af opholdsrummets batteri.
- ▷ Lad opholdsrummets batteri helt op efter rejsen.
- ▷ Lad batteriet helt op før en midlertidig ud-af-drifttagning.
- ▷ Ved udskiftning af opholdsrummets batteri må der kun benyttes batterier af samme type og kapacitet.
- ▷ Udskift altid alle batterier samtidigt, hvis der findes flere batterier i opholdsrummet. Batterierne skal **altid** have den samme alder og den samme kapacitet.
- ▷ Anvend kun batterier, der svarer til ladeaggregatets minimumkapacitet, når opholdsrummets batteri udskiftes. Se den separate betjeningsvejledning til ladeaggregatet. Batterier med for lav kapacitet opvarmes for kraftigt, når de oplades. Eksplosionsfare!
- ▷ Når opholdsrummets batteri udskiftes, og ladeaggregatet ikke giver mindst 10 % det nye batteris nominelle kapacitet som ladestrøm, skal der monteres et ekstra ladeaggregat. Eksempel: Hvis batteriets kapacitet er på 80 Ah, skal ladeaggregatet levere mindst 8 Ah ladestrøm.
- ▷ Stands motoren, inden batteriet afbrydes eller tilsluttes, sluk 230 V-forsyningen og 12 V-forsyningen samt alle forbrugere. Fare for kortslutning!
- ▷ Slå ikke tændingen til, når startbatteriet eller opholdsrummets batteri er afbrudt. Der er fare for kortslutning som følge af åbne kabelender!



- ▷ Opholdsrummets batteri skal så vidt muligt være ladet helt op ved rejsens begyndelse. Lad derfor opholdsrummets batteri op før rejsen.
- ▷ Benyt under rejsen enhver lejlighed til at oplade opholdsrummets batteri.
- ▷ Radioen i førerhuset er tilsluttet opholdsrummets batteri.

Hvis køretøjet ikke er tilsluttet til 230 V-forsyningen, eller hvis 230 V-forsyningen er frakoblet, forsyner opholdsrummets batteri opholdsrummet med 12 V jævnspænding. Opholdsrummets batteri har kun en begrænset energireserve. Anvend derfor ikke elektriske forbrugere som f.eks. radio eller lamper i et længere tidsrum uden 230 V-forsyning.

Monteringssted Se kapitel 16.

Afladning Hvilestrømmen, som nogle elektriske forbrugere konstant forbruger, aflader opholdsrummets batteri.



- ▷ Dybafladning beskadiger batteriet.
- ▷ Oplad batteriet rettidigt.

Også et fuldt opladet batteri i opholdsrummet kan efter længere tid dybaflades pga. hvilestrøm (forbrugere på standby).

Ved lave udetemperaturer forringes den kapacitet, der er til rådighed.

Batteriets selvafladning er også temperaturafhængig. Ved 20 til 25 °C udgør selvafladningen ca. 3 % af kapaciteten/måned. Selvafladningen forøges med stigende temperatur: Ved 35 °C udgør selvafladningen ca. 20 % af kapaciteten/måned.

Et gammelt batteri har ikke fuld kapacitet.

Jo flere elektriske forbrugere, der er tilsluttet, desto hurtigere forbruges energireserven i opholdsrummets batteri.

Opladning Opholdsrummets batteri oplades via el-blokken.

Hvis køretøjets motor er slukket, og køretøjet er sluttet til en eksternt 230 V-forsyning, oplades opholdsrummets batteri via denne eksterne 230 V-forsyning.

Når køretøjets motor kører, forbindes opholdsrummets batteri og startbatteriet via et relæ i el-blokken, og batterierne oplades via køretøjets dynamo.



- ▷ Oplad batteriet i mindst 48 timer efter en dybafladning.

8.5 EI-blok EBL 99 (Viseo)



- ▷ Dæk ikke ventilationsåbninger til. Fare for overophedning!



- ▷ Afhængigt af modellen er det ikke alle stikpladser til sikringer, der er belagt.
- ▷ Anvend et ekstra ladeaggregat, hvis der findes flere batterier i opholdsrummet.
- ▷ Yderligere informationer findes i den separate betjeningsvejledning fra producenten.

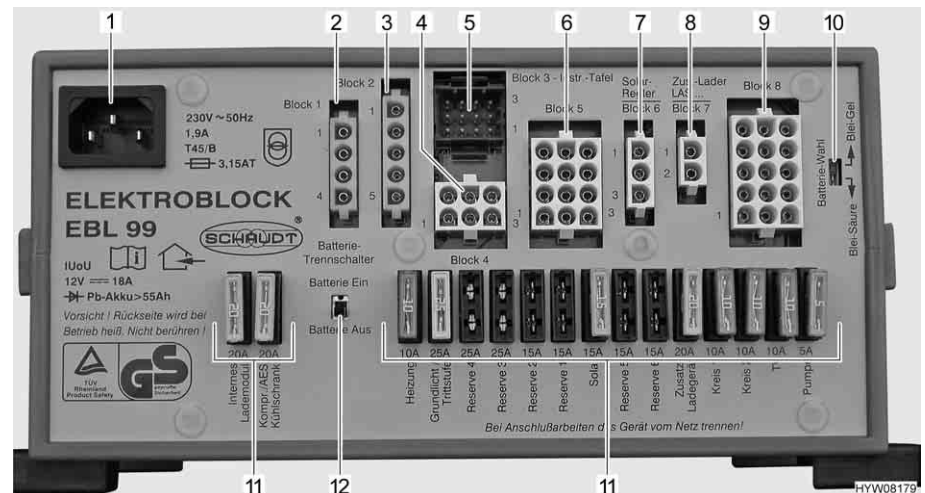

Billede 156 EI-blok (EBL 99)

- 1 Nettilslutningsstikdåse 230 V~
- 2 Blok 1: Udgang køleskab (D+, varmepatron)
- 3 Blok 2: Indgang køleskab fra startbatteri, dynamo D+
- 4 Blok 4: Udgang varmeovn, grundbelysning (belysning i indgangspartiet), indgangstrin
- 5 Blok 3: Udgang panel
- 6 Blok 5: Udgang reserve 2, reserve 3, reserve 4, forbruger med konstant plus (f.eks. satellitanlæg, Eis-Ex)
- 7 Blok 6: Indgang solcelleladeregulator (hvis den findes)
- 8 Blok 7: Indgang ekstra ladeaggregat, brændstofcelle
- 9 Blok 8: Udgang forbruger kredse 1, forbruger kredse 2, tv, vandpumpe, reserve 1, reserve 5, reserve 6
- 10 Kontakt batterivalg "Blei-Säure/Blei-Gel" (bly-syre/bly-gel)
- 11 Sikringer
- 12 Batterikontakt "Batterie Ein/Aus" (batteri til/fra)

Opgaver

EI-blokken har følgende opgaver:

- EI-blokken lader opholdsrummets batteri op. Startbatteriet får kun en vedligeholdelsesladning fra ei-blokken.
- EI-blokken overvåger spændingen på opholdsrummets batteri.
- EI-blokken fordeler strømmen til 12 V-strømkredse og sikrer disse. Der kan tilsluttes apparater med maks. 10 A til stikdåserne.
- EI-blokken har tilslutninger til en solcelleladeregulator, et ekstra ladeaggregat samt yderligere styrings- og overvågningsfunktioner.
- EI-blokken adskiller startbatteriet elektrisk fra opholdsrummets batteri, når køretøjsmotoren er standset. På den måde kan dør opholdsrummets 12 V-forbrugere ikke aflade startbatteriet.
- Batterikontakten i ei-blokken afbryder alle forbrugere fra opholdsrummets batteri.

EI-blokken arbejder kun i forbindelse med et panel.

Den strøm, som er til rådighed på ei-blokken (> 18 A), er opdelt i ladestrøm og forbrugerstrøm. Ladestrømmen er i den forbindelse kun den del, som i øjeblikket ikke er nødvendig for forbrugerne. Hvis forbrugerstrømmen overstiger den strøm, som er til rådighed, aflades opholdsrummets batteri.

Moneringssted

Se kapitel 16.

8.5.1 Batterikontakt

Batterikontakten frakobler **alle** forbrugere i opholdsrummet, også forbrugere på standby. Selv forbrugere som f.eks. indgangstrin, grundbelysning eller køleskab fungerer derefter ikke længere. Derved undgås en langsom afladning af opholdsrummets batteri, når køretøjet ikke anvendes gennem længere tid (f.eks. midlertidig oplodsning).

Når køretøjet er tilsluttet til 230 V-forsyningen, kan batterierne fortsat oplades af el-blokken, selv om batterikontakten er slukket.

Det samme gælder også ved opladning med et solcelleanlæg eller en brændstofcelle.

8.5.2 Batterivalgkontakt



- ▶ Hvis batterivalgkontakten er indstillet forkert, kan der dannes knaldgas. Eksplosionsfare!



- ▷ Hvis batterivalgkontakten stilles forkert, beskadiges opholdsrummets batteri.
- ▷ Foretag ingen ændring af fabrikkens indstilling af batterivalgkontakten.

8.5.3 Batteriovervågning



- ▷ Hvis opholdsrummets batteri er afladet, skal oplades helt igen så hurtigt som muligt.

Batteriovervågningen i el-blokken overvåger spændingen på opholdsrummets batteri.

Hvis batterispændingen falder under 10,5 V, frakobler batteriovervågningen i el-blokken alle 12 V-forbrugere.

Foranstaltninger:

- Sluk alle elektriske forbrugere, der ikke er ubetinget nødvendige, på den pågældende kontakt.
- Hvis det er nødvendigt, skal 12 V-forsyningen tændes igen med 12 V-hovedafbryderen med henblik på kortvarig drift. Dette er kun muligt, hvis batterispændingen ligger over 11 V. Hvis spændingen er lavere, kan 12 V-forsyningen først tændes igen, når opholdsrummets batteri er blevet opladet.

8.5.4 Batteriladning

Når køretøjsmotoren kører, sammenkobles opholdsrummets batteri og startbatteriet med et relæ i el-blokken og oplades med køretøjets dynamo. Når køretøjsmotoren er frakoblet, adskilles batterierne automatisk fra hinanden igen med el-blokken. Derved forhindres det, at startbatteriet aflades af elektriske forbrugere i opholdsrummet. Dermed bibeholdes køretøjets startevne. Polspændingen for opholdsrummets batteri hhv. for startbatteriet kan aflæses på panelet.

Når køretøjet er tilsluttet til 230 V-forsyningen, oplades opholdsrummets batteri og startbatteriet via lademodulet i el-blokken. Startbatteriet oplades kun med en vedligeholdelsesladning. Ladestrømmen tilpasses batteriets opladningstilstand. En overopladning er dermed ikke mulig.

For at udnytte den fulde effekt af lademodulet i el-blokken skal alle elektriske forbrugere slukkes under opladningen.

8.6 EI-blok EBL 220 (Elegance)



▷ Dæk ikke ventilationsåbninger til. Fare for overophedning!



- ▷ Afhængigt af modellen er det ikke alle stikpladser til sikringer, der er belagt.
- ▷ Anvend et ekstra ladeaggregat, hvis der findes flere batterier i opholdsrummet.
- ▷ Yderligere informationer findes i den separate betjeningsvejledning fra apparatproducenten.

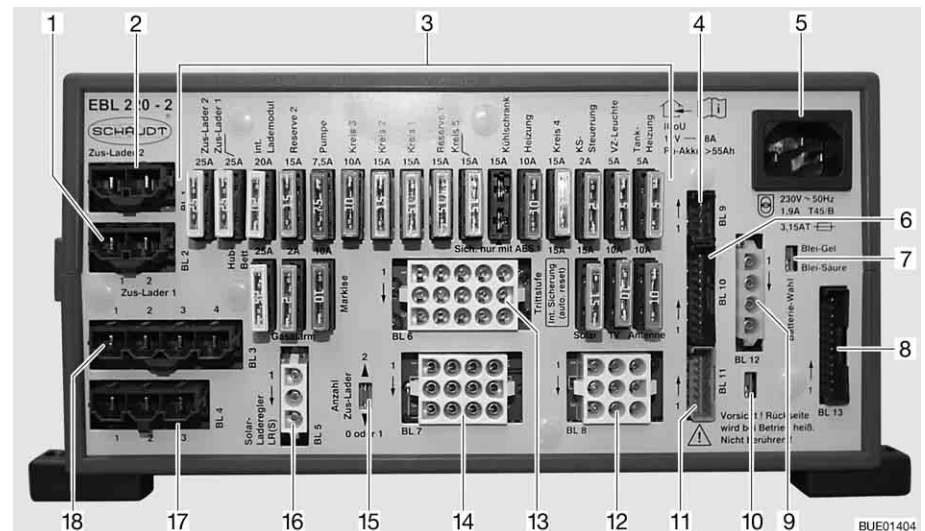

Billede 157 EI-blok (EBL 220)

- 1 Tilslutninger BL 2 - Ekstra ladeaggregat 1
- 2 Tilslutninger BL 1 - Ekstra ladeaggregat 2
- 3 Fladsikringer
- 4 Tilslutninger BL 9 - Solar-laderegulator
- 5 Nettilslutning 230 V
- 6 Tilslutninger BL 10 - Panel
- 7 Batterivalgkontakt ("Blei-Säure/Blei-Gel" (bly-syre/bly-gel))
- 8 Tilslutninger BL 13 - Panel
- 9 Tilslutninger BL 12 - Føler opholdsrummets batteri D+
- 10 Omskifter D+ aktiv ved +12 V (D+ aktiv ved stel (indstillet fra fabrikken))
- 11 Tilslutninger BL 11 - Panel
- 12 Tilslutninger BL 8 - Indgangstrin, TV, antenne
- 13 Tilslutninger BL 6 - Varmeovn, vandpumpe, reserve
- 14 Tilslutninger BL 7 - Markise, tankopvarmning, forteltlampe
- 15 Valgkontakt til antal ekstra ladeaggregater
- 16 Tilslutninger BL 5 - Solar-laderegulator
- 17 Tilslutninger BL 4 - Køleskabets startbatteri
- 18 Tilslutninger BL 3 - Køleskab

- Opgaver** EI-blokken har følgende opgaver:
- EI-blokken lader opholdsrummets batteri op. Startbatteriet får kun en vedligeholdelsesladning fra ei-blokken.
 - EI-blokken overvåger spændingen på opholdsrummets batteri.
 - EI-blokken fordeler strømmen til 12 V-strømkredsene og sikrer disse. Der kan tilsluttes apparater med maks. 10 A til stikdåserne.
 - EI-blokken har tilslutninger til en solcelleladeregulator, ekstra ladeaggregater samt yderligere styrings- og overvågningsfunktioner.
 - EI-blokken adskiller startbatteriet elektrisk fra opholdsrummets batteri, når køretøjsmotoren er standset. På den måde kan dør opholdsrummets 12 V-forbrugere ikke aflade startbatteriet.

EI-blokken arbejder kun i forbindelse med et panel.

Den strøm, som er til rådighed på ei-blokken (> 18 A), er opdelt i lade strøm og forbrugerstrøm. Lade strømmen er i den forbindelse kun den del, som i øjeblikket ikke er nødvendig for forbrugerne. Hvis forbrugerstrømmen overstiger den strøm, som er til rådighed, aflades opholdsrummets batteri.

Monteringssted Se kapitel 16.

8.6.1 Batteriafbrydelse



- ▷ Sluk derudover et køleskab med automatisk energivalg-system. Køleskabet skifter i modsat fald til gasdrift.
- ▷ Efter deaktivering af batteriafbrydelsen skal datoen og klokkeslættet muligvis indstilles igen. De øvrige indstillinger gemmes og bevares, når batteriafbrydelsen aktiveres.

Batteriafbrydelsen frakobler **alle** 12 V-forbrugere i opholdsrummet, også forbrugere på standby. Selv forbrugere som f.eks. indgangstrin, grundbelysning eller køleskab fungerer derefter ikke længere. Derved undgås en langsom afladning af opholdsrummets batteri, når køretøjet ikke anvendes gennem længere tid (f.eks. midlertidig oplodsning).

Når køretøjet er tilsluttet til 230 V-forsyningen, kan batterierne fortsat oplades af ei-blokken, selv om batteriafbryderen er aktiveret.

Det samme gælder også ved opladning med et solcelleanlæg eller en brændstofcelle.

Aktivere/deaktivere Se afsnit 8.8.2

8.6.2 Batterivalgkontakt



- ▶ Hvis batterivalgkontakten er indstillet forkert, kan der dannes knaldgas. Eksplosionsfare!



- ▷ Hvis batterivalgkontakten stilles forkert, beskadiges opholdsrummets batteri.
- ▷ Foretag ingen ændring af fabrikkens indstilling af batterivalgkontakten.

8.6.3 Batteriovervågning



- ▷ Hvis opholdsrummets batteri er afladet, skal oplades helt igen så hurtigt som muligt.

Batteriovervågningen i el-blokken overvåger spændingen på opholdsrummets batteri.

Hvis batterispændingen falder under 10,5 V, frakobler batteriovervågningen i el-blokken alle 12 V-forbrugere.

Foranstaltninger:

- Sluk alle elektriske forbrugere, der ikke er ubetinget nødvendige, på den pågældende kontakt.
- Hvis det er nødvendigt, skal 12 V-forsyningen tændes igen med 12 V-hovedafbryderen med henblik på kortvarig drift. Dette er kun muligt, hvis batterispændingen ligger over 11 V. Hvis spændingen er lavere, kan 12 V-forsyningen først tændes igen, når opholdsrummets batteri er blevet opladet.

8.6.4 Batteriladning

Når køretøjsmotoren kører, sammenkobles opholdsrummets batteri og startbatteriet med et relæ i el-blokken og oplades med køretøjets dynamo. Når køretøjsmotoren er frakoblet, adskilles batterierne automatisk fra hinanden igen med el-blokken. Derved forhindres det, at startbatteriet aflades af elektriske forbrugere i opholdsrummet. Dermed bibeholdes køretøjets startevne. Polspændingen for opholdsrummets batteri hhv. for startbatteriet kan aflæses på panelet.

Når køretøjet er tilsluttet til 230 V-forsyningen, oplades opholdsrummets batteri og startbatteriet via lademodulet i el-blokken. Startbatteriet oplades kun med en vedligeholdelsesladning. Ladestrømmen tilpasses batteriets opladningstilstand. En overopladning er dermed ikke mulig.

For at udnytte den fulde effekt af lademodulet i el-blokken skal alle elektriske forbrugere slukkes under opladningen.

8.7 Panel IT 96-2 (Viseo)

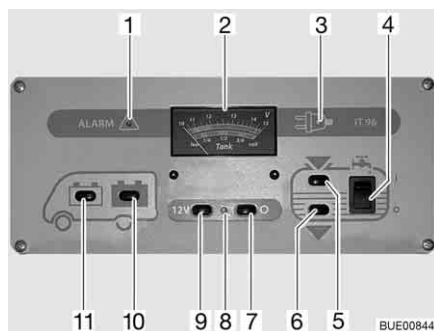

Billede 158 Panel IT 96-2

- 1 Advarsel lampe "ALARM" for opholdsrummets batteri
- 2 Viseinstrument V/tank
- 3 230 V-kontrollampe
- 4 Vippekontakt til vandpumpe til/fra
- 5 Kontakt til forespørgsel på niveauet i vandtanken
- 6 Kontakt til forespørgsel på niveauet i spildevandstanken
- 7 12 V-hovedafbryder FRA
- 8 12 V-kontrollampe
- 9 12 V-hovedafbryder TIL
- 10 Kontakt til forespørgsel på batterispændingen på opholdsrummets batteri
- 11 Kontakt til forespørgsel på startbatteriets batterispænding

8.7.1 12 V-hovedafbryder

12 V-hovedafbryderen (Billede 158,7 og 9) tænder og slukker for panelet og 12 V-forsyningen i opholdsrummet.

Undtagelse: Afhængigt af modellen forbliver varmeovn, grundbelysning (belysning i indgangspartiet), indgangstrin og reserve 4 og et køleskab med automatisk energivalg-systemdriftsklar (AES) driftsklar.

Tændes: ■ Tryk på kontakten (Billede 158,9) "12 V": 12 V-forsyningen i opholdsrummet er tændt. Kontrollampen (Billede 158,8) lyser grønt.

Slukkes: ■ Tryk på kontakten (Billede 158,7) "O": 12 V-forsyningen i opholdsrummet er slukket. Kontrollampen (Billede 158,8) slukker.



- ▷ Sluk 12 V-forsyningen på panelet, når køretøjet forlades. På den måde kan en unødigt afladning af opholdsrummets batteri undgås.
- ▷ Forbrugere som f.eks. styreenheder (f.eks. solcelleladeregulator, Eis-Ex eller panel) eller indbyggede apparater (f.eks. varmeovn, køleskab eller trin) forbrugere fortsat strøm fra batteriets kapacitet, selv om 12 V-forsyningen er slukket på panelet. Afbryd derfor opholdsrummets batteri fra 12 V-instrumentnettet med kontakten på el-blokken, når køretøjet ikke bruges i en længere periode.

8.7.2 Viseinstrument V/tank til batterispænding og vand- eller spildevandsmængde

Batterispænding Med viseinstrumentet V/tank kan batterispændingen på startbatteriet eller opholdsrummets batteri vises.

Læg mærke til den øverste skala på viseinstrumentet V/tank (Billede 158,2). Viseinstrumentet oplyses automatisk, så snart der trykkes på en kontakt.

- Visning:**
- Tryk på kontakten (Billede 158,11) "🔋": Batterispændingen på startbatteriet vises.
 - Tryk på kontakten (Billede 158,10) "🔋": Batterispændingen på opholdsrummets batteri vises.

De følgende tabeller hjælper til at fortolke den batterispænding på opholdsrummets batteri, der er vist på panelet IT 96, rigtigt.

**Fare for dybafladning
(batterialarm)**

Batterispænding (værdier ved løbende drift)	Kørsel (køretøjet kører, ingen 230 V-tilslutning)	Batteridrift (køretøjet står, ingen 230 V-tilslutning)	Netdrift (køretøjet står, 230 V-tilslutning)
11 V eller mindre ¹⁾	12 V-instrumentnet overbelastet	Når forbrugere frakoblet: Batteri tomt	12 V-instrumentnet overbelastet
	Batteriet oplades ikke med dynamoen, dynamoens regulator defekt	Når forbrugere tilkoblet: Batteri overbelastet	Batteriet oplades ikke med el-blokken, el-blok defekt
11,5 V til 13,2 V	12 V-instrumentnet overbelastet ²⁾	Normalt område	12 V-instrumentnet overbelastet ²⁾
	Batteriet oplades ikke med dynamoen, dynamoens regulator defekt		Batteriet oplades ikke med el-blokken, el-blok defekt
13,3 V til 13,7 V	Batteriet oplades (hovedopladning)	Forekommer kun kortvarigt efter opladningen	Batteriet oplades (hovedopladning)
13,8 V til 14,4 V	Batteriet oplades (vedligeholdelsesladning)	–	Batteriet oplades (vedligeholdelsesladning)
Over 14,5 V	Batteri overoplades, dynamoens regulator defekt	–	Batteri overoplades, el-blok defekt

¹⁾ Batteriovervågning frakobler alle forbrugere (ved 10,5 V).

²⁾ Når spænding ikke overstiger dette område i flere timer.

Værdier for hvilespænding	Batteriets opladningstilstand
Mindre end 11 V	Dybafladning
12,0 V	0 %
12,2 V	25 %
12,3 V	50 %
12,5 V	75 %
Mere end 12,8 V	100 %



▷ Længere dybafladning beskadiger batteriet irreparabelt.





▷ Det er bedst at måle hvilespændingen flere timer efter den sidste opladning (f.eks. om morgene) og ikke umiddelbart efter et strømforbrug.

Vandmængde/ spildevandsmængde

Med viseinstrumentet V/tank kan vandmængden eller spildevandsmængden vises.

Læg mærke til den nederste skala på viseinstrumentet V/tank (Billede 158,2). Viseinstrumentet oplyses automatisk, så snart der trykkes på en kontakt.

Visning:

- Tryk på kontakten (Billede 158,5) "": Vandmængden vises.
- Tryk på kontakten (Billede 158,6) "": Spildevandsmængden vises.
- ▷ Forespørg kun kort på tankpåfyldningsniveauer. Hvis der forespørges i længere tid, kan følerne blive beskadiget.



8.7.3 Kontakt til vandpumpe

Tændes: ■ Tryk foroven på vippekontakten (Billede 158,4) "I": Vandforsyningen er tændt.

Slukkes: ■ Tryk forneden på vippekontakten (Billede 158,4) "O": Vandforsyningen er slukket.



- ▷ Når køretøjet ikke er tilsluttet til 230 V-forsyningen, og vandpumpen ikke benyttes i længere tid: Sluk strømforsyningen til vandpumpen. Pumpe-læet forbruger ca. 4 Ah strøm pr. dag.

8.7.4 Batterialarm for opholdsrummets batteri

Den røde advarselslampe "ALARM" (Billede 158,1) blinker, så snart spænding på opholdsrummets batteri underskrider 11 V (måling under løbende drift), og der dermed er fare for en dybafladning.



- ▷ Dybafladning beskadiger batteriet.



- ▷ Hvis batterispændingen falder under 10,5 V, frakobler batteriovervågningen i el-blokken alle 12 V-forbrugere. Batterikontakten udløser.

Foranstaltninger:

- Ved batterialarm skal forbrugere frakobles og opholdsrummets batteri oplades helt enten ved at køre eller med en tilslutning til en 230 V-forsyning.

8.7.5 12 V-kontrollampe

Kontrollampen (Billede 158,8) lyser, når 12 V-hovedafbryderen (Billede 158,9) er tændt.

8.7.6 230 V-kontrollampe

Den gule 230 V-kontrollampe (Billede 158,3) lyser, når der er netspænding på el-blokkens indgang.



- ▷ Yderligere informationer findes i den separate betjeningsvejledning fra producenten.

8.8 Panel LT 511 (Elegance)



- ▷ Lysdiodernes (LED'ernes) og symbolernes lysstyrke tilpasser sig automatisk omgivelsernes lysstyrke.
- ▷ Visningerne kan kun hentes, når 12 V-forsyningen er tændt.
- ▷ Så snart der trykkes på en knap, oplyses viseinstrumentet automatisk. 20 sekunder efter, at der er trykket på en knap sidste gang, slukker visningen.
- ▷ Yderligere informationer findes i den separate betjeningsvejledning fra producenten.

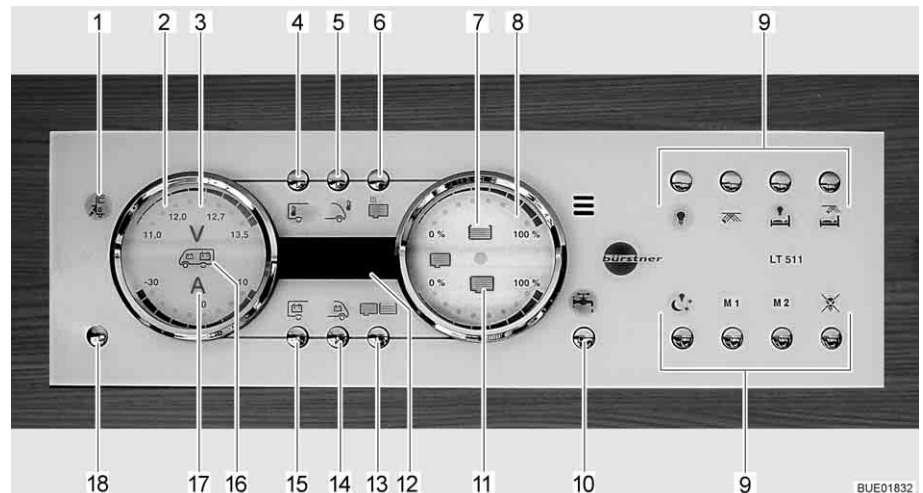

Billede 159 Panel LT 511

- 1 230 V-kontrollampe
- 2 Viseinstrument batterier
- 3 Symbol volt
- 4 Knap indetemperatur
- 5 Knap udetemperatur
- 6 Anvendes ikke/uden funktion
- 7 Symbol vandtank
- 8 Viseinstrument tanke
- 9 Knapper til lysstyring
- 10 Knap vandpumpe
- 11 Symbol spildevandstank
- 12 Digital visning temperatur
- 13 Knap tanke
- 14 Knap startbatteri
- 15 Knap opholdsrummets batteri
- 16 Symbol startbatteri og opholdsrummets batteri
- 17 Symbol ampere
- 18 Knap 12 V-forsyning (12 V-hovedafbryder)

8.8.1 230 V-kontrollampe

230 V-kontrollampen (Billede 159,1) lyser, når der er netspænding på el-blokkens indgang.



- ▷ 230 V-kontrollampen lyser også, når 12 V-hovedafbryderen er slukket.

8.8.2 12 V-hovedafbryder

12 V-hovedafbryderen (Billede 159,18) tænder og slukker for panelet og 12 V-forsyningen i opholdsrummet.

Undtagelse: Varmeovn, grundbelysning (belysning i indgangspartiet) og indgangstrinet forbliver driftsklare.

Tændes:

- Tryk kort på knappen 12 V-forsyning (Billede 159,18). 12 V-forsyningen i opholdsrummet er tændt. Kontrolvisningen "12 V" lyser.



- ▷ Når der tændes, og lysdioden "11,0" for voltvisningen samt symbolet volt "V" (Billede 159,3) blinker i viseinstrumentet batterier (Billede 159,2), er spændingen på opholdsrummets batteri for lav. Oplad batteriet.
- ▷ Når der tændes, og kontrolvisningen "12 V" og symbolet volt "V" (Billede 159,3) blinker tre gange, er batteriafbrydelsen aktiveret. Deaktiver batteriafbrydelsen.

Slukkes:

- Tryk kort på knappen 12 V-forsyning (Billede 159,18). 12 V-forsyningen i opholdsrummet er slukket. Kontrolvisningen "12 V-forsyning" slukker.

*Aktivering af
batteriafbrydelsen (el-blok
uden batterikontakt):*

- Sluk 12 V-forsyningen.
- Tryk på knappen opholdsrummets batteri (Billede 159,15), og hold den nede i ca. 10 sekunder. Symbolet volt "V" (Billede 159,3) og kontrolvisningen "12 V" blinker tre gange. Opholdsrummets batteri er skilt fra 12 V-instrumentnettet.

*Deaktivering af
batteriafbrydelsen (el-blok
uden batterikontakt):*

- Tryk på knappen 12 V-forsyning (Billede 159,18), og hold den nede i ca. 5 sekunder. Symbolet volt "V" (Billede 159,3) og kontrolvisningen "12 V" blinker tre gange. Opholdsrummets batteri er forbundet med 12 V-instrumentnettet. Kontrolvisningen lyser efter ca. 5 sekunder.



- ▷ Sluk 12 V-forsyningen på panelet, når køretøjet forlades. På den måde kan en unødigt afladning af opholdsrummets batteri undgås.
- ▷ Forbrugere som f.eks. styreenheder (f.eks. solcelleladeregulator, Eis-Ex eller panel) eller indbyggede apparater (f.eks. varmeovn, køleskab eller trin) forbrugere fortsat strøm fra batteriets kapacitet, selv om 12 V-forsyningen er slukket på panelet. Afbryd derfor opholdsrummets batteri fra 12 V-instrumentnettet med kontakten på el-blokken, når køretøjet ikke bruges i en længere periode.

8.8.3 Viseinstrument batterier

Med viseinstrumentet batterier kan spændingen og opladningen/afladningen af opholdsrummets batteri eller startbatteriets spænding vises.

- Visning:*
- Tryk på knappen opholdsrummets batteri (Billede 159,15). Symbolet volt "V" (Billede 159,3) lyser. Symbolet ampere "A" (Billede 159,17) lyser afhængigt af opladning eller afladning hvidt eller rødt. Batterispænding og strøm for batteriet i opholdsrummet vises med lysdioderne i viseinstrumentet.
 - Tryk på knappen startbatteri (Billede 159,14). Symbolet volt "V" (Billede 159,3) lyser. Startbatteriets batterispænding vises med lysdioderne i viseinstrumentet.

De følgende tabeller hjælper til at fortolke tilstandene, der vises på panelet.

Voltvisning (blå)

1 lys-diode	2 lys-dioder	3 lys-dioder	4 lys-dioder	5 lys-dioder	6 lys-dioder	7 lys-dioder	8 lys-dioder
< 11,0 V	11,5 V	12,0 V	12,2 V	12,5 V	12,7 V	13,0 V	> 13,5 V

Fare for dybafladning (batterialarm)

Batterispænding (værdier ved løbende drift)	Kørsel (køretøjet kører, ingen 230 V-tilslutning)	Batteridrift (køretøjet står, ingen 230 V-tilslutning)	Netdrift (køretøjet står, 230 V-tilslutning)
11 V eller mindre ¹⁾	12 V-instrumentnet overbelastet Batteriet oplades ikke med dynamoen, dynamoens regulator defekt	Når forbrugere frakoblet: Batteri tomt Når forbrugere tilkoblet: Batteri overbelastet	12 V-instrumentnet overbelastet Batteriet oplades ikke med el-blokken, el-blok defekt
11,5 V til 13 V	12 V-instrumentnet overbelastet ²⁾ Batteriet oplades ikke med dynamoen, dynamoens regulator defekt	Normalt område	12 V-instrumentnet overbelastet ²⁾ Batteriet oplades ikke med el-blokken, el-blok defekt
Over 13,5 V	Batteriet oplades (hovedopladning)	Forekommer kun kortvarigt efter opladningen	Batteriet oplades (hovedopladning)

¹⁾ Batteriovervågning frakobler alle forbrugere (ved 10,5 V).

²⁾ Når spænding ikke overstiger dette område i flere timer.

Værdier for hvilespænding	Batteriets opladningstilstand
12,0 V eller mindre	Afladet eller dybafladet
12,2 V	25 %
12,3 V	50 %
Mere end 12,8 V	Fuld



▷ Længere dybafladning beskadiger batteriet irreparabelt.



▷ Det er bedst at måle hvilespændingen flere timer efter den sidste opladning (f.eks. om morgene) og ikke umiddelbart efter et strømforbrug.

Amperevisning (blå)

1 lys-diode	2 lys-dioder	3 lys-dioder	4 lys-dioder	5 lys-dioder	2 lys-dioder	3 lys-dioder	4 lys-dioder
Afladning med:					Opladning med:		
ca. 0 A	> 1 A	> 3 A	> 10 A	> 30 A	> 1 A	> 3 A	> 10 A

Visningsværdi strøm	Systemets tilstand	Symbol ampere "A"
-30 A til -10 A	Batteriet aflades aktuelt kraftigt	Lyser rødt
-10 A til -1 A	Batteriet aflades aktuelt	Lyser hvidt
0 A	Batteristrøm er lav eller 0 A	Lyser hvidt
+1 A til +10 A	Batteriet oplades aktuelt	Lyser hvidt

8.8.4 Viseinstrument tank

Med viseinstrumentet tank kan vandmængden og spildevandsmængden vises.

Visning: ■ Tryk på knappen tanke (Billede 159,13). Symbolet vandtank (Billede 159,7) og spildevandstank (Billede 159,11) lyser. Vandtankens (øverste skala) og spildevandstankens (nederste skala) påfyldningsniveau vises med lysdioderne i viseinstrumentet.

Den følgende tabel hjælper til at fortolke påfyldningsniveauerne, der vises på panelet.

Niveauidikator (blå)

1 lys-diode	2 lys-dioder	3 lys-dioder	4 lys-dioder	5 lys-dioder	6 lys-dioder	7 lys-dioder	8 lys-dioder
25 %		50 %		75 %		100 %	

8.8.5 Alarmer



- ▷ Foretag regelmæssigt visningskontroller.
- ▷ Foretag helst kontroller om morgenen, før 12 V-forbrugere tændes.

Den følgende tabel hjælper til at fortolke alarmerne, der vises på panelet.



- ▷ Dybafladning beskadiger batteriet.



- ▷ Hvis batterispændingen falder under 10,5 V, frakobler batteriovervågningen i el-blokken alle 12 V-forbrugere. Batteriafbryderen udløser.

Visning	Betydning	Afhjælpning
Symbolet volt "V" (Billede 159,3) og lysdioden "11,0" blinker, når der forespørges om værdierne for opholdsrummets batteri	Batteriets spænding har underskredet 11 V. Fare for dybafladning	Sluk alle 12 V-forbrugere, og oplad batteriet enten med kørsel eller med tilslutning til en 230 V-forsyning
Symbolet volt "V" (Billede 159,3) blinker, når 12 V-forsyningen er slukket	12 V-forsyningen kan ikke længere tændes	Sluk alle 12 V-forbrugere, og oplad batteriet enten med kørsel eller med tilslutning til en 230 V-forsyning
	Batteriet har overspænding	Kontakt kundeservice
Symbolet volt "V" (Billede 159,3) og lysdioden "11,0" og "12,0" blinker, når der forespørges om værdierne for startbatteriet	Batteriets spænding har underskredet 11 V. Fare for dybafladning	Sluk alle 12 V-forbrugere, og oplad batteriet enten med kørsel eller med tilslutning til en 230 V-forsyning

Tankalarm

Symbolet vandtank (Billede 159,7) eller symbolet spildevandstank (Billede 159,11) blinker, når vandtanken er tom eller spildevandstanken fuld.



- ▷ Når påfyldningsniveauerne hentes, og skalaens lysdioder blinker ud over tanksymbolet, foreligger der en sensorfejl. Rengør tanksensorerne.

Foranstaltninger:

- Fyld vandtanken, eller tøm spildevandstanken.

8.8.6 Temperaturviser

Med den digitale visning (Billede 159,12) kan indetemperaturen og udetemperaturen vises.

- Visning:*
- Tryk på knappen indetemperatur (Billede 159,4). Den indetemperaturen vises.
 - Tryk på knappen udetemperatur (Billede 159,5). Den udetemperaturen vises.

8.8.7 Kontakt til tankopvarmning

Med knappen tankopvarmning (Billede 159,6) kan tankopvarmningen tændes og slukkes.

- Tændes:*
- Tryk på knappen tankopvarmning (Billede 159,6). Symbolet tankopvarmning lyser.
- Slukkes:*
- Tryk på knappen tankopvarmning (Billede 159,6). Symbolet tankopvarmning slukker.



- ▷ Tankopvarmningen slukkes ikke, når 12 V-forsyningen slukkes. Tankopvarmningen skal altid slukkes separat. Når 12 V-forsyningen er slukket, kan tankopvarmningen slukkes, men ikke tændes.

8.8.8 Kontakt til vandpumpe

Med knappen vandpumpe (Billede 159,10) kan vandpumpen tændes og slukkes.

- Tændes:*
- Tryk på knappen vandpumpe (Billede 159,10). Symbolet lyser.
- Slukkes:*
- Tryk på knappen vandpumpe (Billede 159,10). Symbolet slukker.



- ▷ Vandpumpens koblingstilstand gemmes, når 12 V-forsyningen slukkes. Det vil sige: Hvis vandpumpen var tændt, når 12 V-forsyningen slukkes, er den også tændt, når 12 V-forsyningen tændes igen.

8.9 Solcelleanlæg (ekstraudstyr)



- ▷ Beskyt solfangerne (solcellemodul) mod mekanisk beskadigelse.



- ▷ Solcelleanlægget giver den stærkeste strøm ved maks. solindstråling.
- ▷ Giv solfangerne (solcellemodul) fri adgang til sollys.
- ▷ Under træer og broer solindstrålingen mindre end i det fri.
- ▷ Afskærmningsplader begrænser solindstrålingen.
- ▷ Hold altid solfangeroverfladen ren.
- ▷ Se derudover betjeningsvejledningen fra producenten.

Solcelleanlægget bruges til miljøvenlig og netuafhængig spændingsforsyning. Den forvandler energi fra solindstrålingen til elektrisk spænding. Solcelleanlægget leverer strøm, som kan oplade batteriet ekstra og kan forsyne forbrugere.

I solcelleladeregulatoren er der integreret en overopladningssikring og en dyb-afladningssikring.

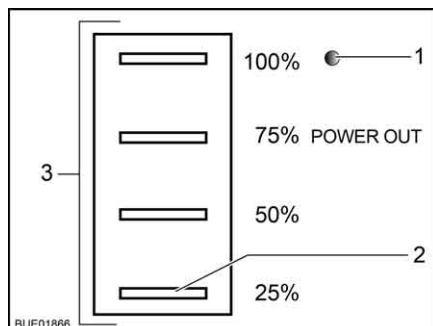

Billede 160 Solcelleladeregulatorens statusviser

Fire lysdioder (Billede 160,3) viser den aktuelle driftstilstand. Endnu en lysdiode (Billede 160,1) tændes, når udgangsspændingen forefindes.

Lysdiode	Tilstand	Betydning
Lysdiodernes driftstilstand (Billede 160,3)	Blinker cyklisk	Batteriet oplades
	Lyser	Batteriet er fuldstændig opladet
Lysdiode 25 % (Billede 160,2)	Blinker	Batteriet er dybafladet
Lysdiodens udgangsspænding (Billede 160,1)	Lyser	Udgangsspændingen forefindes
	Lyser ikke	Udgangsspændingen forefindes ikke

8.10 230 V-instrumentnet



- ▶ Arbejde på det elektriske anlæg må kun udføres af fagpersonale.
- ▶ Køretøjets elektriske anlæg skal kontrolleres hver 3 år af en el-installatør. Ved hyppigt brug af køretøjet anbefales en årlig kontrol.

230 V-instrumentnettet forsyner:

- Stikdåserne med beskyttelseskontakt til apparater med maks. 16 A
- Køleskabet
- El-blokken
- Et ekstra ladeaggregat
- Klimaanlægget

De elektriske forbrugere, der er tilsluttet til opholdsrummets 12 V-instrumentnet, forsynes med spænding af opholdsrummets batteri.

Tilslut køretøjet så ofte som muligt til en ekstern 230 V-forsyning. Derved oplader lademodulet i el-blokken automatisk opholdsrummets batteri. Derudover oplades startbatteriet med en vedligeholdelsesladning på ca. 2 A.

Alt efter udstyret er klimaanlægget og andre ekstra apparater sikret med en egen sikkerhedsafbryder (16 A).

8.10.1 230 V-tilslutning



- ▷ Overspænding kan forårsage skader på de tilsluttede apparater. Årsager for overspænding kan f.eks. være lynnedslag, ikke regulerede spændingskilder (f.eks. benzengeneratorer) eller strømtilslutninger på færger.

Krav til 230 V-tilslutningen

- Tilslutningskablet, forsyningens stikforbindelser og stikforbindelserne på køretøjet skal svare til IEC 60309. Den normale betegnelse for stikforbindelserne er "CEE blå".
- Anvend en gummislangeledning H07RN-F med mindst 2,5 mm² ledningsdiameter og en maksimal længde på 25 m.
- Sikkerhedsstikkontakter (Schuko) er ikke tilladt. Desuden er en mellemkobling af CEE/Schuko-adaptore ikke tilladt.

8.10.2 Tilslut 230 V-forsyningen



- ▶ Den eksterne 230 V-tilslutning skal være sikret med et fejlstrømsrelæ (HFI-afbrydere, 30 mA).
- ▶ Rul kablet fuldstændigt af kabeltromlen for at undgå en overophedning.
- ▶ I tvivlstilfælde eller hvis 230 V-forsyningen ikke er tilgængeligt eller har fejl, kontakt ejeren/operatøren af forsyningsselskabet.



- ▷ 230 V-tilslutningen i køretøjet er udstyret med et fejlstrømsrelæ (HFI-afbryder).
- ▷ Til tilslutningsstederne på campingpladser (campingfordelere) kræves der højfølsomme fejlstrøms-relæer (HFI-afbrydere, 30 mA).

Køretøjet kan tilsluttes en ekstern 230 V-forsyning.

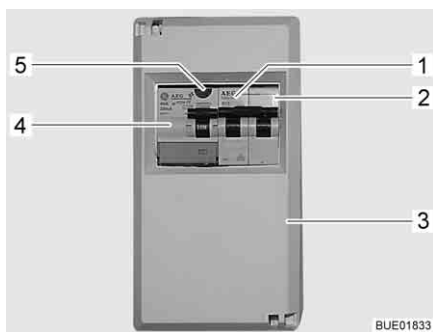

Billede 161 230 V-sikringsskab med sikkerhedsafbryder og HFI-afbrydere



Billede 162 230 V-tilslutning på køretøjet

Tilslutte køretøjet:

- Kontroller, om strømforsyningsanordningen er egnet mht. tilslutning, spænding, frekvens og strøm.
- Kontroller, om kablerne og tilslutningerne er egnet.
- Kontroller stikforbindelserne og kabler for synlige beskadigelser.
- Sluk sikkerhedsafbryderen (Billede 161, 1 og 2) i sikringsskabet (Billede 161, 3).
- Åbn afdækningen af 230 V-tilslutningen på køretøjet (Billede 162) og isæt stikkoblingen. Vær opmærksom på, at låsetappen fra det fjederspændte hængselåg er gået i hak.

- Sæt tilslutningsledningens stik i strømforsyningens stikkontakt. Vær opmærksom på, at låsetappen fra det fjederspændte hængselåg er gået i hak.
- Tænd sikkerhedsafbryderen i sikringskabet.

Kontrollér fejlstrømsrelæet:

- Hvis køretøjet er sluttet til 230 V-forsyningen, tryk på kontrolknappen (Billede 161,5) af fejlstrømsrelæet (HFI-afbryder) (Billede 161,4) i sikringskabet (Billede 161,3). Fejlstrømsrelæet skal udløse.
- Tænd fejlstrømsrelæet igen.

Afbryd forbindelsen:

- Sluk sikkerhedsafbryderne (Billede 161,1 og 2) i sikringskabet (Billede 161,3).
- Løsn strømforsyningens låsetap og træk tilslutningsledningens stik ud af stikkontakten.
- Løsn låsetappen på køretøjet, træk stikkoblingen ud og luk afdækningen af 230 V-tilslutningen.

8.11 Sikringer



- ▶ Udskift kun defekte sikringer, når fejlårsagen er kendt og afhjulpet.
- ▶ Udskift kun sikringerne, når strømforsyningen er slået fra.
- ▶ Der må aldrig kobles uden om sikringerne, og de må ikke repareres.
- ▶ Defekte sikringer må kun skiftes med en ny sikring, der har den samme sikringsværdi.

8.11.1 12 V-sikringer

Forbrugere, der i opholdsrummet er tilsluttet til 12 V-forsyningen, er sikret med egne sikringer. Der er adgang til sikringerne i førerhuset, ved batterierne, på eller ved el-blokken og på de indbyggede apparater.

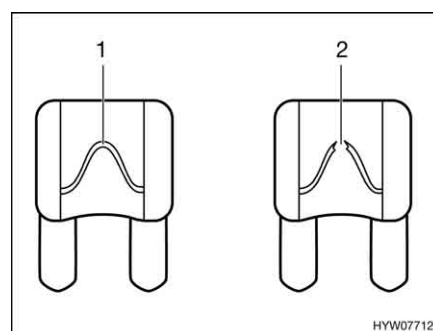

- 1 Intakt sikringselement
- 2 Afbrudt sikringselement

Billede 163 12 V-sikring

En intakt 12 V-sikring kan genkendes på det intakte sikringselement (Billede 163,1). Hvis sikringselementet er afbrudt (Billede 163,2), skal sikringen udskiftes.

Før sikringerne udskiftes, skal de pågældende sikringsfunktion, værdi og farve aflæses i de efterfølgende oplysninger. Anvend ved et sikringskift kun fladsikringer med de værdier, der er anført nedenfor.

Sikringer på startbatteriet

Sikringerne er monteret i nærheden af startbatteriet. Der er adgang til startbatteriet under en afdækning på gulvet mellem førerhusets sæder.

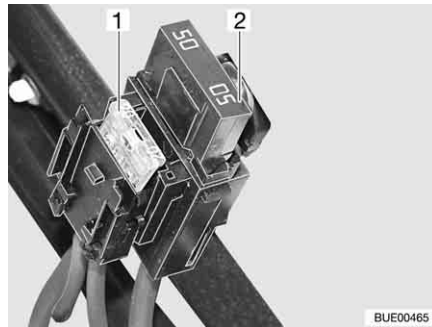

- 1 Fladsikring 20 A/gul
(til køleskab)
- 2 Jumbo-fladsikring 50 A/rød

Billede 164 Sikringer på startbatteriet

Sikringer på opholdsrummets batteri

Sikringerne er monteret ved siden af opholdsrummets batteri.

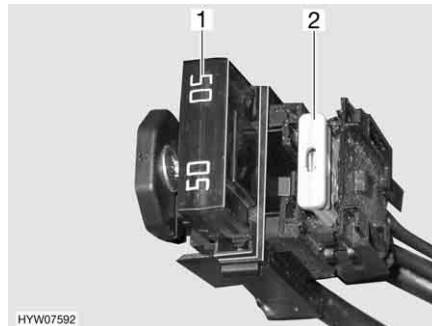

- 1 Jumbo-fladsikring 50 A/rød
(til el-blok)
- 2 Fladsikring 2 A/grå
(til batteriføler opholdsrummets batteri)

Billede 165 Sikringer på opholdsrummets batteri

Sikringer på relæboksen AD01

I en af de to sædekonsoller er der monteret en relæboks (AD01). Relæboksen anvendes til at frembringe de signaler til chassis-belysning, som ikke kommer fra basiskøretøjet. Relæboksen kan anvendes universelt.

Kredsløbet, som anvendes af os, kan afvige fra kredsløbet, som producenten har tiltænkt. Derved kan kredsløbet også afvige fra tegningen på typeskiltet for relæboksen, som producenten har placeret.

Si-nr.	Funktion	Værdi/farve
B2	Kl. 15 (tænding til)	15 A blå
B3	Kl. 30 (konstant plus)	15 A blå
B5	D+ signal	Intern polyswitch (2 A)
B6	Reserve	15 A blå
B7	Konturlys foran (hvid/rød)	5 A lysebrun

Sikringer på el-blokken (EBL 99)

Funktion	Værdi/farve
Internt lademodul	20 A gul
Kompressor-/AES-køleskab	20 A gul
Varmeovn	10 A rød
Grundbelysning/indgangstrin elektrisk/radio	25 A hvid
Reserve 4	25 A hvid
Reserve 3	25 A hvid

Funktion	Værdi/farve
Reserve 2	15 A blå
Reserve 1	15 A blå
Solceller	15 A blå
Reserve 5	15 A blå
Reserve 6	15 A blå
Ekstra ladeaggregat	20 A gul
Kreds 1	10 A rød
Kreds 2	10 A rød
Tv	10 A rød
Pumpe til vand	5 A lysebrun

**Sikringer på el-blokken
(EBL 220)**

Funktion	Værdi/farve
Ekstra ladeaggregat 2	25 A hvid
Ekstra ladeaggregat 1	25 A hvid
Internt lademodul	20 A gul
Reserve 2	15 A blå
Pumpe (til vand)	7,5 A brun
Kreds 3	10 A rød
Kreds 2	15 A blå
Kreds 1	15 A blå
Reserve 1	15 A blå
Kreds 5	15 A blå
Køleskab	15 A blå
Varmeovn	10 A rød
Kreds 4	15 A blå
Køleskabsstyring	2 A grå
Forteltlampe	5 A lysebrun
Antenne	10 A rød
Tv	10 A rød
Solceller	15 A blå
Trin	15 A blå
Markise	10 A rød
Gasalarm	2 A grå
Hejseseng	25 A hvid

**Sikringer til
luftaffjedringen**

Sikringerne er i sikringskabet til basiskøretøjet.

Funktion	Værdi/farve
Styring	7,5 A brun
Kompressor	40 A grøn

**Thetford-toilettets sikring
(drejeligt toilet)**

Sikringen befinder sig i husrammen på Thetford-kassetten.

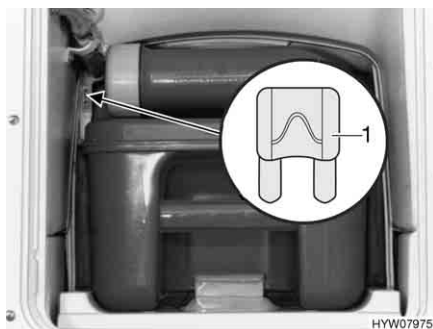

1 Fladsikring 3 A/violet

Billede 166 Thetford-toilettets sikring

Udskiftning:

- Åbn klappen til Thetford-kassetten udenfor på køretøjet.
- Træk Thetford-kassetten helt ud.
- Udskift sikringen (Billede 166,1).

**Thetford-toilettets sikring
(drejeligt toilet C-260)**

Toilettet har en servicefri sikring, som resætter selvstændigt.

**Sikring til opvarmning af
spildevandsforbindelser**

Sikringen findes på regulatoren (Billede 167,1).



Billede 167 Regulator opvarmning til spildevandsforbindelser

Udskiftning:

- Sluk varmeovn.
- Udskift sikringen (Billede 167,2).

8.11.2 230 V-sikring



- ▷ Kontrollér fejlstrømsrelæet ved hver tilslutning til 230 V-forsyningen, men mindst hver 6. måned.

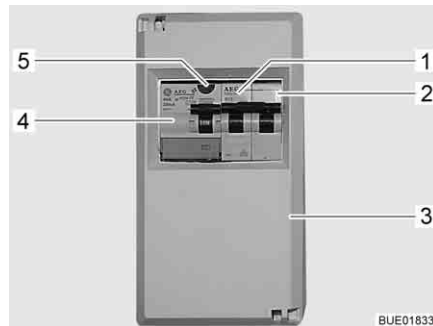

Billede 168 230 V-sikringskab med sikkerhedsafbryder og HFI-afbrydere

Et fejlstrømsrelæ (HFI-afbryder) (Billede 168,4) i sikringskabet (Billede 168,3) sikrer hele køretøjet mod fejlstrøm (0,03 A).

Den efterkoblede sikkerhedsafbryder (10 A) (Billede 168,2) sikrer 230 V-stikdåserne, strømforsyningsaggregatet, det ekstra ladeaggregat og køleskabet.

Ved køretøjer med ekstraudstyr, f.eks. et klimaanlæg, sikres aggregatet af en ekstra sikkerhedsafbryder (16 A) (Billede 168,1).

Monteringssted Se kapitel 16.

Kontrollér fejlstrømsrelæet:

- Tryk på kontrolknappen (Billede 168,5), når køretøjet er tilsluttet til 230 V-forsyningen. Fejlstrømsrelæet (HFI) skal udløse.

8.12 Udvendig stikdåse (ekstraudstyr)

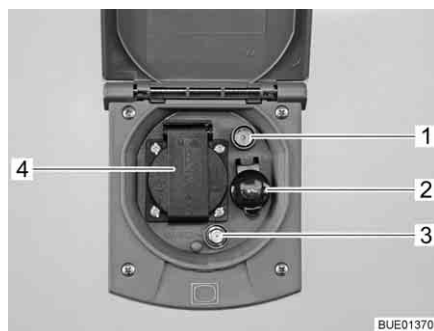

- 1 Tv-stikdåse
- 2 12 V-stikdåse
- 3 SAT-stikdåse
- 4 230 V-stikdåse

Billede 169 Udvendig stikdåse

Med 230 V-stikdåsen og 12 V-stikdåsen kan elektriske apparater anvendes i forteltet.

Tilslutnings-muligheder

Med tv-stikdåsen og SAT-stikdåsen er der flere forskellige muligheder for brug af fjernsynet:

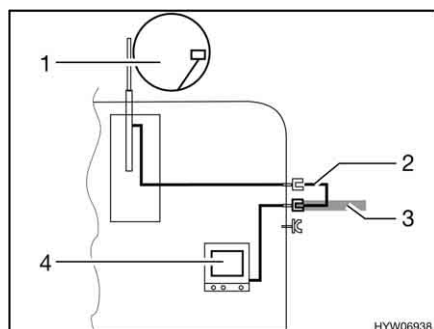

Billede 170 Tv i køretøjet

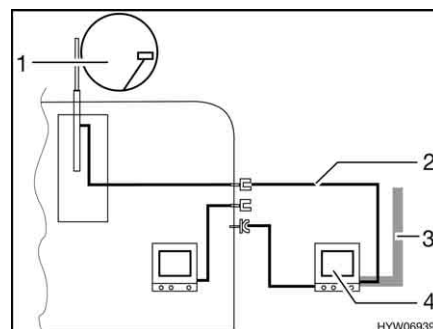

Billede 171 Tv i forteltet

- Tv i køretøjet (Billede 170,4): Tilslutning til tagantenne (Billede 170,1) med forbindelseskabel (Billede 170,2)
- Tv i køretøjet (Billede 170,4): Tilslutning til ekstern antenne (Billede 170,3)
- Tv i forteltet (Billede 171,4): Tilslutning til tagantenne (Billede 171,1) med forbindelseskabel (Billede 171,2)
- Tv i forteltet (Billede 171,4): Tilslutning til ekstern antenne (Billede 171,3)

8.13 Strømdiagrammer

8.13.1 Strømdiagrammer indvendig

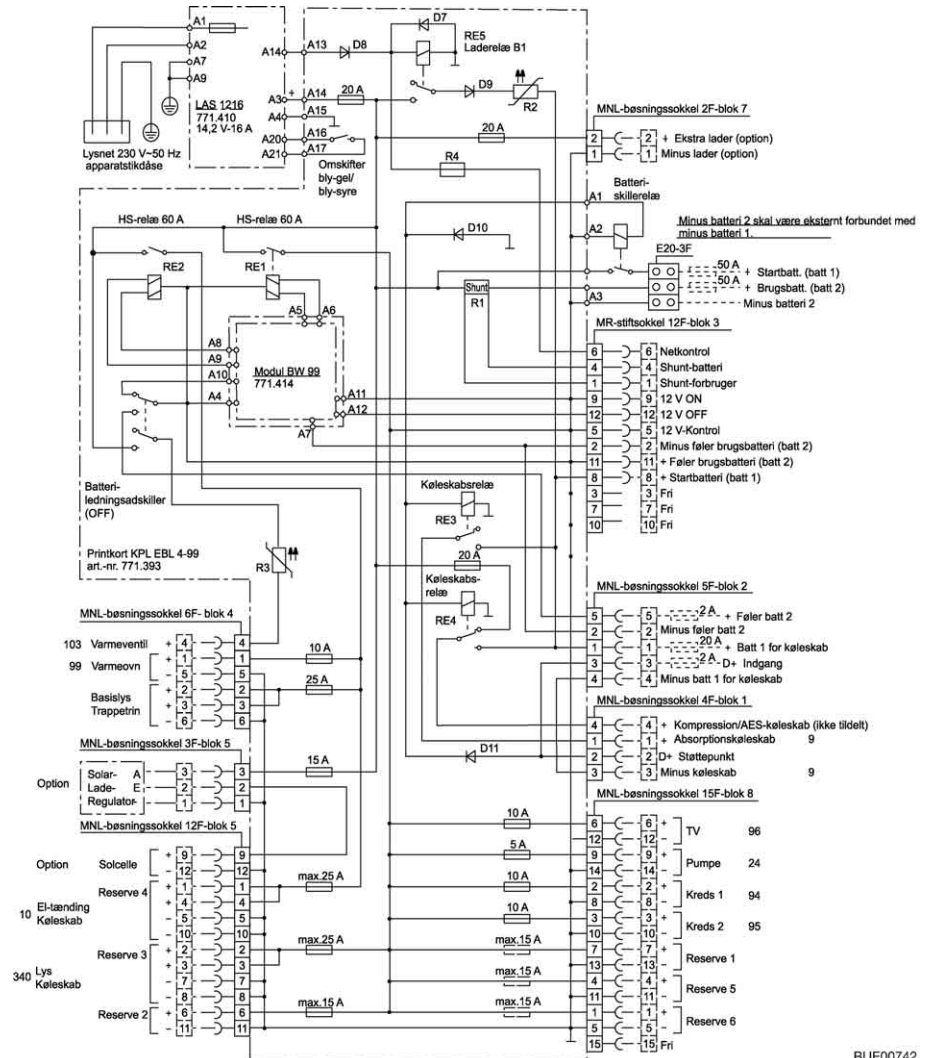

Billede 172 Strømdiagram indvendig (EBL 99)

BUE00742

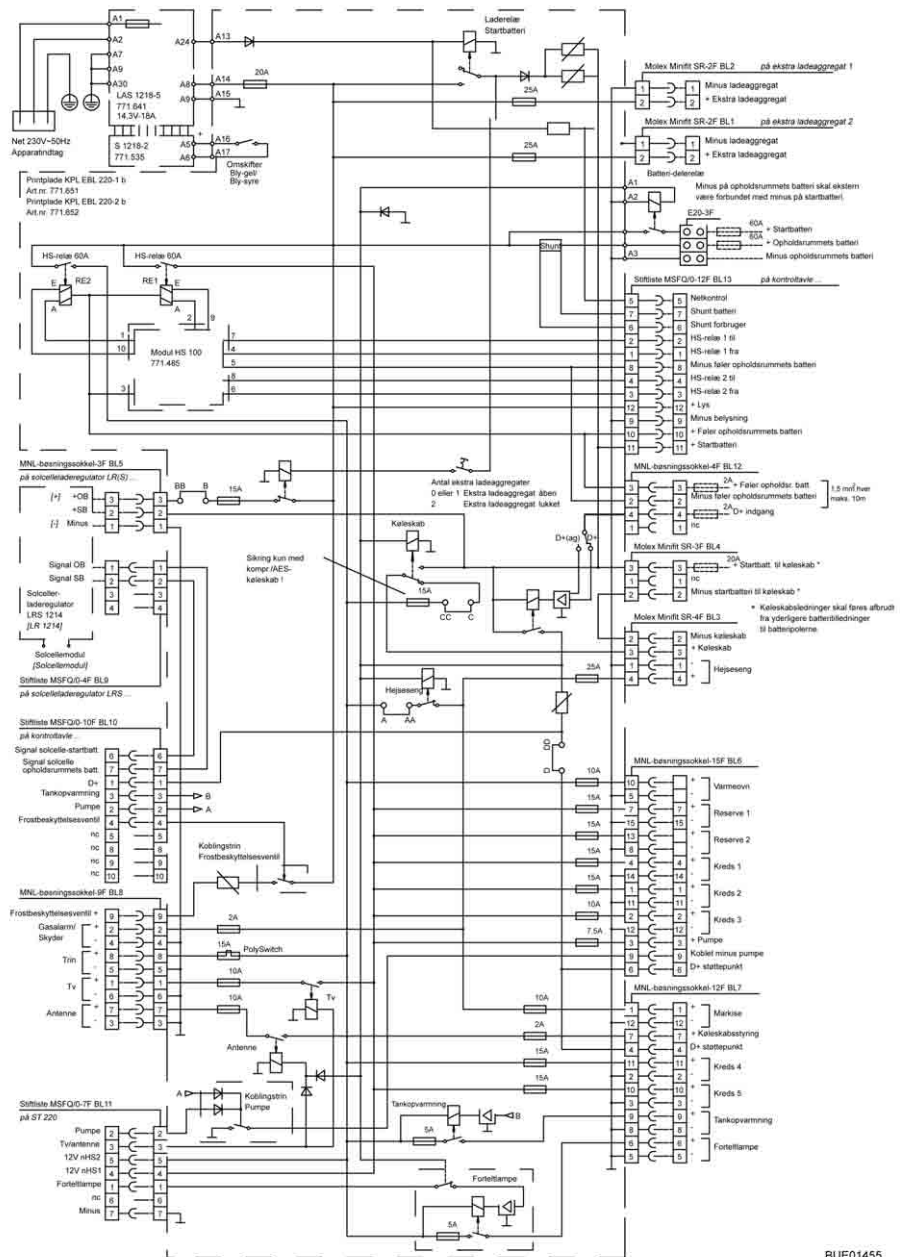

BUE01455

Billede 173 Strømdiagram indvendig (EBL 220)

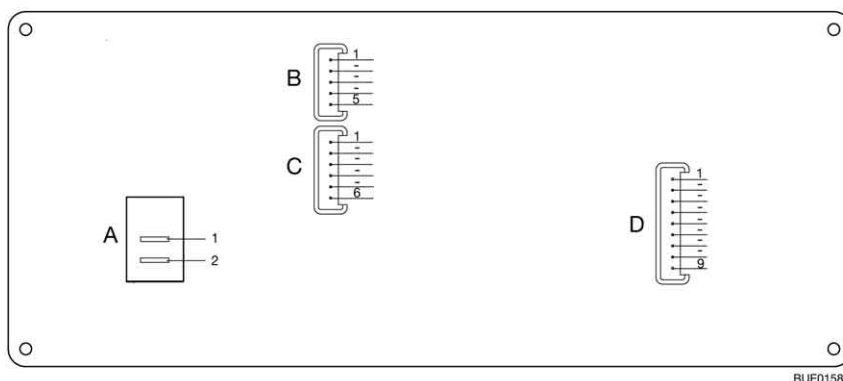

Billede 174 Tilslutningsskema, panel (IT 96-2)

A	2 x AMP-stik 4,8 x 0,8
1	+ 12 V
2	Pumpe
B	Lumberg MSFQ 5-dobbelt
1	Fuld
2	3/4
3	1/2
4	1/4
5	Basis spildevandstank
C	Lumberg MSFQ 6-dobbelt
1	Fuld
2	3/4
3	1/2
4	1/4
5	Basis vandtank
6	n. c.
D	Lumberg MSFQ 9-dobbelt
1	12 V-kontrol
2	Hovedafbryder 12 V fra
3	Hovedafbryder 12 V til
4	+ Startbatteri 12 V
5	+ Føler opholdsrummets batteri
6	Minus føler opholdsrummets batteri
7	230 V-kontrol
8	n. c.
9	n. c.

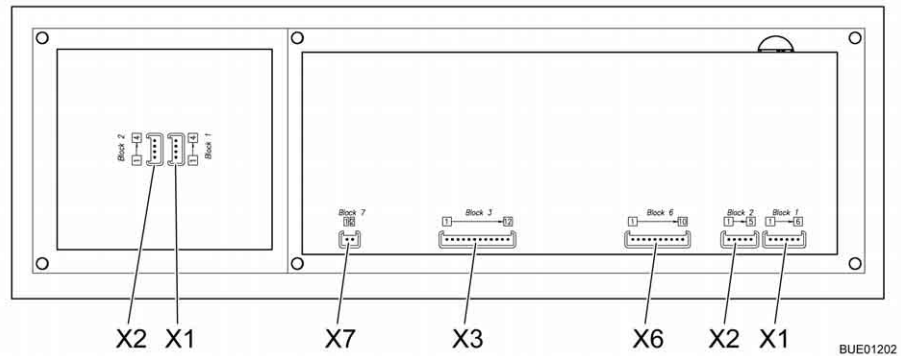

Billede 175 Blokstrømskema, panel (LT 511)

X1	Lumberg MSFQ 6-dobbelt
1	Fuld
2	3/4
3	1/2
4	1/4
5	Basis vandtank
6	n. c.
X2	Lumberg MSFQ 5-dobbelt
1	Fuld
2	3/4
3	1/2
4	1/4
5	Basis spildevandstank
X3	Lumberg MSFQ 12-dobbelt
1	Hovedafbryderrelæ 1 fra
2	Hovedafbryderrelæ 1 til
3	Hovedafbryderrelæ 2 fra
4	Hovedafbryderrelæ 2 til
5	Netsignal
6	Shunt forbruger
7	Shunt batteri
8	Minus føler opholdsrummets batteri
9	n. c.
10	+ Føler opholdsrummets batteri
11	+ Startbatteri 12 V
12	+ Belysning

X6	Lumberg MSFQ 10-dobbelt
1	D+
2	Pumpe
3	Tankopvarmning
4	Frostbeskyttelsesmiddel
5	n. c.
6	Solcelle startbatteri
7	Solceller opholdsrummets batteri
8	n. c.
9	n. c.
10	n. c.
X7	Lumberg MSFQ dobbelt
1	KTY stikben 1
2	KTY stikben 2
X1	Lumberg MSFQ 4-dobbelt
1	ADI1
2	ADI2
3	+12 V
4	GND
X2	Lumberg MSFQ 4-dobbelt
1	ADI1
2	ADI2
3	+12 V
4	GND

8.13.2 Strømdiagram udvendig

Fiat

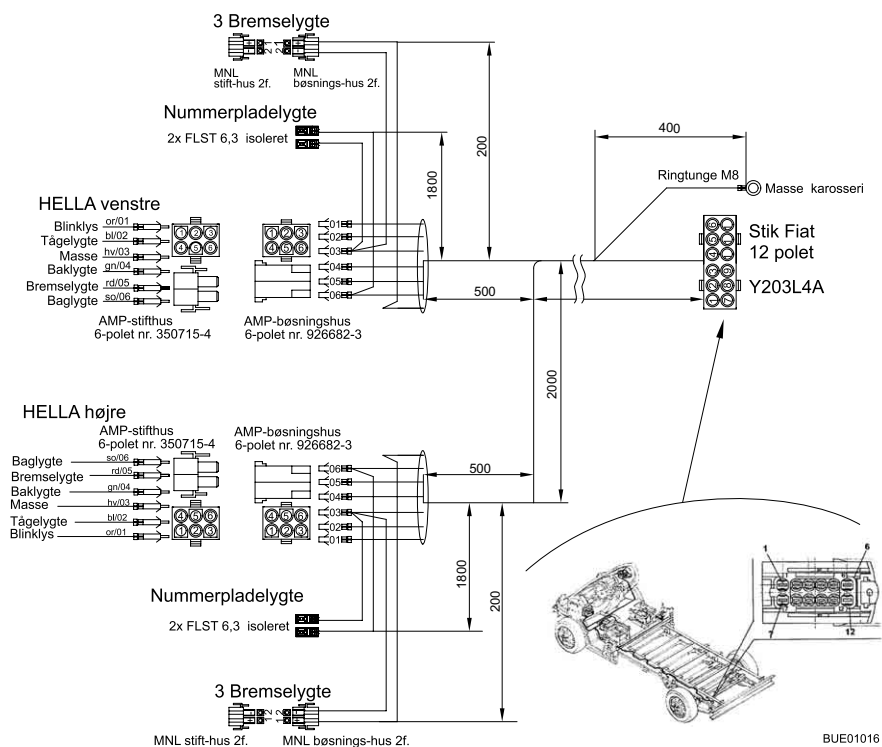

Billede 176 Strømdiagram udvendig

Venstre side

Farver Bürstner	Tilslutning
Grå	Retningsviser venstre
Blå	Tågebaglygte
Hvid	Stelforbindelse
Grøn	Baklygte
Rød	Bremselygte
Sort	Baglygte til venstre

Højre side

Grå	Retningsviser højre
Blå	Tågebaglygte
Hvid	Stelforbindelse
Grøn	Baklygte
Rød	Bremselygte
Sort	Baglygte til højre

Kapiteloversigt

I dette kapitel finder De henvisninger om køretøjets indbyggede apparater. Henvisningerne vedrører kun betjeningen af de indbyggede apparater. Yderligere informationer om de indbyggede apparater finder De i betjeningsvejledningerne for de indbyggede apparater, der separat er vedlagt køretøjet. Henvisningerne vedrører i detaljer:

- Varmeovnen
- Vandvarmeren
- Klimaanlægget
- Gasapparatet
- Gasbageovnen
- Mikrobølgeovnen
- Emhætten
- Køleskabet

9.1 Generelt



- ▷ Varmeveksleren på varmluftvarmeovn Truma skal udskiftes efter 30 år. Varmeveksleren på varmtvandsvarmeovn Alde skal udskiftes efter 10 år. Varmeveksleren må kun udskiftes af producenten af varmeovnen eller af et autoriseret værksted. Ejeren af varmeovnen har ansvaret for, at udskiftningen foretages.
- ▷ Af sikkerhedsmæssige grunde skal reservedele til varmeapparaterne svare til fabrikantens angivelser og være godkendt som reservedele af denne. Disse reservedele må kun indbygges af producenten af apparatet eller et autoriseret værksted.



- ▷ Yderligere informationer findes i den separate betjeningsvejledning for det pågældende indbyggede apparat.

Afhængigt af udførelsen er de indbyggede apparater varmeovn, klimaanlæg, vandvarmer, komfur og køleskab indbygget i køretøjet.

I denne betjeningsvejledning beskrives kun betjeningen af de indbyggede apparater og specielle forhold ved dem.

Før ibrugtagning af et indbygget apparater med gasdrift skal hovedafspærringsventilen på gasflasken og den pågældende gasafspærringsventil åbnes.

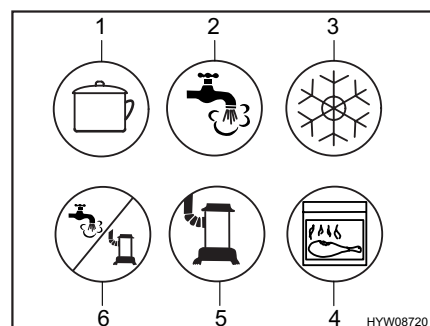

- 1 Komfur
- 2 Varmt vand
- 3 Køleskab
- 4 Bageovn/grill
- 5 Varmeovn
- 6 Varmt vand/varmeovn

Billede 177 Symbolerne på gasafspærringsventilerne

9.2 Varmeovn og vandvarmer

Med varmeovnen kan både køretøjets inderrum opvarmes (gennem opvarmning af rummets luft) og brugsvandet opvarmes (vandvarmerfunktion). Følgende henvisninger gælder også, når varmeovn kun anvendes som vandvarmer.



- ▶ Lad aldrig gas strømme uforbrændt ud af hensyn til eksplosionsfaren.
- ▶ Anvend aldrig varmeovnen i gasdrift ved tankning, på færger og i garager. Eksplosionsfare!
- ▶ Anvend ikke varmeovnen i gasdrift i lukkede rum (f.eks. garager). Fare for forgiftning og kvælning!
- ▶ Skorstenen må ikke lukkes eller tildækkes.
- ▶ Anvend ikke rummet bagved varmeovnen som magasin.
- ▶ Vandet i vandvarmeren kan opvarmes til 65 °C. Fare for skoldning!



- ▷ Anvend aldrig vandvarmeren uden vand.
- ▷ Tøm vandvarmeren ved frostfare, hvis den ikke er i drift.
- ▷ Anvend kun vandvarmeren med maksimal temperaturindstilling, hvis der er brug for meget varmt vand. Derved beskyttes vandvarmeren mod tilkalkning.
- ▷ Cirkulationsluftblæseren tilkobles automatisk, når varmluftvarmeovnen tages i drift, og forbliver konstant i drift. Derved belastes opholdsrummets batteriet meget, når køretøjet er tilsluttet til en ekstern 230 V-forsyning. Vær opmærksom på, at opholdsrummets batteri kun har en begrænset energireserve.



- ▷ Vandet fra vandvarmeren må ikke anvendes som drikkevand.
- ▷ Varmluftovnens drift er også mulig, hvis vandvarmeren er tom.
- ▷ Efter afbrydelser i strømforsyningen skal uret indstilles igen.

Første ibrugtagning

Når varmeovnen tages i brug den første gang kan der i kort tid komme generende røg og lugt. Stil straks betjeningskontakten på varmeovnen på det højeste trin. Åbn vinduer og døre, og luft grundigt ud. Røg og lugt forsvinder efter kort tid af sig selv.

9.2.1 Modeludførelser med skorsten på højre side af køretøjet



- ▶ Når forteltet er slået op, og varmeovnen hhv. vandvarmeren arbejder i gasdrift, kan varmeovnens hhv. vandvarmerens forbrændingsgasser samle sig i forteltet. Fare for kvælning! Sørg for en tilstrækkelig ventilation.

9.2.2 Sådan opvarmes der rigtigt



Billede 178 Varmeovnens luftudstrømningsdyse

Fordeling af den varme luft

I køretøjet er der indbygget flere luftudstrømningsdyser (Billede 178). Rør fører den varme luft til luftudstrømningsdyserne. Drej luftudstrømningsdyserne, så den varme luft strømmer ud på det ønskede sted. For at forhindre træk skal luftudstrømningsdyserne på instrumentbrættet lukkes og luffordelingen på basiskøretøjet stilles på cirkulationsluft.

Indstilling af luftudstrømningsdyserne

- Åbnet helt: fuld varmluftstrøm
- Åbnet halvt eller kun delvist: reduceret varmluftstrøm

Hvis 5 luftudstrømningsdyser er åbnet helt, strømmer der mindre varm luft ud af hver enkelt dyse. Hvis der kun åbnes 3 luftudstrømningsdyser, strømmer der mere varm luft ud af hver enkelt dyse.

9.2.3 Varmluftvarmeovn og vandvarmer med digital betjeningsenhed CP plus



- ▷ Når varmeovnen er ude af drift ved fare for frost, skal vandvarmeren tømmes.

Betjeningsenhed

Betjeningsenheden er opdelt i to områder:

- Display
- Betjeningsknapper



- 1 Display
- 2 Dreje-/trykknap
- 3 Tilbage-knap

Billede 179 Betjeningsenhed

Når der tændes, aktiveres de senest indstillede værdier/driftsparametre. Hvis der ikke trykkes på nogen knapper, sættes betjeningsenheden efter nogle minutter i standbytilstand.

Hvis uret er blevet indstillet, viser displayet i standbytilstand skiftevis klokkeslættet og den indstillede rumtemperatur.

Når der slukkes, vil betjeningsenhedens display muligvis på grund af varmeenheden forblive aktivt i et par minutter.

Betjeningsknapper

Betjeningsknapperne har følgende funktioner:

Knap	Knapbetjening	Funktion
Dreje-/tryk-knap (Billede 179,2)	Drej mod højre	Menuen løber igennem displayet fra venstre mod højre Værdierne øges
	Drej mod venstre	Menuen løber igennem displayet fra højre til venstre Værdierne mindskes
	Tryk kort	Valgt værdi gemmes Der vælges menupunkt til værdiændring (valgt menupunkt blinker)
	Tryk (i 3 sekunder)	Tænd hhv. sluk
Tilbage-knap (Billede 179,3)	Tryk	Spring tilbage fra et menupunkt uden at gemme værdierne

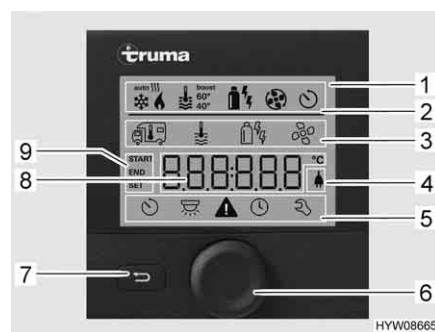

- 1 Visning
- 2 Statuslinje
- 3 Øverste menulinje
- 4 Displayets netspænding 230 V
- 5 Nederste menulinje
- 6 Dreje-/trykknap
- 7 Tilbage-knap
- 8 Displayområdets indstillinger og værdier
- 9 Displayets timer

Billede 180 Betjeningsenhed med display

Display

Displayet er opdelt i fire dele:

- Statuslinje (Billede 180,2)
- Øverste menulinje (Billede 180,3)
- Displayområde (Billede 180,8)
- Nederste menulinje (Billede 180,5)

Sådan tændes og slukkes betjeningsenheden:



Indstillinger:

- Tryk på dreje-/trykknappen (Billede 180,6) i ca. 3 sekunder. Begge menulinjer (Billede 180,3 og Billede 180,5) kan ses. Det første symbol blinker.
- ▷ At tænde og slukke for betjeningsenheden betyder faktisk at skifte mellem standby- og indstillingstilstand. I standbytilstand vises skiftevis den indstillede rumtemperatur og klokkeslættet.
- Drej på dreje-/trykknappen (Billede 180,6), indtil det ønskede menusymbol blinker.
- Tryk på dreje-/trykknappen.

- Drej på dreje-/trykknappen, indtil den ønskede værdi kan ses.
- Tryk på dreje-/trykknappen for at gemme indstillingens værdi. Hvis den oprindelige indstillings værdi alligevel ikke skal ændres: Tryk på tilbageknappen (Billede 180,7).

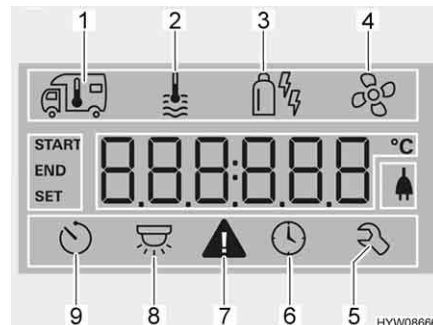

- 1 Varmeovn
- 2 Varmt vand
- 3 Driftsart
- 4 Ventilator
- 5 Servicemenu
- 6 Kontaktur
- 7 Advarselsymbol
- 8 Belysning (anvendes ikke her)
- 9 Klokkeslæt indstilles

Billede 181 Display

Tænding av varmeovn:

- Åbn hovedafspærringsventilen på gasflasken og gasafspærringsventilen "varmeovn/vandvarmer".
- Drej på dreje-/trykknappen (Billede 180,6), indtil menusymbolet Varmeovn (Billede 181,1) blinker.
- Tryk på dreje-/trykknappen.
- Drej på dreje-/trykknappen, indtil den ønskede værdi kan ses.
- Tryk på dreje-/trykknappen for at gemme indstillingens værdi. Symbolet i statuslinjen (Billede 180,2) blinker, indtil den indstillede rumtemperatur er nået. Hvis den oprindelige indstillings værdi alligevel ikke skal ændres: Tryk på tilbageknappen (Billede 180,7).

Slukning av varmeovn:

- Drej temperaturværdien tilbage, indtil der står OFF på displayet. Gem ved at trykke på dreje-/trykknappen.
- ▷ Den ønskede rumtemperatur kan også ændres ved at dreje på dreje-/trykknappen i standbytilstand.



Tænd for varmtvandsforsyningen:

- Åbn hovedafspærringsventilen på gasflasken og gasafspærringsventilen "varmeovn/vandvarmer".
- Drej på dreje-/trykknappen (Billede 180,6), indtil menusymbolet Varmtvand (Billede 181,2) blinker.
- Tryk på dreje-/trykknappen.
- Drej på dreje-/trykknappen, indtil den ønskede værdi kan ses:
 - OFF: Varmtvandsforsyningen er slukket.
 - 40°: Det varme vand varmes op til 40 °C.
 - 60°: Det varme vand varmes op til 60 °C.
 - BOOST: Hurtig varmtvandsopvarmning (vandvarmer har forrang) i højst 40 minutter. Herefter holdes vandets temperatur på et højere niveau (ca. 62 °C) i løbet af to efteropvarmningsforløb.
- Tryk på dreje-/trykknappen for at gemme indstillingens værdi. Symbolet i statuslinjen (Billede 180,2) blinker, indtil det varme vand har nået den indstillede temperatur. Hvis den oprindelige indstillings værdi alligevel ikke skal ændres: Tryk på tilbageknappen (Billede 180,7).

Sluk for varmtvandsforsyningen:

- Drej dreje-/trykknappen, indtil der står OFF på displayet. Gem ved at trykke på dreje-/trykknappen.

Sikkerheds-/udløbsventil

Vandvarmeren er udstyret med en sikkerheds-/udløbsventil (Billede 182). Sikkerheds-/udløbsventilen forhindrer, at vandet i vandvarmeren fryser, når varmeovnen ikke tændt ved frost.



- ▷ Åbn sikkerheds-/udløbsventilen, og tøm vandvarmeren, når køretøjet ikke anvendes i længere tid.
- ▷ Ved temperaturer under 2 °C åbner sikkerheds-/udløbsventilen automatisk. Først når temperaturen ved sikkerheds-/udløbsventilen er over 6 °C, kan sikkerheds-/udløbsventilen lukkes igen.
- ▷ Vandpumpen og vandarmaturene er ikke beskyttet mod frost med sikkerheds-/udløbsventilen.



- ▷ Sikkerheds-/udløbsventilens tømningstuds skal altid være fri for snavs (f.eks. løv, is).



Billede 182 Sikkerheds-/udløbsventil på vandvarmeren

Monteringssted

Se kapitel 16.

Fyldning/tømning af vandvarmeren







Vandvarmer forsynes med vand fra vandtanken.

Påfyldning af vandvarmeren med vand:

- Tænd 12 V-forsyningen på panelet.
- Luk sikkerheds-/udløbsventilen. Dette gøres ved at dreje drejeknappen (Billede 182,1) på tværs af sikkerheds-/udløbsventilen og trykke trykknappen (Billede 182,2) ind.
- Stil alle vandhaner på "varm" og skru op for dem. Vandpumpen kobles til. Varmtvandsledningerne fyldes med vand.
- Lad vandhanerne være åbne, indtil vandet løber ud af vandhanerne uden bobler. Kun på denne måde er det sikret, at vandvarmeren er fyldt med vand.
- Luk alle vandhanerne.

Tømning af vandvarmeren:

- Sluk for varmtvandsforsyningen.
- Åbn sikkerheds-/udløbsventilen. Dertil drejes drejeknappen (Billede 182,1) på langs af sikkerheds-/udløbsventilen. Trykknappen (Billede 182,2) springer ud. Vandvarmeren tømmes udenfor via sikkerheds-/udløbsventilen.
- Kontrollér, om vandet løber helt ud af vandvarmeren (ca. 10 liter).

- Vælg driftsart:*
- Drej på dreje-/trykknappen (Billede 180,6), indtil menusymbolet Driftsart (Billede 181,3) blinker.
 - Tryk på dreje-/trykknappen.
 - Drej på dreje-/trykknappen, indtil den ønskede driftsart kan ses:
 -  Gasdrift
 -  Eldrift (900 W)
 -  Eldrift (1800 W)
 -  Gasdrift og eldrift (900 W)
 -  Gasdrift og eldrift (1800 W)
 - Tryk på dreje-/trykknappen for at gemme den indstillede driftsart. Hvis den oprindelige indstilling alligevel ikke skal ændres: Tryk på tilbage-knappen (Billede 180,7).
- 
 - ▷ 230 V-eldriften er kun mulig, når køretøjet er tilsluttet til 230 V-forsyningen.
 - ▷ Vælg ydelsestrinnet ved 230 V-eldriften, så den svarer til sikringen af 230 V-tilslutningen (900 W ved 3,9 A-sikring, 1800 W ved 7,8 A-sikring).

Kombinationen gasdrift og 230 V-eldrift forkorter den tid, det tager at opvarme køretøjet.

- Indstilling af ventilator:*
- Drej på dreje-/trykknappen (Billede 180,6), indtil menusymbolet Ventilator (Billede 181,4) blinker.
 - Tryk på dreje-/trykknappen.
 - Drej på dreje-/trykknappen, indtil den ønskede værdi kan ses:
 - OFF: Ventilatoren er slukket.
 - VENT: Cirkulationsluft
 - ECO: Lavt ventilatortrin
 - HIGH: Højt ventilatortrin
 - BOOST: Hurtig rumopvarmning. Boost er tilgængeligt, når den aktuelle rumtemperatur er på mindst 10 °C under den valgte rumtemperatur.
 - Tryk på dreje-/trykknappen for at gemme indstillingens værdi. Hvis den oprindelige indstillings værdi alligevel ikke skal ændres: Tryk på tilbage-knappen (Billede 180,7).

- Indstilling af kontakturet:*
- Drej på dreje-/trykknappen (Billede 180,6), indtil menusymbolet Timer (Billede 181,6) blinker.
 - Tryk på dreje-/trykknappen. Starttidspunktet vises kontant, mens timetallet blinker.
 - Drej på dreje-/trykknappen, indtil timetallet for det ønskede starttidspunkt vises.
 - Tryk på dreje-/trykknappen. Minuttallet blinker.
 - Drej på dreje-/trykknappen, indtil minuttallet for det ønskede starttidspunkt vises.
 - Tryk på dreje-/trykknappen.
 - Indstil på samme måde Slukketidspunkt, ønsket rumtemperatur, varmtvandstrin og ventilatortrin én efter én.
 - Tryk på dreje-/trykknappen. Timeren er aktiveret. Symbolet Timer (Billede 181,6) blinker, hvis timeren er programmeret og aktiv.



- ▷ De fleste punkter i servicemenuen skal kun indstilles en enkelt gang (sprog, baggrundsbelysning, kalibrering), mens andre udgør oplysninger om serviceafdelinger (versionsnumre).

Fejlvisning

Ved advarsler blinker Advarselssymbolet (Billede 181,7). Varmeovnen slukkes ikke. Hvis det blot drejer sig om en midlertidig fejl, slukker advarselssymbolet af sig selv.

Hvis der opstår en fejl, vises fejlkoden straks på betjeningsenheden. Varmeovnen slukkes. Tryk på dreje-/trykknappen for at genstarte varmeovnen.



- ▷ Yderligere informationer findes i den separate betjeningsvejledning fra producenten.

9.2.4 Varmtvandsvarmeovn og vandvarmer Alde (delvis ekstraudstyr)



- ▷ Anvend aldrig varmtvandsvarmeovnen uden varmemedium. Overhold henvisningerne i kapitel 12.
- ▷ Bor aldrig huller i gulvet. Varmtvandsrørene kan blive beskadiget.



- ▷ Kører varmtvandsvarmeovnen, skal cirkulationspumpen altid være tændt.
- ▷ Efter den første varmedrift anbefaler vi at lufte varmesystemet ud og at kontrollere glykolindholdet. Overhold henvisningerne i kapitel 12.
- ▷ Når varmeovnen tændes, starter den med de sidst anvendte indstillinger.
- ▷ Afhængigt af udstyret er førerhus udrustet med en gulvvarmemåtte.
- ▷ Yderligere informationer findes i den separate betjeningsvejledning fra producenten. Se henvisningerne om vedligeholdelse i kapitel 12.

Moneringssted for Alde-varmeovn - se kapitel 16.

Betjeningsenhed

Betjeningsenheden er opdelt i to områder:

- Display (touchscreen)
- Betjeningsknapper



- 1 Display (touchscreen)
- 2 Knap "MENU"
- 3 Knap til/fra

Billede 183 Betjeningsenhed til varmtvandsvarmeovn



- ▷ Hvis der ikke trykkes på nogen knap, skifter betjeningsenheden efter to minutter automatisk tilbage til sleep-mode.
- ▷ Ændringer i indstillingerne gemmes efter 10 sekunder automatisk.

Betjeningsknapper Betjeningsknapperne har følgende funktioner:

Pos. på Billede 183	Knap	Funktion
2	MENU	Åbner indstillingsmenuen
3		Aktiverer varmeovnen

Display Displayet (Billede 183,1) er konstrueret som kontakthlade (touchscreen). Når symbolerne berøres, hentes den tilhørende funktion.



Billede 184 Startbillede

Startbillede Når der tændes for varmeovnen, vises startbilledet på displayet. Startbilledet indeholder følgende informationer:







Symbol	Betydning
	Dette symbol vises, når cirkulationspumpen er aktiveret
	Dette symbol vises, når et omkoblingsanlæg til gasflasker er aktiveret
	Dette symbol vises, når der er en spænding på 230 V til varmeovnen
	Ved siden af dette symbol vises indetemperaturen
	Ved siden af dette symbol vises udetemperaturen, såfremt der er monteret en udeføler

Indstillingsmenu Knappen "MENU" henter indstillingsmenuen. Betydningen af de enkelte symboler er beskrevet i følgende tabel.



Billede 185 Indstillingsmenu

Med symbolerne "+" eller "-" kan værdier forøges eller reduceres.

Symbol	Betydning
	Indstiller den ønskede temperatur fra +5 til +30 °C
	Indstiller vandtemperaturen i vandvarmeren
	Indstilling varmeydelsen i eldrift
	Knappen Opvarmning i gasdrift til/fra
	Knappen Værktøjsmenu
	Knappen AC aktiverer klimaautomatikken (kan kun ses, hvis klima-læggel Truma Aventa forefindes)
	Knap til aktiverede funktioner



Værktøjsmenuer Med værktøjsmenuerne kan varmeovnens forskellige funktioner hentes og indstilles. Pilesymbolerne anvendes til at skifte mellem menuerne. Betydningen af de enkelte funktioner er beskrevet i betjeningsvejledningen fra producenten.

Valg af driftsart Varmtvandsvarmeovnen kan anvendes med følgende energikilder:

- Gasdrift
- 230 V-eldrift
- Gas- og 230 V-eldrift

Driftsarten vælges med betjeningsenheden.

Vælg gasdrift:

- Tryk på ""-knappen. Knappen lyser grønt. Gasdriften er aktiveret.
- Tryk på ""-knappen igen. Knappen lyser blå. Gasdriften er slukket.

Vælg 230 V-eldrift:

- Tryk på knappen "+" ved siden af symbolet "", indtil den ønskede varmeydelse er nået.



- ▷ Vælg ydelsestrinene ved 230 V-eldrift på en sådan måde, at sikringen til 230 V-tilslutningen svarer til:

- Trin 1 (1 kW) ved 6 A
- Trin 2 (2 kW) ved 10 A
- Trin 3 (3 kW) ved 16 A

Vælg gas- og 230 V-eldrift:



- Vælg både gas- og 230 V-eldrift på betjeningsenheden.
- ▷ Hvis der vælges gas- og 230 V-eldrift, og køretøjet er tilsluttet til 230 V-forsyningen, arbejder varmtvandsvarmeovnen først kun i 230 V-eldrift. Først når varmeydelsen ikke længere er tilstrækkelig, tilkobles gasdriften også automatisk.
- ▷ Gasdrift er kun muligt, hvis hovedafspærringsventilen på gasflasken og gasafspærringsventilen er blevet åbnet.
- ▷ 230 V-eldriften er kun mulig, når køretøjet er tilsluttet til 230 V-forsyningen.

Når varmeovnen tændes, starter den med den sidst indstillede driftsart.

Tænding av varmeovn:

- Tryk på knappen "⏻". Startbilledet vises på displayet. Varmeovnen starter automatisk.

Slukning av varmeovn:

- Tryk på knappen "⏻". Varmeovnen slukkes.

**Indstilling af
cirkulationspumpens
omdrejningstal**



- ▷ Varmvandsvarmeovnen er udstyret med en meget stærk pumpe. Pumpen må kun arbejde med fuld ydelse i ca. 5 minutter, når anlægget tømmes eller rørledningerne udluftes. Ellers øges sliddet, dette kan føre til støj.



Billede 186 Omdrejningstalreduktion

Med drejeregulatoren (Billede 186,2) kan cirkulationspumpens omdrejningstal indstilles. Ved reduceret omdrejningstal forringes pumpens støj.

Drejeregulatoren befinder sig på cirkulationspumpen (Billede 186,1).

Indstilling af ydelsen:

- Drej drejeregulatoren (Billede 186,2) mod uret. Ydelsen er reduceret.
- Drej drejeregulatoren med uret. Ydelsen øges.

- 3-vejs-ventil** På modeller med en bageste seng er der på kredsløbet til varmtvandsvarmeovnen tilsluttet en 3-vejs-ventil. 3-vejs-ventilen er indbygget i baggaragen. 3-vejs-ventilen er tilgængelig via en udvendig klap.



Billede 187 3-vejs-ventil

Åbning af varmekredsløb i det bageste område:

- Stil armen (Billede 187,2) på 3-vejs-ventilen (Billede 187,1) parallelt med den lige flowretning (Billede 187).

Spærring af varmekredsløb i det bageste område:

- Stil armen (Billede 187,2) på 3-vejs-ventilen (Billede 187,1) på tværs af den lige flowretning.

Varmeveksler Alde (ekstraudstyr)



- ▷ Varmerveksleren fungerer kun, når køretøjsmotoren kører.
- ▷ Når varmeveksleren ikke anvendes (f.eks. om sommeren), skal der lukkes for den på spærrehanen.

Med varmeveksleren kan køretøjets opholdsområde opvarmes under kørslen uden at tage opholdsområdetets varmtvandsvarmeovn i drift.

Varmerveksleren er tilsluttet til køretøjsmotorens kølekredsløb og har dermed den samme funktion som køretøjets varmeovn.

Varmedydelser indstilles via opholdsområdetets varmeregulering.

Spærrehanen for varmeveksleren befinder sig direkte på varmeveksleren.

Sådan tændes rummets varmeovn via varmeveksleren:

- Kontroller, at afspæringshanen til varmeveksleren er åben.
- Tryk på knappen "⏻" (Billede 183,3) på betjeningsenheden (Billede 183). Startbilledet vises på displayet. Varmeovnens styring er slået til, og cirkulationspumpen kører.
- Tryk på knappen "MENU" (Billede 183,2).
- Slå gasdrift eller 230 V-eldrift fra (hvis slået til).
- Indstil den ønskede rumtemperatur. Tryk på knappen "+" eller "-" ved siden af symbolet "🏠".

Sådan slukkes rummets varmeovn via varmeveksleren:

- Tryk på knappen "⏻" (Billede 183,3) på betjeningsenheden (Billede 183).



Billede 188 Varmevexler Alde

Tændes: ■ Stil håndtaget (Billede 188,1) på spærrehanen parallelt med rørledningen.

Slukkes: ■ Stil håndtaget (Billede 188,1) på spærrehanen på tværs af rørledningen.

Monteringssted

Varmevexleren er monteret i det bageste magasin i midtersiddegruppen.

Ekstra cirkulationspumpe Alde (ekstraudstyr)



▷ Den ekstra cirkulationspumpe fungerer kun, hvis varmekvæleren er monteret og tilkoblet, og varmtvandsvarmeovnen arbejder.

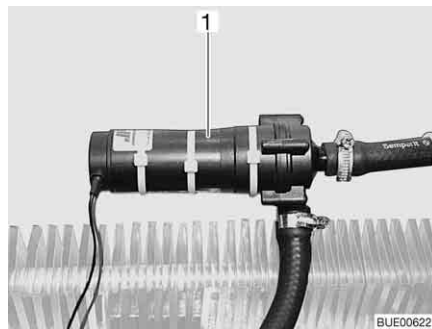

Billede 189 Ekstra cirkulationspumpe

Via den ekstra cirkulationspumpe (Billede 189,1) kan køretøjets motor opvarmes, mens den er standset.

Den ekstra cirkulationspumpe er tilsluttet til køretøjsmotorens kølekredsløb og fungerer dermed som en motoropvarmning.



Billede 190 Betjeningskontakt ekstra cirkulationspumpe

Kontakt (Billede 190) til den ekstra cirkulationspumpe befinder sig ved siden af varmtvandsvarmeovnens betjeningsenhed. Den gule kontrollampe lyser, når pumpen er i drift.

Fyldning/tømning af vandvarmeren

Vandvarmer forsynes med vand fra vandtanken.



► Afhængigt af modellen er køretøjet udstyret med en eller to aftapningshaner.

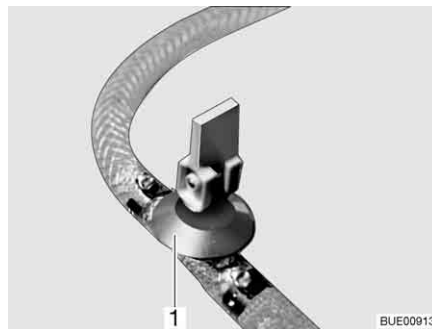

Billede 191 Aftapningshane

Påfyldning af vandvarmeren med vand:

- Luk aftapningshanen/aftapningshanerne. Stil vippegrebet (Billede 191,1) vandret.
- Tænd 12 V-forsyningen på panelet.
- Stil alle vandhaner på "varm" og skru op for dem. Vandpumpen kobles til. Varmtvandsledningerne fyldes med vand.
- Lad vandhanerne være åbne, indtil vandet løber ud af vandhanerne uden bobler. Kun på denne måde er det sikret, at vandvarmeren er fyldt med vand.
- Luk alle vandhanerne.

Tømning af vandvarmeren:

- Sluk for vandvarmeren.
 - Åbn alle vandhaner, og stil dem i midterstillingen.
 - Åbn aftapningshanen/aftapningshanerne (Billede 191). Stil vippegrebet (Billede 191,1) lodret. Vandvarmeren tømmes udenfor.
 - Kontrollér, om vandet løber helt ud af vandvarmeren (ca. 10 liter).
- ▷ Yderligere informationer findes i den separate betjeningsvejledning fra producenten. Se henvisningerne om vedligeholdelse i kapitel 12.



**Monteringssted for
aftapningshanen/
aftapningshanerne**

Se kapitel 16.

9.2.5 Ekstra varmeveksler (delvis ekstraudstyr)



- ▷ Ventilatoren på ekstra varmeveksleren kan anvendes som til ventilation.
- ▷ Varmeydelsen indstilles trinløst.

Ekstra varmeveksleren er indbygget i slagbænken.

Med ekstra varmeveksleren kan køretøjets opholdsområde derudover opvarmes under kørslen.

Ekstra varmeveksleren er integreret i basiskøretøjets varmekredsløb og er derfor kun i drift, når køretøjsmotoren kører.



Billede 192 Betjeningselementer
ekstra varmeveksler

- Tændes:*
- Skub gennemstrømningsregulatorens skyderegulator (Billede 192,1) ned til den ønskede position. Vandkredsløbet er åbent.
 - Drej cirkulationsluftblæserens blæserkontakt (Billede 192,2) med uret.
- Slukkes:*
- Drej blæserkontakten (Billede 192,2) til "O".
 - Skub gennemstrømningsregulatorens skyderegulator (Billede 192,1) helt op.

9.2.6 Elektrisk gulvopvarmning (ekstraudstyr)



- ▶ Ved modeller med elektrisk gulvopvarmning må der under ingen omstændigheder bores huller i gulvet eller skrues skrues i det. Vær forsigtig med spidse genstande. Fare for stød eller en kortslutning ved beskadigelse af en varmetråd.



- ▷ Tildæk ikke transformatoren. Fare for overophedning!



- ▷ Den elektriske gulvopvarmning arbejder kun, når køretøjet er tilsluttet til en 230 V-forsyning.
- ▷ Den elektrisk gulvopvarmnings effekt er ikke alene tilstrækkelig til at opvarme opholdsrummet.



Billede 193 Transformator for elektrisk gulvopvarmning



Billede 194 Kontakt for elektrisk gulvopvarmning

Transformatoren (Billede 193,1) for den elektriske gulvopvarmning er afhængigt af modellen monteret i slagbænken, i sengetøjsmagasinet eller i baggaragen.

- Tændes:**
- Tilslut køretøjet til 230 V-forsyningen (se kapitel 8).
 - Tryk på vippekontakten (Billede 194,2). Kontrollampen i kontakten (Billede 194,1) lyser.
- Slukkes:**
- Tryk på vippekontakten (Billede 194,2). Kontrollampen (Billede 194,1) i kontakten slukker.

Når der er frakoblet, forbliver gulvet på grund af restvarmen stadig varmt et stykke tid.

Hvis transformatoren overbelastes, udløses overbelastningssikringen. Stiften (Billede 193,2) springer ud.

- Overbelastningssikring tilkobles:**
- Tryk stiften (Billede 193,2) på overbelastningssikringen ind, når transformatoren er kølet af.

9.3 Klima anlæg (ekstraudstyr)

9.3.1 Dometic



- ▷ Når apparatet er i brug, skal altid mindst én ventilationsklap være åben.



- ▷ Opvarmningen af køretøjet kan om vinteren understøttes af klima anlægget, men ikke erstattes af det.
- ▷ Se derudover betjeningsvejledningen fra producenten.

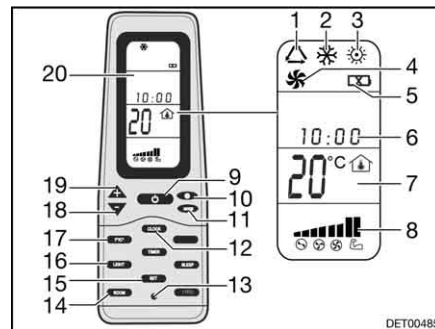

Billede 195 Fjernbetjening

- 1 Symbol driftsform Automatik
- 2 Symbol driftsform Kold
- 3 Symbol driftsform Varm
- 4 Symbol driftsform Ventilation
- 5 Symbol Batterier aflades
- 6 Klokkeslæt
- 7 Visning af temperatur
- 8 Visning af ventilatorhastighed
- 9 Knap ON/OFF
- 10 Knap ventilatorhastighed
- 11 Knap driftsart "MODE"
- 12 Knap klokkeslæt "CLOCK"
- 13 Knap Reset
- 14 Knap visning af indvendig temperatur "ROOM"
- 15 Knap lagring "SET"
- 16 Knap lys "LIGHT" (option)
- 17 Knap skift temperaturenhed "F/C°"
- 18 Knap temperatursænkning "-"
- 19 Knap temperaturstigning "+"
- 20 Display

Ret altid fjernbetjeningen mod loftsenheden for at udføre de enkelte funktionskommandoer.

Driftsarter Klima anlægget har følgende driftsarter:

- Automatisk
- Ventilation, manuel
- Køling, manuel
- Varmeovn, manuel

- Tændes:**
- Tryk på knappen ON/OFF (Billede 195,9).
 - Tryk på knappen "Mode" (Billede 195,11), indtil den ønskede driftsart (Billede 195,1, 2, 3 eller 4) vises på displayet (Billede 195,20).
 - Indstil den ønskede temperatur med knapperne "+" (Billede 195,19) og "-" (Billede 195,18).
 - Vælg det ønskede ventilatortrin med knappen ventilatorhastighed (Billede 195,10).

- Slukkes:**
- Tryk på knappen ON/OFF (Billede 195,9).



Billede 196 Klimaenlæg (Dometic)

Lysdiode Lysdioden (LED) (Billede 196,4) på loftsenheden (Billede 196,1) viser klimaenlæggets driftstilstand:

Tilstand LED	Betydning
Slukket	Klimaenlæg slukket
Orange	Klimaenlæg driftsklart
Grøn	Klimaenlæg i drift
Rød (gennemgående)	230 V-strømtilslutning mangler
Rød (blinker en gang)	Fejl på temperatursonde indvendig
Rød (blinker to gange)	Fejl på temperatursonde udvendig

Luftstrøm Luftstrømmen kan styres i forskellige retninger. Fordelingen af luftstrømmen frem eller tilbage kan indstilles trinløst.

Luftstrøm indstilles:

- Indtil de to styreanordninger (Billede 196,3 og 5) i den ønskede position.
- Drej drejeknappen (Billede 196,2) på skyderegulatoren mod uret. Skyderegulatoren er løsnet til luftfordelingen.
- Skub skyderegulatoren frem eller tilbage i den ønskede position. Den side, hvor skyderegulatoren befinder sig, lukkes.
- Drej drejeknappen fast til højre.

9.3.2 Telair



- ▷ Vent altid mindst 2 minutter, mellem der slukkes og tændes igen. Ellers bliver kompressoren beskadiget.
- ▷ Når apparatet er i brug, skal altid mindst én ventilationsklap være åben.



- ▷ Klimaenlægget kører kun, når køretøjet er tilsluttet til en 230 V-forsyning.
- ▷ Opvarmningen af køretøjet kan om vinteren understøttes af klimaenlægget, men ikke erstattes af det.
- ▷ Efter indkobling skal klimaenlægget bruge ca. 3 minutter, før kompressoren går i gang, og der afgives kold eller varm luft.
- ▷ Se derudover betjeningsvejledningen fra producenten.

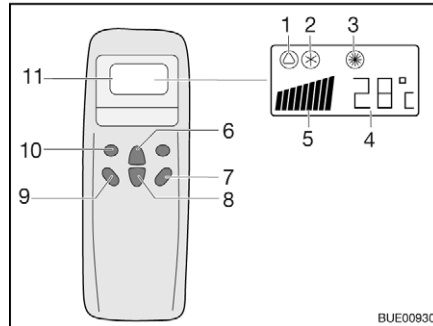

- 1 Symbol automatik
- 2 Symbol køling
- 3 Symbol varme
- 4 Visning temperatur (indstillet)
- 5 Visning af ventilatorhastighed
- 6 Knap temperaturforøgelse
- 7 Knap "ON/OFF"
- 8 Knap temperaturreduktion
- 9 Knap ventilatorhastighed
- 10 Knap driftsart ("Mode")
- 11 Display

Billede 197 Fjernbetjening

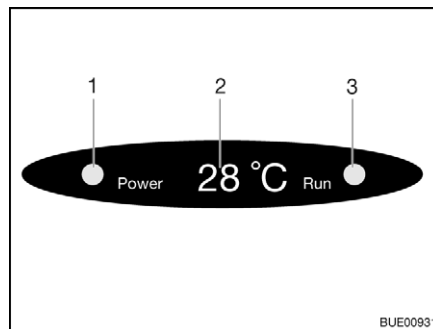

- 1 Kontrollampe nettilslutning
- 2 Visning temperatur (aktuelt)
- 3 Kontrollampe driftsmåde
Grøn: Køling
Rød: Varmeovn

Billede 198 Visning på diffusoren

Ret altid fjernbetjeningen mod modtageren for at udføre de enkelte funktionskommandoer.

Driftsarter

- Automatisk
- Køling
- Varmeovn

Tændes:

- Tryk på knappen "ON/OFF" (Billede 197,7).
- Tryk på knappen "Mode" (Billede 197,10), indtil den ønskede driftsart (Billede 197,1, 2 eller 3) vises på displayet. Den tilsvarende kontrollampe på visningen på diffusoren (Billede 198,3) lyser.
- Indstil den ønskede temperatur med knapperne temperaturforøgelse (Billede 197,6) eller temperaturreduktion (Billede 197,8).
- Vælg det ønskede ventilatortrin med knappen ventilatorhastighed (Billede 197,9).

Slukkes:

- Tryk på knappen "ON/OFF" (Billede 197,7).



- ▷ Når klimaanlægget har været i varmedrift, løber ventilatoren efter nogle minutter endnu for at lede varmen helt ud.

9.4 Komfur



- ▶ Lad aldrig gas strømme uforbrændt ud af hensyn til eksplosionsfaren.
- ▶ Sørg for en tilstrækkelig ventilation, før komfuret tages i brug. Åbn vinduet eller taglugen.
- ▶ Anvend ikke gasapparatet eller gasbageovnen til opvarmning.
- ▶ Anbring ikke gardiner eller forhæng umiddelbart i nærheden af komfuret. Brandfare!
- ▶ Anvend grydehandsker eller grydelapper ved omgang med varme gryder, pander og lignende genstande. Fare for kvæstelser!

9.4.1 Gasapparat



- ▶ Mens der er tændt, og når gasapparatet er i brug, må der ikke være brændbare eller let antændelige genstande som viskestykker, servietter osv. i nærheden af gasapparatet. Brandfare!
- ▶ Når der tændes, skal dette kunne ses oppefra, og blusset må ikke være dækket af gryder, der er stillet på gasapparatet.
- ▶ Hvis der er en flammebeskyttelse, skal den altid stilles op, når gasapparatet anvendes.
- ▶ Afhængigt af modeludførelsen lukkes gasapparatets afdækning med fjederkraft. Ved lukningen er der fare for at komme til skade!



- ▷ Stil ikke varme genstande som f.eks. gryder på køkkenvaskafdækningen. Kunststoffet kan blive deformeret.
- ▷ Gasapparatets afdækning af glas må ikke bruges som kogeplade.
- ▷ Luk ikke gasapparatets afdækning, mens gasapparatet er i brug.
- ▷ Gasapparatets afdækning må ikke belastes af tryk, når den er lukket.
- ▷ Stil ikke varme gryder på gasapparatets afdækning.
- ▷ Hold gasapparatets afdækningen åben efter madlavningen, indtil brænderne ikke længere afgiver varme. Glaspladen kan ellers springe.



- ▷ Anvend kun gryder og pander, hvis diameter er egnet til risten over gasapparatets brænder.
- ▷ Når flammen slukker, spærrer tændsikringsventilen automatisk for gas tilførslen.
- ▷ Yderligere informationer findes i den separate betjeningsvejledning fra apparatproducenten.

Køretøjets køkkenblok er udstyret med et gasapparat med 3 flammer.

Betjeningsselementerne til gasapparatet befinder sig direkte på gasapparatet.

Tændingsautomatik (med tændingsknop)

Gasapparatet er udstyret med en elektronisk tænding.

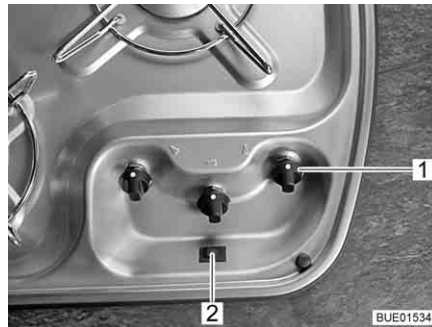

Billede 199 Betjeningslementer for gasapparatet (Viseo)

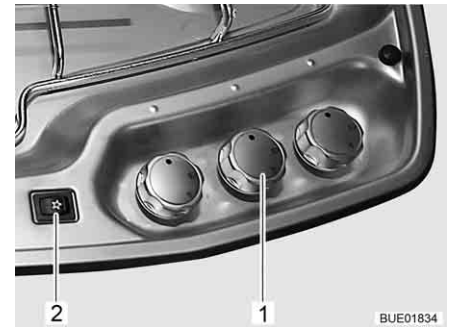

Billede 200 Betjeningslementer for gasapparatet (Elegance)

- Tændes:**
- Åbn hovedafspærringsventilen på gasflasken og gasafspærringsventilen "komfur".
 - Gasapparatets afdækning åbnes.
 - Vip afhængigt af modellen flammebeskyttelsen op, og lås den.
 - Drej drejeregulatoren (Billede 199,1 hhv. Billede 200,1) på det ønskede blus til tændingspositionen (stor flamme).
 - Tryk på drejeregulatoren, og hold den inde.
 - Tryk på tændingsknappen (Billede 199,2 hhv. Billede 200,2). På brænderen frembringes der tændgnister.
 - Når flammen brænder, skal drejeregulatoren holdes nede endnu 10 til 15 sekunder, indtil tændsikringsventilen holder gastilførslen åben.
 - Slip drejeregulatoren, og drej den til den ønskede indstilling.
- Slukkes:**
- Drej drejeregulatoren hen i 0-stilling. Flammen slukker.
 - Luk gasafspærringsventilen "komfur" og hovedafspærringsventilen på gasflasken.

9.4.2 Gasbageovn (Dometic) (ekstraudstyr)



- ▶ Hold altid ventilationsåbningerne på gasbageovnen åbne.
- ▶ Mens der er tændt, og når bageovnen er i brug, må der ikke være brændbare eller let antændelige genstande som viskestykker, tøj osv. i nærheden af gasbageovnen. Brandfare!
- ▶ Hvis det ikke lykkes at tænde, skal proceduren gentages fra starten. Kontrollér evt., om der mangler gas og/eller strøm i gasbageovnen.
- ▶ Hvis gasbageovnen alligevel ikke fungerer, skal gasafspærringsventilen lukkes og serviceafdelingen kontaktes.
- ▶ Hvis brænderflammen slukkes ved et uheld, skal drejeregulatoren drejes til "0" og brænderen være slukket i mindst 1 minut. Tænd først derefter igen.
- ▶ Under driften opvarmes dele af gasbageovnen. Varme dele må ikke berøres med de bare hænder.
- ▶ Retter, rist og bradepande sættes således ind i gasbageovnen, at de ikke kommer i kontakt med flammen.



- ▶ Bageovn og grill må kun tændes, når bageovens dør er åben.
- ▶ Bageovens dør skal altid være halvt åben, mens De griller.
- ▶ Brug ikke grillen længere end 25 minutter.



- ▷ Afhængigt af modellen er køretøjet udstyret med en af to forskellige gasbageovne. Betjeningen er den samme for begge gasbageovne, som kun er forskellige af udseende.
- ▷ Alt efter modellen er der integreret en grill i gasbageovnen.
- ▷ Inden gasbageovnen bruges første gang, skal den være tændt i 30 minutter ved højeste temperatur uden indhold.
- ▷ Når flammen slukker, spærrer tændsikringsventilen automatisk for gastilførslen.
- ▷ En sikkerhedsafbryder forhindrer tænding, mens bageovens dør er lukket.
- ▷ Hvis tændingen mislykkes flere gange, drejes regulatoren til "O". Efter mindst 1 minuts ventetid, tændes gasbageovnen manuelt. Kontrollér evt., om der mangler gas og/eller strøm i gasbageovnen. Hvis gasbageovnen alligevel ikke fungerer, skal gasafspærringsventilen lukkes og serviceafdelingen kontaktes.
- ▷ Yderligere informationer findes i den separate betjeningsvejledning fra producenten.

Gasbageovnen er udstyret med en elektronisk tænding.



Billede 201 Gasbageovn (Dometic TecTower)

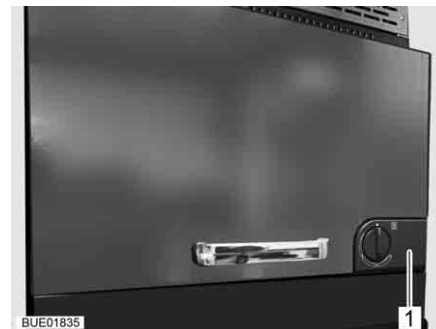

Billede 202 Gasbageovn (Dometic)

Symbolerne på drejeregulatorerne (Billede 201,1 og Billede 202,1) på de to gasbageovne betyder det samme:

-  og  står for bageovn
-  og  står for grill.

Tænding af bageovnen:

- Åbn hovedafspærringsventilen på gasflasken og gasafspærringsventilen "bageovn".
- Åbn bageovens dør helt. Sikkerhedsafbryderen frigiver dermed tændingen.
- Tryk drejeregulatoren, hold den trykket nede, og drej den til venstre til den ønskede indstilling. Hold drejeregulatoren trykket nede i yderligere 5-10 sekunder. Der tændes automatisk.
- Slip drejeregulatoren.
- Luk bageovens dør.

Tænding af grillen:

- Åbn hovedafspærringsventilen på gasflasken og gasafspærringsventilen "bageovn".
 - Åbn bageovnens dør mindst til første stilling (ca. 45°).
 - Tryk på drejeregulatoren, hold den nede, og drej den mod højre til grillsymbolet. Hold drejeregulatoren trykket nede i yderligere 5-10 sekunder. Der tændes automatisk.
 - Slip drejeregulatoren.
- ▷ Bageovnens dør skal ikke lukkes ved grillning.



Slukkes:

- Drej drejeregulatoren til "O". Flammen slukker.
- Luk gasafspærringsventilen "bageovn" og hovedafspærringsventilen på gasflasken.

9.4.3 Mikrobølgeovn (ekstraudstyr)



- ▶ Kun fagpersonale må reparere mikrobølgeovnen. Hvis der udføres usagkyndige reparationer, kan der opstå alvorlige farer for brugeren.
- ▶ Fjern aldrig anordningen, der forhindrer, at der slipper mikrobølgeenergi ud.
- ▶ Anvend kun mikrobølgeovnen, når den er monteret korrekt.
- ▶ Brug kun mikrobølgeovnen, hvis dørens tætning ikke er beskadiget.
- ▶ Lad ikke mikrobølgeovnen være uden opsyn, når den er i brug.
- ▶ Hvis der dannes røg, skal mikrobølgeovnen holdes lukket, sluk for den, og afbryd strømforbindelsen.



- ▷ Brug kun mikrobølgeovnen, når drejetallerkenen og drejekrydset er sat i.
- ▷ Brug kun service, der egner sig til mikrobølgeovne.
- ▷ Mikrobølgeovnen må ikke bruges, når den er tom, men kun med egnet indhold.



- ▷ Ved kogetider under 2 minutter: Drej først drejeregulatoren forbi "2", og stil den derefter tilbage på den ønskede kogetid.
- ▷ Yderligere informationer findes i den separate betjeningsvejledning fra producenten.



Billede 203 Betjeningselementer til mikrobølgeovnen

- Tændes:**
- Tryk på knappen (Billede 203,3) for at åbne ovnlågen, og stil madvarerne ind i ovnrummet.
 - Luk døren. Der kan høres et klik, når den falder i hak.
 - Vælg effekten på drejeknappen (Billede 203,1).
 - Vælg kogningen på drejeknappen (Billede 203,2). Kogetiden begynder.

Når kogningen er slut, lyder der en signaltone. Mikrobølgeovnen slukkes automatisk.

- Slukkes:**
- Tryk på knappen (Billede 203,3) for at åbne ovnlågen, og tag madvarerne ud.

9.4.4 Emhætte (ekstraudstyr)

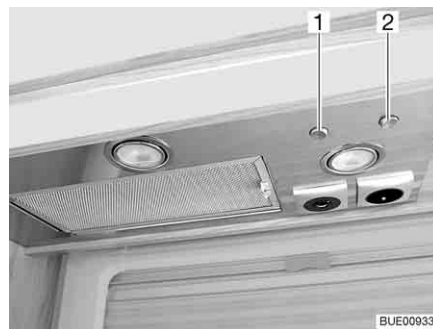

Billede 204 Emhætte

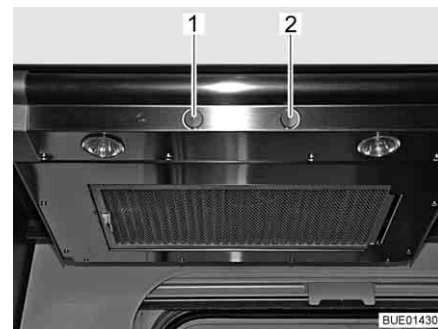

Billede 205 Emhætte (alternativ)

Over komfuret befinder der sig en emhætte. Den indbyggede effektive emhætte transporterer damp og stegeos direkte ud i det fri. Tryk på den højre kipafbryder (Billede 204,2 eller Billede 205,2) for at tænde emhætten.

Med den venstre kipafbryder (Billede 204,1 eller Billede 205,1) kan de to lamper i emhætten tændes.

9.5 Køleskab

Tilslut kun køleskabet via 12 V-instrumentnet under kørslen. Ved høje omgivelsestemperaturer når køleskabet ikke længere op på en fuld kølestyrke.



- ▷ Lås altid dørene, når køleskabets ventilationsgitter monteres. Når det regner kan der ellers trænge vand ind.
- ▷ Køleskabets køleydelse afhænger af køretøjets stilling. Allerede fra en hældning på 5° kan køleydelsen falde. Derfor skal køretøjet altid stilles vandret på parkeringsstedet.
- ▷ Absorber-køleskabe arbejder ved normal rumtemperatur (ca. 21 °C) i det angivne temperaturområde. Ved betydeligt højere omgivelsestemperaturer (> 30 °C) reduceres køleydelsen. Årsagen er, at kølemidlets "fordampertemperatur" absorber-køleskabe er lavere end ved kompressor-køleskabe.

9.5.1 Køleskabets ventilationsgitter

Hvis udetemperaturen er høj, sikres køleaggregatets fulde kølestyrke kun, hvis køleskabet ventileres tilstrækkeligt. For at opnå en bedre ventilation kan ventilationsgitterene på køleskabet tages af.

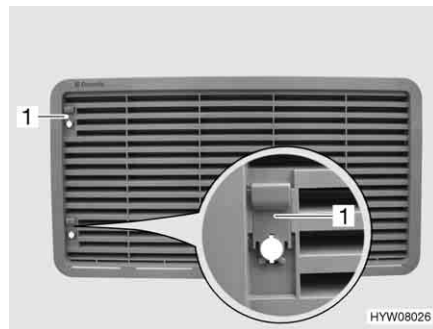

Billede 206 Køleskabets ventilationsgitter (med skyder)



Billede 207 Køleskabets ventilationsgitter (med skrue)

Afmontering:

- Afhængigt af udførelse: Skub skyderen (Billede 206, 1) opad, eller drej skruen (Billede 207, 1) en kvart omdrejning med en mønt.
- Tag ventilationsgitteret på køleskabet af.

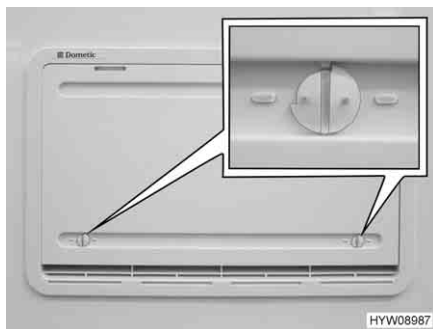

Billede 208 Vinterafdækning

Vinterafdækning

Hvis køleskabet skal være i drift ved lave udetemperaturer, anbefaler producenten, at der anvendes vinterafdækning (Billede 208) til køleskabets ventilationsgitter.

I følgende tabel er der angivet de temperaturområder, hvor vinterafdækningen eller den isolerede vinterafdækning bør anvendes.

Temperatur	Afskærmning
Under 10 °C	Vinterafdækning (kun nedre ventilationsgitter i køleskabe med et omfang på under 130 liter)
Under -5 °C	Isoleret vinterafdækning (anbringes kun på nedre ventilationsgitter)



- ▷ Vinterafdækningen skal fjernes med det samme, så snart temperaturen overstiger de angivne værdier. Køretøjet kan i modsat fald blive beskadiget.

Montering:

- Åbn begge låse (Billede 208) (rille står vandret).
- Fastgør vinterafdækningen over ventilationsgitteret.
- Lås låsene ved hjælp af en lille mønt (rille står lodret).

Afmontering:

- Åbn begge låse (Billede 208) (rille står vandret).
- Fjern vinterafdækningen fra ventilationsgitteret.
- ▷ Vinterafdækningen kan blive siddende, mens der køres.



9.5.2 Drift (Dometic med manuelt energivalg-system MES)

Driftsarter

Køleskabet kan fungere i tre driftsarter:

- Gasdrift
- 230 V vekselspænding
- 12 V jævnspænding

Driftsarten indstilles med betjeningselementerne på køleskabets blændliste.



- ▷ Tænd kun for en energikilde.
- ▷ Køleskabet har brug for en konstant 12 V-styrespænding, uafhængigt af den anvendte energitype. Der er en styrespænding, så snart el-blokken er tændt. Derved er der altid hvilestrøm tilstede, også ved slukket køleskab. Sluk altid el-blokken ved en midlertidig opklodsning.

Gasdrift

► Lad aldrig gas strømme uforbrændt ud af hensyn til eksplosionsfaren.

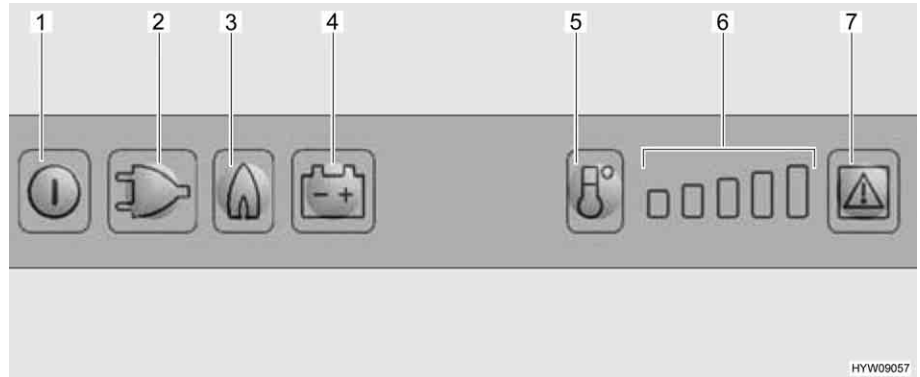

Billede 209 Betjeningselementer til køleskabet

- 1 Knap til/fra
- 2 Lystast for driftsart "230 V"
- 3 Lystast for driftsart "Gas"
- 4 Lystast for driftsart "12 V"
- 5 Knap til valg af temperaturtrin
- 6 Visning af temperaturtrin
- 7 Lystast "Fejl"

- Tændes:**
- Åbn hovedafspærringsventilen på gasflasken og gasafspærringsventilen "køleskab".
 - Tryk på knappen til/fra (Billede 209,1) i ca. 2 sekunder. Køleskabet tændes. Knappen for den sidst valgte driftsart lyser.
 - Tryk i givet fald på knappen for driftsart "Gas" (Billede 209,3). Knappen lyser. Gastilførslen er åben. Der tændes automatisk. Der kan høres en tikkende lyd, indtil tændingen er afsluttet.
 - Indstil køletemperaturen med knappen til valg af temperaturtrin (Billede 209,5).
- Slukkes:**
- Tryk på knappen til/fra i ca. 2 sekunder. Der er slukket for køleskabet.
 - Luk gasafspærringsventilen "køleskab" og hovedafspærringsventilen på gasflasken.

Elektrisk drift

▷ Luk gasafspærringsventilen "køleskab", når køleskabet kører elektrisk.

Køleskabet kan køre med følgende spændinger:

- 230 V vekselspænding
- 12 V jævnspænding

- 230 V-drift tændes:**
- Tryk på knappen til/fra (Billede 209,1) i ca. 2 sekunder. Køleskabet tændes. Knappen for den sidst valgte driftsart lyser.
 - Tryk i givet fald på knappen for driftsart "230 V" (Billede 209,2). Knappen lyser.
 - Indstil køletemperaturen med knappen til valg af temperaturtrin (Billede 209,5).

- 230 V-drift slukkes:**
- Tryk på knappen til/fra i ca. 2 sekunder. Der er slukket for køleskabet.

- 12 V-drift tændes:**
- Tryk på knappen til/fra (Billede 209,1) i ca. 2 sekunder. Køleskabet tændes. Knappen for den sidst valgte driftsart lyser.
 - Tryk i givet fald på knappen for driftsart "12 V" (Billede 209,4). Knappen lyser.
 - Indstil køletemperaturen med knappen til valg af temperaturtrin (Billede 209,5).

- 12 V-drift slukkes:**
- Tryk på knappen til/fra i ca. 2 sekunder. Der er slukket for køleskabet.

I 12 V-drift forsynes køleskabet udelukkende med spænding fra køretøjets startbatteri. Men startbatteriet forsyner kun køleskabet med 12 V, når køretøjsmotoren kører. Når køretøjsmotoren er standset, afbrydes køleskabet elektrisk fra spændingsforsyningen i opholdsområdet. Skift derfor til gasdrift ved længere pauser på turen.



- ▷ Yderligere informationer findes i den separate betjeningsvejledning "Køleskab".

9.5.3 Drift (Dometic RMD med automatisk energivalg-system)

Driftsarter

Køleskabet er udstyret med det automatiske energivalg-system (AES). Hvis valgkontakten står på "AES", vælger AES automatisk den optimale energikilde og styrer driften af køleskabet. Manuelle indgreb for at foretage energivalget er ikke nødvendige, men mulige.

AES vælger blandt de følgende energikilder:

- 12 V Solar (ekstraudstyr)
- 230 V vekselspænding
- Gas
- 12 V jævnspænding

Valget af energikilden er fastlagt i denne rækkefølge.



- ▷ Køleskabet har brug for en konstant 12 V-styrespænding, uafhængigt af den anvendte energitype. Styrespændingen hentes fra opholdsrummets batteri. Derved er der altid hvilestrøm tilstede, også ved slukket køleskab. Frakobl altid køleskabet fra batteriet ved en midlertidig oplodsning.

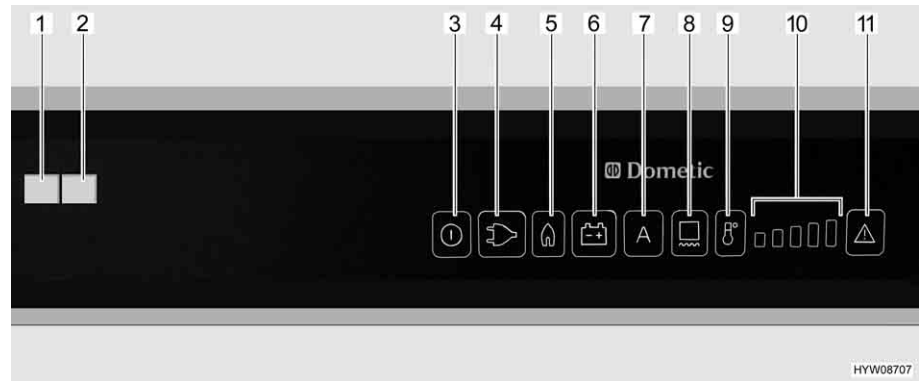

Billede 210 Betjeningselementer til køleskabet (Dometic RMD)

- 1 Kontrollampe "Fejl" (synligt ved lukket køleskabsdør)
- 2 Kontrollampe "Drift" (synligt ved lukket køleskabsdør)
- 3 Knap til/fra
- 4 Lystast for driftsart "230 V"
- 5 Lystast for driftsart "Gas"
- 6 Lystast for driftsart "12 V"
- 7 Lystast for driftsart "AES" (automatisk energivalg-system)
- 8 Lystast for rammeopvarmning
- 9 Knap temperaturtrin-udvalg
- 10 Visning af temperaturtrin
- 11 Lystast for "Fejl"/"Reset" ved gasdrift

230 V-drift Hvis driftsmodus er stillet på "AES" og 230 V-forsyningen er tilsluttet, vælger AES fortrinsvis denne energikilde.

12 V-drift Hvis driftsmodus er stillet på "AES", vælger AES kun 12 V-drift, når køretøjsmotoren kører (dynamosignal D+).

Gasdrift



► Lad aldrig gas strømme uforbrændt ud af hensyn til eksplosionsfaren.



- ▷ Ved anvendelse af autogas skal gasbrænderen rengøres oftere.
- ▷ Åbn hovedafspærringsventilen på gasflasken og gasafspærringsventilen "køleskab".

AES vælger gasforsyningen, hvis driftsmodus er stillet på "AES", og der **ikke** er tilsluttet 230 V-forsyning, og køretøjets motor er **standset**. Når der vælges gasdrift, åbnes tændingssikringen automatisk, så der kan strømme gas til brænderen. Samtidig tilkobles den elektroniske tænder. Hvis gasflammen slukkes, f.eks. på grund af træk, aktiveres tænderen straks og tænder gassen igen. I tilfælde af fejl i gasdriften blinker lystasten "Gas" (Billede 210,5) og "Fejl" (Billede 210,11). Kontrollampen "Fejl" (Billede 210,1) lyser, og der afspilles en lydalarm i 20 sekunder.

Omstilling mellem energikilderne



- ▶ I nærheden af benzintanke er åben ild forbudt. Hvis opholdet varer længere end 15 minutter, skal køleskabet slukkes på energivalgkontakten.

Ved omstilling fra energikilderne 230 V eller 12 V til gas er der monteret tidsmæssige omstillingsforsinkelser i AES. Ved omstillingen fra f.eks. 12 V-drift til gasdrift er der indbygget en forsinkelse på 15 minutter i AES. Derved forhindres en omstilling til gasdrift ved korte stop med standset motor (f.eks. stop ved benzintank).

Køletemperaturregulering

Når der tændes for køleskabet, vælger det automatisk den midterste termostatindstilling. Denne indstilling kan reguleres manuelt med knappen temperaturtrin-udvalg (Billede 210,9). Kontrollamperne (Billede 210,10) viser den valgte termostatindstilling. Med knappen temperaturtrin-udvalg indstilles køletemperaturen for alle tre energityper. Det varer et par timer, indtil køleskabet har nået den normale driftstemperatur. Ved omstilling af driftsarten bibeholdes termostatindstillingen. Køletemperaturen bibeholdes uafhængigt af energitypen.

Rammeopvarmning (RO)



- ▷ Når rammeopvarmningen er tændt, forbruger den ca. 4 Watt. Det gælder også ved gasdrift. For at undgå, at opholdsrummets batteri aflades, bør rammeopvarmningen ikke køres permanent i gasdrift, eller du skal slukke rammeopvarmningen.

For rammeopvarmningen kan følgende værdier for driftstid vælges:

- 2 timer
- 5 timer
- Permanentdrift (tændt i 30 minutter, derefter skiftevis tændt i 5 minutter og slukket i 5 minutter)

Indstilling af driftstid:

- Tænd rammeopvarmning i 2 timer: Tryk én gang på knappen (Billede 210,8). En bjælke i temperaturtrinsvisningen (Billede 210,10) lyser.
- Tænd rammeopvarmning i 5 timer: Tryk to gange på knappen (Billede 210,8). To bjælker i temperaturtrinsvisningen (Billede 210,10) lyser.
- Indstilling af rammeopvarmningen til permanentdrift: Tryk tre gange på knappen (Billede 210,8). Tre bjælker i temperaturtrinsvisningen (Billede 210,10) lyser.

Temperaturtrinsvisningen (Billede 210,10) viser i nogle sekunder driftstiden for rammeopvarmningen.

Ved høje udendørs temperaturer og høj luftfugtighed kan der dannes vanddråber på fryseboksens metalramme. Derfor er køleskabet udstyret med en rammeopvarmning til fryseboksen. Tænd ved høje temperaturer og høj luftfugtighed rammeopvarmningen med knappen (Billede 210,8). På den måde kan korrosion undgås. Når rammeopvarmningen er tændt, lyser lystasten (Billede 210,8).

Manuel betjening

- Tændes:**
- Åbn hovedafspærringsventilen på gasflasken og gasafspærringsventilen "køleskab".
 - Tryk på knappen til/fra (Billede 210,3) i ca. 2 sekunder. Køleskabet tændes, den sidst indstillede energitype eller "AES" vises.
 - Tryk på knappen for den ønskede energitype eller automatikmodus "AES".
 - Indstil køletemperaturen med knappen temperaturtrin-udvalg (Billede 210,9). Kontrollamperne (Billede 210,10) viser den valgte termostatindstilling.

I 12 V-drift forsynes køleskabet udelukkende med spænding fra opholdsrummets batteri.



- ▷ Hvis køleskabet er stillet manuelt på "12 V", forbruger det konstant strøm. Skift derfor til gasdrift, hvis køretøjsmotoren **ikke** kører, og køretøjet **ikke** er tilsluttet til 230 V-forsyningen.

- Slukkes:**
- Tryk på knappen til/fra (Billede 210,3) i ca. 2 sekunder. Køleskabet slukkes, ingen visning lyser.
 - Luk gasafspærringsventilen "køleskab" og hovedafspærringsventilen på gasflasken.

Ekstrafunktioner

I automatikmodus vises "AES" og den aktuelt brugte energitype. Hvis ingen knap trykkes, reduceres visningens lysstyrke efter få sekunder. Hvis døren er åben, slukkes den indvendige belysning efter 2 minutter. Hvis døren står åben i længere end 2 minutter, blinker kontrollampen drift, og der høres et akustisk signal.



- ▷ Yderligere informationer findes i den separate betjeningsvejledning "Køleskab".

9.5.4 Køleskabsdørens lås

Afhængigt af modellen har køleskabet en separat fryseboks. Oplysningerne i dette afsnit gælder tilsvarende også for døren til fryseboksen.



- ▷ Under kørslen skal køleskabsdøren altid være lukket og låst i den lukkede stilling.



- ▷ Lås køleskabsdøren i udluftningsstillingen, når køleskabet er slukket. På den måde kan det undgås, at der dannes mug.

Køleskabsdøren kan fastholdes i to stillinger:

- Lukket køleskabsdør under kørslen, og når køleskabet anvendes
- Let åbnet køleskabsdør som udluftningsstilling, når køleskabet slukket

Dometic 8-serie

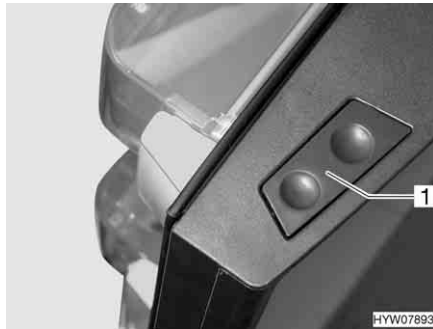

Billede 211 Frigørelsesknapp på køleskabsdør (Dometic 8-serie)



Billede 212 Fikseringsanordning til låsekrog

Åbnes: ■ Tryk på frigørelsesknappen (Billede 211,1) og åbn køleskabsdøren.

Lukkes: ■ Luk køleskabsdøren. Det kan høres, at låsekrogen går i indgreb.

Når køretøjet er opstillet, kan låsekrogen fikseres. Køleskabsdøren kan således åbnes uden at det er nødvendigt at trykke på frigørelsesknappen.

Fiksering af låsekrog: ■ Skub fikseringsanordningen (Billede 212,1) op. Låsekrogen (Billede 212,2) trykkes automatisk opad og er således ude af funktion.

Frigørelse af låsekrog: ■ Tryk låsekrogen (Billede 212,2) ned. Låsekrogen er nu i funktion igen.

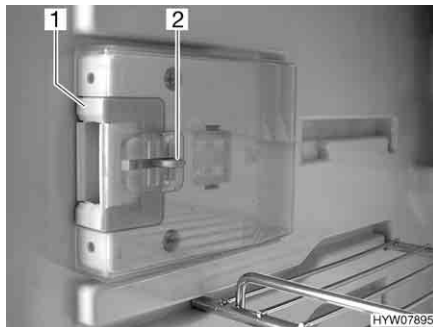

Billede 213 Låseanordning i normalstilling



Billede 214 Låseanordning i udluftningsstilling

Låses i udluftningsstilling: ■ Åbn køleskabsdøren.
 ■ Tryk frigørelsesanordningen (Billede 213,2) ind.
 ■ Skub låseanordningen (Billede 213,1) frem (Billede 214).

Hvis køleskabsdøren nu lukkes, vil den stå lidt på klem.

Dometic 9-serie Køleskabet åbnes og lukkes ved hjælp af dørhåndtaget (Billede 215,1).

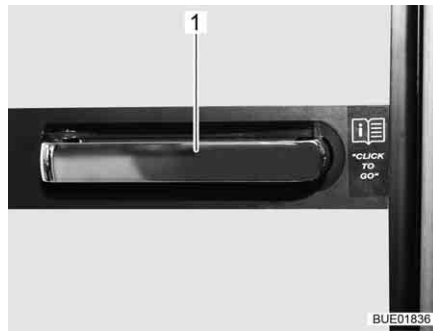

Billede 215 Dørhåndtag på køleskab

Udluftningsstilling Køleskabsdøren kan låses i udluftningsstillingen ved hjælp af en drejelig bøjle.

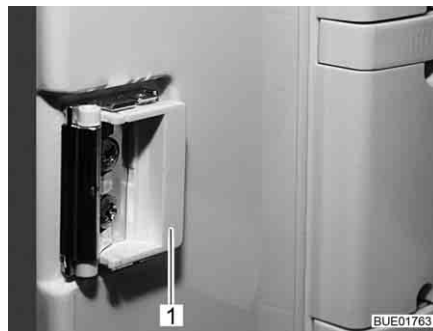

Billede 216 Låseanordning i normalstilling



Billede 217 Låseanordning i udluftningsstilling

- Låses:**
- Åbn køleskabsdøren.
 - Drej bøjlen (Billede 216,1) udad (Billede 217).

Hvis køleskabsdøren nu lukkes, vil den stå lidt på klem.

Kapitelloversigt

I dette kapitel finder De henvisninger om køretøjets sanitære faciliteter. Henvisningerne vedrører i detaljer:

- Det komplette vandanlæg
- Vandtanken
- Drikkevands-påfyldningsstuds
- Spildevandsanlægget
- Spildevandstankopvarmningen
- Opvarmningen til spildevandsforbindelser
- Toilettrummet
- Toilettet

10.1 Vandforsyning, generelt



- ▶ Vandtanken må kun fyldes fra forsyningsanlæg, som bevisligt har drikkevandskvalitet.
- ▶ Til fyldning må der kun bruges slanger eller beholdere, som er godkendte til drikkevand.
- ▶ Fyldeslangen eller beholderen skylles grundigt med drikkevand inden brug (den 2- til 3-dobbelte mængde af voluminet).
- ▶ Efter brug skal fyldeslangen eller beholderen tømmes fuldstændigt, og fyldeslangens eller beholderens åbninger lukkes.
- ▶ Stående vand i vandtanken eller i vandrørerne bliver efter relativ kort tid udrikkeligt. Derfor skal vandrørerne og vandtanken rengøres grundigt inden hver brug af køretøjet. Hver gang køretøjet har været brugt, skal vandtanken og vandrørerne tømmes fuldstændigt.
- ▶ Hvis vandanlægget er ude af brug længere end en uge, skal det desinficeres, inden køretøjet bruges (se kapitel 11).



- ▷ Hvis køretøjet ikke er i brug flere dage eller ikke opvarmes ved frostfare, skal hele vandanlægget tømmes. Kontroller, at vandpumpen er slukket på panelet. Ellers kører vandpumpen varm og kan beskadiges. Lad vandhænderne være åbne i midterstilling. Lad sikkerheds-/udløbsventilen (hvis en sådan findes) og alle aftapningshaner være åbne. På den måde kan frostska-der på indbyggede apparater, frostska-der på køretøjet og aflejringer i vandførende dele undgås.
- ▷ Vandpumpen løber varm uden vand og kan blive beskadiget. Anvend aldrig vandpumpen, når vandtanken er tom.

Køretøjet er udstyret med en indbygget vandtank. En elektrisk vandpumpe pumper vandet til de enkelte forbrugssteder. Når en vandhane åbnes, kobler vandpumpen automatisk til og pumper vand til aftapningsstedet.

Spildevandstanken opfanger det snavsede vand. På panelet kan det forespørges, hvor fuld vandtanken eller spildevandstanken er.



- ▷ Før vandarmaturerne kan benyttes, skal 12 V-forsyningen og vandpumpen være tændt på panelet. Ellers kører vandpumpen ikke.
- ▷ Ved efterfyldning af vandtanken kan der på bunden opstå en luftbobbel. Denne luftboble forhindrer, at vandet bliver suget op. Ryst vandpumpen kraftigt op og ned i vandet.

10.2 Vandanlæg

10.2.1 Vandtank



- ▶ Vandtanken kan henholdsvis rumme 120 liter (Viseo) hhv. 140 liter (Elegance). Påfyldningsmængden er af sikkerhedsmæssige grunde begrænset til 60 liter (Viseo) hhv. 20 liter (Elegance) (installeret overløb). Panelet er ikke justeret til denne påfyldningsmængde. Påfyldningsniveau-indikatoren på panelet viser vandtankens faktiske påfyldningsniveau.

Hvis det er nødvendigt, hhv. hvis der findes en tilstrækkelig stor restpåfyldning, kan vandtanken fyldes op til sit faktiske volumen. Luk hertil overløbet. Drejhåndtaget befinder sig på vandtanken.

10.2.2 Drikkevands-påfyldningsstuds med dæksel (Viseo)



- ▶ Dækslerne til drikkevand-påfyldningsstuds og brændstofpåfyldningsstuds ligner hinanden meget. Kontrollér ubetinget mærkningen, før tanken fyldes.



Billede 218 Dæksel til drikkevands-påfyldningsstuds

Drikkevandspåfyldningsstuds er placeret på køretøjets venstre side.

Drikkevands-påfyldningsstuds er markeret med symbolet "E" (Billede 218,1). Dækslet åbnes og lukkes med nøglen til de udvendige låse.

- Åbnes:**
- Stik nøglen i låsecylindren (Billede 218,2), og drej en kvart omdrejning mod uret.
 - Tag dækslet af.

- Lukkes:**
- Sæt dækslet på drikkevands-påfyldningsstuds.
 - Drej nøglen en kvart omdrejning med uret.
 - Træk nøglen ud.
 - Kontrollér, om dækslet sidder fast på drikkevands-påfyldningsstuds.

10.2.3 Drikkevands-påfyldningsstuds med dæksel (Elegance)

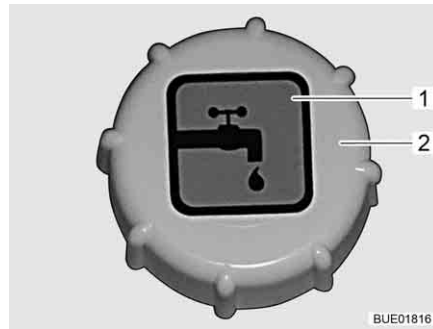

Billede 219 Dæksel til drikkevands-påfyldningsstuds

Drikkevands-påfyldningsstudsens sidder i serviceenheden.

Drikkevands-påfyldningsstudsens er markeret med symbolet "🚰" (Billede 219,1).

- Åbnes:**
- Åbn klappen til serviceenheden.
 - Drej dækslet (Billede 219,2) mod uret, og tag det af.
- Lukkes:**
- Sæt dækslet på drikkevands-påfyldningsstudsens, og drej med uret.
 - Luk klappen til serviceenheden.

10.2.4 Påfyldning af vand anlæg



- ▶ Vær opmærksom på køretøjets teknisk tilladte totalvægt ved påfyldning af vandtanken. Når vandtanken er fyldt op, skal bagagen reduceres tilsvarende.



- ▷ Vandpumpen løber varm uden vand og kan blive beskadiget. Anvend aldrig vandpumpen, når vandtanken er tom.



- ▷ Truma-anlægget (varmeovn/vandvarmer) har en sikkerheds-/udløbsventil og afhængigt af modellen en eller to aftapningshaner til tømning.
- ▷ Alde-anlægget (varmeovn/vandvarmer) har afhængigt af modellen en eller to aftapningshaner til tømning.
- ▷ Mens vandtanken bliver fyldt, kan vandmængden kontrolleres på panelet.

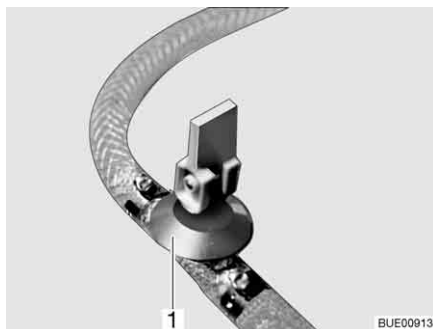

Billede 220 Aftapningshane (med vippehåndtag)

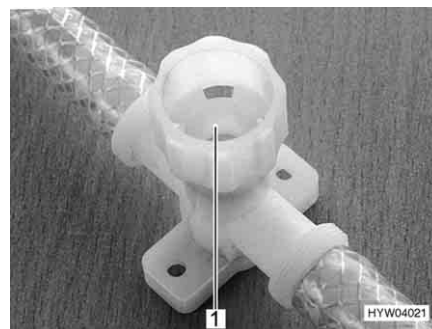

Billede 221 Aftapningshane (med drejehætte)

- Stil køretøjet vandret.
- Tænd 12 V-forsyningen på panelet.
- Tilkobl evt. vandpumpen på panelet.
- Rengør eller desinficer vandanlægget.
- Luk sikkerheds-/udløbsventilen (Truma). Dette gøres ved at dreje drejeknappen på tværs af sikkerheds-/udløbsventilen og trykke trykknappen ind.
Ved temperaturer under 6 °C kan sikkerheds-/udløbsventilen ikke lukkes. Tænd derfor varmeovnen i opholdsrummet, og vent, indtil temperaturen på sikkerheds-/udløbsventilen er over 6 °C.
- Luk alle aftapningshaner. Hertil stilles vippegrebet fra aftapningshanen (Billede 220,1) vandret, eller aftapningshanens hætte (Billede 221,1) drejes i med uret.
- Luk vandtankens aftapningshane.
- Luk alle vandhanerne.
- Åbn drikkevands-påfyldningsstudsens uden på køretøjet.
- Fyld vandtanken med drikkevand. Anvend til påfyldningen en vandslange, en vanddunk med tragt eller lignende.
- Stil alle vandhaner på "varm" og skru op for dem. Vandpumpen kobles til. Varmtvandsledningerne fyldes med vand.
- Lad vandhanerne være åbne, indtil vandet løber ud af vandhanerne uden bobler. Kun på denne måde er det sikret, at vandvarmeren er fyldt med vand.
- Stil alle vandhaner på "kold", og lad dem være åbne. Koldtvandsledningerne fyldes med vand.
- Lad vandhanerne være åbne, indtil vandet løber ud af vandhanerne uden bobler.
- Luk alle vandhanerne.
- Luk drikkevands-påfyldningsstudsens.
- Kontrollér på vandtanken, om dækslet er tæt.

**Moneringssted for
aftapningshanerne og
sikkerheds-/
udløbsventilen**

Se kapitel 16.

10.2.5 Påfyldning af vand



► Vær opmærksom på køretøjets teknisk tilladte totalvægt ved påfyldning af vandtanken. Når vandtanken er fyldt op, skal bagagen reduceres tilsvarende.

- Åbn drikkevands-påfyldningsstuds.
- Fyld vandtanken med drikkevand. Anvend til påfyldningen en vandslange, en vanddunk med tragt eller lignende.
- Luk drikkevands-påfyldningsstuds.

10.2.6 Lukning/åbning af overløbet



► Vær opmærksom på køretøjets teknisk tilladte totalvægt ved påfyldning af vandtanken. Når vandtanken er fyldt op, skal bagagen reduceres tilsvarende.

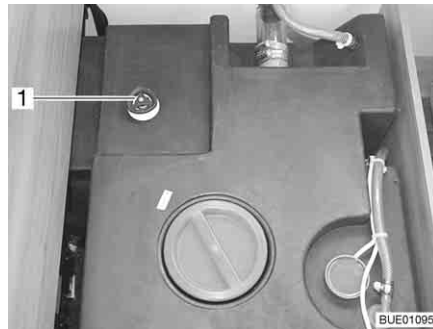

Billede 222 Vandtank med drejehåndtag (Viseo)

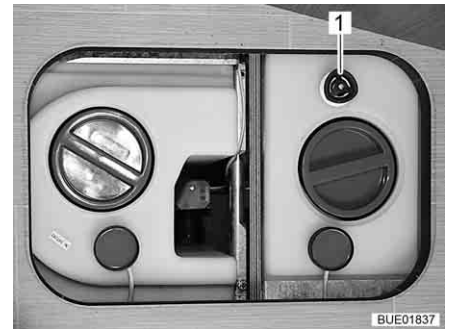

Billede 223 Vandtank med drejehåndtag (Elegance)

- Lukkes:**
- På vandtanken drejes drejehåndtaget (Billede 222,1 hhv. Billede 223,1) med uret indtil anslaget.
 - Fyld vandtanken med drikkevand.
- Åbnes:**
- På vandtanken drejes drejehåndtaget (Billede 222,1 hhv. Billede 223,1) mod uret indtil modstand. Vandet løber ud på nær en restmængde (restmængde for Viseo: 60 l, restmængde for Elegance: 20 l).

10.2.7 Aftapning af vand (drejhåndtag med overløb)

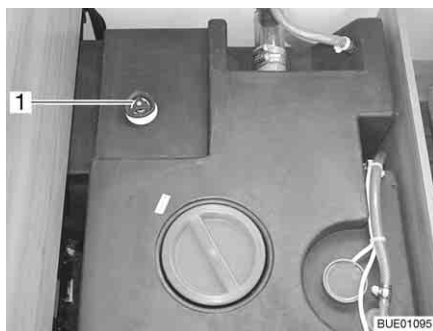

Billede 224 Vandtank med drejhåndtag (Viseo)

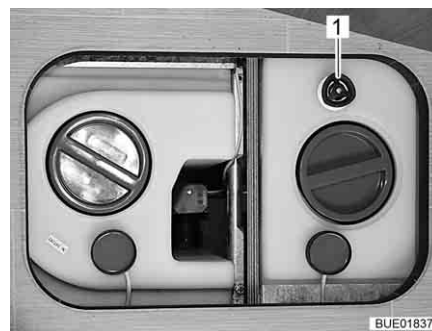

Billede 225 Vandtank med drejhåndtag (Elegance)

- På vandtanken drejes drejhåndtaget (Billede 224,1 hhv. Billede 225,1) mod uret ud over modstanden indtil anslaget for at åbne afløbsåbningen helt.

10.2.8 Tømning af vandanlægget



- ▷ Hvis køretøjet ikke er i brug flere dage eller ikke opvarmes ved frostfare, skal hele vandanlægget tømmes. Kontroller, at vandpumpen er slukket på panelet. Ellers kører vandpumpen varm og kan beskadiges. Lad vandhanerne være åbne i midterstilling. Lad sikkerheds-/udløbsventilen (hvis en sådan findes) og alle aftapningshaner være åbne. På den måde kan frostska-der på indbyggede apparater, frostska-der på køretøjet og aflejringer i vandførende dele undgås.
- ▷ Hvis vandpumpen kan slukkes på panelet, skal vandpumpen altid slukkes på panelet, før vandanlægget tømmes. Ellers kører vandpumpen, indtil den overophedes eller batteriet er fladt.



- ▷ Truma-anlægget (varmeovn/vandvarmer) har en sikkerheds-/udløbsventil og afhængigt af modellen en eller to aftapningshaner til tømning.
- ▷ Alde-anlægget (varmeovn/vandvarmer) har afhængigt af modellen en eller to aftapningshaner til tømning.

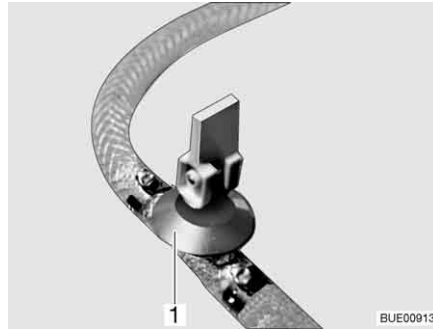

Billede 226 Aftapningshane (med vippehåndtag)

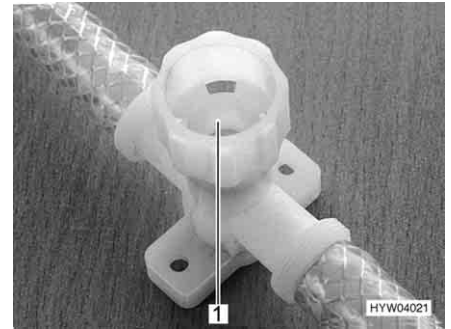

Billede 227 Aftapningshane (med drejehætte)

Gå frem på følgende måde for at tømme og udlufte vandanlægget tilstrækkeligt. Frostskeer undgås på følgende måde:

- Stil køretøjet vandret.
- Frakobl vandpumpen på panelet.
- Sluk 12 V-forsyningen på panelet.
- Tag vandvarmeren ud af drift (se afsnit 9.2).
- Åbn alle aftapningshaner. Hertil stilles vippegrebet fra aftapningshanen (Billede 226, 1) lodret, eller aftapningshanens hætte (Billede 227, 1) drejes mod uret.
- Åbn sikkerheds-/udløbsventilen (Truma). Dertil drejes drejeknappen på langs af sikkerheds-/udløbsventilen. Trykknappen springer ud.
- Åbn vandtankens afløb.
- Åbn alle vandhaner, og stil dem i midterstillingen.
- Sæt håndbruseren op i brusstilling.
- Prøv om vandtanken er helt tom.
- Blæs restvandet i vandrørene ud (maks. 0,5 bar). Træk slangen af vandpumpen, og blæs ind i slangen.
- Tøm spildevandstanken. Overhold miljøhenvisningerne i dette kapitel.
- Tøm toilet-kassetten eller toilettanken. Overhold miljøhenvisningerne i dette kapitel.
- Rengør vandtanken, og skyl den derefter grundigt.
- Lad vandanlægget tørre så længe som muligt.
- Lad alle vandhaner stå åbne i midterstilling efter tømningen.
- Lad alle aftapningshaner være åbne.

**Moneringssted for
aftapningshanerne og
sikkerheds-/
udløbsventilen**

Se kapitel 16.

10.3 Spildevandsanlæg



- ▷ Hæld aldrig kogende vand direkte i vaskens afløb. Kogende vand kan medføre deformationer og utætheder i spildevandsrørsystemet.



- ▷ Tøm kun spildevandstanken på særlige og dertil egnede affaldsdepoter på campingpladser eller parkeringspladser.

10.3.1 Aftapningshane under køretøjet (Viseo)



- ▷ Kom altid så meget frostbeskyttelsesmiddel (f.eks. salt) i spildevandstanken ved frostfare, at spildevandet ikke kan fryse.

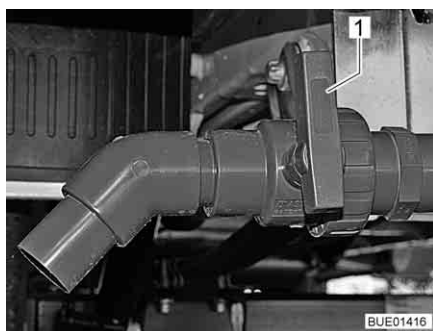

Billede 228 Aftapningshane (Viseo)

Spildevandstanken befinder sig bagest i køretøjet. Den er placeret under køretøjets bund.

Spildevandet fra køkkenet og vaskeenheden løber via kunststofrør ned i spildevandstanken.

Aftapningshanen og rengøringsåbningen befinder sig på undersiden af spildevandstanken.

Spildevandstanken rummer 90 liter.

Tømning:

- Sæt spildevandsslagen på afløbsrøret.
- Drej håndtaget (Billede 228, 1) på aftapningshanen i strømningsretningen.
- Tøm spildevandstanken helt.
- Stil håndtaget på aftapningshanen på tværs af strømningsretningen.
- Træk spildevandsslagen af.

10.3.2 Aftapningshane i køretøjet (Elegance)



- ▷ Når opholdsrummet ikke opvarmes, er spildevandstanken ikke længere beskyttet tilstrækkeligt mod frost. Tøm derfor spildevandstanken ved frostfare, og lad aftapningshanen stå åben, eller kom altid så meget frostbeskyttelsesmiddel (f.eks. salt) i spildevandstanken, at spildevandet ikke kan fryse.

Spildevandstanken befinder sig i køretøjets mellemgulv. Der er adgang til spildevandstanken gennem en udvendig klap eller gennem et dæksel.

Spildevandet fra køkkenet og vaskeenheden løber via kunststofrør ned i spildevandstanken.

Aftapningshanen og rengøringsåbningen befinder sig på undersiden af spildevandstanken.

Spildevandstanken rummer 90 liter.

Køretøjet er udstyret med en elektrisk aftapningshane.



Billede 229 Symbol for afløbsrør

Placeringen af afløbsrøret er angivet med et symbol (Billede 229).

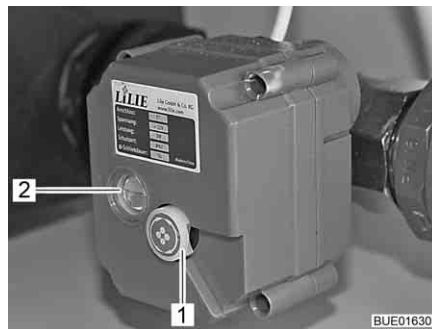

Billede 230 Elektrisk aftapningshane



Billede 231 Betjeningskontakt til elektrisk aftapningshane (delvis ekstraudstyr)

En rød streg i vinduet (Billede 230,2) på den elektriske aftapningshane viser ventilens indstilling:

- Vandret linje = ventilen er åben
- Lodret linje = ventilen er lukket

Tømning:

- Sæt spildevandsslagen på afløbsrøret.
- Tryk øverst på betjeningskontakten (Billede 231). Spildevandet løber ud.
- Tøm spildevandstanken helt.
- Når spildevandet er løbet helt ud, skal der trykkes nederst på betjeningskontakten (Billede 231).
- Træk spildevandsslagen af.

Nødtømning (elektrisk aftapningshane):

- Stil betjeningskontakten (Billede 231) på "0" (strømløs).
- Træk drejeknappen (Billede 230,1) på den elektriske aftapningshane ud, og drej den (i den ønskede retning).

10.3.3 Varmeovn til spildevandstank og spildevandsforbindelser (ekstraudstyr)

For at forhindre, at spildevandsanlægget fryser, kan spildevandstanken og spildevandsforbindelserne opvarmes elektrisk uafhængigt af hinanden.

Når varmeovnen er tændt, overvåger temperatursensorerne overfladetemperaturen på spildevandstanken og omgivelsestemperaturen på spildevandsforbindelserne. Hvis temperaturen falder under 5 °C, tændes varmeelementerne og spildevandstanken og spildevandsforbindelserne opvarmes. Når temperaturen stiger over en bestemt værdi, frakobles varmeelementerne igen. Ved spildevandsforbindelserne udgør denne værdi 7 °C, ved spildevandstanken 30 °C.



Billede 232 Reguleringsapparat



Billede 233 Kontakt kontrollamper

Reguleringsapparatet (Billede 232) er indbygget i klædeskabet eller i en slagbænk. Kontrollamperne på reguleringsapparatet har følgende betydning:

- Kontrollampen (Billede 232,2) lyser grønt: Regulator i drift.
- Kontrollampen (Billede 232,1) lyser rød: Spildevandstanken opvarmes.
- Kontrollampen (Billede 232,3) lyser rød: Spildevandsforbindelserne opvarmes.

Kontakten (Billede 233) til at tænde og slukke er monteret på forsiden af magasinet eller sengen. Tryk foroven på kontakten for at tænde. Tryk for-neden på kontakten for at slukke.

10.3.4 Opvarmning til spildevandsforbindelser (ekstraudstyr)



▷ Tryk altid kun kort på kontrollasten.



▷ Opvarmningen fungerer kun, når køretøjet er tilsluttet til en 230 V-forsyning.

For at forhindre, at spildevandsforbindelserne fryser, kan spildevandsforbindelserne opvarmes elektrisk.

Når opvarmningen tændes, overvåges temperaturen i spildevandsforbindelserne med temperatursensorer. Hvis temperaturen falder under 5 °C, tændes varmeelementerne og spildevandsforbindelserne opvarmes. Når temperaturen stiger over 7 °C, frakobles varmeelementerne igen.

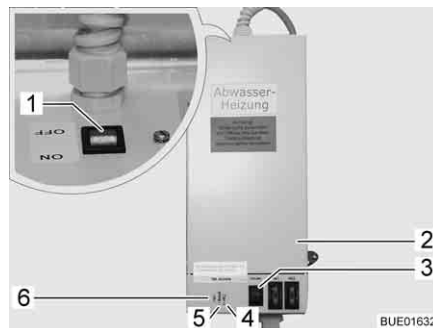

Billede 234 Transformator med reguleringsapparat

Transformatoren 230 V AC/12 V DC (Billede 234,2) er afhængigt af modellen integreret i klædeskabet eller siddegruppens magasin.

Reguleringsapparatet er integreret i transformerens hus. Kontrollamperne har følgende betydning:

- Kontrollampen (Billede 234,5) lyser grønt: Regulator i drift.
- Kontrollamperne (Billede 234,4 og 6) lyser rødt: Spildevandsforbindelserne opvarmes.

I huset er der integreret en kontrollast (Billede 234,3), som reguleringsapparatet kan tages i drift med i kort tid. Ved at trykke på kontrollasten kan opvarmnings funktion kontrolleres, også selv om omgivelsestemperaturen ligger over 5 °C.

- Tændes:**
- Tilslut køretøjet til 230 V-forsyningen (se afsnit 8.10.1).
 - Stil kontakten (Billede 234,1) på transformatoren (Billede 234,2) på "ON".
- Slukkes:**
- Stil kontakten (Billede 234,1) på transformatoren (Billede 234,2) på "OFF".

10.4 Toiletrum



- ▷ Der må ikke transporteres bagage i brusekarret. Brusekarret eller andre indretningsgenstande i toiletrummet kan blive beskadiget.



- ▷ For at lufte ud under og efter brusebadet og for at tørre vådt tøj kan man lukke toiletrumets dør og åbne vinduet eller toiletrumets tagluge. Derefter kan luften bedre cirkulere.
- ▷ Træk bruseforhænget helt for under brusebadet, så der ikke kan trænge vand ind mellem vaskerumsvæggen og brusekarret.
- ▷ Efter brusebadet skal sæberester skylles ud af brusekarret, da der med tiden ellers kan opstå ridser i brusekarret.
- ▷ Tør brusebadet efter brug, da der ellers kan samle sig fugt.
- ▷ Yderligere informationer om rengøringen af toiletrummet kan ses i afsnit 11.2.

10.5 Toilet



- ▷ Tøm toilettanken (kassetten), hvis der er frostfare og køretøjet ikke opvarmes.
- ▷ Sid ikke på toilet-dækslet. Dækslet er ikke beregnet til at bære vægten af personer og kan knække.
- ▷ Til toilettet skal der anvendes en egnet kemikalie. Udluftningen fjerner kun lugten, men ikke bakterier og gasser. Bakterier og gasser angriber gummitætninger.
- ▷ Hæld aldrig toiletvæske direkte i toilettet.
- ▷ Der må ikke køres, hvis toilettanken (kassette) er mere end en tredjedel fuld, da der da kan lække væske fra toilettanken ud via ventilationssystemet.



- ▷ Yderligere informationer findes i den separate betjeningsvejledning fra apparatproducenten.



- ▷ Tøm kun toilettanken (kassetten) på særlige og dertil egnede affaldsdepoter på campingpladser eller parkeringspladser.

Skyllningen af toilettet sker direkte via køretøjets vandsystem.

10.5.1 Toilet forberedes



▷ Toilettanken (kassette) kan kun tages ud, hvis skyderen er lukket.

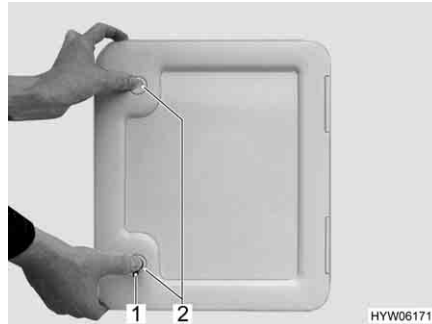

Billede 235 Klap til toilettank



Billede 236 Klap til toilettank (alternativ)

- Åbn klappen til toilettanken udenfor på køretøjet. Hertil stikkes nøglen ind i låsecylinderen på låsen (Billede 235,1 hhv. Billede 236,1) og drejes en kvart omdrejning.
- Træk nøglen ud.
- Hvis til rådighed: Tryk samtidigt på begge tryklåse (Billede 235,2) med tommelfingeren, og åbn klappen.



Billede 237 Toilettank (eksempel)

- Træk holdebøjlen (Billede 237,1) opad, og træk toilettanken (Billede 237,2) lige ud til anslaget.
- Vip toilettanken lidt og tag den derefter helt ud.

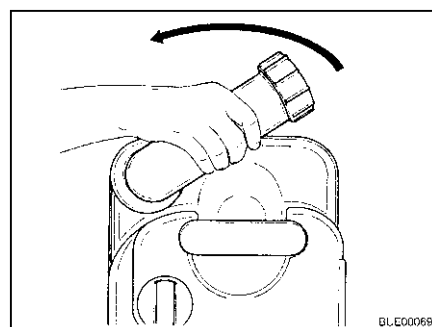

Billede 238 Drej tømningstudsens

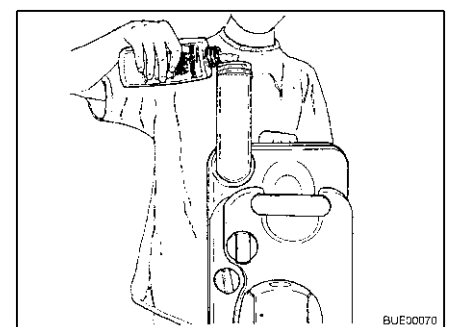

Billede 239 Toiletvæske fyldes på

- Stil toilettanken lodret.
- Drej tømningstudsens op.

- Fjern tømningstudsens dæksel.
- Fyld den angivne mængde toiletvæske i toilettanken.
- Fyld derefter så meget vand i, at toilettankens bund er helt dækket i vandret position.
- Luk tømningstudsens dæksel.
- Drej tømningstudsens tilbage.
- Skub toilettanken tilbage på plads uden at bruge vold.
- Kontrollér, at toilettanken er sikret med holdebøjlen.
- Luk klappen til toilettanken.

10.5.2 Drejeligt toilet

Skylningen af Thetford-toilettet sker direkte via køretøjets vandsystem. Hvis det er nødvendigt, kan toiletkummen drejes til den ønskede position.



Billede 240 Thetford-toiletkumme, drejelig

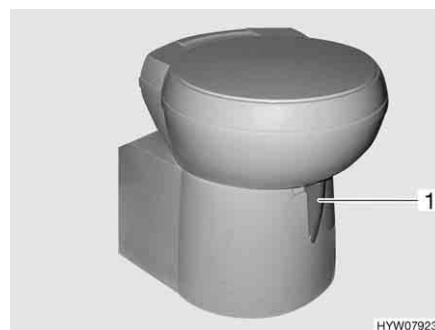

Billede 241 Thetford-toiletkumme, drejelig (alternativ)

Betjeningsenheden befinder sig i nærheden af toiletkummen.



Billede 242 Skylleknop/kontrollampe Thetford-toilet

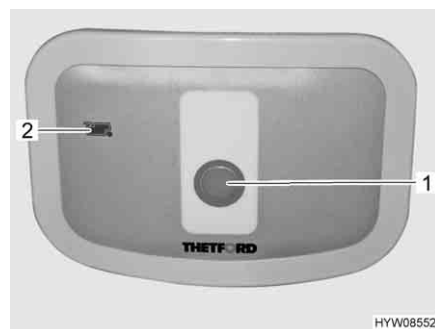

Billede 243 Skylleknop/kontrollampe Thetford-toilet (alternativ)

- Skylning:*
- Før skylningen åbnes skyderen på Thetford-toilettet. Dertil skubbes skyderhåndtaget (Billede 240,1 hhv. Billede 241,1) mod uret.
 - Der skylles ved at trykke på den blå skylleknop (Billede 242,1 hhv. Billede 243,1).
 - Efter skylningen lukkes skyderen. Skub skyderhåndtaget med uret.

Kontrollampen (Billede 242,2 hhv. Billede 243,2) lyser, når toilettanken skal tømmes.

10.5.3 Tøm toilettanken



▷ Toilettanken kan kun tages ud, hvis skyderen er lukket.

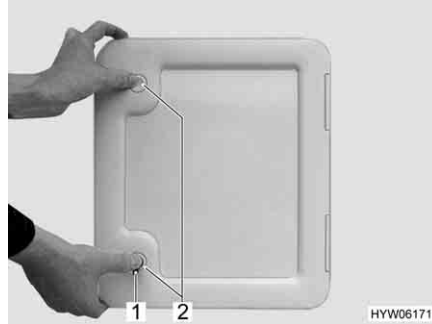

Billede 244 Klap til toilettank



Billede 245 Klap til toilettank (alternativ)

- Bevæg skyderhåndtaget ved toiletkummen med uret. Skyderen lukkes.
- Åbn klappen til toilettanken udenfor på køretøjet. Hertil stikkes nøglen ind i låsecylindren på låsen (Billede 244,1 hhv. Billede 245,1) og drejes en kvart omdrejning med uret.
- Træk nøglen ud.
- Hvis til rådighed: Tryk samtidigt på begge tryklåse (Billede 244,2) med tommelfingeren, og åbn klappen til toilettanken.



Billede 246 Toilettank (eksempel)

- Træk holdebøjlen (Billede 246,1) opad, og træk toilettanken (Billede 246,2) lige ud til anslaget.
- Bring toilettanken til et specielt hertil bestemt tømingsdepot og tøm den helt.



▷ Tryk på ventilationsknappen på toilettanken med tommelfingeren for fuldstændig tømning.

Kapiteloversigt

I dette kapitel finder De henvisninger om pleje af køretøjet.

Henvisningerne vedrører i detaljer:

- Køretøjets ydre
- Opholdsrummet
- Vandanlægget
- Emhætten
- Klimaanlægget
- Vinterdriften

I slutningen af kapitlet finder De checklister med foranstaltninger, som De skal udføre, når køretøjet ikke bruges i længere tid.

Checklisterne vedrører i detaljer:

- Den midlertidige opklodsning
- Opklodsningen om vinteren
- Ibrugtagningen efter en opklodsning

11.1 Udvendig pleje

11.1.1 Generelt

Den normale udvendige pleje består i, at køretøjet vaskes regelmæssigt. Hvor hyppigt køretøjet skal vaskes, afhænger af anvendelses- og omgivelsesbetingelserne. I områder med kraftig luftforurening, eller når der køres på saltede veje, skal køretøjet vaskes oftere. Hvis køretøjet er udsat for saltholdig eller fugtig luft (kystområder, varmt og fugtigt klima), skal køretøjet også vaskes oftere.

Parkér om muligt ikke under træer. De harpiksgtige udskillelser, som drypper ned fra mange træer, giver lakken et mat udseende og fremmer en mulig korrosionsproces.

Vask fugleleekskremer af grundigt og med det samme, da syren i fugleleekskremer er særlig ætsende.

11.1.2 Vask med højtryksrensere



- ▷ Rengør ikke dækkene med højtryksspuler. Dækkene kan beskadiges.
- ▷ Sprøjt ikke direkte på udvendige applikationer (dekorføljer) med højtryksrenseren. De udvendige applikationer kan løsne sig.

Før køretøjet vaskes med en højtryksrenser, så læg mærke til driftsvejledningen for højtryksrenseren.

Hold en afstand på mindst ca. 700 mm mellem rensedysen og køretøjet, når der vaskes med rundstråledysen.

Vær opmærksom på, at vandstrålen kommer ud af rensedysen med tryk. Hvis højtryksrenseren anvendes forkert, kan det føre til beskadigelser på køretøjet. Vandtemperaturen må ikke overstige 60 °C. Bevæg vandstrålen hele tiden, mens der vaskes. Ret ikke vandstrålen direkte mod dørspalter, elektriske komponenter, stikforbindelser, tætninger, ventilationsgitter eller tagluger. Køretøjet kan blive beskadiget, eller der kan trænge vand ind i opholdsrummet.

11.1.3 Vaskning af køretøjet



- ▷ Lad aldrig køretøjet blive rengjort i vasketunnel. Der kan trænge vand ind i køleskabsrillerne, skorstenen, emhætternes udluftningsventiler eller i de mekaniske ventilationsanordninger. Køretøjet kan blive beskadiget.
- Rengør køretøjet på en velegnet plads, der er beregnet til at vaske køretøjer.
Undgå direkte sollys. Vær opmærksom på miljøregler.
- Udvendige applikationer og påmonterede dele af kunststof må kun rengøres med rigeligt varmt vand, opvaskemiddel og en blød klud.
- Vask køretøjet med så meget vand som muligt, en ren svamp eller en blød børste. I tilfælde af fastsiddende snavs tilsættes der opvaskemiddel til vandet.
- Lakerede ydervægge kan derudover rengøres med en campingvognsrensere.
- Foretag regelmæssigt efterbehandling af påmonterede dele af glasfiberarmeret kunststof (GRP) med et poleremiddel. Dermed undgås det, at de påmonterede dele med glasfiberarmeret kunststoflim gulner, og der sørges for, at overfladeforseglingen bevares.
- Gummitætningerne på døre og magasinklapper skal gnides med talkum.
- Låsecylindrene i døre og magasinklapper skal behandles med grafitstøv.

11.1.4 Vinduesruder af akrylglas

Akryl-vinduesruderne kræver på grund af deres følsomhed en helt speciel omhyggelig behandling.



- ▷ Tør aldrig acrylglas-vinduesruderne, da støvkorn beskadiger overfladen.
- ▷ Rengør kun acrylglas-vinduesruder med rigeligt varmt vand, lidt opvaskemiddel og en blød klud.
- ▷ Brug aldrig glaspudsemiddel med kemiske, skurende eller alkoholholdige tilsætningsstoffer. Dette ville føre til, at ruderne bliver skøre før tiden, og at der derefter vil danne sig revner.
- ▷ Rengøringsmidler, der bruges i karosseriområdet (f.eks. tjære- eller silikonefjerne), må ikke komme i kontakt med akrylglas.
- ▷ Kør aldrig i vasketunnel.
- ▷ Placér ikke klæbemærkater på acrylglas-vinduesruderne.
- ▷ Efter rengøring af køretøjet skal akrylglas-vinduesruderne skylles en ekstra gang med rent vand.
- ▷ Påfør gummitætningerne talkum.



- ▷ Et akrylglas-rengøringsmiddel med antistatisk virkning egner sig godt til efterbehandling efter rengøring. Små ridser kan behandles med en akrylglas-politur. Tilbehørshandlen tilbyder dette middel.

11.1.5 Undervogn

Køretøjets undervogn er delvis belagt med en ældningsmodstandsdygtig undervognsbeskyttelse. Beskadiges undervognsbeskyttelsen, skal den straks udbedres. Flader, der er påført undervognsbeskyttelse, må ikke behandles med sprøjteolie.



- ▷ Anvend kun produkter, der er godkendt af producenten. Vores autoriserede forhandlere og serviceafdelinger rådgiver Dem gerne.

11.1.6 Indgangstrin

Hvis indgangstrinet smøres, kan grove smudspartikler sætte sig fast under kørslen og dermed forstyrre indgangstrinets funktion eller beskadige indgangstrinet. Påfør derfor ikke indgangstrinets bevægelige dele fedt eller olie.

11.1.7 Luftaffjedring



- ▷ De enkelte dele af luftaffjedringen må aldrig rengøres med damp- eller højtryksrensere, slibemidler eller organiske opløsningsmidler.

Rengør luftfjederbælgene, luftledningerne og støddæmperen regelmæssigt. Anvend sæbelud, methanol, ethanol eller isopropylalkohol til rengøring.

11.2 Indvendig pleje



- ▷ Behandl altid pletter med det samme, hvis det er muligt.
- ▷ Akryl-vinduesruderne kræver på grund af deres følsomhed en helt speciel omhyggelig behandling (se afsnit 11.1.4).
- ▷ Kunststoffdelene i toilet- og beboelsesområdet er sarte og kræver en særlig omhyggelig behandling. Der må ikke benyttes opløsningsmidler eller alkoholholdige rengøringsmidler og heller ingen skuremidler. Dermed forebygges det, at materialet bliver mørt, og at der dannes revner.
- ▷ Hårfarvningsmidler, neglelak, cigaretaske og lignende stoffer kan forårsage pletter eller misfarvninger på kunststoffdele, som senere ikke kan fjernes. Derfor skal det undgås, at disse stoffer kommer i kontakt med kunststoffdelene. Stofferne skal omgående fjernes, hvis de alligevel kom i kontakt med kunststoffdelene.
- ▷ Hæld ikke ætsende midler i afløbene. Hæld aldrig kogende vand i afløbet. Ætsende midler eller kogende vand beskadiger afløbsrørene og vandlåsene.
- ▷ Brug ikke eddikeessens til rengøringen af toilettet og vandanlægget eller ved afkalkningen af vandanlægget. Eddikeessens kan beskadige pakninger eller dele af anlægget. Anvend kun normale afkalkningsmidler til afkalkning.
- ▷ Spar på vandet. Tør alle vandrester op.
- ▷ Støvsug tæpper og polstre regelmæssigt med et egnet børstemundstykke.



- ▷ Yderligere informationer vedrørende brug af plejemidler får De ved henvendelse til vores agenturer og servicekontorer.
- Møbeloverflader, møbelhåndtag, lamper og samtlige kunststofdele i toilet- og opholdsområdet skal rengøres med vand og en uld-klud. Der kan tilføjes et mildt rengøringsmiddel til vandet. Plej efter behov lakoverflader med møbelpolitur.
 - Hyndebetrækkene kan rengøres med hyndetørskum eller med skummet fra et mildt vaskemiddel. Vask ikke hyndebetræk, få dem kun rensset. Beskyt hynderne mod sollys, så de ikke falmer.
 - Rengør kun hyndebetræk af novalife® med klart vand.
 - Rengør læderbetrækkene med en bomuldsklud og en mild sæbelud (natronlud). Læderet må ikke blive gennemvædet, og der må ikke sive vand gennem læderbetrækkenes sømme.
 - Flade gardiner og foldegardiner vaskes. Ved vaskning skal vaskevejledningen på produktet læses og følges. Pindene kan tages ud under vaskningen.
 - Rens gulvtæppet efter behov med tæppeskum, og støvsug det.
 - Rengør PVC-gulvbelægningen med mildt, sæbeholdigt rengøringsmiddel til PVC-gulve. Læg ikke gulvtæppe på den våde PVC-gulvbelægning. Gulvtæpper og PVC-gulvbelægning kan klæbe sammen.
 - Rengør køkkenvaskafdækningen med vand og opvaskemiddel. Køkkenvaskafdækningen må ikke rengøres i opvaskemaskinen.
 - Rengør aldrig køkkenvasken og gasapparatet med et sandholdigt skurepulver. Undgå alt, der kan føre til ridser og furer.
 - Gasapparatets brænder må kun rengøres fugtigt. Der må ikke komme vand ind i åbningerne på brænderafdækningerne. Vand kan beskadige gasapparatets brænder.
 - Børst nettet på dørene, vinduerne og taglugerne af med en blød børste eller med børstemundstykket på støvsugerens.
 - Børst de mørke rullegardin af med en blød børste, eller støvsug dem med støvsugerens børstestykke. Fedt eller fastsiddende snavs fjernes med 30 °C varmt sæbelud (natronlud).
 - Børst foldegardinerne af med en blød børste, eller støvsug dem med støvsugerens børstestykke. Fedt eller fastsiddende snavs fjernes med 30 °C varmt sæbelud (natronlud).
 - Når sikkerhedsselerne rulles ud, kan de rengøres med varm sæbelud. Før sikkerhedsselerne rulles ind, skal de være helt tørre.

11.3 Vandanlæg

11.3.1 Rengøring af spildevandstank

Rens spildevandstanken efter hver brug.

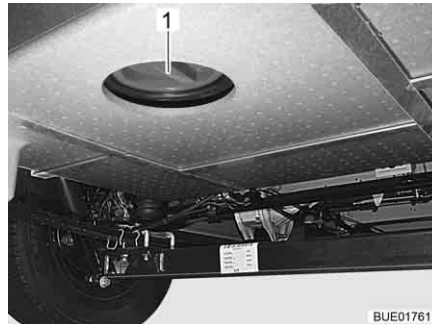

Billede 247 Rengøringsåbning på spildevandstank

- Tøm spildevandstanken.
- Åbn rengøringsåbningen (Billede 247, 1) på spildevandstanken og aftapningshanen.
- Skyl spildevandstanken grundigt med friskvand.
- Rengør om muligt spildevandssonderne manuelt gennem rengøringsåbningen.

11.3.2 Rengøring af vandtanken

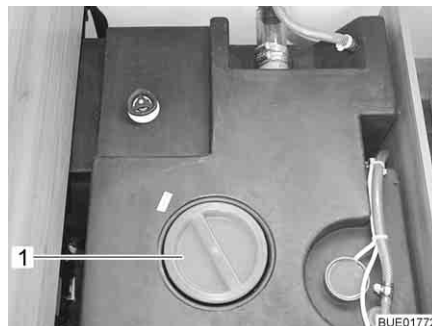

Billede 248 Vandtank med drejehåndtag (Viseo)

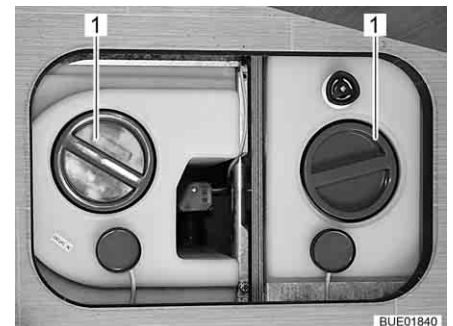

Billede 249 Vandtank med drejehåndtag (Elegance)

- Tøm vandtanken og luk aftapningsåbningen.
- Fjern dækslet (Billede 248, 1 hv. Billede 249, 1) på vandtanken.
- Fyld vand med lidt opvaskemiddel i vandtanken (brug ikke skurepulver).
- Skrub vandtanken med en almindelig opvaskebørste, til der ikke længere kan ses nogen belægning.
- Rengør friskvandssonderne manuelt gennem rengøringsåbningerne, hvis det er muligt.
- Fyld vandtanken rigeligt med drikkevand.

11.3.3 Rengøring af vandrør



- ▷ Brug kun egnede rengøringsmidler fra faghandlen.
- ▷ Rengøringsmidlet skal overholde de nationale regler og (hvis det kræves) være godkendt.



- ▷ Den udløbende blanding af vand og rengøringsmiddel opfanges og bortskaffes korrekt.

- Tøm vandanlægget.
- Luk alle aftapningsåbninger og aftapningshaner.
- Fyld en blanding af vand og rengøringsmiddel i vandtanken. Overhold herved producentens angivelser for blandingsforholdet.
- Åbn aftapningshanerne enkeltvis.
- Lad aftapningshanerne være åbne, til blandingen af vand og rengøringsmiddel har nået det pågældende udløb.
- Luk aftapningshanerne igen.
- Stil alle vandhaner på "varm" og skru op for dem.
- Lad vandhanerne være åbne, til blandingen af vand og rengøringsmiddel har nået udløbet.
- Stil alle vandhaner på "kold" og skru op for dem.
- Lad vandhanerne være åbne, til blandingen af vand og rengøringsmiddel har nået udløbet.
- Luk alle vandhanerne.
- Tryk flere gange på toiletskyllingen.
- Lad rengøringsmidlet indvirke i overensstemmelse med producentens angivelser.
- Tøm vandanlægget. Herved skal blandingen af vand og rengøringsmiddel opfanges og bortskaffes korrekt.
- Til skylning skal hele vandanlægget fyldes med drikkevand flere gange og tømmes igen.

11.3.4 Desinfektion af vandanlægget



- ▷ Brug kun egnede desinfektionsmidler fra faghandlen.
- ▷ Desinfektionsmidlet skal overholde de nationale regler og (hvis det kræves) være godkendt.



- ▷ Den udløbende blanding af vand og desinfektionsmiddel opfanges og bortskaffes korrekt.

Ved desinficering af vandanlægget skal der benyttes samme fremgangsmåde som ved rengøring af vandrørerne (se afsnit 11.3.3). Der skal dog bruges desinfektionsmiddel i stedet for rengøringsmiddel.

11.4 Emhætte

Rengør af og til emhættens filter. Hvor tit en rengøring er nødvendig, afhænger af, hvor tit emhætten bruges. Rengør ikke først filteret, når emhættens ydelse aftager tydeligt.

Rengøring af filteret: ■ Vask filteret med varmt vand og lidt opvaskemiddel.

11.5 Klimaanlæg

11.5.1 Dometic



Billede 250 Klimaanlæg (Dometic)

I den nederste del af klimaanlæggets loftsenhed (Billede 250,2) findes bagved ventilationsgitterne (Billede 250,1 og 3) altid et fnugfilter og et aktivkulfilter. Fnugfiltrene skal rengøres med regelmæssige mellemrum og skiftes efter behov. Producenten anbefaler, at aktivkulfiltrene skiftes hvert år.

På den venstre side af loftsenheden (uden for køretøjet) findes afløbsåbningerne for kondensvandet. Sørg for at afløbsåbningerne er fri for smuds, løv og lignende, så kondensvandet frit kan løbe ud.

11.5.2 Telair

Rengør fra tid til anden filtret og ventilationsgitterne udvendigt på huset. Hvor tit en rengøring er nødvendig, afhænger af, hvor tit klimaanlægget bruges. Vent ikke med at rengøre filtret og ventilationsgitterne, når emhættens ydelse aftager tydeligt.



▷ Til rengøring af filtret må der kun bruges milde rengøringsopløsninger, aldrig benzin eller opløsningsmidler.

Rengøring af filteret: ■ Vask filteret med varmt vand og lidt opvaskemiddel.

■ Lad filtret tørre godt, inden det indbygges igen.

Rengøring af ventilationsgitter:

■ De udvendige ventilationsgitter befries for smuds eller aflejringer med en børste. Ved brug af en rengøringsopløsning skal man sørge for, at der ikke trænger vand ind i husets indre.

11.6 Pleje om vinteren

Vejsalt skader undervognen og de dele, der udsættes for vandsprøjt. Vi anbefaler at vaske køretøjet hyppigere om vinteren. Mekaniske og overfladebehandlede dele samt køretøjets underside er særlig belastede, derfor skal disse dele rengøres særlig grundigt.



- ▷ Stil altid varmeovnen på mindst 15 °C ved fare for frost. Stil cirkulationsluftblæseren (hvis en sådan findes) på automatik. Ved ekstreme udendørs temperaturer skal skabslåger og skabsdøre derudover åbnes lidt. Den indstrømmende varmluft kan modvirke, at f.eks. vandrør fryser til, og at der dannes kondensvand i magasinerne.
- ▷ Dæk ved fare for frost yderligere vinduerne på køretøjets yderside til med vinterisoleringsmætter.
- ▷ Hold skorstene og mekaniske ventilationsanordninger snefrie. Brug i givet fald en skorstensforlænger.

11.6.1 Forberedelser

- Kontrollér køretøjet for lak- og rustskader. Sørg i givet fald for at udbedre skaderne.
- Kontrollér, at der ikke kan trænge vand ind i gulvets mekaniske ventilationsanordninger og i varmeovnen.
- Beskyt undervognens metaldele mod rust med et voksbaseret beskyttelsesmiddel.
- Konservér lakerede udvendige flader med et egnet middel.

11.6.2 Vinterdrift

I vinterdrift opstår der ved lave temperaturer kondensvand, fordi køretøjet er beboet. For at sikre en god rumluftkvalitet og for at undgå skader på køretøjet på grund af kondensvand er tilstrækkelig ventilation meget vigtig.

- Stil i køretøjets opvarmningsfase varmeovnen på den højeste stilling, og åbn tagskabe, gardiner samt rullegardiner. Derved opnås en optimal ventilation og udluftning.
- Opvarm kun, selv om cirkulationsluftanlæg er tændt.
- Tag alle hynder op om morgenen, udluft magasinerne, og lad fugtige steder tørre.



- ▷ Hvis der alligevel dannes kondensvand et eller andet sted, skal det blot tørres op.
- ▷ En uindskrænket vinterduelighed kan ved modeller uden dobbelt bund kun garanteres i forbindelse med "Vinterpakken" fra begyndelsesudstyret.

11.6.3 Efter vintersæsonen

- Foretag grundig vask af undervognen og motoren. Derved fjernes korrosionsfremmende tørsalte (salt, ludrester).
- Foretag udvendig rengøring, og konservér plader med normalt bilvoks.

11.7 Opklodsning

11.7.1 Midlertidig opklodsning



- ▶ Lad bremseanlæg og gasanlæg kontrollere af et autoriseret værksted efter en længere opklodsning (ca. 10 måneder).
- ▶ Vær opmærksom på, at vandet allerede efter kort tid bliver udrikkeligt.
- ▶ Kabelskader på grund af dyr kan føre til kortslutning. Brandfare!

Gennemgå checklisten, før campingvognen klodses op:

	Arbejder	Udført
Basiskøretøj	Fyld benzintanken helt. Derved kan korrosionsskader på tanksystemet forhindres	
	Klods køretøjet op, så hjulene er aflastede, eller flyt køretøjet hver 4. uge. Derved forhindres tryksteder på dækkene og hjullejerne	
	Beskyt dækkene mod direkte sollys. Fare for, at der dannes revner!	
	Pump dækkene op til det anbefalede mask. dæktryk	
	Sørg altid for tilstrækkelig luftventilation på undervognen	
	 ▶ Fugtighed og iltmangel, f.eks. ved tildækning med kunststof-folier, kan på undervognen give optiske uregelmæssigheder.	
	Overhold desuden forskrifterne i driftsvejledningen til basiskøretøjet	
Karosseri	Alle skorstene skal lukkes med de passende afdækningshætter og alle yderligere åbninger (undtagen mekaniske ventilationsanordninger) tættes. På den måde forhindres det, at der trænger dyr (f.eks. mus) ind	
	For at undgå dannelse af kondensvand og som følge heraf dannelse af mug skal opholdsrummet, alle magasiner, der er tilgængelige udefra, og parkeringspladsen (f.eks. garage) udluftes hver 3. uge	
Opholdsrum	Rejs hynderne op, så de bliver luftet, og fjern tildækninger	
	Rengør køleskabet	
	Lad køleskabets dør og fryseboksen stå på klem	
	Søg efter spor fra dyr, der er kommet ind	
	Afbryd fladskærmen fra nettet, og fjern den evt. fra køretøjet	
Gasanolæg	Luk hovedafspærringsventilen på gasflasken	
	Luk alle gasafspærringsventiler	
	Tag gasflaskerne ud af gaskassen, også selv om de er tomme	

	Arbejder	Udført
Elektrisk anlæg	Oplad opholdsrummets batteri og startbatteriet helt	
	 ▷ Lad batteriet op i mindst 20 timer før en midlertidig oplodsning. Skil opholdsrummets batteri fra 12 V-instrumentnettet. Hertil lukkes for batterikontakten på el-blokken, eller batteriafbrydelsen aktiveres via panelet (se kapitel 8)	

Vandanlæg	Tøm hele vandanlægget. Blæs resterende vand ud af vandrørene (maks. 0,5 bar). Lad vandhanerne være åbne i midterstilling. Lad sikkerheds-/udløbsventilen (hvis en sådan findes) og alle aftapningshaner være åbne. Overhold henvisningerne i kapitel 10	
-----------	---	--

11.7.2 Opklodsning til vinteren

Supplerende forholdsregler er nødvendige ved opklodsning vinteren over:

	Arbejder	Udført
Basiskøretøj	Rengør karosseri og undervogn grundigt, og sprøjt det med varmvoks eller konservér med lakplejemiddel	
	Fyld benzintanken med vinterdiesel	
	Kontrollér frostbeskyttelsesmidlet i kølevandet	
	Foretag udbedring af ladskader	
	Fyld sprinklerdysernes vand med frostbeskyttelse	
Karosseri	Rens køretøjet udvendigt grundigt	
	Hold de mekaniske ventilationsanordninger åbne	
	Rens og smør de påmonterede støtteben	
	Rengør og smør alle dør- og klaphængsler	
	Låsene skal pensles med olie eller glycerin	
	Gnid alle gummitætninger med talkum	
Låsecylindrene skal behandles med grafitstøv		
Opholdsrum	Stil en luftaffugter op	
	Fjern hynderne fra køretøjet, og opbevar dem tørt	
	Udluft det indvendige rum hver 3. uge	
	Tøm alle skabe og magasiner, og åbn klapper, døre og skuffer	
	Rengør det indvendige rum grundigt	
	Ved fare for frost skal fladskærmen fjernes fra køretøjet	
Elektrisk anlæg	Afmontér startbatteriet og opholdsrummets batteri, og opbevar dem frostfrit (se kapitel 8) hhv. tilslut køretøjet til en 230 V-forsyning	
Vandanlæg	Rengør vandanlægget med særlige rengøringsmidler fra faghandlen	
Hele køretøjet	Læg afskærmningsplade på, så ventilationsåbningerne ikke tildækkes, eller anvend presenninger, der ikke er lufttætte	

11.7.3 Ibrugtagning af køretøjet efter en midlertidig oplodsning eller efter vinterstilstanden

Gennemgå checklisten inden ibrugtagningen:

	Arbejder	Udført
Basiskøretøj	Kontrollér dæktrykket	
	Kontrollér dæktrykket i reservehjulet	
Karosseri	Rengør drejelejet på indgangstrinet	
	Kontrollér de monterede støttebens funktion	
	Kontrollér dørenes, vinduernes og taglugernes funktion	
	Kontrollér, om alle udvendige låse, f.eks. til magasinklapperne, påfyldningsstudsene og indgangsdøren, fungerer	
	Tag afdækningen på varmeovnens skorstenen af (hvis den findes)	
	Fjern vinterafdækningen på køleskabsrillerne (hvis den findes)	
Gas anlæg	Stil gasflaskerne i gaskassen, spænd dem fast, og tilslut dem til gasktrykregulatoren	
Elektrisk anlæg	Tilslut 230 V-forsyningen via den udvendige stikdåse	
	Oplad opholdsrummets batteri og startbatteriet helt	
	 ▷ Oplad batteriet i mindst 20 timer efter oplodsningen.	
	Forbind opholdsrummets batteri med 12 V-instrumentnettet. Hertil tændes for batterikontakten på el-blokken, eller batteriafbrydelsen ophæves via panelet (se kapitel 8)	
	Funktionskontrol af det elektriske anlæg, f.eks. indvendig lampe, stikdåser og elektriske apparater	
Vandanlæg	Desinfektion af vandrør og vandtank	
	Foretag funktionskontrol af betjeningshåndtaget for spildevandstanken	
	Luk sikkerheds-/udløbsventilen (hvis en sådan findes), aftapningshanerne og vandhanerne	
	Kontrollér vandanlægget tæthed	
Indbyggede apparater	Kontrollér, at de indbyggede apparater fungerer	
	Udskift varmemediet i varmtvandsvarmeovnen hvert 2. år	

Kapiteloversigt

I dette kapitel finder De henvisninger om eftersyns- og vedligeholdelsesarbejder på køretøjet.

Vedligeholdelseshenvisningerne vedrører i detaljer:

- Dørene
- Opholdsrummets batteri
- Varmtvandsvarmeovnen Alde
- Udskiftningen af glødepærer
- AL-KO-bagakslen

I slutningen af kapitlet finder De vigtige henvisninger vedr. bestilling af reservedele.

12.1 Eftersynsarbejder

Som ethvert teknisk apparat skal køretøjet undersøges med regelmæssige mellemrum.

Disse eftersynsarbejderne skal foretages af fagpersonale.

Til disse arbejder er speciel fagviden nødvendig, som ikke kan formidles inden for rammerne af denne betjeningsvejledning. Denne fagviden står til rådighed ved alle vores serviceafdelinger. Erfaringer og regelmæssige tekniske instruktioner fra fabrikken samt anlæg og værktøj garanterer et fagligt korrekt eftersyn af køretøjet, der svarer til den nyeste tekniske udvikling.

Lad det "første fastsatte eftersyn" foretage hos en af vores serviceafdelinger 12 måneder efter den første indregistrering.

Få foretaget alle yderligere eftersyn en gang om året.

Den udførende serviceafdeling bekræfter de udførte arbejder.

Lad eftersynsarbejderne for chassiset bekræfte i kundeserviceheftet fra producenten af chassiset.



- ▷ Vær opmærksom på de af producenten fastsatte eftersyn, og lad dem udføre i de foreskrevne intervaller. På den måde bevares køretøjets værdi.
- ▷ Bekræftelsen af de udførte eftersynsarbejder gælder samtidig som dokumentation ved evt. skader og garantikrav.

12.2 Vedligeholdelsesarbejder

Som alle andre tekniske apparater kræver køretøjet også vedligeholdelse. Omfanget og hyppigheden af vedligeholdelsen retter sig efter de forskellige drifts- og anvendelsesbetingelser. Ved vanskelige driftsbetingelser skal køretøjet vedligeholdes hyppigere.

Lad basiskøretøjet og de indbyggede apparater vedligeholde i de intervaller, der er anført i de pågældende betjeningsvejledninger.

12.3 Døre

For at beholde glideegenskaberne mellem fjeder og hængsel skal indgangsdørens hængsler af og til smøres med fedt.



- ▷ Vi anbefaler Molykote PG 65 eller vaseline som smørefedt.

12.4 Opholdsrummets batteri



- ▷ Anvend kun batterier af samme type ved udskiftning af batterier (samme kapacitet og spænding, genopladelig).
- ▷ Anvend under ingen omstændigheder almindelige bilbatterier (startbatterier). Et bly-syre-batteri må ikke udskiftes med et bly-gel-batteri.
- ▷ Anvend ikke såkaldte forbedringsmidler.

For at opnå en længere levetid for batterierne skal følgende henvisninger overholdes:

- Hold batteriets overflade ren og tør.
 - Kontrollér regelmæssigt syrestanden, og påfyld evt. afsaltet eller destilleret vand. Påfyld aldrig syre.
 - Lad regulatorspændingen kontrolleres af et autoriseret værksted ved stort vandtab.
 - Kontrollér batteriets opladningstilstand med en syrekoncentrationsmåling.
- Syrekoncentration**
- Ved en syrekoncentration under 1,21 kg/l skal batteriet oplades. Hvis der anvendes en akkumulatørsyre med en koncentration på 1,23 kg/l, skal batteriet oplades ved en syrekoncentration under 1,18 kg/l.
 - Ved en syrekoncentration på 1,21 kg/l er batteriet beskyttet mod at fryse indtil -15 °C (ved 1,28 kg/l indtil -70 °C).

Batteriet er genopladeligt og dermed specielt egnet til forsyning af køretøjets ledningsnet. Genopladeligt vil sige, at mange afladninger/opladninger er mulige.

12.5 Varmtvandsvarmeovn Alde



- ▷ Kontrollér regelmæssigt varmemediets niveau på udligningsbeholderen.
- ▷ Under eller efter varmtvandsvarmeovnen første driftstimer kan påfyldningsniveauet betinget af systemet synke under minimumniveauet. Påfyld i dette tilfælde varmemediet.
- ▷ Efter den første varmedrift anbefaler vi at lufte varmesystemet ud og at kontrollere glykolindholdet.
- ▷ Få varmemediet skiftet af den autoriserede forhandler eller serviceafdelingen ca. hvert andet år, idet korrosionsbeskyttelsen reduceres med tiden.
- ▷ Fyld kun en vand-glykol-blanding (60 : 40) på varmesystemet. Denne blanding giver en frostbeskyttelse indtil ca. -25 °C. Overhold oplysningerne i betjeningsvejledningerne fra producenten ved påfyldning af varmtvandsvarmeovne, der er tilsluttet til køretøjsmotorens kølekredsløb.



- ▷ Yderligere informationer findes i den separate betjeningsvejledning fra apparatproducenten.
- ▷ Afhængigt af udstyret er førerhus udrustet med en gulvvarmemåtte. Når lynkoblingerne afbrydes, kan der løbe en lille smule varmevæske ud.

12.5.1 Kontrol af væskenniveauet



Billede 251 Udligningsbeholder med blænde



Billede 252 Udligningsbeholder uden blænde

- Sluk varmtvandsvarmeovnen, og lad den køle af.
- Kontrollér, om væsken står mellem markeringerne "MIN" (Billede 251,3 hhv. Billede 252,3) og "MAX" (Billede 251,2 hhv. Billede 252,2) på udligningsbeholderen (Billede 251 hhv. Billede 252).

12.5.2 Påfyldning af varmemedium

- Stil køretøjet vandret. På den måde kan dannelse af bobler undgås.
- Sluk varmtvandsvarmeovnen, og lad den køle af.
- I givet fald skrues blænden ud eller trækkes af (afhængigt af modellen).
- Drej dækslet (Billede 251,1 hhv. Billede 252,1) på udligningsbeholderen.
- Tag dækslet af.
- Kontrollér frostbeskyttelsesmidlet med en frostbeskyttelsesspindel. Frostbeskyttelsesindholdet skal være på 40 % eller svare til en frostbeskyttelse på -25 °C.
- Fyld langsomt vand-frostbeskyttelses-blandingen i udligningsbeholderen.



- ▷ Det optimale væskenniveau er nået, når væsken i udligningsbeholderen i afkølet tilstand står 1 cm over markeringen "MIN".

12.5.3 Udluftning af varmeanlægget



Billede 253 Udluftningsventil varmtvandsvarmeovn

Udluftningsventilerne er monteret ved varmelegemerne.

Udluftningsventilernes monteringssted, se også tabel "Udluftningsventilernes placering".

- Sluk varmtvandsvarmeovnen, og lad den køle af.
- Åbn udluftningsventilen (Billede 253, 1), og lad den stå åben, indtil der ikke længere strømmer luft ud.
- Luk udluftningsventilen.
- Gentag denne procedure på alle udluftningsventiler.
- Kontrollér, om varmtvandsvarmeovnen bliver varm.

12.5.4 Udluftningsventilernes placering

I 695 (Elegance)

Udluftningsventilernes placering	
	Totaltømning under køretøjet under serviceenheden
	Ved den ekstra varmeveksler i serviceenheden
	I midtersiddegruppens forreste magasin
	Bag på ryglænet på venstre og højre side på L-siddegruppens langsgående bænk
	Under førersædet og passagersædet
	I passagerdørens beklædning fortil og bagtil
	I siddebænken til højre ved indgangsdøren
	Under køleskabet
	På garageklappen til højre i udskæringen
	Ved pladeradiatoren i brusebadet

I 728 (Elegance)

	Totaltømning under køretøjet under serviceenheden
	Ved den ekstra varmeveksler i serviceenheden
	I midtersiddegruppens forreste magasin
	Bag på ryglænet på venstre og højre side på L-siddegruppens langsgående bænk
	Under førersædet og passagersædet
	I passagerdørens beklædning fortil og bagtil
	I siddebænken til højre ved indgangsdøren

Udluftningsventilernes placering

Under køleskabet
Ved fodenden på den bageste seng på venstre og højre side
Ved 3-vejs-ventilen under sengen til venstre
På pladeradiatoren på badeværelset
I trappen til den bageste seng bag en åbning

I 745 (Elegance)

Totaltømning under køretøjet under serviceenheden
Ved den ekstra varmeveksler i serviceenheden
I midtersiddegruppens forreste magasin
Bag på ryglænet på venstre og højre side på L-siddegruppens langsgående bænk
Under førersædet og passagersædet
I passagerdørens beklædning fortil og bagtil
I siddebænken til højre ved indgangsdøren
Under køleskabet
På garageklappen til højre i udsæringen
Ved den bageste seng til venstre under vinduet

I 840 (Elegance)

Totaltømning under køretøjet under serviceenheden
Ved den ekstra varmeveksler i serviceenheden
I midtersiddegruppens forreste magasin
Bag på ryglænet på venstre og højre side på L-siddegruppens langsgående bænk
Under førersædet og passagersædet
I passagerdørens beklædning fortil og bagtil
I siddebænken til højre ved indgangsdøren
Under køleskabet
Ved fodenden på den bageste seng på venstre og højre side
Ved 3-vejs-ventilen under sengen til venstre
I klædeskabet ved brusebadet i højre side
I trappen til den bageste seng bag en åbning
Ved håndvasken til højre

12.6 Udskiftning af glødepærer, udvendig



- ▶ Glødepærer og lampeholdere kan være meget varme. Derfor skal man lade lampen køle af, inden glødepæren udskiftes.
- ▶ Opbevar glødepærer utilgængeligt for børn.
- ▶ Undlad at benytte glødepærer, som er faldet ned eller har ridser i glasset. Glødepæren kan springe.



- ▷ Rør ikke den nye glødepære med fingrene. Brug en stofklud, når den nye glødepære sættes i.
- ▷ Benyt altid kun glødepærer af samme type og med det rigtige watt-tal (se afsnit 12.6.5 "Glødepære-typer til udvendigt lys").
- ▷ Hvis LED'erne i lysene er defekte, skal man kontakte en autoriseret forhandler eller en serviceafdeling.

Glødepære-typer

I køretøjet anvendes forskellige glødepære-typer. Nedenfor er udskiftningen af den pågældende glødepære-type beskrevet.

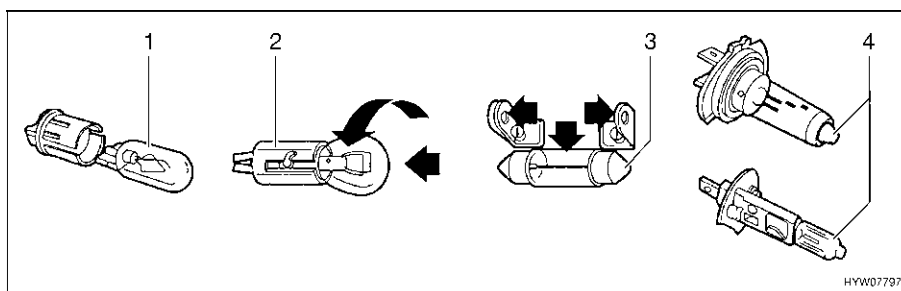

Billede 254 Glødepære-typer

Pos. på Billede 254	Sokkeltype/glødepæretype	Udskiftning
1	Stikfatning	Træk glødepæren ud for at tage den ud Skub glødepæren ind i fatningen med et let tryk for at sætte den i
2	Bajonetfatning	Tryk glødepæren ned for at tage den ud, og drej den mod uret Sæt glødepæren ind i fatningen for at sætte den i, og drej den med uret
3	Cylindriske glødepærer	Bøj forsigtigt lampeholderens kontakter ud for at tage dem ud og sætte dem i
4	Halogenpære	Løsn holdefjedrene for at tage den ud Sæt holdefjedrene på igen, når den er sat i

12.6.1 Lys front (Elegance)

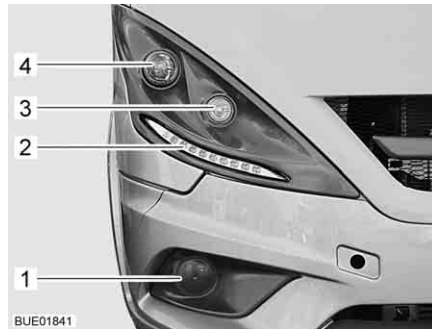

- 1 Tågelygte (option)
- 2 Kørellys (LED)
- 3 Retningsviser
- 4 Nærlys/fjernlys

Billede 255 Lys front

Nærlys/fjernlys Udskiftningen af glødepærer foretages fra motorrummet.

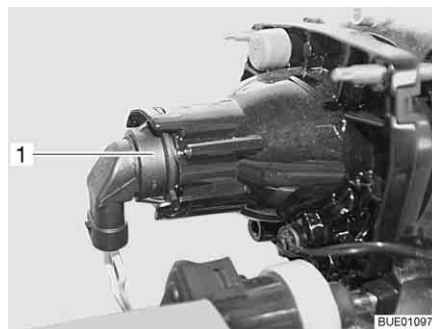

Billede 256 Nærlys/fjernlys/parke-
ringslys

- Åbn motorhjælmen (se kapitel 4).
- Grib ind bagved lampeholderen (Billede 256,1).
- Drej lampeholderen med lampen mod uret og tag den af.
- Drej glødepæren mod uret og tag den ud af lampeholderen.
- Sæt en ny glødepære i.

Retningsviser Udskiftningen af glødepærer foretages fra motorrummet.

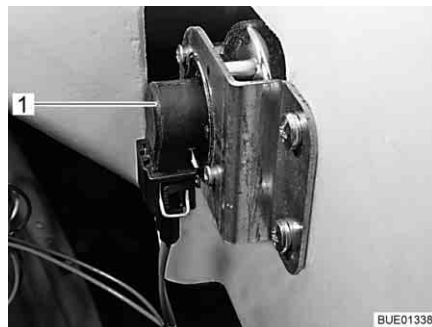

Billede 257 Retningsviser

- Åbn motorhjælmen (se kapitel 4).
- Grib ind bagved lampeholderen (Billede 257,1).
- Drej lampeholderen med lampen mod uret og tag den af.

- Fjern glødepæren.
- Sæt en ny glødepære i.
- Montér retningsviseren i omvendt rækkefølge.

Kørellys Lamperne er udstyret med lysdioder. Kontakt en autoriseret forhandler eller en serviceafdeling for at udskifte lysdioderne.

Tågelygte Udskiftningen af glødepærer foretages fra motorrummet.

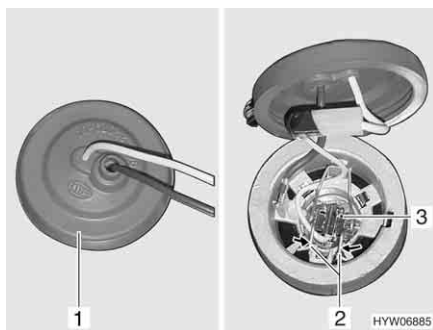

Billede 258 Tågelygte

- Åbn motorhjelmen (se kapitel 4).
- Grib om bag tågelygten, og træk gummikappen (Billede 258,1) af lampehuset.
- Tryk metalbøjlen (Billede 258,2) sammen, og drej den ud af holderen.
- Tag glødepæren (Billede 258,3) med kabel ud af lampehuset.
- Sæt en ny glødepære i.
- Montér lygten igen i omvendt rækkefølge.

12.6.2 Lys front (Viseo)

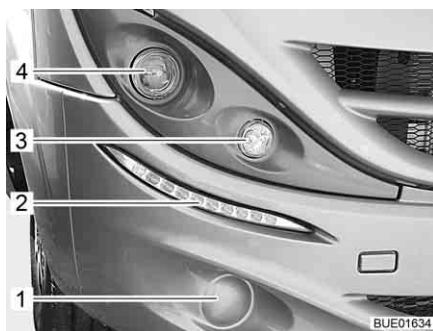

- 1 Tågelygte (option)
- 2 Kørellys (LED)
- 3 Retningsviser
- 4 Fjernlys/nærlys

Billede 259 Lys front

Nærlys/fjernlys Udskiftningen af glødepærer foretages fra motorrummet.

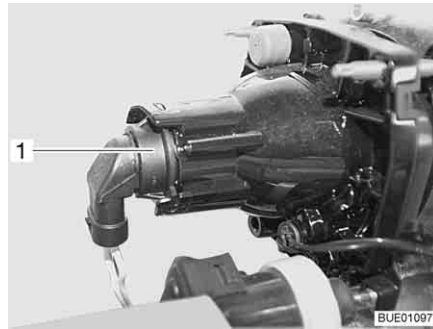

Billede 260 Nærlys/fjernlys/parke- ringslys

- Åbn motorhjelm (se kapitel 4).
- Grib ind bagved lampeholderen (Billede 256, 1).
- Drej lampeholderen med lampen mod uret og tag den af.
- Drej glødepæren mod uret og tag den ud af lampeholderen.
- Sæt en ny glødepære i.

Kørelys Lamperne er udstyret med lysdioder. Kontakt en autoriseret forhandler eller en serviceafdeling for at udskifte lysdioderne.

Retningsviser Udskiftningen af glødepærer foretages fra motorrummet.

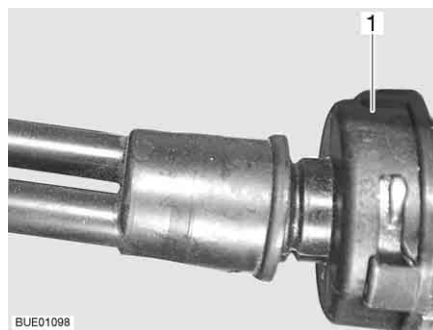

Billede 261 Retningsviser

- Åbn motorhjelm (se kapitel 4).
- Grib ind bagved lampeholderen (Billede 257, 1).
- Drej lampeholderen med lampen mod uret og tag den af.
- Fjern glødepæren.
- Sæt en ny glødepære i.
- Montér retningsviseren i omvendt rækkefølge.

Tågelygte

- Grib ind bagved lampeholderen og tag beskyttelseshætten af.
- Tryk metalbøjlen sammen, og drej den ud af holderen.
- Tag glødepæren med kabel ud af lampehuset.
- Sæt en ny glødepære i.
- Montér tågelygten i omvendt rækkefølge.

12.6.3 Lys bag

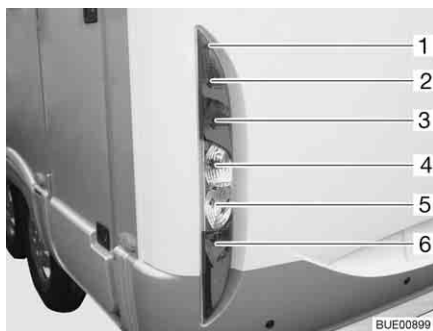

- 1 Husets skruer
- 2 Baglygte
- 3 Bremselygte
- 4 Retningsviser
- 5 Baklygte
- 6 Tågebaglygte

Billede 262 Lys bag

- Skru husets skruer (Billede 262,1) løs.
- Tag huset af.
- Fjern glødepæren.
- Sæt en ny glødepære i.
- Montér lampen i omvendt rækkefølge.

12.6.4 Sidelys

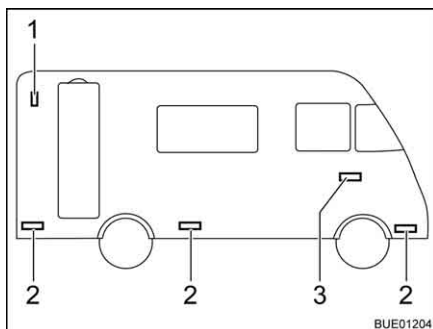

- 1 Konturlys
- 2 Markeringslys
- 3 Retningsviser

Billede 263 Sidelys

Konturlys

Konturlyset (Billede 263,1) er placeret foroven i det bageste område.



- ▷ Ved udskiftning af lysdioderne på konturlyset skal en serviceafdeling kontaktes.

Retningsviser

Lampen er klæbet på. Opsøg en autoriseret forhandler eller en serviceafdeling, hvis glødepæren er defekt.

Markeringslys

Markeringslysene (Billede 263,2) er placeret i køretøjets nederste område.



- ▷ Lamperne er udstyret med lysdioder. Kontakt en autoriseret forhandler eller en serviceafdeling for at udskifte lysdioderne.

12.6.5 Glødepære-typer til udvendigt lys

	Udvendigt lys	Glødepæretype
Front	Fjernlys	H7 12 V 55 W
	Nærlys	H7 12 V 55 W
	Retningsviser	Bay 9s 12 V 21 W
	Tågelygte	H3 12 V 55 W
Bag	Baglygte	Ba15s 12 V 5 W
	Bremselygte	Ba15s 12 V 21 W
	Retningsviser	Ba15s 12 V 21 W
	Tågebaglygte	Ba15s 12 V 21 W
	Baklygte	Ba15s 12 V 21 W
	Tredje bremselygte	Lysdiode

12.7 Udskiftning af glødepærer, indvendig



- ▶ Glødepærer og lampeholdere kan være meget varme. Derfor skal man lade lampen køle af, inden glødepæren udskiftes.
- ▶ Før glødepærene udskiftes, skal strømtilførslen frakobles på sikkerhedsafbryderen i 230 V-sikringskabet.
- ▶ Opbevar glødepærer utilgængeligt for børn.
- ▶ Undlad at benytte glødepærer, som er faldet ned eller har ridser i glasset. Glødepæren kan springe.
- ▶ Halogenlamper kan blive meget varme. Når lampen er tændt, skal sikkerhedsafstanden til brændbare genstande altid være på 30 cm. Brandfare!
- ▶ LED'erne i lygterne må ikke erstattes med almindelige pærer. Brandfare som følge af kraftig varmeudvikling.



- ▷ Rør ikke den nye glødepære med fingrene. Brug en stofklud, når den nye glødepære sættes i.
- ▷ Benyt altid kun glødepærer af samme type og med det rigtige watt-tal.
- ▷ Hvis LED'erne i lysene er defekte, skal man kontakte en autoriseret forhandler eller en serviceafdeling.

12.7.1 Lampe med LED-lys

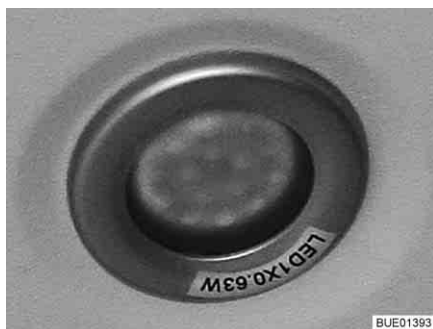

Billede 264 Indbygget lampe
(eksempel)



- ▷ LED-lamper har en meget lang levetid. Et lampeskift er normalt ikke nødvendigt.

Udskiftning af pære:

- Kontakt en autoriseret forhandler eller en serviceafdeling.

12.7.2 Påbygget lampe



Billede 265 Påbygget lampe

Halogenpære 12 V/16 W

Udskiftning af pære:

- Tryk forsigtigt den gennemsigtige afdækning (Billede 265, 1) sammen på begge sider, træk den lidt væk fra kontakten, og tag den af fremad.
- Fjern halogenpæren.
- Sæt en ny halogenpære i.
- Montér lampen i omvendt rækkefølge.

12.8 AL-KO-bagakslen

Fiat-køretøjer med AL-KO-bagaksel uden luftaffjedring



Udover forskrifterne og anvisningerne i basiskøretøjets driftsvejledning samt servicehæftet skal bagakslens smøres efter 20.000 km, dog mindst hver 12 måned.

- ▷ Smøringen kan kun foretages, mens bagakslen er aflastet.
- ▷ Til smøringen kan der vælges mellem følgende fedt:
 - Costrac GL 1501 fra firmaet Klüber
 - Cardex 3746 SP fra firmaet CONDA
- ▷ Hvis køretøjet er udstyret med en vedligeholdelsesfri drejefjederaksel eller en bagaksel med luftffjedring, vil de to nipler ikke være der.



Billede 266 AL-KO-bagakslen

Niplen (Billede 266, pil) sidder på undersiden af akslen.

12.9 Reservedele



- ▶ Hver ændring af tilstanden, som køretøjet har fra fabrikkens side, kan reducere køreegenskaberne og trafikikkerheden.
- ▶ Ekstraudstyr og originale reservedele, der anbefales af os, blev specielt udviklet og frigivet til Deres køretøj. Den autoriserede forhandler eller serviceafdelingen fører disse produkter. Den autoriserede forhandleren eller serviceafdelingen er informeret om tilladte tekniske enkeltheder og udfører nødvendige reparationer fagligt korrekt.
- ▶ Tilbehør og dele til påmontering, ombygning eller indbygning, som ikke er godkendt af os, kan føre til skader på vognen og til reduktion af trafikikkerheden. Selv hvis der foreligger en erklæring fra sagkyndig, en standardtypegodkendelse eller en typegodkendelse, er der ikke sikkerhed for produktets korrekte beskaffenhed.
- ▶ Der ydes ingen garanti, hvis produkter, som ikke er godkendt af os, er årsag til skader. Dette gælder også for ikke-tilladte ændringer på køretøjet.

Af sikkerhedsmæssige grunde skal reservedele til apparaterne svare til fabrikantens angivelser og være godkendt som reservedel af denne. Reservedele må kun indbygges af producenten af apparatet eller et autoriseret værksted. De autoriserede forhandlere samt serviceafdelingerne står til rådighed ved behov for reservedele.

Her nogle forslag til vigtige reservedele:

- Sikringer
- Kilerem
- Viskerblade
- Glødepærer
- Vandpumpe (dykpumpe)

Ved bestilling af reservedele skal stelnummeret og køretøjets type oplyses til forhandleren.

Køretøjet, som er beskrevet i denne betjeningsvejledning, er lavet og udstyret efter fabriksstandard. Alt efter anvendelsesformålet tilbyder vi nyttigt specialtilbehør. Ved montering af specialtilbehør skal det kontrolleres, om dette skal registreres i indregistreringsattesten. Overhold den teknisk tilladte totalvægt. Den autoriserede forhandler eller serviceafdelingen rådgiver Dem gerne.

12.10 Typeskilt

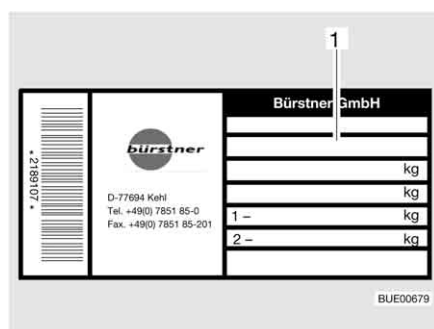

1 Stelnummer

Billede 267 Typeskilt

Typeskiltet (Billede 267) med stelnummeret er placeret indenfor ved indgangsområdet.

Fjern ikke typeskiltet. Typeskiltet:

- Identificerer køretøjet
- Er en hjælp ved bestilling af reservedele
- Dokumenterer sammen med indregistreringsattesten, hvem der ejer køretøjet



- ▷ Ved henvendelser til kundeservicen skal **stelnummeret** også altid angives.
- ▷ Stelnummeret på basiskøretøjet findes ved køretøjer med passagerdør under en afdækning i passagersidens indgangsparti, ved køretøjer uden passagerdør under en afdækning til højre for passagersædet.

12.11 Klæbemærkat med advarsel og klæbemærkat med henvisning

På og i køretøjet er der anbragt klæbemærkater med advarsler og henvisninger. Klæbemærkater med advarsler og henvisninger tjener sikkerhedsmæssige formål og må ikke fjernes.



- ▷ Reserveklæbemærkater kan rekvireres hos autoriserede forhandlere eller hos serviceafdelingen.

Kapiteloversigt

I dette kapitel finder De henvisninger om køretøjets dæk.

Henvisningerne vedrører i detaljer:

- Valget af dæk
- Omgangen med dækkene
- Skift af hjul
- Reservehjulholderen

I slutningen af kapitlet finder De en tabel, hvor De kan finde det korrekte dæktryk for Deres køretøj.

13.1 Generelt



- ▶ Kontrollér campingvognens dæktryk regelmæssigt, før der køres, eller med et mellemrum på to uger. Et forkert dæktryk forårsager en for stor slitage og kan føre til beskadigelse af dækkene eller endda til at dækkene eksploderer. Derved kan man miste herredømmet over køretøjet (se afsnit 13.7).



- ▷ Kontrollér dæktrykket på kolde dæk. Sænk ikke forhøjet dæktryk, hvis dækkene er varme.
- ▷ På køretøjet er der monteret slangeløse dæk. Montér aldrig slanger i disse dæk.
- ▷ Se betjeningsvejledningen for basiskøretøjet.



- ▷ Alt efter basiskøretøj og udførelse er køretøjerne seriemæssigt kun udstyret med et dækreparations sæt.
- ▷ Kør ved en punktering køretøjet over i højre vejrabat, og stands der. Køretøjet skal sikres med en advarselstrekant. Tænd for advarselsblinket.
- ▷ Ved køretøjer med tandemaksel kan det systembetinget komme til en større dækslitage.
- ▷ Dækkene bør ikke være mere end 6 år gamle, da materialet med tiden bliver sprødt. Tjek dækkene efter 6 år. Det firecifrede DOT-nummer på dækkets flanke angiver produktionsdatoen. De første to cifre angiver ugen, og de sidste to cifre angiver fremstillingsåret.

Eksempel: (0115) Uge 01, fremstillingsår 2015.

Bemærk:

- Kontrollér regelmæssigt (hver 14. dag) dækkene for en ensartet profilslitage, profildybde og udvendig beskadigelse.
- Vær opmærksom på den minimale profildybde, der er fastsat af lovgivningen.
- Vi anbefaler, at der altid anvendes dæk af den samme type, samme fabrikat og samme udførelse (sommerdæk eller vinterdæk).
- Anvend kun dæk, der er tilladt til den type fælge, der benyttes. De tilladte størrelser på fælge og dæk er opført i køretøjets indregistreringsattest, men Deres autoriserede forhandler eller serviceafdelingen rådgiver Dem også gerne.
- Kør nye dæk til på en strækning på ca. 100 km med en moderat hastighed, først da er den fulde vejkontakt givet.

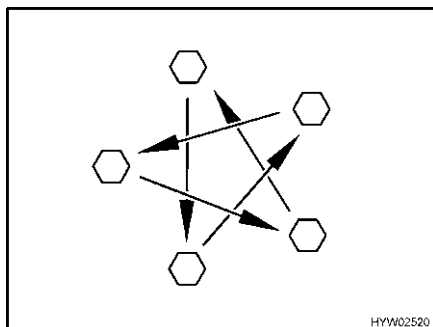

Billede 268 Spænd hjulmøtrikkerne og hjulboltene over kors

- Kontrollér regelmæssigt, at hjulmøtrikkerne eller hjulboltene sidder fast. Efterspænd hjulmøtrikkerne eller hjulboltene over kors på et udskiftet hjul efter 50 km (Billede 268). Tilspændingsmoment se afsnit 13.5.2.
- Hvis der anvendes nye eller nylakerede fælge, skal hjulmøtrikkerne eller hjulboltene derudover efterspændes efter ca. 1 000 til 5 000 km.
- Ved opklodsning eller længere stilstandstider for køretøjet skal tryksteder på dæk og hjullejer forhindres: Klods køretøjet op, så hjulene er aflastede, eller flyt køretøjet hver 4. uge, så hjulene position ændres.

13.2 Valg af dæk



- ▶ Det forkerte dækvælg kan under kørslen føre til beskadigelse af dækkene og/eller punktering.



- ▷ Hvis der monteres dæk, som ikke er godkendt til køretøjet, kan køretøjets typegodkendelse og dermed også forsikringen bortfalde. Den autoriserede forhandler eller serviceafdelingen rådgiver Dem gerne.

De dækstørrelser, der godkendt til Deres køretøj, er angivet i indregistreringsattesten eller kan oplyses hos de autoriserede forhandlere eller serviceafdelingerne. Hvert dæk skal passe til køretøjet, hvor det skal anvendes. Det gælder først og fremmest for de ydre mål (diameter, bredde), der angives med standard-størrelsesbetegnelse. Derudover skal dækket opfylde kravene til det pågældende køretøj mht. vægt og hastighed.

Ved vægten gås ud fra den tilladte maksimale akselbelastning, der fordeles på to dæk. Et dæks maksimale bæreevne bestemmes med dets Load-Index (= LI, bæreevne-karakteristik).

Et køretøjs akselgeometri er, ligesom styrt og spor, også vigtig for valget af dæk. Maksimumhastigheden, der er tilladt for et dæk, (ved fuld bæreevne) angives med dets Speed-Index (= GSY, hastighedssymbol). Load-Index og Speed-Index udgør tilsammen et dæks driftsidentifikation. Den er en officiel bestanddel af den fuldstændige, normbundne dimensionsbetegnelse, som står på alle dæk. Disse oplysninger på dækket skal stemme overens med dem i indregistreringsattesten.

13.3 Betegnelser på dækket

215/70 R 15C 109/107 Q
(eksempel)

Betegnelse	Forklaring
215	Dækkets bredde i mm
70	Forhold mellem dækkets højde og bredde i procent
R	Dækmodel (R = radial)
15	Fælgdiameter i tommer
C	Commercial (kassevogn)
109	Bæreevne-identifikation enkelthjuldæk
107	Bæreevne-identifikation dobbelthjuldæk
Q	Hastighedssymbol (Q = 160 km/h)

13.4 Omgang med dæk

- Kør over kantsten i den stumpede vinkel. Ellers klemmes dækket evt. på flanken. Hvis der køres over kantstenen i en spids vinkel, kan dækket beskadiges og efterfølgende punktere.
- Kør langsomt over højtliggende kloakdæksler. Ellers klemmes dækket evt. Hvis der køres hurtigt over højtliggende kloakdæksler, kan dækket beskadiges og efterfølgende punktere.
- Kontrollér regelmæssigt støddæmperne. Kørsel med dårlige støddæmpere fører til tydeligt forøget slitage.
- Lad spidsning og styrt kontrollere ved uensartet profilsnitage. Kørsel med forkert indstillet spidsning eller ensidig justeret styrt fører til entydigt forøget slitage.
- Undgå at blokere bremsene, når der bremses. Hvis bremsene blokeres, når der bremses, får dækkene mere eller mindre kraftig "bremseplader". Det reducerer kørekomforten. Dækkene kan evt. blive ubrugelige.
- Rengør ikke dækkene med en højtryksspuler. Dækkene kan i løbet af få sekunder beskadiges kraftigt og efterfølgende punktere.
- Tag hensyn til dækkene, når der køres. Undgå hård opbremsning, kavalerstart og længerevarende kørsel på dårlige veje.

13.5 Skift af hjul

13.5.1 Generelle henvisninger



- ▶ Køretøjet skal stå på en plan, fast og skridsikker undergrund.
- ▶ Skift til første gear. Skift til stilling "P" ved automatgear.
- ▶ Før køretøjet løftes, skal håndbremsen trækkes.
- ▶ Køretøjet skal sikres mod at rulle væk med underlagskiler på siden overfor.
- ▶ Løft under ingen omstændigheder køretøjet med de monterede støtteben.
- ▶ Når en anhænger er tilkoblet: Anhængerens skal kobles fra, før køretøjet løftes.
- ▶ Fastgør under ingen omstændigheder donkraften på karosseriet, men under akslen.



- ▶ Overbelast aldrig donkraften. Den maks. tilladte last er angivet på typeskiltet på donkraften.
- ▶ Donkraften må kun benyttes til at løfte køretøjet kortvarigt under dækskiftet.
- ▶ Mens køretøjet er løftet, må der ikke opholde sig personer i campingvognen.
- ▶ Start ikke motoren, mens køretøjet er løftet.
- ▶ Personer må ikke lægge sig ind under det løftede køretøj.



- ▷ Ved hjulskiftet må gevindboltens eller hjulboltens gevind ikke beskadiges.
- ▷ Spænd hjulmøtrikkerne og hjulboltene over kors (Billede 268).
- ▷ Hvis der skiftes til andre fælge (f. eks. letmetalfælge eller vinterdæk), skal der anvendes de dertil hørende hjulbolte med den rigtige længde og hovedform. Dette er afgørende for, at hjulene er fastgjort sikkert, og at bremseanlægget fungerer korrekt.
- ▷ Fælge og dæk, der ikke er tilladt til køretøjet, kan påvirke trafikikkerheden og skal vurderes og godkendes separat af en tilladt kontrolinstans.
- ▷ Udskift ikke hjul over kors.



- ▷ Køretøjet skal sikres svarende til de nationale bestemmelser f.eks. med advarselstrekant.
- ▷ Kontrollér, før hjulet skiftes, størrelsen på fælg og dæk, dækkets bæreevne og hastighedsindekset for dækket. Anvend kun de fælg- og dækstørrelser, der er angivet i indregistreringsattesten.
- ▷ Yderligere informationer findes i betjeningsvejledningen til basiskøretøjet.

13.5.2 Tilspændingsmoment

Hjulene skal spændes med forskellige tilspændingsmomenter afhængigt af fælgenes type og producent.

Stålfælge

Betegnelse	Tilspændingsmoment
15"	160 Nm
16" Fiat X250 Light	160 Nm
16" Fiat X250 Heavy	180 Nm



Billede 269 Stålfælge (serie)

Letmetalfælg

Betegnelse	Tilspændingsmoment
15" Tomason TN3F-6515	180 Nm
16" Tomason TN3F-6516	180 Nm
15" Irmischer IC-Line	180 Nm
16" Irmischer IC-Line	180 Nm
16" Fiat X250 Light	160 Nm
16" Fiat X250 Heavy	180 Nm



Billede 270 Tomason



Billede 271 Irmischer IC-Line



Billede 272 Fiat Light



Billede 273 Fiat Heavy

13.5.3 Hjulskift



- ▶ Donkraftens bundplade skal stå plant på jorden.
- ▶ Donkraften må ikke sidde skævt.



- ▷ Lad det udskiftede hjul reparere med det samme.
- ▷ Overhold de generelle henvisninger i dette kapitel.



Billede 274 Sikring af køretøjet

- Parkér så vidt muligt køretøjet på jævn og fast undergrund.
- Stands motoren, og sørg for at sikre fareområdet.
- Kobl første gear eller bakgearet til.
- Træk håndbremsen.
- Læg underlagskiler eller lignende egnede genstande under hjulet på den modsatte side for at sikre køretøjet (Billede 274).
- Løsn reservehjulet fra reservehjulholderen.
- Hvis undergrunden er blød, skal der lægges et stabilt underlag under donkraften, f.eks. et bræt.
- Sæt donkraften på de punkter, der er beregnet hertil (se betjeningsvejledningen til basiskøretøjet).
- Drej hjulboltene et par omdrejninger med en hjulnøgle, men skru dem ikke ud.
- Løft køretøjet, indtil hjulet er 2 til 3 cm over jorden.
- Skru hjulboltene ud, og tag hjulet af.
- Sæt reservehjulet på hjulnavet, og justér det.
- Skru hjulboltene i, og spænd dem over kors.
- Drej donkraften ned, og fjern den.
- Spænd hjulbolte ensartet med hjulnøglen (tilspændingsmoment, se afsnit 13.5.2).
- Lad et autoriseret værksted kontrollere tilspændingsmomentet.

13.6 Reservehjulholder (ekstraudstyr)

Afhængigt af modellen befinder reservehjulet sig på køretøjets underside eller i baggaragen.

13.6.1 Reservehjulholder under køretøjet (ophæng)



- ▶ På grund af vægten og monteringsstedet kan kun en meget stærk person sænke eller løfte reservehjulet alene. Lad altid en anden person hjælpe.



Billede 275 Reservehjulholder (ophæng)

Udtagning af reservehjulet:

- Løsn møtrikkerne (Billede 275,1) på højre og venstre bageste krog (Billede 275,2) på reservehjulholderen.
- Drej møtrikkerne ca. 3 til 4 cm ud.
- Tryk bøjlen (Billede 275,3) lidt op. Træk samtidigt krogen ned, og tag bøjlen af.
- Sænk ophænget helt, og træk reservehjulet ud.

13.6.2 Reservehjulholder i baggaragen

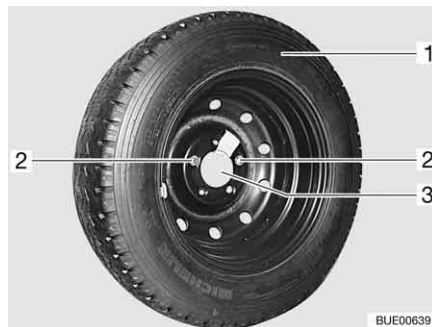

Billede 276 Reservehjulholder i baggaragen

Udtagning af reservehjulet:

- Åbn baggaragens udvendige klap.
- Skru de to fastgørelsesskruer (Billede 276,2) ud med bilværktøjet, og tag dem af.
- Tag reservehjulet (Billede 276,1) af holderen (Billede 276,3).

13.7 Dæktryk



- ▶ For lavt dæktryk fører til overophedning af dækket. Alvorlige skader på dækket kan være konsekvensen.
- ▶ Kontrollér campingvognens dæktryk regelmæssigt, før der køres, eller med et mellemrum på to uger. Et forkert dæktryk forårsager en for stor slitage og kan føre til beskadigelse af dækkene eller endda til at dækkene eksploderer. Derved kan man miste herredømmet over køretøjet.
- ▶ Anvend kun ventiler, der er godkendte til det foreskrevne dæktryk.



- ▷ Kontrollér dæktrykket på kolde dæk. Sænk ikke forhøjet dæktryk, hvis dækkene er varme.

Et dæks bæreevne og dermed dets holdbarhed hænger umiddelbart sammen med dæktrykket. Luft er et flygtigt medium, som uundgåeligt også strømmer ud af dæk.

Som tommelfingerregel kan man gå ud fra, at der ved en fyldt dæk forekommer et tryktab på 0,1 bar hver anden måned. For at undgå, at dækkene beskadiges eller punkterer, skal dæktrykket kontrolleres regelmæssigt.

Afhængigt af dæktrykket ændres dækkenes kontaktflade.

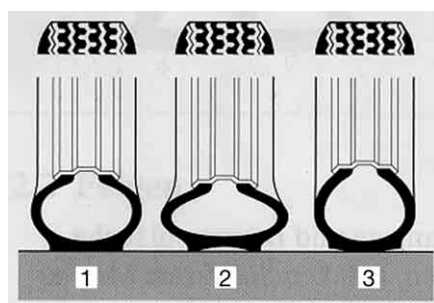

- 1 Korrekt dæktryk
- 2 For lavt dæktryk
- 3 For højt dæktryk

BUE00098

Billede 277 Dækkenes kontaktflade



- ▷ Angivelserne af dæktrykket gælder for læssede køretøjer med kolde dæk.
- ▷ Når dækkene er varme, skal trykket være 0,3 bar højere, end når de er kolde. Kontrollér det korrekte tryk igen, når dækkene er kolde.
- ▷ Angivelse af dæktrykket i bar.
- ▷ Dæktryktolerancen er på +/- 0,05 bar.

Typen	Dækstørrelse	Luftryk foran i bar	Luftryk bagved i bar
Alle typer	215/70 R 15 C (109/107) Q	4,1	4,5
Alle typer med dæk til autocampere	215/70 R 15 CP (109/107) Q	5,0	5,5
Alle typer med vinterdæk (M+S)	215/70 R 15 C (109/107) Q eller 215/70 R 15 CP (109/107) Q	4,3	4,75
Alle typer	225/70 R 15 C (109/107) Q	4,1	4,5
Alle typer med dæk til autocampere	225/70 R 15 CP (109/107) Q	5,0	5,5
Alle typer med vinterdæk (M+S)	225/70 R 15 C (109/107) Q eller 225/70 R 15 CP (109/107) Q	4,3	4,75
Alle typer	225/75 R 16 C (116/114) Q	4,5	5,0
Alle typer med dæk til autocampere	225/75 R 16 CP (116/114) Q	5,5	5,5
Alle typer med vinterdæk (M+S)	225/75 R 16 C (116/114) Q eller 225/75 R 16 CP (116/114) Q	5,2	5,2
Alle typer	225/75 R 16 C (116/114) Q (tandemaksel)	4,5	3,8
Alle typer med dæk til autocampere	225/75 R 16 CP (116/114) Q (tandemaksel)	5,5	3,8
Alle typer med vinterdæk (M+S)	225/75 R 16 C (116/114) Q (tandemaksel) eller 225/75 R 16 CP (116/114) Q (tandemaksel)	5,2	3,8

Køretøjer tilpasses løbende til den nyeste tekniske udvikling. Det er muligt, at der endnu ikke er taget hensyn til nye dækstørrelser i denne tabel. I dette tilfælde står forhandleren eller serviceafdelingen til rådighed med de nyeste værdier.

Kapiteloversigt

I dette kapitel finder De henvisninger om mulige fejl på Deres køretøj. Fejlene er oplyst med deres mulige årsag og et forslag til udbedring. Henvisningerne vedrører i detaljer:

- Bremselanlægget
- Luftaffjedringen
- Det elektriske anlæg
- Gasanlægget
- Varmeovnen
- Vandvarmeren
- Klimaanlægget
- Gasapparatet
- Gasbageovnen
- Mikrobølgeovnen
- Køleskabet
- Vandforsyningen
- Karosseriet

De nævnte fejl kan man selv let kan udbedre uden større fagkunderskaber. Hvis hjælpen, der er anført i denne betjeningsvejledning, ikke er nok, skal et autoriseret værksted søge og udbedre fejlårsagen.

14.1 Bremselanlæg



- ▶ Lad straks fejl på bremselanlægget reparere på et autoriseret værksted.

14.2 Luftaffjedring



- ▶ Lad straks fejl på luftaffjedringen reparere på et autoriseret værksted.

Fejl	Årsag	Afhjælpning
Køretøjet står skråt	Belastningsskift efter frakobling af luftaffjedringen	Luftaffjedringen aktiveres, sænkes og køreniveauet indstilles på ny
Fjernbetjeningen reagerer ikke	Tændingen er slået fra	Tilslut tændingen
	Sikring 7,5 A defekt	Udskift sikring 7,5 A
	Driftsspænding for lav	Oplad køretøjsbatteriet
Kompressoren kører ikke	Tændingen er slået fra	Tilslut tændingen
	Sikring 40 A defekt	Udskift sikringen
	Driftsspænding for lav	Oplad startbatteriet

Fejl	Årsag	Afhjælpning
Kompressoren frakobler ikke	Kompressorrelæ defekt	Fjern sikring 40 A
	Lufttab	Opsøg et autoriseret værksted
Luftaffjedringen sænkes ikke	Kørehastighed for høj	Overhold grænsehastigheden
	Sikringen defekt	Udskift sikring 7,5 A
Luftaffjedringen hæves ikke	Køretøjet er læsset for tungt	Reducer læsningen



- ▷ Hvis systemet konstaterer en fejl, blinker kontrollampen. En fejlkode kan hentes vha. stop-knappen.

Se driftsvejledningen fra producenten vedrørende betydningen af de enkelte fejlkoder.

14.3 Elektrisk anlæg



- ▷ Ved udskiftning af opholdsrummets batteri må der kun benyttes batterier af samme type og kapacitet.



- ▷ Om udskiftning af sikringerne, se kapitel 8.

Fejl	Årsag	Afhjælpning
Belysningsanlægget fungerer ikke mere fuldstændigt	En glødepære er defekt	Udskift af glødepæren. Vær opmærksom på volt- og watt-angivelsen
Den indvendige belysning fungerer ikke mere fuldstændigt	En glødepære er defekt	Udskift af glødepæren. Vær opmærksom på volt- og watt-angivelsen
	Stikforbindelse eller ledningsføring defekt	Kontakt kundeservice
	Sikringen på el-blokken defekt	Udskift sikringen på el-blokken
En eller flere belysningskredse kan ikke tændes	En af spændingsindgangene forsynes ikke med spænding	Kontrollér forsyningen fra el-blokken/12 V-forsyningen: <ul style="list-style-type: none"> ● Hvis en sikring er defekt: Skift sikring ● Hvis forsyningsapparatet er slukket: Tænd forsyningsapparatet ● Hvis forsyningsapparatet er defekt: Kontakt kundeservice
	Ledningsføring defekt	Kontrollér tilslutningskabler og stikforbindelser, og udskift dem evt.
	Lysstyring defekt	Kontakt kundeservice

Fejl	Årsag	Afhjælpning
Ingen belysningskreds kan tændes	Batteriet er afladet	Opladning af batteri
	Lysstyring defekt	Kontakt kundeservice
Lysscener kan ikke gemmes	Lysstyring defekt	Kontakt kundeservice
Det elektriske indgangstrin kan ikke køres ud hhv. ind	Sikringen på el-blokken defekt	Udskift sikringen på el-blokken
Når temperaturviseren vælges, blinker "-40" eller "60"	Udetemperaturføleren eller tilslutningskablet til udetemperaturføleren er defekt	Kontakt kundeservice
230 V-kontrollampen lyser ikke, selv om 230 V-netforsyningen er tilsluttet	Nettilslutningen er uden spænding	Kontrollér nettilslutningen (f.eks. campingplads)
Ingen 230 V-forsyning på trods af tilslutning	230 V-sikringsautomaten er udløst	Tænd 230 V-sikringsautomaten
	Nettilslutningen er uden spænding	Kontrollér nettilslutningen
Startbatteriet eller opholdsrummets batteri oplades ikke ved 230 V-drift	Jumbo-fladsikring (50 A) på startbatteriet eller på opholdsrummets batteri defekt	Udskift jumbo-fladsikring (50 A) på startbatteriet eller på opholdsrummets batteri
	Lademodul i el-blokken defekt	Kontakt kundeservice
Opholdsrummets batteri oplades ikke af køretøjet	Sikring på dynamoen klemme D+ defekt	Udskift sikringen
	Delerelæ i el-blokken defekt	Kontakt kundeservice
Opholdsrummets batteri bliver overopladet ("koger")	Batterivalgkontakten er indstillet forkert	Indstil batterivalgkontakten igen
	Ladningssensor eller relæ defekt	Kontakt kundeservice
12 V-forsyning virker ikke	12 V-forsyning slukket	Tænd 12 V-forsyningen
	Batterikontakt på el-blokken slukket, eller batteriafbrydelsen aktiveret	Tænd batterikontakten, eller ophæv batteriafbrydelsen over panelet
	Opholdsrummets batteri er afladet	Oplad opholdsrummets batteri
	Jumbo-fladsikring (50 A) på opholdsrummets batteri defekt	Udskift jumbo-fladsikring (50 A) på opholdsrummets batteri
	Delerelæ i el-blokken defekt	Kontakt kundeservice

Fejl	Årsag	Afhjælpning
12 V-forsyning virker ikke ved 230 V-drift	12 V-forsyning slukket	Tænd 12 V-forsyningen
	Batterikontakt på el-blokken slukket, eller batteriafbrydelsen aktiveret	Tænd batterikontakten, eller ophæv batteriafbrydelsen over panelet
	Lademodul i el-blokken defekt	Kontakt kundeservice
	230 V-sikringsautomaten er udløst	Kontakt kundeservice
	Jumbo-fladsikring (50 A) på opholdsrummets batteri defekt	Udskift jumbo-fladsikring (50 A) på opholdsrummets batteri
Startbatteriet aflades ved 12 V-drift	Delerele i el-blokken defekt	Kontakt kundeservice
	Batterikontakt på el-blokken slukket, eller batteriafbrydelsen aktiveret	Tænd batterikontakten, eller ophæv batteriafbrydelsen over panelet
Ingen spænding fra opholdsrummets batteri	Opholdsrummets batteri er afladet	Oplad opholdsrummets batteri omgående
		 ▷ Dybafladning beskadiger batteriet. Oplad opholdsrummets batteri helt, og aktiver derefter batteriafbrydelse/opklodsning, hvis køretøjet står stille i længere tid Batteriet aflades af forbrugere på standby, f.eks. varmtvandsvarmeovn frostbeskyttelsesventil (se kapitel 8)
Fejlnummeret vises, når der bliver tændt for panelet på displayet	Forskellige fejl i det elektriske system	Find fejllårsagen ved hjælp af fejlkodelisten i betjeningsvejledningen fra producenten
		Kontakt kundeservice

Fejl	Årsag	Afhjælpning
Kontrollampe 12 V lyser ikke eller ingen visning på panelet	12 V-forsyning slukket	Tænd 12 V-forsyningen
	Batterikontakt på el-blokken slukket, eller batteriafbrydelsen aktiveret	Tænd batterikontakten, eller ophæv batteriafbrydelsen over panelet
	Startbatteri eller opholdsrummets batteri ikke opladet	Oplad startbatteriet eller opholdsrummets batteri
	Delerelæ i el-blokken defekt	Kontakt kundeservice
	Fladsikring (2 A) på opholdsrummets batteri defekt	Udskift fladsikring (2 A) på opholdsrummets batteri
Emhætten virker ikke	230 V-sikringsautomaten er slukket	Tænd 230 V-sikringsautomaten
	Sikring (15 A) på el-blokken defekt	Udskift sikringen (15 A)
	Emhætten er defekt	Kontakt kundeservice

14.4 Gasanlæg



- ▶ Hvis gasanlægget er defekt (gaslugt, højt gasforbrug), er der eksplosionsfare! Luk straks hovedafspærringsventilen på gasflasken. Åbn vinduer og døre, og luft grundigt ud.
- ▶ Hvis gasanlægget er defekt: Undlad at ryge, bruge åben ild eller tænde for el-kontakter (lyskontakter osv.). Kontrollér, at gasførende dele og ledninger er tætte. Brug ikke åben ild.
- ▶ Lad et autoriseret værksted udbedre fejlen ved gasanlægget.

Fejl	Årsag	Afhjælpning
Ingen gas	Gasflasken er tom	Udskift gasflasken
	Gasafspærringsventil lukket	Åbn gasafspærringsventilen
	Hovedafspærringsventilen på gasflasken lukket	Åbn hovedafspærringsventilen på gasflasken
	Udetemperaturen er for lav (-42 °C ved propan-gas, 0 °C ved butangas)	Afvent en højere udetemperatur
	Det indbyggede apparat er defekt	Kontakt kundeservice

14.5 Varmeovn/vandvarmer

Ved en defekt skal et nærliggende kundeserviceværksted for apparatet kontaktes. Adresselisten er vedlagt ledsagepapirerne til apparaterne. Kun autoriseret fagpersonale må reparere apparatet.

14.5.1 Varmeovn/vandvarmer med digital betjeningsenhed CP plus

Fejl	Årsag	Afhjælpning
Varmeovnen tænder ikke	Temperaturføleren på betjeningsdelen eller fjernføleren er defekt	Træk stikket på betjeningsdelen ud. Varmeovnen fungerer så uden termostaten. Kontakt kundeservice så hurtigt som muligt
Ingen information på betjeningsenhedens display	Sikringen på el-blokken defekt	Udskift sikringen på el-blokken
	Sikringen i den elektroniske styreenhed har slået fra	Kontakt kundeservice
	Opholdsrummets batteri defekt	Oplad eller udskift opholdsrummets batteri
Fejlen vises med fejlkode	Se tabellen "Fejlsøgevejledning"	Se tabellen "Fejlsøgevejledning"
Vandvarmeren tømmes, sikkerheds-/udløbsventilen har åbnet sig	Indetemperatur under 8 °C	Opvarm opholdsrummet
Sikkerheds-/udløbsventilen lader sig ikke lukke	Temperaturen på sikkerheds-/udløbsventilen er under 8°C	Opvarm opholdsrummet
Ventilatorhjul kører med støj eller ikke ensartet	Ventilatorhjulet snavset	Kontakt Truma-Service

Fejlsøgevejledning

Fejlkode	Årsag	Løsning
# 17	Sommerdrift med tom vandbeholder	Sluk for apparatet, og lad det køle af. Fyld vandvarmeren med vand
	Varmluftafgangene er blokeret	Kontrollér afgangsåbningerne
	Indsugningen af recirkulationsluft er blokeret	Fjern blokeringen på indsugningen af recirkulationsluft
# 18	Gastrykregulator frosset til	Anvend regulatoropvarmning (EisEx; hvis til rådighed)
	Andelen af butangas i gasflasken er for høj	Anvend propangas (i særdeleshed ved temperaturer under 10 °C egner butangas sig ikke til opvarmning)
# 21	Rumtemperaturføler eller -kabel defekt	Kontakt kundeservice
# 24	Truende underspænding Batterispændingen er for lav < 10,4 V	Opladning af batteri

Fejlkode	Årsag	Løsning
# 29	Kortslutning i varmeelementet til FrostControl	Fjern klistermærket fra varmeelementets elektroniske styreenhed. Udskift varmeelement
# 41	Elektronik låst	Kontakt kundeservice
# 42	Sikkerhedsknap er blevet udløst	(Anvendes ikke her)
# 43	Overspænding > 16,4 V	Kontrollér batterispændingen og spændingskilderne (f.eks. ladeaggregatet)
# 44	Underspænding Batterispændingen er for lav < 10,0 V	Oplad batteriet. Udskift eventuelt forældet batteri
# 45	Ingen 230 V-forsyning	Kontrollér ekstern nettilslutning
	230 V-sikringsautomaten er udløst	Tænd 230 V-sikringsautomaten
	Overophedningsbeskyttelse er blevet udløst	Nulstil overophedningsbeskyttelse. Lad varmeovnen køle af, fjern tilslutningens afdækning, og tryk på knappen Nulstil
#112, #202, #121, #211	Gasmangel	Åbn hovedafspærringsventilen og gasafspærringsventilen
		Tilslut en fuld gasflaske
#122, #212	Afbrændingsluftforsyning hhv. gasudstrømning lukket	Kontrollér åbninger for snavs (snesjap, is, blade osv.), og rengør om nødvendigt
#255	Ingen forbindelse mellem varmeovn og betjeningsenhed	Kontakt kundeservice
	Kabel defekt	Kontakt kundeservice

14.5.2 Varmeovn/vandvarmer Alde



▷ Hvis der forekommer en fejl i systemet, vises årsagen på displayet.

Fejl	Årsag	Afhjælpning
Varmeovnen tænder ikke under gasdrift	Gasmangel	Åbn hovedafspærringsventilen og gasafspærringsventilen
		Tilslut en fuld gasflaske
Varmeovnen tænder ikke	Batterispænding for lav	Oplad batteriet. Når batterispændingen stiger over 11 V, starter varmeovnen automatisk
Varmeovnen tænder ikke ved 230 V-eldrift	Ingen 230 V-forsyning	Tænd 230 V-sikringsautomaten
		Tilslut 230 V-forsyningen

Fejl	Årsag	Afhjælpning
Varmeovnen slukkes	Overophedning	Lad varmeovnen køle af. Afbryd 12 V-strømforsyningen til varmeovnen, og tilslut den igen for at tilbagestille visningen
Varmeovnen kører, men der er ingen varme på konvektorerne	Cirkulationspumpen fungerer ikke	Tænd rumtermostaten Kontakt kundeservice
Varmeovnen og cirkulationspumpen kører, men der er ingen varme på konvektorerne	Luft i varmesystemet	Udluft varmtvandsvarmeovnen

14.6 Klimaanlæg

14.6.1 Dometic

Fejl	Årsag	Afhjælpning
Klimaanlægget går ikke i gang	Ingen 230 V-forsyning	Tilslut køretøjet til den stedlige strømforsyning
	230 V-sikringsautomaten er udløst	Tænd 230 V-sikringsautomaten
	Fjernbetjeningens batterier er flade	Udskift fjernbetjeningens batterier
Klimaanlægget køler ikke	Temperatur under 16 °C	–
	Temperatur forkert indstillet	Indstil temperaturen
	Termostat defekt	Kontakt kundeservice
Klimaanlægget varmer ikke	Temperatur over 30 °C	–
	Temperatur forkert indstillet	Indstil temperaturen
	Termostat defekt	Kontakt kundeservice
Der trænger vand ind i køretøjet	Udløbshullerne til kondensvand tilstoppede	Rengør klimaanlægget
	Tætning defekt	Kontakt kundeservice
Ingen luftcirkulation mere	Luftfilter tilstoppet	Luftfilter rengøres
	Ventilatorhjul defekt	Kontakt kundeservice

14.6.2 Telair

Fejl	Årsag	Afhjælpning
Klimaanlægget går ikke i gang	Ingen 230 V-forsyning	Tilslut 230 V-forsyningen
	230 V-sikringsautomaten er udløst	Tænd 230 V-sikringsautomaten
	Fjernbetjeningens batterier er flade	Udskift batterierne (2 x AAA)
Klimaanlægget køler ikke	Rumtemperaturen er lavere end den indstillede temperatur	Indstil temperaturen igen
Klimaanlægget varmer ikke	Rumtemperaturen er højere end den indstillede temperatur	Indstil temperaturen igen
Ingen tilstrækkelig ventilationseffekt	Ventilationsklapperne er lukkede	Åbn mindst én ventilationsklap
	Filtret er tilsmudset	Rengør filteret
Der trænger vand ind i køretøjet	Udløbshullerne til kondensvand tilstoppede	Rengør klimaanlægget

14.7 Komfur

14.7.1 Gasapparat/gasbageovn

Fejl	Årsag	Afhjælpning
Tændsikringerne går ikke i gang (flammen brænder ikke, når regulatorhåndtagene slippes)	For kort opvarmningstid	Hold regulatorhåndtagene trykket ind i ca. 15 til 20 sekunder efter antændingen
	Tændsikringen er defekt	Kontakt kundeservice
Flammen slukker i lav stilling	Tændsikkeringsføleren står ikke rigtigt	Indstil tændsikkeringsføleren rigtigt (uden at bøje den). Følerspiden skal rage ca. 5 mm ud over brænderen. Følerhalsen må ikke være mere end 3 mm væk fra brænderkranen; kontakt evt. kundeservice

14.7.2 Mikrobølgeovn



- Kun fagpersonale må reparere mikrobølgeovnen. Hvis der udføres usagkyndige reparationer, kan der opstå alvorlige farer for brugeren.

Fejl	Årsag	Afhjælpning
Mikrobølgeovnen tænder ikke	Sikringen defekt	Udskift sikringen
	Lågen til mikrobølgeovnen er ikke lukket rigtigt	Fjern fremmedlegemer, der evt. sidder i klemme i lågen til mikrobølgeovnen, og luk lågen rigtigt

14.8 Køleskab

Ved en defekt skal et nærliggende kundeserviceværksted for apparatet kontaktes. Adresselisten er vedlagt ledsagepapirerne til apparaterne. Kun autoriseret fagpersonale må reparere apparatet.



- ▷ Ved fejl lyser kontrollampen "Fejl" altid, og der afspilles et lydsignal på 20 sekunder.

Fejl	Årsag	Afhjælpning
LED'en "⚡" blinker	Ingen 230 V-forsyning	Tilslut 230 V-forsyningen
	230 V-sikringsautomaten er udløst	Tænd 230 V-sikringsautomaten
	For lav driftsspænding 230 V	Lad et autoriseret værksted kontrollere 230 V-forsyningen
LED'en "⚡" blinker	Sikringen på el-blokken defekt	Udskift sikringen på el-blokken
	Delerele i el-blokken defekt	Kontakt kundeservice
	For lav driftsspænding 12 V	Lad et autoriseret værksted kontrollere 12 V-forsyningen
LED'en "D+" blinker 1)	Intet signal D+	Kontakt kundeservice
	Gasmangel	Åbn hovedafspærringsventilen og gasafspærringsventilen
		Tilslut en fuld gasflaske
Spindelvæv eller forbrændingsrester i brændkammeret	Tag ventilationsgitteret uden på køretøjet af, og rengør brændkammeret	
LED'erne til visning af temperaturtrinnet blinker	Temperaturføleren er defekt	Kontakt kundeservice
LED'en "⚡" og LED'erne til visning af temperaturtrinnet blinker	230 V-varmeelementet er defekt	Kontakt kundeservice
LED'en "⚡" og LED'erne til visning af temperaturtrinnet blinker	12 V-varmeelementet er defekt	Kontakt kundeservice
LED'en "D+" og LED'erne til visning af temperaturtrinnet blinker	Brænder eller aggregat defekt	Kontakt kundeservice
Køleskabet køler ikke tilstrækkelig	Aggregatets ventilation er ikke tilstrækkelig	Kontroller, om ventilationsgitteret er dækket af, og fjern det eventuelt
		Fjern ventilationsgitteret og rengør rummet bagved (fjern f.eks. blade)
	Omgivelsestemperaturer for høj	Ventilationsgitteret tages af

1) Efter løsningen af fejlen skal du trykke på lysterasten "Fejl"/"Reset".

14.9 Vandforsyning

Fejl	Årsag	Afhjælpning
Lækagevand i køretøjet	Der er et utæt sted	Find ud af, hvor det utætte sted er, tilslut vandrørene igen
Intet vand	Vandtank tom	Fyld drikkevand på
	Aftapningshane ikke lukket	Luk aftapningshanen
	12 V-forsyning slukket	Tænd 12 V-forsyningen
	Sikring til vandpumpen defekt	Udskift sikringen på elblokken
	Vandpumpe defekt	Udskift vandpumpen (lad den udskifte)
	Vandrør knækket	Læg vandrøret lige, hhv. udskift det
	El-blok defekt	Kontakt kundeservice
	Vandpumpe slukket på panelet	Tænd vandpumpen
Toiletet har ikke skyllevand	Vandtank tom	Fyld drikkevand på
	Sikringen til toiletet er defekt	Udskift sikringen
Visning for spildevand og vand viser forkert værdi	Målesonden i spildevandstanken eller vandtanken snavset	Rengør spildevandstanken/vandtanken
	Målesonde defekt	Udskift målesonden
Spildevandstanken kan ikke tømmes	Aftapningshanen stoppet til	Åbn rensedækslet på spildevandstanken, og tøm spildevandet ud. Skyl spildevandstanken grundigt
Afløbet på enhåndsblendingsbatteriet tilstoppet	Perlator tilkalket	Vip perlatoren ud, afkalk den i eddikevand (kun ved produkter af metal)
Dyserne på bruserhovedet tilstoppede	Dyserne tilkalkede	Afkalk bruserhovedet i eddikevand (kun ved produkter af metal) eller gnid dysenopperne rene
Vandet løber langsomt eller slet ikke ud af brusekarret	Køretøjet står ikke vandret	Stil køretøjet vandret

Fejl	Årsag	Afhjælpning
Vandet er uklart	Der er fyldt snavset vand på	Rengør vandtanken mekanisk og kemisk, derefter desinficeres og skylles rigeligt med drikkevand
	Rester i vandtanken eller i vandanlægget	Rengør vandanlægget mekanisk og kemisk, derefter desinficeres og skylles rigeligt med drikkevand
Vandet smager eller lugter anderledes	Der er fyldt snavset vand på	Rengør vandanlægget mekanisk og kemisk, derefter desinficeres og skylles rigeligt med drikkevand
	Der er ved en fejltagelse fyldt brændstof i vandtanken	Rengør vandanlægget mekanisk og kemisk, derefter desinficeres og skylles rigeligt med drikkevand. Hvis det ikke hjælper: Opsøg et værksted
	Mikrobiologiske aflejringer i vandanlægget	Rengør vandanlægget mekanisk og kemisk, derefter desinficeres og skylles rigeligt med drikkevand
Aflejringer i vandtanken og/eller i vandførende dele	Vandet har stået for længe i vandtanken og de vandførende dele	Rengør vandanlægget mekanisk og kemisk, derefter desinficeres og skylles rigeligt med drikkevand

14.10 Karosseri

Fejl	Årsag	Afhjælpning
Klaphængslerne/dørhængslerne er stramme	Klaphængslerne/dørhængslerne er ikke smurt/smurt for lidt	Smør klaphængslerne/dørhængslerne med syre- og harpiksfrit fedtstof
Hængsler/led i brusekabinen/toiletrummet er stramme/knirker	Hængslerne/leddene er ikke smurt/smurt for lidt	Smør hængslerne/leddene med opløsningsmiddelfri og syrefri olie  ▷ I spraydåser er der ofte indeholdt opløsningsmidler
Magasinskabets hængsler er stramme/knirker	Magasinskabets hængsler er ikke smurt/smurt for lidt	Smør magasinskabets hængsler med syre- og harpiksfri syntetisk olie
Bovklapsvingsystemet går trægt	Bovklapsvingsystem ikke/for lidt smurt	Smør bovklapsvingsystemet med syrefri og harpiksfri fedt
Løfte-taglugen går stramt	Gevindspindlen ikke smurt	Smør gevindspindlen med fedt
	Gevindspindel defekt	Lad en ny gevindspindel isætte
Elektrisk hejseseng bevæger sig ikke	Sikringen på el-blokken defekt	Udskift sikringen
	Opholdsrummets batteri er tomt, eller el-blokken er blevet slukket på grund af underspænding	Oplad opholdsrummets batteri
	Drivmotor defekt	Hejsesengen bevæges manuelt i nødfunktion, hvorefter kundeservice kontaktes



- ▷ De autoriserede forhandlere samt serviceafdelingerne står til rådighed ved behov for reservedele.

15.1 Ekstraudstyrets vægt



- ▶ Tilbehør og dele til påmontering, ombygning eller indbygning, som ikke er godkendt af os, kan føre til skader på vognen og til reduktion af trafik-sikkerheden. Selv hvis der foreligger en erklæring fra sagkyndig, en standardtypegodkendelse eller en typegodkendelse, er der ikke sikkerhed for produktets korrekte beskaffenhed.
- ▶ Hver ændring af tilstanden, som køretøjet har fra fabrikens side, kan reducere køreegenskaberne og trafiksikkerheden.
- ▶ Der ydes ingen garanti, hvis produkter, som ikke er godkendt af os, er årsag til skader. Dette gælder også for ikke-tilladte ændringer på køretøjet.

I tabellen er vægtangivelserne for det ekstraudstyr anført, som tilbydes fra fabrikken. Hvis disse genstande medbringes i eller på køretøjet og ikke hører med til standardudstyret, skal der tages hensyn til det ved beregningen af nytelasten.

Alle vægtangivelser er ca.-angivelser.

Overhold den teknisk tilladte totalvægt.

Artikelbetegnelse	Mervægt (kg)
Spildevandstank og tømning isoleret og opvarmet	6
Airbag (fører/passager)	3
Anhængerkobling	50
Forbedring af instrumentbrættet	2
Udendørs bruser	1
Udvendig stikdåse	1
Automatgear	17
Bilradio med CD	1-2
Tagluge Heki midi	5
Tagluge Omni-Vent	4
Emhætte	4
Elektronisk stabilitetsprogram (ESP)	1
Reservehjul med holder 15" (baggarage)	22
Reservehjul med holder 15" (under køretøjet)	28
Reservehjul med holder 16" (baggarage)	22
Reservehjul med holder 16" (under køretøjet)	28
Ekstern gastilslutning	1
Gardin i forruden, elektrisk	8
Cykelholder til 2 cykler	9
Cykelholder til 2 cykler, sænkbar	18
Cykelholder til 3 cykler	11
Cykelholder til 3 cykler, sænkbar	19
Cykelholder til elcykel	25
Fjernviser CPU	1

Artikelbetegnelse	Mervægt (kg)
Gulvopvarmning	8
Garagedør, til venstre	8
Gasbageovn/grill	14
Gasflaske (11 kg) af aluminium	11
Gasadvarselsanlæg	1
Holder til fladskærm, ekstraudstyr i bageste seng	4
Varmeovn Trumatic Combi 6 E	5
Hejseseng, elektrisk indstillelig	5
Klimaanlæg (Dometic)	35
Klimaanlæg førerhus	19
Klimaanlæg (Telair)	34
Benzintank 120 l	28
Køleskab (Tec-Tower)	25
Luftaffjedring (2-akslet)	55
Luftaffjedring (3-akslet)	80
Luftaffjedring, bagved (2-akslet)	45
Luftaffjedring, bagved (3-akslet)	79
Markise 400 cm	49
Markise 450 cm	65
Markise 500 cm	70
Markise 600 cm	72
Mikrobølgeovn	13
Minisafe	5
Motorcykelholder	75
Motorcykelholder i baggaragen	15
Multimediesystem Pioneer inkl. bakkamera	5
Navigationssystem Zenec inkl. bakkamera	6
Bakkamera	2
Satellitanlæg	16
Solcelleanlæg 1 x 100 W	11
Solcelleanlæg 2 x 100 W	20
Sound-System Premium	3
Støtter, elektriske	20
Støtter, fortil	11
Støtter, bagtil	6
Sengetæppe	2
Teleskopstige	10
Tempomat	1
Gulvtæppe i førerhuset	3

Artikelbetegnelse	Mervægt (kg)
Gulvtæppe i opholdsområdet og førerhuset	14
Vandtank, ekstra 130 l	14
Vinterisoleringsmåtte, udvendig	7
Centrallås i fører- og passagerdør	2
Ekstra batteri	26

Motortyper

Vægten i køreklar tilstand tager udgangspunkt i basiskøretøjet. Hvis der er indbygget en stærkere motor, øges vægten i køreklar tilstand.

Motortype	Mervægt (kg)
2,3 Mjet	15
3,0 Mjet	50
2,3 Mjet Maxi	55
3,0 Mjet Maxi	90

Udstyringspakker

Udstyringspakker afhænger af modellen. For at kunne beregne den yderligere vægt, skal ekstraudstyrets vægt per pakke lægges til.

16.1 Oversigt grundplaner

Forklaringer

- (1) 230 V-sikring
- (2) EI-blok med 12 V-sikringer
- (3) Opholdsrummets batteri med hovedsikring
- (4) Vandpumpe
- (5) Aftapningshane, spildevandstank
- (6) Sikkerheds-/udløbsventil
- (7) Vandvarmer/varmeovn
- (8) Aftapningshane vand - gul
- (9) Vandtank
- (10) Bortfalder
- (11) Varmtvandsvarmeovn fra Alde (kun med varmtvandsvarmeovn fra Alde som ekstraudstyr)
- (12) Udligningsbeholder til varmtvandsvarmeovn fra Alde (kun med varmtvandsvarmeovn fra Alde som ekstraudstyr)
- (13) Ekstra varmeveksler fra Alde (kun med varmtvandsvarmeovn fra Alde som ekstraudstyr)
- (14) Bortfalder
- (15) Kontakt til elektrisk aftapningshane til spildevandstanken
- * Adgang via serviceklap
- ** Under køretøjet
- *** Adgang via køkkenets nederste skab

Oplysninger uden ansvar

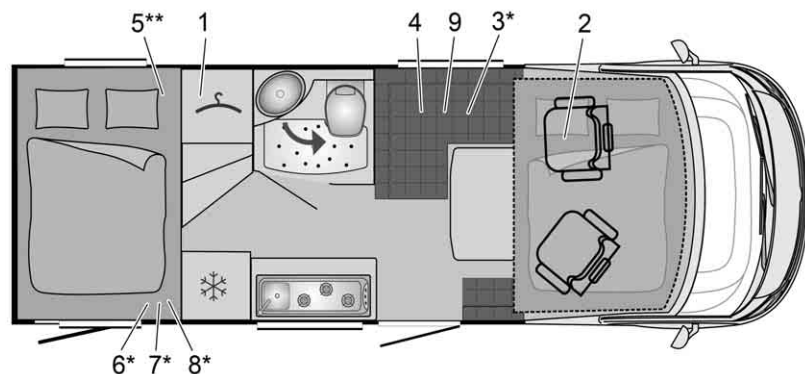

BUE01859

Billede 278 Grundplan I 670 G Viseo

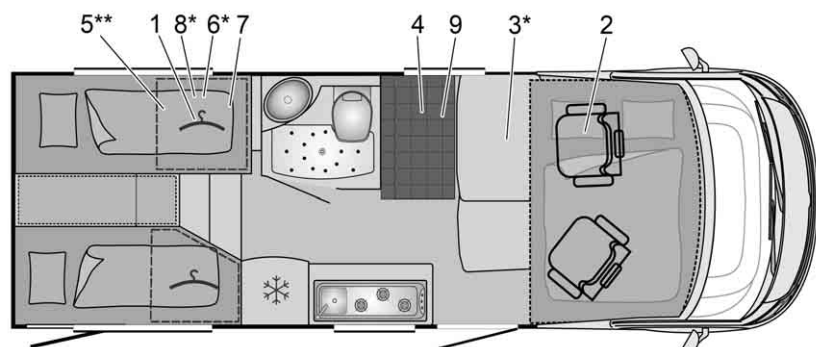

BUE01860

Billede 279 Grundplan I 690 G Viseo

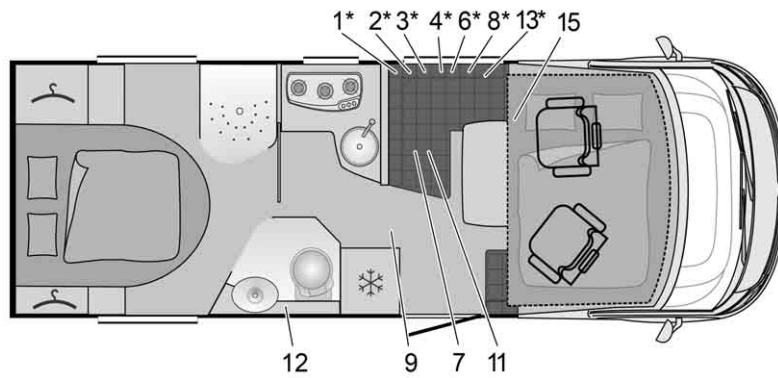

BUE01861

Billede 280 Grundplan I 695 Elegance

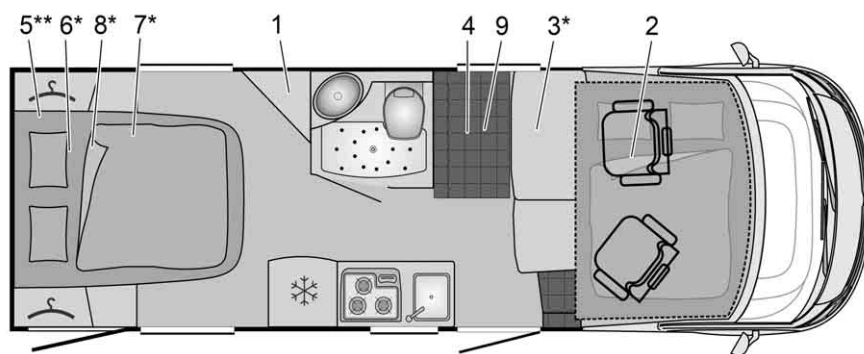

BUE01862

Billede 281 Grundplan I 720 G Viseo

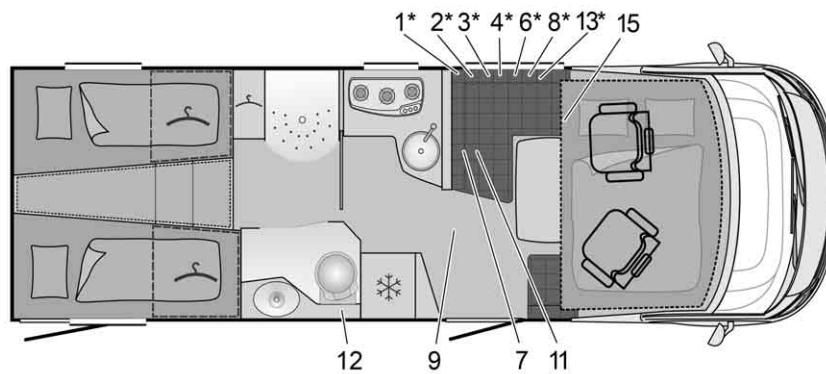

BUE01863

Billede 282 Grundplan I 728 G Elegance

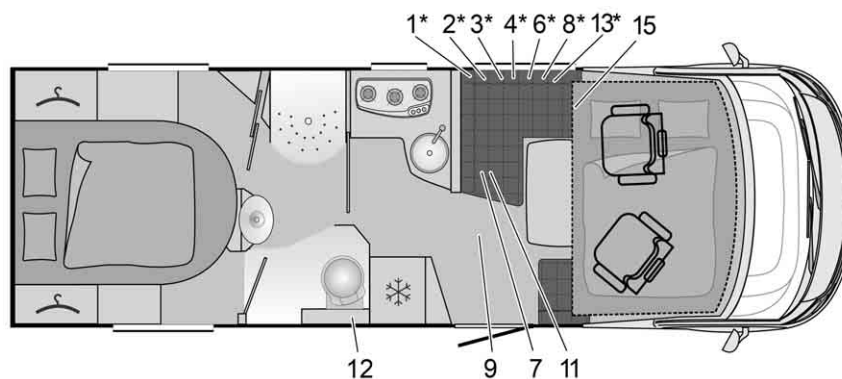

BUE01864

Billede 283 Grundplan I 745 Elegance

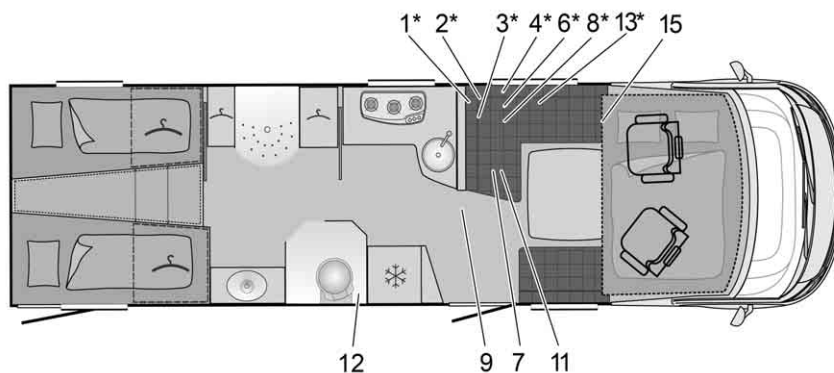

BUE01865

Billede 284 Grundplan I 840 G Elegance

16.2 Længdemåltabel

Type	Karosseribredde udvendig	Total længde uden stige	Akselafstand	Total højde uden antenne
I 670 G	2300	6820	3800	2750
I 690 G	2300	6960	3800	2750
I 695	2300	7560	3835	3000
I 720 G	2300	7250	4035	2750
I 728 G	2300	7560	4400	3000
I 745	2300	7560	4400	3000
I 840 G	2300	8610	4700	3000

16.3 Strømforsyning

Nettilslutning	Kapslingsklasse I	230 V ($\pm 10\%$), 47 - 63 Hz
Nettilslutningsværdi		400 VA
Egnede batterier	Bly-syre- og bly-gel-batterier med 6 elementer fra 55 Ah	
Opladningskarakteristik	IUoU	
Ladeslut-spænding		14,3 V
Ladestrøm	18 A i hele netspændingsområdet, elektronisk begrænset	18 A
Ladevedligeholdelses-spænding	Automatisk omkobling	13,8 V
Ny ladecyklus (omkobling til "hovedopladning")	Ved < ca. 13,8 V batt.-spænding (med ca. 5 sek. forsinkelse)	
Returstrøm (uden net og med tilsluttet batteri)	Efter ca. 3 minutter "net fra"	< 0,3 mA
Beskyttelseskrede	Kortslutningsbeskyttet med indbygget bilsikring	
	Smeltesikring 3,15 AT i netindgangen	
	Overtemperaturbeskyttelse	
Ladestrømfordeling ved nettilslutning	Vedligeholdelsesladning for startbatteriet med maks. 2 A eller 6 A	maks. 2 A (EBL 99) eller maks. 6 A (EBL 220)
	Opladning for opholdsrummets batteri med maks. 18 A	maks. 18 A
Ladestrømfordeling under kørslen	Samtidig opladning af startbatteriet og opholdsrummets batteri med dynamoen	50 A
	Parallelkobling af batterierne via delerelæet	
	Maks. tilladt dynamoladestrøm til opholdsrummets batteri: 50 A (se blokstrømskemaet)	
Batteriovervågning	Frakobling	10,5 V \pm 0,1 V
Batteriovervågning	Minimumspænding til tilkobling	11,0 V \pm 0,1 V

Kapitelloversigt

I dette kapitel finder De nyttige tips til rejsen.

Henvisningerne vedrører i detaljer:

- Hjælpen i europæiske stater
- Færdselsbestemmelserne i europæiske stater
- Gasforsyningen i europæiske stater
- Bestemmelserne om vejafgift i europæiske stater
- Sikker overnatning undervejs
- Vintercamping

Ved slutningen af kapitlet finder De en checkliste, hvor De kan finde det vigtigste udstyr til rejsen.

17.1 Trafikbestemmelser i udlandet



- ▷ Føreren af køretøjet er forpligtet til at informere sig om trafikbestemmelserne i de berejste lande før afrejsen. Oplysninger fås hos automobilklubber eller landenes repræsentationer.
- ▷ I enkelte europæiske lande skal der bæres advarselsveste, når køretøjet forlades ved uheld og ulykker uden for byer.
- ▷ I mange lande gælder bestemte og delvis forskellige regler og forskrifter (f.eks. forskellige advarselsskilte til cykelholdere, medtagelsespligt for alkohol-testrør, reservelamper, advarselsvest, tilladt størrelse af reservebenzindunken). Føreren er forpligtet til at informere sig om disse regler før kørslen.
- ▷ De aktuelle informationer kan som regel fås på den nationale mobilklubs hjemmeside.

Informationerne om trafikbestemmelserne er især vigtige, da den pågældende nationale lovgivning gælder i tilfælde af skader. Overhold af hensyn til egen sikkerhed altid følgende punkter ved rejser i udlandet:

- Tag altid et sikringsbevis med.
- Lad under alle omstændigheder politiet skrive en rapport om ulykker.
- Underskriv ikke dokumenter, som du ikke har læst og forstået fuldstændigt forinden.

17.2 Hjælp på Europas veje

Land	+ Rednings- væsen ★ Politi	☎ Vejhjælp
Belgien	+ 112 ★ 112	☎ TCB Bruxelles (02) 2 33 22 11 RACB Bruxelles (02) 2 87 09 11
Bosnien-Herzegowina	+ 124 ★ 122	☎ BI HAMK 33 21 27 72
Bulgarien	+ 112 ★ 112	☎ UAB (02) 9 35 79 35 UAB (02) 9 11 46/146 ¹⁾
Danmark	+ 112 Gratis ★ 112 Gratis	☎ FDM 45 27 07 07
Tyskland	+ 112 ★ 110	☎ ADAC München (01 80) 2 22 22 22 ADAC 22 22 22 ¹⁾
Estland	+ 112 ★ 112	☎ EAK 69 79 10 0 EESTI (0) 6 97 91 88/18 88 ¹⁾
Finland	+ 112 ★ 112	☎ ATCF Helsinki (09) 77 47 64 00
Frankrig	+ 15/112 ★ 17	☎ AIT-Assistance (08 00) 08 92 22
Grækenland	+ 112 ★ 112	☎ ELPA (021) 06 06 88 00
Storbritannien	+ 112 ★ 112	☎ AA (0 87 05) 44 88 66
Irland	+ 112 ★ 112	☎ AA Dublin (0) 16 17 99 99
Island	+ 112 ★ 112	☎ F.I.B 414 99 99
Italien	+ 112 ★ 112	☎ TC1 (0 02) 8 52 61 (0 06) 4 99 81
Kroatien	+ 112 ★ 112	☎ HAK (01) 6 61 19 99
Letland	+ 112 ★ 112	☎ LAMB (0 67) 56 62 22
Litauen	+ 112 ★ 112	☎ LAS (0 52) 10 44 33
Luxembourg	+ 112 ★ 112	☎ ACL (04) 50 04 51
Makedonien	+ 194 ★ 192	☎ AMSM (02) 3 18 11 81
Montenegro	+ 112 ★ 112	☎ AMS CG (0 20) 23 49 99

Land	+ Rednings- væsen ★ Politi	☎ Vejrhjælp
Nederlandene	+ 112 ★ 112	☎ ANWB (0 88) 2 69 71 47 ☎ KNAC (0 70) 3 83 16 12
Norge	+ 113 ★ 112	☎ NAF (092) 60 85 05 ☎ KNA (0 21) 60 49 00
Østrig	+ 112 ★ 112	☎ ÖAMTC (01) 71 19 90
Polen	+ 112 ★ 112	☎ PZM (0 22) 8 49 93 61
Portugal	+ 112 ★ 112	☎ ACP (02 13) 18 01 00
Rumænien	+ 112 ★ 112	☎ ACR (0 21) 3 15 55 10
Rusland	+ 03 ★ 02	☎ RAS (04 95) 6 29 07 07 ☎ ACAR (04 95) 9 25 50 00
Sverige	+ 112 ★ 112	☎ M Stockholm (08) 6 90 38 00
Schweiz	+ 144 ★ 112	☎ TCS (0 22) 4 17 27 27 ☎ ACS (0 31) 3 28 31 11
Serbien	+ 112 ★ 112	☎ AMSS (0 11) 3 33 11 00
Slovakiet	+ 112 ★ 112	☎ SATC (02) 68 24 92 11
Slovenien	+ 112 ★ 112	☎ AMZS (01) 5 30 51 00
Spanien	+ 112 ★ 112	☎ RACE 9 02 40 45 45
Tjekkiet	+ 112 ★ 112	☎ UAMK (02 61) 10 41 11
Tyrkiet	+ 112 ★ 155	☎ TTOK (02 12) 2 82 81 40
Ukraine	+ 112 ★ 112	☎ 112 UA (0 32) 2 97 01 12
Ungarn	+ 112 ★ 112	☎ MAK (01) 3 45 18 00
Cypern	+ 112 ★ 112	☎ CAA (0 22) 31 32 33

1) I mobiltelefonnettet

Gældende pr. 07/2014
Oplysninger uden ansvar

17.3 Trafikbestemmelser for autocampere

Som information om hastighedsbegrænsningerne (i km/h), promillegrænser og lyspligt i de meste besøgte lande:

Ferieland	Hastighedsbegrænsning i km/h					Promillegrænse	Lyspligt om dagen
	I byer	Landevej		Motorvej			
	op til/ over 3,5 t ¹⁾	op til 3,5 t	over 3,5 t ¹⁾	op til 3,5 t	over 3,5 t ¹⁾		
Belgien	50	90	90	120	90	0,5	Nej
Bosnien-Herzegovina	50	80	80	130	80	0,3	Ja
Bulgarien	50	90	70	130/ 140	100	0,5	Ja
Danmark	50	80	70	130	80	0,5	Ja
Tyskland	50	100	80	130 ²⁾	100	0,5	Nej
Estland	50	90	70	110	90	0,2	Ja
Finland	50	80/ 100 ³⁾	80/ 100 ³⁾	80/ 100 ³⁾	80/ 100 ³⁾	0,5	Ja
Frankrig	50	90 ⁴⁾	80	130 ⁴⁾	110	0,5	Nej
Grækenland	50	90- 110 ⁵⁾	80	130	80	0,5	Nej
Storbritannien	48	96	80	112	112	0,8	Nej
Irland	50	60- 80 ⁵⁾	60- 80 ⁵⁾	120	80	0,5	Nej
Italien	50	90	80	130 ⁶⁾	100 ⁷⁾	0,5 ⁸⁾	Ja
Kroatien	50	90 ⁹⁾	90 ⁹⁾	130 ¹⁰⁾	90	0,5 ¹¹⁾	Ja ¹²⁾
Letland	50 ¹³⁾	90	90	90 ⁵⁾	90 ⁵⁾	0,5 ¹⁴⁾	Ja
Litauen	50	90 ⁵⁾ 15)	80 ¹⁵⁾ 5)	110	90	0,4 ¹⁴⁾	Ja
Luxembourg	50	90	75	130 ¹⁶⁾	90	0,5 ¹⁴⁾	Nej
Makedonien	50 ⁵⁾	80	80	80	80	0,5 ¹⁷⁾	Ja
Montenegro	50	80	80	100 ¹⁸⁾	80 ¹⁸⁾	0,3	Ja
Nederlande	50	80- 100 ¹⁸⁾	80	130	80	0,5 ¹⁹⁾	Nej
Norge	50	80- 100 ¹⁸⁾	80	90- 110 ⁵⁾	80	0,2	Ja
Østrig	50	100	70	110- 130 ⁵⁾	80	0,5 ²⁰⁾	Nej

Ferieland	Hastighedsbegrænsning i km/h					Promillegrænse	Lyspligt om dagen
	I byer	Landevej		Motorvej			
	op til/over 3,5 t ¹⁾	op til 3,5 t	over 3,5 t ¹⁾	op til 3,5 t	over 3,5 t ¹⁾		
Polen	50 ²¹⁾	90-100 ⁵⁾ 18)	70-80 ⁵⁾	140	80	0,2	Ja
Portugal	50	90-100 ⁵⁾	70-90 ⁵⁾	120	110	0,5 ²²⁾	Nej
Rumæni-en	50	80-90 ¹⁸⁾ 23)	80-90 ¹⁸⁾ 23)	120 ²³⁾	110 ²³⁾	0,0	Ja
Sverige	_ 5)	_ 5)	_ 5)	_ 5)	_ 5)	0,2	Ja
Schweiz	50	80-100 ¹⁸⁾	80-100 ¹⁸⁾	120	100	0,5	Ja
Serbien	50	80	80	80	80	0,3 ²⁴⁾	Ja
Slovakiet	50	90	80	130	90 ²⁵⁾	0,0	Ja
Sloveni-en	50	90-100 ¹⁸⁾	80	100	80	0,5 ²⁶⁾	Ja
Spanien	50	80-90 ¹⁸⁾	80-90 ¹⁸⁾	100 ²⁷⁾	90 ²⁷⁾	0,5 ²⁸⁾	Nej
Tjekkiet	50	90-130 ¹⁸⁾	80	130	80	0,0	Ja
Tyrkiet	50	80	80	90	90	0,0	Nej
Ukraine	60 ¹³⁾	80 ²⁹⁾	80 ²⁹⁾	80 ²⁹⁾	80 ²⁹⁾	0,0	Ja ³⁰⁾
Ungarn	50	90-110 ¹⁸⁾	70	130	80	0,0	uden for byområder, på motorveje
Cypern	50	65-80 ¹⁸⁾	68-80 ¹⁸⁾	100	100	0,5	Nej

- 1) Autocamper op til 7,5 t totalvægt
- 2) Anbefalet vejledende hastighed
- 3) Første registrering foretaget fra og med 01.01.1995 og op til en egenvægt på 1875 kg, autocamper med op til 3,5 t tilladt totalvægt med følgende udstyr: ABS-bremser, airbag til fører, sikkerhedssele ved alle sæder, af producenten godkendt til en hastighed på 100 km/h.
- 4) Ved fugt 80 på landevejen, på motorvejen 110 km/h
- 5) I henhold til skilte
- 6) Ved regn eller sne 90 km/h på motortrafikveje, 110 km/h på motorvejen
- 7) På motorveje med grønne skilte
- 8) For bilister med mindre end 3 års køreefaring ligger den tilladte promillegrænse på 0,0.
- 9) For bilister under 25 år gælder generelt 80 km/h.
- 10) For bilister under 25 år gælder generelt 120 km/h.

- 11) For bilister under 25 år samt for førere af køretøjer på over 3,5 t og erhvervsbilister gælder promillegrænsen 0,0.
- 12) Fra den sidste søndag i oktober til den sidste søndag i marts
- 13) I beboelsesområder 20 km/h
- 14) For bilister, som har haft kørekort i mindre end 2 år, er promillegrænsen 0,2.
- 15) På veje uden asfalt 70 km/h
- 16) På våde veje 110 km/h
- 17) For bilister, som har haft kørekort i mindre end 2 år, er promillegrænsen 0,0.
- 18) På motortrafikveje
- 19) For bilister, som har haft kørekort i mindre end 5 år, er promillegrænsen 0,2.
- 20) For bilister, som har haft kørekort i mindre end 2 år, er promillegrænsen 0,1.
- 21) Fra kl. 23 til kl. 5 60 km/h
- 22) For bilister, som har haft kørekort i mindre end 3 år, er promillegrænsen 0,2.
- 23) For bilister, som har haft kørekort i mindre end 1 år, ligger fartgrænsen 20 km/h under den gældende fartgrænse uden for byområder og på motorveje.
- 24) For bilister, som har haft kørekort i mindre end 1 år, er promillegrænsen 0,0.
- 25) På bymotorveje 80 km/h
- 26) For bilister, som har haft kørekort i mindre end 2 år, eller som er under 21 år, er promillegrænsen 0,0.
- 27) Også på motorvejslignende veje. I nogle lande gælder særlige regler for uøvede fører.
- 28) For bilister, som har haft kørekort i mindre end 2 år, er promillegrænsen 0,3.
- 29) For bilister, som har haft kørekort i mindre end 2 år, er fartgrænsen 70 km/h.
- 30) Fra 1. oktober til 30. april

Gældende pr. 08/2014

Kilde: ADAC

Oplysninger uden ansvar

17.4 Overnatning i køretøjet uden for campingpladser

Land	Overnatning på veje og pladser		Overnatning på privat ejendom		Anmærkninger
	ja	nej	ja	nej	
Belgien		X	X		Tilladt på rasteplasser på motorveje i maks. 24 timer
Bulgarien		X		X	
Danmark		X	X		
Tyskland	X		X		Det er tilladt at overnatte en enkelt nat for at hvile, så man igen kan køre sikkert. Regionale og lokale begrænsninger er mulige
Finland		X		X	Muligt med tilladelse fra grundens ejer
Frankrig	(X)		X		Tilladelse fra de lokale myndigheder eller grundstykkets ejer er nødvendig. Ophold og overnatning i åben natur er forbudt
Grækenland		X		X	Det er tilladt at overnatte en gang på markerede flader

Land	Overnatning på veje og pladser		Overnatning på privat ejendom		Anmærkninger
	ja	nej	ja	nej	
Storbritannien		X	X		Der gælder lokale forskrifter
Irland		X	X		Der gælder lokale forskrifter
Italien	X		X		Enkelt overnatning på parkerings- og rastepladser tilladt. Vær opmærksom på lokale begrænsninger. Ophold og overnatning i åben natur er forbudt
Kroatien		X		X	
Luxembourg		X		X	
Makedonien		X		X	
Nederlandene		X		X	Overnatning på veje og pladser er tilladt i nogle kommuner
Norge	X		X		Officielt forbud på rastepladser og opdyrkede områder. Forbud for at køre på markveje; overhold de lokale regler
Østrig		X		X	Det er tilladt at overnatte en enkelt nat for at hvile, så man igen kan køre sikkert, men ikke i naturbeskyttelsesområder. Vær opmærksom på regionale og lokale begrænsninger. Generelt forbudt i Tyrol
Polen		X	X		Tilladelse fra ejeren af grunden nødvendigt
Portugal		X		X	En enkelt overnatning på rastepladser på motorveje og parkeringspladser på op til 10 timer tolereres
Rumænien		X		X	
Rusland		X		X	
Sverige	X		X		Ikke på landbrugsarealer eller i nærheden af huse. Forbud for at køre over marker; overhold de lokale regler
Schweiz		X	X		En overnatning på rastepladser på motorveje samt i nogle kanton tolereres
Serbien og Montenegro		X		X	
Slovakiet		X	X		Overnatning på privat ejendom er kun tilladt, hvis der er et toilet
Slovenien		X		X	
Spanien	X		X		Der findes til dels regionale forbud, først og fremmest ved strande

Land	Overnatning på veje og pladser		Overnatning på privat ejendom		Anmærkninger
	ja	nej	ja	nej	
Tjekkiet		X	X		Overnatning på privat ejendom er kun tilladt, hvis der er et toilet
Tyrkiet	X		X		
Ukraine	X		X		
Ungarn		X	X		Overnatning på privat ejendom er kun tilladt, hvis det anmeldes til politiet

Oplysninger uden ansvar

17.5 Gasforsyning i europæiske stater



- ▷ I Europa er der forskellige retursystemer til gasflasker. Det er ikke altid muligt at fylde eller bytte sine egne gasflasker i udlandet. Sørg for at indhente informationer om retursystemerne i det land, du skal besøge, før du kører, f.eks. i en forening for bilejere eller i fagpressen.

Generelle tips

Overhold altid følgende anvisninger:

- Tag kun på ferie med fuldstændigt fyldte gasflasker.
- Udnyt gasflaskernes maks. mulige kapacitet.
- Medbring adaptersæt (kan fås hos campingforhandlere) til påfyldning af gasflasker i udlandet og til tilslutning af gastrykregulatorer til udenlandske gasflasker.
- Vær om vinteren opmærksom på påfyldning med propangasandel (butan er ikke længere i gasform under 0 °C).
- Anvend blå flasker fra firmaet Campinggaz (sælges i hele verden). Anvend kun gasflasker med sikkerhedsventil.
- Hvis der anvendes andre flasker i udlandet, skal De kontrollere, om gasflaskerne passer i gaskassen. Udenlandske gasflasker har ikke altid den samme størrelse som ens egne gasflasker.
- En oversigt over gasforhandlere i Europa kan ses på internetsiden www.mylpg.eu.

17.6 Bestemmelser om vejafgift i europæiske stater

I mange europæiske stater opkræves der vejafgift. Bestemmelserne om vejafgift og måden, som den opkræves på, varierer meget. Men uvidenhed beskytter ikke mod bøder, og bøderne kan være ret store.

Som ved trafikbestemmelserne er føreren af køretøjet forpligtet til at indhente informationer om forholdene vedr. vejafgift, før rejsen påbegyndes. Eksempelvis er vignetten ikke længere tilstrækkelig i Østrig ved motorkøretøjer med en totalvægt over 3,5 t. Der skal købes og oplades en såkaldt "Go-Box".

Informationer kan fås ved alle automobilklubber eller i internettet.



- ▷ Forruder med solfilter kan forhindre automatiske debiteringssystemer (f.eks. Go-Box) i at fungere fejlfrit. Det skal der tages hensyn til ved købet af apparaterne (f.eks. Split-Go-Box).

17.7 Tips til sikker overnatning undervejs

Betænksomhed er den bedste beskyttelsesforanstaltning for en sikker nat i autocamperen.

Risikoen for tyveri reduceres til et minimum, hvis følgende grundregler overholdes:

- Luk og lås alle vinduer, dører og tagluger.
- Overnat ikke på rasteplasser og parkeringspladser langs motorveje, som ligger på de typiske ferieruter, i højsæsonen.
- Flere køretøjer på en plads giver ikke nødvendigvis mere sikkerhed mod tyveri. Lad egen fornemmelse afgøre, om stedet er sikkert.
- Kør også til en campingplads for én overnatning.
- Sørg for en flugtmulighed ved fri placering. Vejen til førersædet skal være fri. Tændingsnøglen skal ligge parat.
- Tag kun værdigenstande med, der er ubetinget nødvendige undervejs. Opbevar værdigenstande i et lille pengeskab, hvis det er muligt, og læg dem ikke lige i nærheden af vinduer og døre.
- Lås altid køretøjet.

17.8 Tips for vintercampister

De følgende tips hjælper til at gøre vintercamping til en god erindring.

- Reservér plads rettidigt. Gode vintercampingpladser er ofte optagede allerede tidligt.
- Start ikke uden vinterdæk.
- Medbring snekæder.
- Vælg pladsen med omhu. Vær opmærksom på undergrunden. Evt. kan sne og is tømme.
- Når køretøjet er opstillet, skal håndbremsen slækkes for at undgå, at den fryser fast.
- Snevolde må aldrig dække de indbyggede mekaniske ventilationsanordninger.
- Hold de indbyggede mekaniske ventilationsanordninger fri for sne og is.
- Sørg for god luftcirkulation. En god luftcirkulation hindrer fugtighed, og opholdsrummet er nemmere at opvarme.
- Tildæk førerhusets vindue, der kun har et enkelt glas, med isoleringsmætter for at undgå kuldebroer.
- Se henvisningerne i afsnittet "Gasforsyning i europæiske stater".
- Anvend et toflaskesystem med omkoblingsautomatik til gasanlægget, så forrådet ikke opbruges i løbet af natten.
- Anvend kun gasanlæg med propangas.
- Anvend ikke rummet bagved varmeovnen som magasin.
- I køretøjet må der aldrig anvendes katalytvarmeovne og infrarøde gasstrålevarmere, da de bruger ilten i opholdsrummet til forbrændingen.
- Før 230 V-forsyningsledningen, så ledningen ikke kan fryse fast eller blive beskadiget (f.eks. ved snerydning).
- Hvis det sner kraftigt, skal sneen regelmæssigt fjernes fra køretøjets tag. Få centimeter pulversne isolerer, men våd sne bliver hurtigt til en meget tung last.
- Før tilbagerejsen skal taget ryddes fuldstændigt for sne for ikke at udsætte køretøjer, der kører bagved, for en "snefane".

17.9 Rejsechecklister

De følgende checklister hjælper til, at de vigtigste ting ikke glemmes hjemme, også selv om det ikke er alt, der står i disse checklister, der behøves.



- ▷ Rejsepapirerne (f.eks. papirer og informationer) samt køretøjets tekniske tilstand skal ikke først kontrolleres kort før rejsen. Rettidig planlægning og rettidigt gennemsyn af papirerne gør det muligt at holde ferie helt fra begyndelsen.

Køkkenområde

✓	Genstand	✓	Genstand	✓	Genstand
	Gulvklud		Opvaskemiddel		Salatsæt
	Bestik		Viskestykker		Skærebræt
	Paletkniv		Glas		Opvaskebørste
	Dåseåbner		Grillsæt		Karklude
	Isterningsbakke		Proptrækker		Tændstikker
	Lighter		Køkkenrulle		Termokande
	Flaskeåbner		Affaldsposer		Gryder
	Plastikbeholdere		Pander		
	Bestik		Grydeskeer		

Bad/sanitær

	Håndklæder		Rengøringsmidler		Toiletpapir
	Hygiejneartikler		WC-børste		Tandkrus

Opholdsområde

	Skraldespand		Spillekort		Rygsæk
	Bilatlas		Fejekost		Sovepose
	Badehåndklæder		Fejebakke		Kuglepenne, blyanter etc.
	Badesko		Lys		Sko
	Batterier		Bøjler		Skocremer
	Sengetøj		Klædebørste		Sportudstyr
	Snavsetøjspose		Hovedpuder		Støvsuger
	Bøger		Landkort		Lommelygte
	Campingfører/holdpladsfortegnelse		Medikamenter		Lommekniv
	Kikkert		Mobiltelefon		Dug
	Ildslukker		Sytøj		Drikkeflaske
	Gasflasker		Regntøj		Klemmer
	Insektlampe		Rejseapotek		Tørresnor
	Insektbeskyttelsesmiddel		Rejsefører		

Køretøj/værktøj

✓	Genstand	✓	Genstand	✓	Genstand
	Spildevandstank		Gasslange		Snekæder (vinter)
	Adapterstikdåse		Stofbånd		Skruetrækker
	CEE-adapter		Kande til drikkevand		Strømindikator
	Tråd		Kabeltromle		Trin
	Reservehjul		Kilerem		Underlagskiler
	Ekstra lygter		Klæbemiddel		Forbindskasse
	Ekstra sikringer		Universaltang		Donkraft
	Ekstra vandpumpe		Kompressor		Advarselstrekant
	Hammer		Kroge		Advarselstavle
	Gaffelnøgler		Slangeadapter		Advarselsvest(e)
	Gaspåfyldningsadapter		Slangespændebånd		Advarselsblink

Udeområde

	Bardun		Campingbord		Lås
	Blæsebælg		Edderkop		Snor
	Campingstole		Grill		Teltpløkker/spændebånd

Dokumenter

	Adresseliste		Køretøjets registreringspapirer		Pas
	Anmeldelsesbekræftelse(r)		Kørekort		Garantibevis
	Allergipas		Vaccinationsbevis		Forsikringsbevis
	Betjeningsvejledninger		Kreditkort		Mærkat/vejskatkort
	Indlægssedler til medicin		Identitetskort		Visum

Pos.	Komponent	Arbejde	Interval
1	Ekstra støtteben	Smøring	Årligt
2	Dæk og fælge	Luftrykkontrol (se afsnit 13.7). Visuel kontrol for beskadigelse	Årligt
3	Lys udvendigt	Funktionskontrol	Årligt
4	Led, hængsler	Smøring	Årligt
5	Køleskab, varmeovn, vandvarmer, kogeapparat, belysning, låse på klapper og døre, toilet, sikkerheds-seler	Funktionskontrol	Årligt
6	Vinduer, tagluger	Funktionskontrol, tæthedskontrol	Årligt
7	Hynder, gardiner, rullegardiner	Visuel kontrol	Årligt
8	Tætningslister, -kanter, gummi	Kontrol for beskadigelse	Årligt
9	Vandforsyning	Tæthedskontrol	Årligt
10	Varmluftanlæg	Funktionskontrol, evt. rengøring af ventilatorhjul	Årligt
11	Undervognsbeskyttelse, fastgørelse af udvendige skærme	Visuel kontrol	Årligt
12	Hejsesengsophængning	Funktionskontrol	Årligt
13	Elsystem	Funktionskontrol	Årligt
14	Gasanlæg	Officiel gaskontrol	Hvert 2. år
15	Forbindelser mellem chassis og karosseri	Kontrol	Hvert 2. år
16	Undervogn	Visuel kontrol, evt. udbedring af undervognsbeskyttelsen	Hvert 2. år

Udlevering _____	Pos. 1-13
Bürstner-forhandlerens stempel	
Dato	Underskrift

1. år _____	Pos. 1-13
Bürstner-forhandlerens stempel	
Dato	Underskrift

2. år _____	Pos. 1-16
Bürstner-forhandlerens stempel	
Dato	Underskrift

3. år _____	Pos. 1-13
Bürstner-forhandlerens stempel	
Dato	Underskrift

4. år _____	Pos. 1-16
Bürstner-forhandlerens stempel	
Dato	Underskrift

5. år _____	Pos. 1-13
Bürstner-forhandlerens stempel	
Dato	Underskrift

6. år _____	Pos. 1-16
Bürstner-forhandlerens stempel	
Dato	Underskrift

7. år _____	Pos. 1-13
Bürstner-forhandlerens stempel	
Dato	Underskrift

8. år _____	Pos. 1-16
Bürstner-forhandlerens stempel	
Dato	Underskrift

12 V-forsyning		Batterialarm	130, 135
Fejlsøgning	240	Batteriets kapacitet	118
Tændes	128, 132	Batterikontakt	124
12 V-hovedafbryder	128, 132	Batteriovervågning	124, 127
12 V-instrumentnet	119	Batterispænding, visning	128, 133
12 V-kontrollampe	130	Batterivalgkontakt	124, 127
12 V-sikringer	139	Belysning	
På el-blokken	140, 141	Fejlsøgning	238
På opholdsrummets batteri	140	Lamper, rengøring	204
På relæboksen AD01	140	Bestemmelser om vejafgift i	
På startbatteriet	140	europæiske stater	266
Til opvarmning		Betegnelser på dækket	229
spildevandsforbindelse	142	Betjeningsenhed, varmluftvarmeovn	153
Til Thetford-toilet	142	Blinklys, se retningsviser	222
230 V-forsyning, se 230 V-tilslutning	138	Blokstrømskema, panel (LT 511)	148
230 V-instrumentnet	137	Borde	96
230 V-kontrollampe	131, 132	Børnefastholdesystemer	44
230 V-sikring	143	Børnerejsesenge	99, 102
Monteringssted	255	Børnesenge	99, 102
230 V-sikringskab	143	Bortskaffelse	
230 V-tilslutning	62, 138	Fækalier	8
Fejlsøgning	239	Husholdningsaffald	8
Udvendig klap	74	Spildevand	8
3-vejs-ventil	162	Brændstofpåfyldningsstuds	53
		Åbning	54
		Lukning	54
		Brand	
A		Bekæmpelse	9
Advarselstone, elektriske hejsestøtter	60	Handlemåde ved	9
Aftapningshane, spildevandstank	192, 193	Brandfarer, undgåelse	9
Monteringssted	255	Brandsikring	9
Aftapningshaner, monteringssted	165, 255	Bremseanlæg, fejlsøgning	237
AL-KO-bagakslen	225	Bremser	37
Anhængerkobling	28	Kontroller	37, 237
Med aftagelig kuglehals	27	Brusebad	196
Antenneindstilling	64	Bruseskillevæg, sikring	31
Automatisk	63	Bugsering	55
Armlæn, indstilling	47	Butangas	13, 110
Automatisk energivalg-system (AES)	178		
		C	
		Campinggasflasker, anvendelse	14, 111
B		Centrallås	67
Bæreevner	16	Fjernbetjening	67
Bagagebærer	25, 26	Låses	67
Bagakselbelastning	27	Låses op	67
Bageovn, se gasbageovn	171	Checkliste	
Baggarage	21	Før der køres	33
Bagopbevaringsrum	21	Til en midlertidig oplødsning	209
Bakkamera	36	Til en oplødsning til vinteren	210
Batteri, se startbatteri eller			
opholdsrummets batteri	120, 121		
Batteriafbrydelse	126		

Til ibrugtagning efter opklodsning	211
Til rejsen	268
Trafiksikkerhed	33
Cirkulationsluftblæser	152
Cirkulationspumpe, indstilling af omdrejningstal	161
Cykelholder	
Cykler, læsning	22, 23
Ikke sænkbar	22
Kørsel med læsset cykelholder	21
Læsning	21
Sænkbar	23
Cykelholder cykel/e-bike	
Kørsel med læsset cykelholder	23
Læsning	23

D

Dæk	227
Bæreevne	230
Dæktryk	234
For stor slitage	11, 33, 227, 234
Generelle henvisninger	227
Mærkning	229
Omgang med	229
Valg af dæk	228
Dæksel, drikkevands-påfyldningsstuds	74
Dimensioner, se længdemåltabel	257
Dimensioner, tilladte	262
Dobbelt bund, læsning	21
Døre	
Fejlsøgning	249
Førerør	68
Indgangsdør	68
Lås	69, 70
Vedligeholdelsesarbejder	213
Dørlås	69, 70
Driftsarter, klima anlæg (Dometic)	167
Driftsarter, klima anlæg (Telair)	169
Driftsarter, køleskab (Dometic)	176, 178
Driftsarter, varmtvandsvarmeovn	160
Drikkevands-påfyldningsstuds	186, 187
Åbnes	186, 187
Lukning	186, 187
Dybafladning	118

E

Eftersyn	213
Eftersynsarbejder	213
Egenvægt	17
Ekstern gastilslutning	113
Ekstra varmeveksler	
Slukkes	165
Tændes	165
Ekstraudstyr	18, 251
Beskrivelse	7
Mærkning	7
Sikkerhedshenvisninger	10
Vægt	251
Ekstraudstyrets vægt	251
EI-blok (EBL 220)	125
Monteringssted	126
Opgaver	126
Strømdiagram	146
EI-blok (EBL 99)	122
Monteringssted	123
Opgaver	123
Strømdiagram	145
EI-blok, monteringssted	255
Elektrisk anlæg	117
230 V-tilslutning, fejlsøgning	239
Belysning, fejlsøgning	238
Fejlsøgning	238
Forklaring af begreber	117
Indgangstrin, fejlsøgning	239
Sikkerhedshenvisninger	14
Elektriske hejsestøtter	
Advarselstone	60
Fjernbetjening	60
Emhætte	174
Filter, rengøring	207
Pleje	207
Enkelt seng, liggeareal	106

F

Fælgstørrelse	230
Fælgtype	227
Faktisk masse	16
Fare for frost	14, 185, 190
Fare for kvælning	10, 84
Fast bord	
Bordben	97
Bordplade	97
Bordplade, forskydning	97

Bordpladen, drejning af	97	Fladskærm	
Sådan gøres bordpladen mindre	97	Opbevaring	83
Sådan gøres bordpladen større	97	Placering	83
Fast seng	105	Fladskærm med holder	82
Åbning	105	Opbevaring	82, 83, 84
Hoveddel, løftes	105	Placering	82, 83, 84
Hoveddel, sænkes	105	Foldegardin, førerhuset	
Lukning	105	Åbning	89
Fast seng, kan indstilles i højden	106	Lukning	89
Fejlsøgning	237	Foldegardin, hejse seng	
12 V-forsyning	240	Åbning	101
230 V-tilslutning	239	Lukning	101
Batteri	239	Foldegardin, Heki-tagluge	
Belysning	238	Åbning	93
Bremseanlæg	237	Lukning	93
Elektrisk anlæg	238	Foldegardin, løfte-tagluge	
Emhætte	241	Åbning	95
Gasanlæg	241	Lukning	94
Gasapparat	245	Foldegardin, rengøring	204
Gasbageovn	245	Foldegardin, vindue	
Indgangstrin	239	Åbning	89
Indvendig dør	249	Lukning	89
Karosseri	249	Foldegardin, vindue indgangsdør	
Klimaanlæg (Dometic)	244	Åbning	71
Klimaanlæg (Telair)	245	Lukning	71
Køleskab	246	Før der køres	15
Komfur	245	Fordeling af den varme luft	153
Luftaffjedring	237	Fører dør	68
Mikrobølgeovn	245	Fører dør, invendigt	
Motorhjelms	249	Åbning	69
Opholdsrummets batteri	239	Låsning	69
Skabslåger	249	Fører dør, udvendigt	
Startbatteri	239	Åbning	69
Toilet	247	Låses	69
Vandforsyning	247	Førersæde	46
Vandvarmer (Alde)	243	Armlæn, indstilling	47
Vandvarmer (Truma)	242	Indstilling i længderetningen	46
Varmeovn	242	Ryglæn, indstilling	47
Varmluftvarmeovn	242	Sæde, drejning	46
Varmtvandsvarmeovn	243	Sædehældning, indstilling	46
Fejlstrømsrelæ	138		
Kontrol	143	G	
Fjernbetjening, centrallås	67	Garantikort	1
Fjernbetjening, elektriske hejsestøtter	60	Gardin i forruden	90
Fjernbetjening, luftaffjedring	39, 41	Åbnes	90
Fjernlys	219, 221	Lukkes	90
Fjernsyn	30	Nødfunktion	90
		Sikring	32

Gardin, tagluge Omni-Vent		Gulvopvarmning, elektrisk	
Åbning	95	Overbelastningssikring	166
Lukning	95	Slukkes	166
Gardiner til forrude,		Tændes	166
førerrude og passagerude	51	Gulvtæpper, rengøring	204
Gardiner, rengøring	204		
Gasafspærringsventiler	112		
Symboler	112, 151	H	
Gas anlæg	109	Hængebord	
Defekt	13, 109, 241	Bordben	98
Fejlsøgning	241	Bordplade	98
Generelle henvisninger	12	Forøgelse	98
Ingen gas	241	Reduktion	98
Omkoblingsautomatik	114	Håndbremse	57
Sikkerhedshenvisninger	12, 109	Trækkes	10
Gasapparat		Hastighedsbegrænsninger	262
Fejlsøgning	245	Hejseseng	
Rengøring	204	Adgangsstige	101, 104
Slukkes	171	Foldegardin	101
Tændes	171	Hævning	100
Gasbægeovn	171	Sænkning	100
Fejlsøgning	245	Sikkerhedsnet	101
Slukkes	173	Hejseseng, elektrisk styret	102
Tændes	172	Hævning	103
Gasflasker		Nødfunktion	104
Sikkerhedshenvisninger	14, 110	Oprettelse af driftsklar tilstand	103
Udskiftning	111	Overbelastningssikring	103
Gasforsyning i europæiske stater	266	Sænkning	103
Gaskasse	13, 110	Sikkerhedsnet	104
Gaslugt	13, 109, 241	Hejsestøtter	58, 59
Gaslange, kontrol	13, 110	Indkørsel	59
Gastilslutning, ekstern	113	Længde, indstilling	58, 59
Generelle henvisninger	8	Udkørsel	58, 59
Glødepærer, udskiftning		Heki-tagluge	92
Glødepære-typer, udvendigt	223	Åbning	92
Halogenlampe	224	Foldegardin	93
Indvendig belysning	223	Insektrullegardin	93
Lys bag	222	Lukning	92
Lys front	219, 220	Udluftningsstilling	92
Påbygget lampe	224	HFI-afbrydere se fejlstrømsrelæ	143
Sidelys	222	Hjælp på Europas veje	260
Udvendigt lys	218	Hjul	227
Grundplaner	255	Højt gasforbrug	13, 109, 241
Grundudstyr	17	Højtryksrensere, vask med	201
Gulvmagasin	77	Hvilespænding	117
Åbning	77	Hvilestrøm	118
Lukning	77		

I		Luftstrøm, indstilling	168
Ibrugtagning		Lysdiode	168
Efter midlertidig opklodsning	211	Pleje	207
Efter opklodsning til vinteren	211	Slukkes	167
Indbyggede apparater	151	Tændes	167
Garantikort	1	Vedligeholdelse	207
Vejledninger	10	Klimaanlæg (Telair)	
Indgangsdør	68, 71	Driftsarter	169
Foldegardin, åbning	71	Fejlsøgning	245
Foldegardin, lukning	71	Filter, rengøring	207
Indgangsdør, indvendigt		Pleje	207
Åbning	70	Slukkes	169
Låsning	70	Tændes	169
Indgangsdør, udvendigt		Ventilationsgitter, rengøring	207
Åbning	70	Køkkenbord, køkken	
Låsning	70	Udvidelse	99
Indgangstrin	28, 57	Udvidelse af køkkenbordet, opbevaring	99
Fejlsøgning	239	Køkkenvask, rengøring	204
Indkørsel	29	Køleskab	62, 175
Kontrollampe	29	12 V-drift, tændes/slukkes	178
Pleje	203	230 V-drift, tændes/slukkes	178
Udkørsel	29	Betjening	181
Indregistrering	15	Dørlås	181
Indstillelig hoveddel, fast seng	105	Driftsarter	176, 178
Indvendig belysning		Fejlsøgning	246
Fejlsøgning	238	Gasdrift, slukkes	177
Glødepærer, udskiftning	223	Gasdrift, tændes	177
Indvendig dør, fejlsøgning	249	Køleteperaturregulering	180
Indvendig pleje	203	Omstilling mellem energikilderne	180
Insekrullegardin, rengøring	204	Rammeopvarmning	180
Insekrullegardin, vindue		Slukkes	181
Åbning	89	Tændes	181
Lukning	89	Ventilationsgitter, afmontering	175
Inspektionsskema	271	Køleskab, ventilationsgitter, afmontering	175
		Køleskabsdør	
		Åbning	183
		Låses i udluftningsstilling	183
		Køleskabsdørens lås	
		Åbning	182
		Låses i udluftningsstilling	182
		Lukning	182
		Komfur	170
		Fejlsøgning	245
		Komfur, se gasapparat eller gasbageovn	170
		Kondensvand	84, 85
		På akryl-dobbeltruden	85
		På gulv-understel-forskrningen	84
		Kontakt til radio	119
		Kontrollampe, 12 V-forsyning	130
K			
Kabeltromle	138		
Klæbemærkat med advarsler	226		
Klæbemærkat med henvisninger	226		
Klædeskabslampe	80		
Klaplås			
Åbning	72, 73		
Kvadratisk	73		
Lukning	72, 73		
Med håndtagsfordybning	72		
Serviceklap	73		
Klimaanlæg (Dometic)			
Driftsarter	167		
Fejlsøgning	244		

Kontrollampe, 230 V-forsyning	131, 132
Kontrollampe, indgangstrin	29
Kontrollampe, toilet	198
Kontroller, se checkliste	33, 209
Konturlys	222
Konventionel belastning	17
Kørehastighed	37
Kørellys	220, 221
Køretøj, vaskning	202
Køretøjsbelysning, se udvendigt lys	218
Kørsel med anhænger	12
Generelle henvisninger	27
Sikkerhedshenvisninger	12
Kørsel med autocamperen	35
Kuglehoved på anhængerkobling	27
Kunststofdele i toilet- og opholdsområdet, rengøring	204

L

Læderbetræk, rengøring	204
Lækagevand i køretøjet	247
Længdemåltabel	257
Læsning	19
Baggarage	21
Bagopbevaringsrum	21
Cykelholder	21
Cykelholder cykel/e-bike	23
Dobbelt bund	21
Læsning, se også nyttelast	19
Lamper	223
Rengøring	204
Lås	
Førerør	69
Indgangsdør	70
Skabslåge	75
Udvendig klap	72, 73
Løfte-tagluge	94
Åbning	94
Fejlsøgning	249
Foldegardin	94
Lukning	94
Net	95
Luftaffjedring	38
Fejlsøgning	237
Fjernbetjening	39, 41
For- og bagaksel	40
Funktioner	39, 41
Pleje	203
Sikkerhedshenvisninger	38

Luftudstrømningsdyser, indstilling	153
Lys	
Bag	222
Front	219, 220
Side	222
Lysarmatur i baggarage	80
Lyskontakter	80
Køkken	79
Opholdsrum	78
Toiletrum	78
Lysstyring	80

M

Markeringslys	222
Markise	65
Mekanisk ventilationsanordning	10, 84
Mekaniske hejsestøtter	
Indkørsel	59
Længde, indstilling	58, 59
Udkørsel	58, 59
Mikrobølgeovn	
Fejlsøgning	245
Slukkes	174
Tændes	174
Miljøhenvisninger	8
Møbelflader, rengøring	204
Monitor, bakkamera	36
Mørkt rullegardin, rengøring	204
Mørkt rullegardin, tagluge med snaplukning	
Åbning	94
Lukning	94
Motorhjelms	52
Åbning	52
Fejlsøgning	249
Lukning	52

N

Nærlys	219, 221
Nakkestøtter	48
Net, Heki-tagluge	
Åbning	93
Lukning	93
Net, løfte-tagluge	
Åbning	95
Lukning	95
Net, rengøring	204
Net, tagluge Omni-Vent	
Åbning	95
Lukning	95

Stikordsregister

Om vinteren	208	Sidespejl	49
PVC-gulvbelægning	204	Indstilling	50
Sikkerhedssele	204	Opvarmning, tændes	50
Spildevandstank	205	Sikkerheds-/udløbsventil vandvarmer	156
Stores	204	Monteringssted	156, 255
Udvendig pleje	201	Sikkerhedsafbryder	143
Undervogn	203	Sikkerhedshenvisninger	9
Vandanlæg	205	Brandsikring	9
Vandrør	206	Elektrisk anlæg	14
Varmtvandsvarmeovn	214	Gasanlæg	12, 109
Vaskning	202	Gasflasker	110
Ved midlertidig opklodsning	209	Komfur	170
Ved opklodsning til vinteren	210	Kørsel med anhænger	12
Vinduesruder	202	Skift af hjul	229
Pleje om vinteren	208	Trafiksikkerhed	11
Polsterstof, rengøring	204	Vandanlæg	14
Propangas	13, 110	Vandvarmer	158
PVC-gulvbelægning, rengøring	204	Varmeovn	158
R			
Radio	119	Sikkerhedsnet	
Rejsechecklister	268	Hejseseng	101
Rengøring		Hejseseng, elektrisk styret	104
Spildevandstank	205	Sikkerhedsseler	43
Vandtank	205	Korrekt placering	44
Rengøring se pleje	201	Rengøring	204
Reserve dele	225	Sikring	32
Reservehjul	233	Sikringer	
Reservehjulholder	233	12 V-sikringer	139
Retningsviser	219, 221, 222	230 V-sikring	137, 143
S			
Sædevarme		På el-blokken EBL 220	141
Indstilles	47	På el-blokken EBL 99	140
Slukkes	47	På opholdsrummets batteri	140
Tændes	47	På relæboksen AD01	140
Sanitære faciliteter	185	På startbatteriet	140
Satellitanlæg	63, 64	Til opvarmning spildevandsforbindelse	142
Med automatisk antenneindstilling	63, 64	Til Thetford-toilet	142
Sat-mus	64	Sikringer se 12 V-sikringer	
Sat-mus	64	og 230 V-sikring	139
SAT-stikdåse	144	Sikringsknop, ventilationsruder	86
Senge	99	Sikringssskab	143
Sengeudvidelse		Skabslåger	
Enkeltsejge	106	Åbning	75, 76
Sikring	31	Lukning	75, 76
Serienummer	226	Skabslåger, fejlsøgning	249
Siddepladsanordning	48	Skift af hjul	229
		Tilspændingsmoment	230
		Skorsten på højre side af køretøjet	152
		Skydevindue	
		Åbning	88
		Lukning	88

Snekæder	32	Tagluge Omni-Vent	95
Solcelleanlæg	136	Åbning	95
Solcelleladeregulator	136	Boost-funktion	96
Spildevandsmængde, visning	130, 134	Lukning	95
Spildevandsslange	192, 193	Ventilation (IND)	96
Spildevandstank	192	Ventilation (UD)	96
Fejlsøgning	247	Ventilator, slukkes	96
Påfyldningsniveau, visning	130, 134	Tagluger	91
Pleje	205	Fejlsøgning	249
Rengøring	205	Tankalarm	135
Rengøringsåbning	192, 193	Tankdæksel se	
Tømning	192, 193	brændstofpåfyldningsstuds	53
Varmeovn	194	Tankning	53
Spildevandstankens påfyldningsniveau,		Tankopvarmning, til- og frakobling	136
visning	130	Teknisk tilladte totalvægt	16, 18
Spotlampe	224	Tekniske data	
Sprinklerdyser, indstilling	52	Dimensioner	257
Sprinklervæske, påfyldning	53	Strømforsyning	258
Startbatteri	120	Temperaturviser	136
Afladning	120	Tilbehør, montering	10
Batterialarm	135	Tilladt totalvægt	16
Fejlsøgning	239	Tilslutningsledning se 230 V forsyning	138
Henvisninger	120	Tilslutningskema, panel (IT 96)	147
Opladning	120	Tilspændingsmoment, hjul	230
Sikringer	140	Tips	259
Spænding, visning	128, 133	Toilet	196
Stelnummer	226	Fejlsøgning	247
Stikdåser		Forberedes	197
SAT-stikdåse	144	Kontrollampe	198
Tv-stikdåse	144	Sikring	142
Udvendig stikdåse	144	Skylning	198
USB-stikkontakt	118	Toiletrum	196
Stores, rengøring	204	Lyskontakter	78
Støttebelastning	27	Ventilation	196
Støtteben, se hejsestøtter	58, 59	Toilettank	
Strømdiagram		Holdebøjle	199
Indvendig	145	Tømning	199
Udvendig	150	Udtagning	199
Strømforsyning	258	Trækøje, montering	55
Symboler		Trafikbestemmelser i udlandet	259
For henvisninger	7	Trafiksikkerhed	33
Gasafspærringsventiler	112, 151	Checkliste	33
		Henvisninger vedr.	11
T		Tv-stikdåse	144
Tågelygte	220, 221	Typeskilt	226
Tagluge med snaplukning			
Åbning	93		
Lukning	93		
Mørkt rullegardin	94		

U

Udendørs bruser	107
Tilslut	107
Tømning	107
Udvendig pleje	201
Udvendig stikdåse	144
Udvendig tilslutning, se 230 V-tilslutning	62
Udvendige klapper	72
Klaplås	72, 73
Udvendigt lys	
Fejlsøgning	238
Glødepærer, udskiftning	218
Kontrol	33
Under kørslen	35
Underlagskiler	57
Undervogn, pleje	203
USB-stikkontakt	118

V

Vægt i køreklar tilstand	17, 18
Vandanlæg	
Desinfektion	206
Drikkevands-påfyldningsstuds	186, 187
Påfyldning	187
Pleje	205
Rengøring	205
Sikkerhedshenvisninger	14
Tømning	190
Vandforsyning	
Fejlsøgning	247
Generelt	185
Vandmængde, visning	130, 134
Vandpumpe	185, 187
Kontakt	130
Monteringssted	255
Til- og frakobling	136
Vandrør, rengøring	206
Vandtank	
Monteringssted	255
Påfyldningsmængder	186
Påfyldningsniveau, visning	130, 134
Rengøring	205
Vand, aftapning	190
Vand, påfyldning	189
Vandtank	189
Vandtilslutning, udendørs bruser	107
Vandvarmer	152, 153
Sikkerhedshenvisninger	158

Vandvarmer (Alde)	
Fejlsøgning	243
Monteringssted	255
Tømning	164
Vand, påfyldning	164
Vandvarmer (Truma)	
Fejlsøgning	242
Monteringssted	255
Sikkerheds-/udløbsventil vandvarmer	156
Tømning	156
Vand, påfyldning	156
Varmeovn	152
Cirkulationsluftblæser	152
Fejlsøgning	242
Fordeling af den varme luft	153
Første ibrugtagning	152
Luftudstrømningsdyser, indstilling	153
Varmekredsløb, reguleres	162
Varmeveksler, udskiftning	151
Varmeovn til spildevandstank og spildevandsforbindelser	194
Varmeveksler	
Slukkes	165
Tændes	165
Varmeveksler (Alde)	
Monteringssted	163
Slukkes	163
Tændes	163
Varmeveksler, varmeovn, udskiftning	151
Varmluftvarmeovn	153
Betjeningsenhed	153
Cirkulationsluftblæser	152
Fejlsøgning	242
Monteringssted	255
Varmtvandsvarmeovn	
230 V-eldrift, vælg	160
3-vejs-ventil	162
Betjeningsenhed	158
Driftsarter	160
Ekstra cirkulationspumpe	163
Fejlsøgning	243
Gas- og 230 V-eldrift, vælg	161
Gasdrift, vælg	160
Indstillingsmenu	160
Monteringssted	255
Omdrejningstal, cirkulationspumpe	161
Opvarmning, slukkes	161
Opvarmning, tændes	161

Pleje	214	Vindue	
Sikkerhedshenvisninger	158	Foldegardin	89
Startbillede	159	Insektullegardin	89
Værktøjsmenuer	160	Vindue, indgangsdør	
Væskenniveau, kontrol	215	Foldegardin, åbning	71
Varmeanlæg, udluftning	216	Foldegardin, lukning	71
Varmemedium, påfyldning	215	Vinduer	85
Varveveksler	162	Vinduesåbner, elektrisk	49
Vedligeholdelsesarbejder	214	Vinduesruder, rengøring	202
Vask med højtryksrensere	201	Vintercamping	267
Vedligeholdelse	213	Vinterdrift	208
Vedligeholdelsesarbejder	213	Visning	
AL-KO-bagakslen	225	Batterispænding	128, 133
Døre	213	Påfyldningsniveau	
Klimaanlæg (Dometic)	207	spildevandstank	130, 134
Klimaanlæg (Telair)	207	Påfyldningsniveau vandtank	130, 134
Opholdsrummets batteri	214	Temperatur	136
Varmtvandsvarmeovn	214		
Vejhjælp i Europa	260		
Ventilation	84		
Toiletrum	196		
Ventilationsrude			
Åbning	86		
Foldegardin	89		
Insektullegardin	89		
Lukning	87		
Permanent ventilation	87		

