

Til brugeren af denne håndbog ...

Vores medarbejdere ønsker Dem tillykke med købet af Deres nye autocamper. De har købt et køretøj af høj kvalitet, som De får meget glæde af.

For at De altid kan betjene og anvende Deres autocamper korrekt og frem for alt enkelt, giver Bürstner-forhandleren Dem allerede ved overtagelsen en detaljeret instruktion i alle vigtige funktioner.

Denne håndbog, basiskøretøjsproducentens betjeningsvejledning samt apparatproducenternes betjeningsvejledninger følger med og er til rådighed til besvarelse af spørgsmål ved omgang med autocamperen.

Før den første kørsel

Anvend ikke kun håndbogen som opslagsværk, men læs den grundigt.

Udfyld garantikortene til de indbyggede apparater og ekstraudstyret i de separate vejledninger, og send garantikortene til apparatproducenterne. Dermed sikrer De Deres krav om garanti for alle apparater.

1	Indledning	7	4.8	Pilotsæder til førersæde og passagersæde	40
1.1	Generelt	7	4.9	Sædevarme (ekstraudstyr)	41
1.2	Miljøhenvisninger	8	4.10	Nakkestøtter	41
2	Sikkerhed	9	4.11	Siddepladsanordning	42
2.1	Brandsikring	9	4.12	Foldegardin i førerhuset	42
2.1.1	Undgåelse af brandfarer	9	4.12.1	Mørklægning Foldegardin	42
2.1.2	Bekæmpelse af brand	9	4.12.2	Foldegardin Remis (delvis ekstraudstyr)	43
2.1.3	Ved brand	9	4.13	Tankning af dieselbrændstof	43
2.2	Generelt	10	5	Opstilling af autocamperen	45
2.3	Trafiksikkerhed	11	5.1	Håndbremse	45
2.4	Kørsel med anhænger	12	5.2	Indgangstrin	45
2.5	Gasanlæg	12	5.3	Niveauekiler	45
2.5.1	Generelle henvisninger	12	5.4	Underlagskiler	45
2.5.2	Gasflasker	13	5.5	Støtteben	46
2.6	Elektrisk anlæg	14	5.5.1	Generelle henvisninger	46
2.7	Vandanlæg	14	5.5.2	Hejsestøtter (SAWIKO) (ekstraudstyr)	46
3	Før der køres	15	5.5.3	Hejsestøtter (AL-KO) (ekstraudstyr)	47
3.1	Nøgler	15	5.5.4	Elektriske hejsestøtter (AL-KO) (ekstraudstyr)	48
3.2	Indregistrering	15	5.6	230 V-tilslutning	50
3.3	Pålæsning	16	5.7	Køleskab	50
3.3.1	Definitioner	16	5.8	Satellitanlæg (ekstraudstyr)	50
3.3.2	Beregning af ekstravægt	18	5.8.1	Anlæg med automatisk antenneindstilling (Alden)	50
3.3.3	Læs køretøjet rigtigt	19	5.8.2	Anlæg med halvautomatisk antenneindstilling (Alden)	51
3.3.4	Tagræling og stige (delvis ekstraudstyr)	21	5.8.3	Anlæg med automatisk antenneindstilling (Oyster)	52
3.3.5	Baggarage/bagopbevaringsrum	22	5.9	Markise (ekstraudstyr)	52
3.3.6	Cykelholder (ekstraudstyr)	23	6	Beboelse	55
3.3.7	Cykelholder cykel/e-bike (ekstraudstyr)	25	6.1	Centrallås (ekstraudstyr)	55
3.3.8	Aftagelig bagagebærer (AL-KO) (ekstraudstyr)	26	6.2	Indgangsdør	55
3.3.9	Bagagebærer SAWIKO (ekstraudstyr)	27	6.2.1	Indgangsdør, udvendigt (Hartal M1)	56
3.4	Kørsel med anhænger	28	6.2.2	Indgangsdør, indvendigt (Hartal M1)	56
3.5	Anhængerkobling (ekstraudstyr)	29	6.2.3	Indgangsdør, udvendigt (Hartal Premium) (delvis ekstraudstyr)	57
3.6	Elektrisk styret indgangstrin (delvis ekstraudstyr)	29	6.2.4	Indgangsdør, indvendigt (Hartal Premium) (delvis ekstraudstyr)	57
3.7	Tv-anlæg (ekstraudstyr)	31	6.2.5	Vindue indgangsdør (Hartal Premium) (delvis ekstraudstyr)	58
3.8	Afdækninger til køkkenvasken og afdrypningsbæknet	31	6.2.6	Foldbart net på indgangsdøren (delvis ekstraudstyr)	58
3.9	Sikring af påmonterede dele	31	6.3	Udvendige klapper	58
3.10	Snekæder (ekstraudstyr)	32	6.3.1	Klaplås med håndtagsfordybning	59
3.11	Trafiksikkerhed	33	6.3.2	Klaplås med trykknop	59
4	Under kørslen	35	6.3.3	Klap til 230 V-tilslutning, kvadratisk	60
4.1	Kørsel med autocamperen	35			
4.2	Parkeringshjælp Park Boy V (ekstraudstyr)	36			
4.3	Bakkamera (ekstraudstyr)	37			
4.4	Kørehastighed	38			
4.5	Bremser	39			
4.6	Sikkerhedsseler	39			
4.6.1	Korrekt placering af sikkerhedsseler	39			
4.7	Børnefastholdesystemer	40			

Indholdsfortegnelse

6.3.4	Dæksel til drikkevands- påfyldningsstuds	60	6.13.3	Midtersiddebænk med langsgående bænk (med sengeudvidelse)	98
6.4	Skabslåger	61	6.13.4	Midtersiddebænk med langsgående bænk	99
6.4.1	Skabslåger med trykknop	61	6.13.5	Midtersiddebænk med langsgående bænk (med sengeudvidelse)	100
6.4.2	Skabslåger med åbningsliste	61	6.13.6	Midtersiddebænk med langsgående bænk (Van)	101
6.4.3	Skabslåger med håndtag og trykknop	62	6.13.7	Midtersiddebænk højre med langsgående bænk venstre	102
6.5	Lyskontakter	62	6.13.8	L-siddebænk med langsgående bænk	103
6.5.1	Indgangsparti	62	6.13.9	L-siddebænk med langsgående bænk (med sengeudvidelse)	104
6.5.2	Kabine	62	6.13.10	L-siddebænk (lang) med langsgående bænk	105
6.5.3	Klædeskabslampe	63	6.13.11	L-siddebænk med langsgående bænk (uden ekstra hynde)	106
6.6	Spotlampe	64	6.13.12	L-siddebænk med langsgående bænk	107
6.7	Holder til fladskærm	64	6.13.13	L-siddebænk højre med langsgående bænk venstre	108
6.7.1	Holder på søjle	65	6.13.14	L-siddebænk med langsgående bænk (med afvinklet sengeudvidelse)	109
6.7.2	Holder med drejearm	65	6.14	Vandtilslutning til udendørs bruser (ekstraudstyr)	110
6.7.3	Holder i tv-skabet	66	7	Gas anlæg	111
6.7.4	Holder i tv-rummet	66	7.1	Generelt	111
6.8	Ventilation	67	7.2	Gasflasker	112
6.9	Vinduer	67	7.3	Udskiftning af gasflasker	113
6.9.1	Ventilationsrude med drejeudskydere	68	7.4	Gasafspærringsventiler	114
6.9.2	Ventilationsrude med automatiske udskydere	70	7.5	Ekstern gastilslutning (ekstraudstyr)	114
6.9.3	Mørkt rullegardin og insektrullegardin	72	7.6	Crash-Protection-Unit- omkoblingsanlæg (ekstraudstyr)	115
6.9.4	Foldegardin og net	72	8	Elektrisk anlæg	119
6.9.5	Foldegardiner til forrude, førerrude og passagerude	73	8.1	Generelle sikkerhedshenvisninger	119
6.10	Tagluger	75	8.2	Definitioner	119
6.10.1	Heki-tagluge (mini og midi) (delvis ekstraudstyr)	75	8.3	12 V-instrumentnet	120
6.10.2	Løfte-tagluge (ekstraudstyr)	77	8.3.1	Kontakt til radio (ekstraudstyr)	121
6.10.3	Tagluge Omni-Vent med ventilator (ekstraudstyr)	77	8.3.2	Startbatteri	121
6.10.4	Tagluge Skyroof (delvis ekstraudstyr)	79	8.3.3	Opholdsrummets batteri	122
6.11	Borde	80	8.4	EI-blok (EBL 99)	124
6.11.1	Fast bord	81	8.4.1	Batterikontakt	125
6.11.2	Hængebord	83	8.4.2	Batterivalgkontakt	125
6.11.3	Sænkebord	84	8.4.3	Batteriovervågning	125
6.12	Senge	86	8.4.4	Batteriladning	126
6.12.1	Fast seng (gastrykfjeder)	86	8.5	Panel IT 96-2	126
6.12.2	Fast seng (indstillelig hoveddel)	86	8.5.1	12 V-hovedafbryder	126
6.12.3	Fast seng, elektrisk indstillelig (delvis ekstraudstyr)	87	8.5.2	Viseinstrument V/tank til batterispænding og vand- eller spildevandsmængde	127
6.12.4	Køjeseng	88			
6.12.5	Hejseseng, manuel betjening (Ixeo-model)	88			
6.12.6	Hejseseng, elektrisk betjening (ekstraudstyr, Ixeo-model)	90			
6.12.7	Sengeudvidelse (kort) til enkeltsege (ekstraudstyr)	93			
6.13	Ombygning af siddegrupper til soveværelse	93			
6.13.1	Lille midtersiddegruppe	96			
6.13.2	Midtersiddegruppe med sengeudvidelse	97			

8.5.3	Kontakt til vandpumpe.	128	9.4.4	Vandvarmer Alde (ekstraudstyr)	170
8.5.4	Batterialarm for opholdsrummets batteri.	128	9.5	Komfur	171
8.5.5	12 V-kontrollampe.	129	9.5.1	Gasapparat	171
8.5.6	230 V-kontrollampe.	129	9.5.2	Gasbageovn (Dometic) (ekstraudstyr).	173
8.6	Panel IT 994	129	9.5.3	Mikrobølgeovn (ekstraudstyr)	175
8.6.1	Viseinstrument V/tank til batterispænding og vand- eller spildevandsmængde.	129	9.5.4	Emhætte (ekstraudstyr).	176
8.6.2	Batterialarm for opholdsrummets batteri	131	9.6	Køleskab	176
8.6.3	Viseinstrument digitalur/temperatur.	131	9.6.1	Køleskabets ventilationsgitter	177
8.6.4	Viseinstrument strøm til lade-/afledningsstrøm på opholdsrummets batteri.	132	9.6.2	Drift (Dometic 8-serie med manuelt energivalg-system MES)	177
8.6.5	12 V-hovedafbryder.	132	9.6.3	Drift (Dometic 8-serie med automatisk energivalg-system AES)	179
8.6.6	12 V-kontrollampe.	133	9.6.4	Drift (Thetford med SES).	181
8.6.7	230 V-kontrollampe.	133	9.6.5	Køleskabsdørens lås	183
8.6.8	Kontakt til vandpumpe.	133	10	Sanitære faciliteter	187
8.7	Brændstofcelle (EFOY) (ekstraudstyr)	133	10.1	Vandforsyning, generelt.	187
8.8	Solcelleanlæg (ekstraudstyr).	136	10.2	Vandtank	188
8.9	230 V-instrumentnet	138	10.2.1	Påfyldningsmængder.	188
8.9.1	230 V-tilslutning.	138	10.2.2	Drikkevands-påfyldningsstuds med dæksel	188
8.9.2	Tilslut 230 V-forsyningen.	138	10.2.3	Lukning/åbning af overløbet	189
8.10	Sikringer	139	10.2.4	Påfyldning af vand	189
8.10.1	12 V-sikringer	140	10.2.5	Aftapning af vand (drejehåndtag med overløb)	189
8.10.2	230 V-sikring	143	10.3	Spildevandstank	190
8.11	Udvendig stikdåse (ekstraudstyr)	144	10.3.1	Aftapning af spildevand	190
8.12	Strømdiagrammer	145	10.3.2	Spildevandstankopvarmning (ekstraudstyr).	191
8.12.1	Strømdiagrammer indvendig	145	10.4	Påfyldning af vandanlæg	191
8.12.2	Strømdiagram udvendig	148	10.5	Tømning af vandanlægget.	192
9	Indbyggede apparater.	149	10.6	Toiletrum	193
9.1	Generelt	149	10.7	Toilet	194
9.2	Varmeovn	150	10.7.1	Drejeligt toilet (Thetford C-200)	194
9.2.1	Modeludførelser med skorsten på højre side af køretøjet	150	10.7.2	Toilet med fast sæde (Thetford C-402)	200
9.2.2	Sådan opvarmes der rigtigt.	150	10.7.3	Toilet (Dometic)	204
9.2.3	Varmluftvarmeovn Truma Combi	151	11	Pleje.	207
9.2.4	Varmluftvarmeovn Truma Combi D.	153	11.1	Udvendig pleje	207
9.2.5	Varmtvandsvarmeovn Alde (ekstraudstyr)	154	11.1.1	Generelt.	207
9.2.6	Ekstra varmeveksler (delvis ekstraudstyr)	159	11.1.2	Vask med højtryksrensere.	207
9.2.7	Elektrisk gulvopvarmning (ekstraudstyr)	160	11.1.3	Vaskning af køretøjet.	208
9.2.8	Parkeringsvarme (ekstraudstyr)	160	11.1.4	Vinduesruder af akrylglas	208
9.3	Klimaanlæg (ekstraudstyr)	162	11.1.5	Undervogn	208
9.3.1	Dometic.	162	11.1.6	Spildevandstank	209
9.3.2	Telair.	163	11.1.7	Indgangstrin	209
9.4	Vandvarmer.	164	11.2	Indvendig pleje.	209
9.4.1	Modeludførelser med skorsten på højre side af køretøjet	165	11.3	Vandanlæg	210
9.4.2	Vandvarmer Truma Combi	165	11.3.1	Rengøring af vandtanken	210
9.4.3	Vandvarmer Truma Combi D	168	11.3.2	Rengøring af vandrør.	211
			11.3.3	Desinfektion af vandanlægget	211
			11.4	Emhætte	212
			11.5	Klimaanlæg	212
			11.5.1	Dometic	212

Indholdsfortegnelse

11.5.2	Telair	213	14	Fejlsøgning	239
11.6	Pleje om vinteren	213	14.1	Bremseanlæg	239
11.6.1	Forberedelser	213	14.2	Elektrisk anlæg	239
11.6.2	Vinterdrift	214	14.3	Brændstofcelle	241
11.6.3	Efter vintersæsonen	214	14.4	Gasanlæg	241
11.7	Opklodsning	214	14.5	Varmeovn/vandvarmer	242
11.7.1	Midlertidig opklodsning	214	14.5.1	Varmeovn/vandvarmer Truma (gasvarmeovn)	242
11.7.2	Opklodsning til vinteren	215	14.5.2	Varmeovn/vandvarmer Truma (dieselvarmeovn)	243
11.7.3	Ibrugtagning af køretøjet efter en midlertidig opklodsning eller efter vinterstilstanden	216	14.5.3	Varmeovn/vandvarmer Alde	244
12	Vedligeholdelse	219	14.6	Klimaanlæg	245
12.1	Eftersynsarbejder	219	14.6.1	Dometic	245
12.2	Vedligeholdelsesarbejder	219	14.6.2	Telair	245
12.3	Døre	219	14.7	Komfur	246
12.4	Opholdsrummets batteri	220	14.7.1	Gasapparat/gasbageovn	246
12.5	Brændstofcelle	220	14.7.2	Mikrobølgeovn	246
12.5.1	Udskift tankpatronen	220	14.8	Køleskab	246
12.5.2	Påfyldning af Service Fluid	221	14.8.1	Dometic 8-serie med MES	246
12.6	Varmtvandsvarmeovn Alde	221	14.8.2	Dometic 8-serie med AES	247
12.6.1	Kontrol af væskenniveauet	222	14.9	Køleskab Thetford	248
12.6.2	Påfyldning af varmemedium	222	14.10	Vandforsyning	249
12.6.3	Udluftning af varmeanlægget	222	14.11	Karosseri	251
12.7	Parkeringsvarme	223	15	Ekstraudstyr	253
12.8	Udskiftning af glødepærer, udvendig	223	15.1	Ekstraudstyrets vægt	253
12.8.1	Lys front	224	16	Tekniske data	257
12.8.2	Lys bag	224	16.1	Oversigt grundplaner	257
12.8.3	Sidelys	225	16.2	Længdemåltabel	264
12.8.4	Glødepære-typer til udvendigt lys	225	16.3	Strømforsyning	265
12.9	Udskiftning af glødepærer, indvendig	226	17	Nyttige tips	267
12.9.1	Indbygget halogenlampe	226	17.1	Trafikbestemmelser i udlandet	267
12.9.2	Indbygget halogenlampe (flad)	227	17.2	Hjælp på Europas veje	267
12.9.3	Indbygget lampe med LED	227	17.3	Trafikbestemmelser for autocampere	269
12.9.4	Halogenspotlampe (kan forskydes)	228	17.4	Overnatning i køretøjet uden for campingpladser	272
12.9.5	Halogenspotlampe (kan forskydes)	228	17.5	Gasforsyning i europæiske stater	273
12.9.6	Garagelampe	229	17.6	Bestemmelser om vejafgift i europæiske stater	274
12.10	Reservedele	229	17.7	Tips til sikker overnatning undervejs	274
12.11	Typeskilt	230	17.8	Tips for vintercampister	274
12.12	Klæbemærkat med advarsel og klæbemærkat med henvisning	230	17.9	Rejsechecklister	275
13	Hjul og dæk	231	18	Inspektionsskema	277
13.1	Generelt	231			
13.2	Valg af dæk	232			
13.3	Betegnelser på dækket	233			
13.4	Omgang med dæk	233			
13.5	Skift af hjul	233			
13.5.1	Generelle henvisninger	233			
13.5.2	Tilspændingsmoment	234			
13.5.3	Hjulskift	236			
13.6	Reservehjulholder (ekstraudstyr)	237			
13.7	Dæktryk	237			

Læs denne betjeningsvejledning helt igennem før den første start!

Medbring altid betjeningsvejledningen i køretøjet. Informér også andre brugere om alle sikkerhedsbestemmelserne.



► Ved ignorering af dette symbol kan det føre til fare for personer.



▷ Ved ignorering af dette symbol kan det føre til skader i eller på vognen.



▷ Dette symbol henviser til anbefalinger eller specielle informationer.



▷ Dette symbol henviser til en miljørigtig handlemåde.

Denne betjeningsvejledning indeholder afsnit, hvor der er beskrevet modelrelateret udstyr eller ekstraudstyr. Disse afsnit er markeret på en særlig måde. Det er muligt, at Deres køretøj ikke er udstyret med dette ekstraudstyr. Udstyret i Deres køretøj kan derfor afvige ved nogle illustrationer og beskrivelser.

På den anden side kan Deres køretøj være udstyret med yderligere ekstraudstyr, som ikke er beskrevet i denne betjeningsvejledning.

Ekstraudstyr er beskrevet, når der er brug for en forklaring til det.

Læg mærke til de separat vedlagte betjeningsvejledninger.



▷ Angivelserne "til højre", "til venstre", "foran", "bagi" refererer altid til køretøjet set i køreretningen.

▷ Alle mål og vægtangivelser er cirka-angivelser.

Hvis henvisningerne i denne betjeningsvejledning ikke overholdes, og der derfor opstår en skade på køretøjet, kan der ikke gøres garantikrav.

Vores køretøjer videreudvikles permanent. Vi beder Dem derfor om at have forståelse for, at vi forbeholder os ret til ændringer i form, udstyr og teknik. Ud fra indholdet i denne betjeningsvejledning kan der ikke af denne grund afledes krav over for producenten. Her er det udstyr beskrevet, som var kendt og indført på trykningstidspunktet.

Genoptryk, oversættelse og mangfoldiggørelse, også i uddrag, er ikke tilladt uden en skriftlig tilladelse fra producenten.

1.1 Generelt

Køretøjet er bygget ifølge den nyeste tekniske udvikling og de anerkendte sikkerhedstekniske regler. Alligevel kan personer komme til skade eller køretøjet blive beskadiget, hvis sikkerhedshenvisningerne i denne betjeningsvejledning ikke overholdes.

Anvend kun køretøjet i teknisk fejlfri tilstand. Overhold betjeningsvejledningen.

Lad straks fagpersonale afhjælpe fejl, der kan reducere sikkerheden for personer eller køretøj. Ved driftsforstyrrelser skal brugeren være opmærksom på pligten til at begrænse skaden for at forhindre yderligere skader.

Lad kun køretøjets bremseanlæg og gasanlæg kontrollere og reparere af et autoriseret værksted.

Ændringer på karosseriet må kun udføres med en tilladelse fra producenten.

Køretøjet er udelukkende beregnet til transport af personer. Bagage og tilbehør må kun medtages op til den maksimalt tilladte totalvægt.

Overhold de af producenten fastsatte kontrol- og eftersynsintervaller.

1.2 Miljøhenvisninger



- ▷ Forstyr ikke naturens ro, og hold naturen ren.
- ▷ Principielt gælder: Spildevand af enhver slags og husholdningsaffald hører ikke hjemme i kloaknedløbsbrønde i vejen eller i den frie natur.
- ▷ Opsaml kun spildevand i spildevandstanken eller i nødstilfælde i andre beholdere, der er egnet til det.
- ▷ Tøm kun spildevandstanken og toilet-kassetten eller toilettanken på specielt hertil bestemte affaldsdepoter på campingpladser eller parkeringspladser. Overhold under ophold i byer og kommuner henvisningerne på parkeringspladserne, eller spørg om affaldsdepoter.
- ▷ Tøm spildevandstanken så ofte som muligt, selvom den ikke er fyldt helt op (hygiejne).
Skyl efter mulighed hhv. spildevandstanken og afløbsforbindelsen med friskvand ved enhver tømning.
- ▷ Lad aldrig toilet-kassetten eller toilettanken blive for fuld. Når niveauindikatoren lyser, bør toilet-kassetten eller toilettanken omgående tømmes.
- ▷ Husholdningsaffald skal også på rejser sorteres i glas, blikdåser, plast og vådt affald. Spørg om bortskaffelsesmulighederne i den kommune, hvor De opholder Dem. Husholdningsaffald må ikke smides i affaldsbeholdere på parkeringspladser.
- ▷ Tøm affaldsbeholdere hyppigt i containerne, der er beregnet dertil. Dermed undgås det, at der samler sig problematisk affald og dårlig lugt i køretøjet.
- ▷ Lad ikke køretøjsmotoren køre unødvendigt, mens køretøjet står stille. En kold motor afgiver særlig mange giftige stoffer i tomgang. Motorens driftstemperatur opnås hurtigst, når der køres.
- ▷ Anvend et miljøvenligt og biologisk godt nedbrydeligt WC-kemikalie i en minimal dosering til toilettet.
- ▷ Benyt under længere ophold i byer og kommuner parkeringspladser, der specielt er beregnet til autocampere. Spørg i den pågældende by eller kommune om parkeringsmuligheder.
- ▷ Sørg altid for, at pladsen er ren, når De forlader den.

Kapitelloversigt

I dette kapitel finder De vigtige sikkerhedshenvisninger. Sikkerhedshenvisningerne bruges til at beskytte personer og materielle værdier.

Henvisningerne vedrører i detaljer:

- Brandsikringen og handlemåden ved brand
- Generel handlemåde i omgangen med køretøjet
- Køretøjets trafiksikkerhed
- Kørslen med anhænger
- Køretøjets gasanlæg
- Køretøjets elektriske anlæg
- Køretøjets vandanlæg

2.1 Brandsikring

2.1.1 Undgåelse af brandfarer



- ▶ Lad aldrig børn være alene i køretøjet.
- ▶ Hold brændbare materialer bort fra varme- og kogeapparater.
- ▶ Lamper kan blive meget varme. Når lampen er tændt, skal sikkerhedsafstanden til brændbare genstande altid være på 30 cm. Brandfare!
- ▶ Benyt aldrig transportable varme- eller kogeapparater.
- ▶ Kun autoriseret fagpersonale må ændre det elektriske anlæg, gasanlægget eller de indbyggede apparater.

2.1.2 Bekæmpelse af brand



- ▶ Medtag altid en tørpulver-ildslukker i køretøjet. Ildslukkeren skal være godkendt, kontrolleret og klar til brug.
- ▶ Lad autoriseret fagpersonale regelmæssigt kontrollere ildslukkeren. Læg mærke til kontroldatoen.
- ▶ Alt efter udstyret er ildslukkeren ikke indeholdt i leveringsomfanget.
- ▶ Hav altid et brandtæppe parat i nærheden af komfuret.

2.1.3 Ved brand



- ▶ Evakuer alle passagerer.
- ▶ Sluk for den elektriske forsyning, og adskil den fra nettet.
- ▶ Luk hovedafspærringsventilen på gasflasken.
- ▶ Slå alarm, og ring til brandvæsnet.
- ▶ Bekæmp branden, hvis dette er muligt uden risiko.



- ▷ Informér Dem om, hvor nødudstigningerne er placeret, og hvordan de skal betjenes.
- ▷ Hold flugtveje frie.
- ▷ Overhold ildslukkerens brugsanvisning.

Som nødudstigninger anses alle vinduer og døre, som opfylder følgende kriterier:

- Kan åbnes udadtil eller forskydes horisontalt
- Åbningsvinkel mindst 70°
- Fri åbning med en diameter på mindst 450 mm
- Afstand til køretøjets bund maks. 950 mm

2.2 Generelt



- ▶ Ilten i bilens interiør forbruges ved åndedrættet og anvendelsen af gasdrevne indbygningsapparater. Derfor skal ilten fornyes hele tiden. Af den grund er der indbygget mekaniske ventilationsanordninger (f.eks. tagluger med mekaniske ventilationsanordninger, runde tagventilationer eller gulvluger) i køretøjet. Mekaniske ventilationsanordninger må aldrig dækkes til hverken indefra eller udefra, f.eks. med en vintermåtte. Hold mekaniske ventilationsanordninger fri for sne og løv. Der er fare for at blive kvalt på grund af det øgede CO₂-indhold.
- ▶ Magasiner og baggarager må ikke anvendes som soveplads eller som opholdssted for personer eller dyr. Disse rum er ikke tvangsventileret. Der er fare for kvælning på grund af iltmangel og returluft fra varmeovnen.
- ▶ Vær opmærksom på dørenes gennemgangshøjde.



- ▷ For de indbyggede apparater (varmeovn, komfur, køleskab osv.) samt for basiskøretøjet (motor, bremsen osv.) er de pågældende driftsvejledninger og betjeningsvejledninger bestemmende. De skal ubetinget overholdes.
- ▷ Hvis der monteres tilbehør eller ekstraudstyr, kan køretøjets dimensioner, vægt og køreegenskaber ændres. Det monterede udstyr skal til dels registreres i indregistreringsattesten.
- ▷ Anvend kun fælge og dæk, som er godkendt til køretøjet. Angivelser om størrelsen på de godkendte fælge og dæk fremgår af indregistreringsattesten eller kan oplyses hos de autoriserede forhandlere og serviceafdelinger.
- ▷ Træk håndbremsen når køretøjet parkeres.
- ▷ Hvis køretøjets teknisk tilladte totalvægt er på mere end 4 t, skal der ved parkering på stigninger eller skrånninger anvendes underlagsskiler. Underlagsskilerne er som standard vedlagt ved køretøjer over 4 t totalvægt.



- ▷ Luk alle døre, udvendige klapper og vinduer, før De forlader køretøjet.
- ▷ Medbring advarselstrekant, forbindskasse og eller advarselsblink, hvis de er retligt foreskrevet.
- ▷ Køretøjet må kun bruges i den offentlige vejtrafik, hvis køretøjets fører er i besiddelse af gyldigt kørekort for den pågældende køretøjsklasse.
- ▷ Når køretøjet sælges, skal De give alle betjeningsvejledningerne til køretøjet og de indbyggede apparater videre til den nye ejer.

2.3 Trafiksikkerhed



- ▶ Før der køres, skal det kontrolleres, at signal- og belysningsanordningerne, styringen og bremsene fungerer.
- ▶ Lad bremseanlæg og gasanlæg kontrollere af et autoriseret værksted efter en længere opklodsning (ca. 10 måneder).
- ▶ Kontrollér, før der køres, og også efter korte pauser, om indgangstrinet er kørt helt ind.
- ▶ Før der køres, skal den drejelige hejseeng sikres.
- ▶ Før der køres, skal gardinerne på forruden, på førervinduet og på passagervinduet åbnes og sikres.
- ▶ Fjern fjernsynet fra støtten, og anbring det sikkert, før der køres.
- ▶ Fladskærmen og skærmholderen skal drejes tilbage til grundpositionen og sikres, før der køres. Hvis skærmholderen er indbygget i et tv-skab: Luk tv-skabet.
- ▶ Tag afdækningerne fra køkkenvasken og afdrypningsbækkenet af, før der køres, og anbring dem sikkert i køkkenblokken eller i klædeskabet.
- ▶ Lås indstillelige borde, før der køres.
- ▶ Før der køres, skal alle sæder, der kan drejes, drejes i kørselsretningen og låses. Under kørslen skal sæderne, der kan drejes, forblive låst i kørselsretningen.
- ▶ Personer må kun opholde sig på de tilladte siddepladser under kørslen (se kapitel 4). Det tilladte antal siddepladser står i indregistreringsattesten.
- ▶ På siddepladser gælder selepligt.
- ▶ Før der køres, skal sikkerhedsselerne spændes og forblive spændt under kørslen.
- ▶ Børn skal altid fastgøres sikkert med børnesikrings-anordningerne, der er foreskrevet for den pågældende legemshøjde og vægt.
- ▶ Anbring kun børnefastholdesystemer på siddepladser med trepunkts-seler, der er monteret af fabrikken.
- ▶ Ved basiskøretøjet drejer det sig om et erhvervskøretøj (lille lastbil). Omstil måden at køre på i overensstemmelse hermed.
- ▶ Vær ved underføringer, tunneler eller lignende opmærksom på køretøjets totalhøjde (også tagbagage).
- ▶ Om vinteren skal taget være fri for sne og is, før der køres.
- ▶ Kontrollér campingvognens dæktryk regelmæssigt, før der køres, eller med et mellemrum på to uger. Et forkert dæktryk forårsager en for stor slitage og kan føre til beskadigelse af dækkene eller endda til at dækkene eksploderer. Derved kan man miste herredømmet over køretøjet.
- ▶ Anvend ikke varmeovnen på tankstationer. Eksplosionsfare!
- ▶ Anvend ikke varmeovnen i lukkede rum. Fare for kvælning!



- ▷ Fordel bagagen i køretøjet jævnt, før der køres (se kapitel 3).
- ▷ Vær opmærksom på køretøjets teknisk tilladte totalvægt og den tilladte akselbelastning, når autocamperen læsses, og ved pauser, hvor der f.eks. læsses bagage eller fødevarer på (se indregistreringsattesten).
- ▷ Luk skabsdøre, toiletrumsdøren, alle skuffer og klapper, før der køres. Køleskabsdørsikringen skal gå i indgreb.



- ▷ Luk vinduerne og taglugerne, før der køres.
- ▷ Luk alle udvendige klapper, og aflås klaplåsene, før der køres.
- ▷ Fjern de eksterne støtteben, før der køres, og køр de støtteben ind, der er monteret på køretøjet.
- ▷ Før der køres, skal antennen anbringes i parkeringsposition.
- ▷ Efterspænd hjulboltene/hjilmøtrikke på den første tur og efter hvert skift af hjul efter 50 km. Kontrollér også senere med mellemrum, at de sidder fast. Tilspændingsmoment, se kapitel 13.
- ▷ Dækkene må ikke være mere end 6 år gamle, da materialet med tiden bliver sprødt (se kapitel 13).
- ▷ Dæk, hjulophæng og styring er udsat for en ekstra belastning, når der er monteret snekæder. Køр langsomt (maks. 50 km/h) med snekæder og kun på veje, der er helt dækket med sne. Køretøjet kan i modsat fald blive beskadiget.

2.4 Kørsel med anhænger



- ▶ Udvis forsigtighed, når en anhænger kobles til og fra. Fare for ulykker og for at komme til skade!
- ▶ Når der kobles til eller fra, må der ikke opholde sig personer mellem trækkøretøjet og anhængerens.

2.5 Gasanlæg

2.5.1 Generelle henvisninger



- ▶ Før der køres, når køretøjet forlades, eller når gasapparaterne ikke anvendes, skal alle gasafspærringsventiler og hovedafspærringsventilen på gasflasken lukkes.
- ▶ Ved optankning, på færger eller i garagen må intet andet apparat (f.eks. varmeovn eller køleskab) være gang, hvis det bruges med åben flamme. Eksplosionsfare!
- ▶ Hvis et apparat bruges med åben flamme, må apparatet ikke sættes i gang i lukkede rum (f.eks. garager). Fare for forgiftning og kvælning!
- ▶ Gasanlægget må kun vedligeholdes, repareres eller ændres af et autoriseret værksted.
- ▶ Lad gasanlægget kontrolleres af et autoriseret værksted i overensstemmelse med de nationale bestemmelser, inden det tages i brug. Det gælder også for ikke-indregistrerede køretøjer. Ved ændringer på gasanlægget skal gasanlægget straks kontrolleres af et autoriseret værksted.
- ▶ Gastrykregulatoren og forbrændingsgasrørene skal også kontrolleres. Gastrykregulatoren skal udskiftes efter senest 10 år. Køretøjets ejer er ansvarlig for foranstaltningen.
- ▶ Hvis gasanlægget er defekt (gaslugt, højt gasforbrug), er der eksplosionsfare! Luk straks hovedafspærringsventilen på gasflasken. Åbn vinduer og døre, og luft grundigt ud.
- ▶ Hvis gasanlægget er defekt: Undlad at ryge, bruge åben ild eller tænde for el-kontakter (lyskontakter osv.).
- ▶ Sørg for en tilstrækkelig ventilation, før komfuret tages i brug. Åbn vinduet eller taglugen.



- ▶ Anvend ikke gasapparatet eller gasbageovnen til opvarmning.
- ▶ Hvis der er flere gasapparater, er det nødvendigt med en gasafspærringsventil for hvert gasapparat. Hvis enkelte gasapparater ikke anvendes, skal den pågældende gasafspærringsventil lukkes.
- ▶ Tændsikringerne skal lukke i løbet af et minut, efter at gasflammen er gået ud. Det kan høres ved, at der lyder et klik. Kontrollér funktionen af og til.
- ▶ De indbyggede gasapparater er udelukkende beregnet til en drift med propangas og butangas eller en blanding af begge gasser. Gastrykregulatoren samt alle indbyggede gasapparater er dimensioneret til et driftstryk på 30 mbar.
- ▶ Propangas er egnet til gasudvikling ned til -42 °C, butangas derimod kun ned til 0 °C. Ved lavere temperaturer er der ikke noget gastryk mere. Butangas er ikke egnet til anvendelse om vinteren.
- ▶ Kontrollér regelmæssigt, at gasslangen på gasflasketilslutningen er tæt. Gasslangen må ikke være porøs eller have små revner. Lad et autoriseret værksted udskifte gasslangen senest 10 år efter produktionsdatoen. Ejeren af gasanlægget har ansvaret for, at udskiftningen foretages.
- ▶ Gaskassen er på grund af sin funktion og konstruktion et rum, der åbent udadtil. Tildæk aldrig den seriemæssigt monterede mekaniske ventilationsanordning. Udstrømmende gas kan i modsat fald ikke ledes ud i det fri.
- ▶ Anvend ikke gaskassen som magasin, da der kan trænge fugtighed ind.
- ▶ Sørg for at sikre gaskassen mod, at uvedkommende kan få adgang til den. Hertil skal adgangen lukkes.
- ▶ Hovedafspærringsventilen på gasflasken skal være tilgængelig.
- ▶ Tilslut kun gasapparater (f.eks. gasgrill), der er dimensioneret til et gastryk på 30 mbar.
- ▶ Forbrændingsgasrøret skal være tæt og fast tilsluttet både til kogeapparatet og skorstenen. Forbrændingsgasrøret må ikke være beskadiget.
- ▶ Forbrændingsgasserne skal kunne strømme uhindret ud i det fri, og frisk luft skal kunne strømme uhindret ind. Derfor skal skorstene og indsugningsåbninger holdes rene og frie (f.eks. for sne og is). Der må der ikke ligge snevolde el. lignende på køretøjet.

2.5.2 Gasflasker



- ▶ Tag kun gasflasker med i gaskassen.
- ▶ Stil gasflasker lodret i gaskassen.
- ▶ Spænd gasflasker fast, så de ikke kan dreje sig og vælte.
- ▶ Når gasflaskerne ikke er tilsluttet til gasslangen, skal beskyttelsehætten altid sættes på.
- ▶ Luk hovedafspærringsventil på gasflasken, før gastrykregulatoren eller gasslangen tages af gasflasken.
- ▶ Tilslut kun gastrykregulatoren eller gasslangen til gasflaskerne med hånden. Anvend ikke værktøj.
- ▶ Brug udelukkende specielle gastrykregulatorer med sikkerhedsventil til anvendelse i køretøjer. Andre gastrykregulatorer er ikke tilladte og er ikke tilstrækkelige for den kraftige belastning.



- ▶ Anvend afisningsanlæg (Eis-Ex) til gastykregulatoren ved temperaturer under 5 °C.
- ▶ Benyt altid kun 11 kg- eller 5 kg-gasflasker. Camping-gasflasker med indbygget kontraventil (blå flasker med maks. indhold på 2,5 hhv. 3 kg) må kun undtagelsesvis anvendes med en sikkerhedsventil.
- ▶ Til udvendige gasflasker skal der benyttes så korte slanger som muligt (maks. 150 cm).
- ▶ Spær aldrig ventilationsåbningerne i gulvet under gasflaskerne.

2.6 Elektrisk anlæg



- ▶ Arbejde på det elektriske anlæg må kun udføres af fagpersonale.
- ▶ Sluk for alle apparater og lamper, klem batteriet fra og skil køretøjet fra nettet, inden der udføres arbejde ved det elektriske anlæg.
- ▶ Anvend kun originale sikringer med de angivne værdier.
- ▶ Udskift kun defekte sikringer, når fejlårsagen er kendt og afhjulpet.
- ▶ Der må aldrig kobles uden om sikringerne, og de må ikke repareres.

2.7 Vandanlæg



- ▶ Stående vand i vandtanken eller i vandrørerne bliver efter relativ kort tid udrikkeligt. Derfor skal vandrørerne og vandtanken rengøres grundigt inden hver brug af køretøjet. Hver gang køretøjet har været brugt, skal vandtanken og vandrørerne tømmes fuldstændigt.
- ▶ Hvis vandanlægget er ude af brug længere end en uge, skal det desinficeres, inden køretøjet bruges (se kapitel 11).



- ▷ Hvis køretøjet ikke er i brug flere dage eller ikke opvarmes ved frostfare, skal hele vandanlægget tømmes. Kontroller, at vandpumpen er slukket på panelet. Ellers kører vandpumpen varm og kan beskadiges. Lad vandhanerne være åbne i midterstilling. Lad sikkerheds-/udløbsventilen (hvis en sådan findes) og alle aftapningshaner være åbne. På den måde kan frostska-der på indbyggede apparater, frostska-der på køretøjet og aflejringer i vandførende dele undgås.

Kapitelloversigt

I dette kapitel finder De vigtige informationer om, hvad De skal være opmærksom på, og hvilke arbejder De skal udføre, før der køres.

Henvisningerne vedrører i detaljer:

- Nøglerne
- Indregistreringen
- Nyttelasten og beregning af nyttelasten
- Korrekt læsning af køretøjet og cykelholderen
- Bagagebæreren
- Kørslen med anhænger
- Indkørsel og udkørsel af indgangstrinnet
- Anbringelse af fjernsynet
- Anbringelse af køkkenvaskafdækningen
- Sikringen af påmonterede dele
- Anvendelsen af snekæder

I slutningen af kapitlet finder De en checkliste, hvor de vigtigste punkter er sammenfattet endnu en gang.

3.1 Nøgler

Sammen med Deres køretøj får De følgende nøgler:

To nøgler til

- Tændingslåsen
- Fører- og passagerdøren
- Benzintanken

To nøgler til

- Karosseriets indgangsdør
- Drikkevands-påfyldningsstuds
- De udvendige klapper

Opbevar altid en reservenøgle uden for køretøjet. Noter det pågældende nøglenummer. Ved tab kan vores autoriserede forhandlere og værksteder hjælpe Dem videre.

3.2 Indregistrering

Autocamperen skal indregistreres. Overhold de nationale bestemmelser for indregistreringen.

Vær opmærksom på, at nogle lande ud over EU-nummerpladen kræver et separat nationalitetskendetegn.

3.3 Pålæsning



- ▶ Overlæsningen af køretøjet og et forkert dæktryk kan resultere i, at dækkene eksploderer. Derved kan man miste herredømmet over køretøjet.
- ▶ I indregistreringsattesten er kun den teknisk tilladte totalvægt og vægten i køreklar stand angivet, men ikke køretøjets faktiske vægt. Af hensyn til Deres egen sikkerhed anbefaler vi at veje det læssede køretøj (med alle genstande, der tages med i køretøjet på rejsen, og alle personer) på en offentlig vægt, før der køres.
- ▶ Tilpas hastigheden til nyttelasten. Bremsesejlen forlænges ved høj nyttelast.



- ▷ Overskrid ikke den teknisk tilladte totalvægt, der er angivet i indregistreringsattesten, ved pålæsningen.
- ▷ Monteret tilbehør og ekstraudstyr reducerer nyttelasten.
- ▷ Overhold de akselbelastninger, der er angivet i indregistreringsattesten.

Vær ved læsningen opmærksom på, at nyttelastens tyngdepunkt er direkte over køretøjets gulv. I modsat fald kan køretøjets køreegenskaber ændre sig.

Maks. tilladte bæreevner

Betegnelse	Belastning (kg)
Hejseseng	200
Køjeseng	100
Tagbagage	200
Baggarage og bagopbevaringsrum	200
Cykelholder 2'er	60
Cykelholder 3'er	60
Cykelholder e-bike 2'er	100
Bagagebærer (AL-KO)	150
Bagagebærer (SAWIKO)	130

3.3.1 Definitioner



- ▷ Inden for teknikken har begrebet "masse" imidlertid afløst begrebet "vægt". Men i almindelig sprogbrug er begrebet "vægt" stadig mere almindeligt. Af hensyn til en bedre forståelse anvendes begrebet "masse" derfor kun i faste formuleringer i de følgende afsnit.
- ▷ Alle angivelser iht. EU-norm DIN EN 1646-2.

Teknisk tilladte totalvægt i lastet tilstand

Den teknisk tilladte totalvægt i læsset tilstand er vægten, som et køretøj aldrig må overskride.

Den teknisk tilladte totalvægt i læsset tilstand er sammensat af **vægten i køreklar tilstand og nyttelasten**.

Den teknisk tilladte totalvægt i lastet tilstand (tilladt totalmasse) angives af producenten i indregistreringsattesten.

Tilladt vægt

Den tilladte vægt er vægten, som angives af producenten for at opnå typegodkendelsen. Den tilladte vægt må aldrig overskride den teknisk tilladte totalvægt i lastet tilstand.

Vægt i køreklar tilstand

Vægten i køreklar tilstand er det køreklare standardkøretøjs vægt.

Vægten i køreklar tilstand består af:

- Egenvægt (vægten af det tomme køretøj) med standardudstyret, der er monteret af fabrikken
- Førerens vægt
- Grundudstyrets vægt

Til egenvægten hører de påfyldte smøremidler som olie og kølevæske, bilværktøjet, reservehjulet og en 90 % fyldt benzintank.

Førerens vægt beregnes altid med 75 kg uafhængigt af, hvor meget føreren faktisk vejer.

Grundudstyret omfatter alle udstyrsgenstande og væsker, der er nødvendige for sikker og korrekt anvendelse af køretøjet. Grundudstyrets vægt indeholder:

- Et 90 % fyldt vandsystem (vandtank og ledninger)
- 90 % fyldte gasflasker
- Et fyldt varmesystem
- Forsyningsledningerne til 230 V-forsyningen
- Et fyldt toiletskyllesystem
- Monteringssættet for et ekstra batteri, hvis et ekstra batteri er muligt

Spildevandstanken og toilettanken er tomme.

Eksempel på beregning af grundudstyret

Vandtank med 60 l (overløb åben)	60 kg
Aluminiumsgasflaske (11 kg _{gas} + 5,5 kg _{flaske})	+ 16,5 kg
Vandvarmer med 12 l	+ 12 kg
230 V-forsyningsledning	+ 4 kg
Monteringssæt ekstra batteri	+ 20 kg
Sum	= 112,5 kg

Vægten i køreklar tilstand angives af producenten i indregistreringsattesten.

Pålæsning

Den tilladte ekstravægt består af:

- Konventionel belastning
- Ekstraudstyr
- Personlige ejendele



▷ Pålæsningen af køretøjet kan forøges ved at reducere vægten i køreklar tilstand. Det er f.eks. tilladt at tømme væskebeholdere og at tage gasflaskerne ud.

Forklaringer til nyttelastens enkelte bestanddele findes i nedenstående tekst.

Konventionel belastning

Den konventionelle belastning er vægten, som producenten har påregnet til passagererne.

Konventionel belastning betyder: For hver siddeplads, som producenten har påregnet, beregnes 75 kg uafhængigt af, hvor meget passagererne faktisk vejer. Førerpladsen er allerede indeholdt i vægten i køreklar tilstand og må **ikke** medregnes.

Antallet af siddepladser angives af producenten i indregistreringsattesten.

Ekstraudstyr

Til ekstraudstyr hører tilbehør og specialudstyr. Eksempler på ekstraudstyr er:

- Anhængerkobling
- Tagræling

- Markise
- Cykel- eller motorcykelholder
- Satellitanlæg
- Mikrobølgeovn

Vægten af det forskellige ekstraudstyr er angivet i kapitel 15 eller kan oplyses af producenten.

Personlige ejendele

De personlige ejendele omfatter alle genstande, der medbringes i køretøjet, og som ikke er indeholdt i den konventionelle belastning og ekstraudstyret. Til personlige ejendele hører f.eks.:

- Fødevarer
- Bestik
- Fjernsyn
- Radio
- Tøj
- Sengetøj
- Legetøj
- Bøger
- Toiletartikler

Derudover hører følgende til personlige ejendele uafhængigt af, hvor de er anbragt:

- Dyr
- Cykler
- Både
- Surfbrætter
- Sportsudstyr

Til de personlige ejendele skal producenten efter gældende bestemmelser mindst påregne en vægt, som beregnes ud fra følgende formel:

Formel Minimumvægt M (kg) = $10 \times N + 10 \times L$

Forklaring N = Maks. antal personer inkl. fører iht. producentens informationer
 L = Køretøjets totallængde i meter

3.3.2 Beregning af ekstravægt



- ▶ Fabrikkens beregning af nyttelasten foretages til dels på basis af skønnet vægt. Den teknisk tilladte totalvægt i lastet tilstand må af sikkerhedsmæssige årsager under ingen omstændigheder overskrides.
- ▶ I indregistreringsattesten er kun den teknisk tilladte totalvægt og vægten i køreklar stand angivet, men ikke køretøjets faktiske vægt. Af hensyn til Deres egen sikkerhed anbefaler vi at veje det læssede køretøj (med alle genstande, der tages med i køretøjet på rejsen, og alle personer) på en offentlig vægt, før der køres.

Nyttelasten (se afsnit 3.3.1) er vægtforskellen mellem

- den teknisk tilladte totalvægt i lastet tilstand og
- køretøjets vægt i køreklar tilstand.

Eksempel på beregning af nyttelast

	Vægt i kg, der skal påregnes	Beregning
Teknisk tilladt totalvægt iht. indregistreringsattesten	3500	
Vægt i køreklar tilstand inkl. grundudstyr iht. indregistreringsattesten	- 3070	
Giver som tilladt nyttelast	430	
Konventionel belastning, f.eks. 3 personer à 75 kg	- 225	
Ekstraudstyr	- 40	
Giver for det personlige udstyr	= 165	

Beregningen af nyttelasten ud fra forskellen mellem den teknisk tilladte totalvægt i læsset tilstand og vægten i køreklar tilstand, der er angivet af producenten, er dog kun en teoretisk værdi.

Kun hvis køretøjet vejes på en offentlig vægt med fyldte tanks (brændstof og vand), fyldte gasflasker og komplet ekstraudstyr, kan den faktiske nyttelast beregnes.

Gå i den forbindelse frem på følgende måde:

- Kør først kun køretøjets forhjul på vægten, og vej dem.
- Kør derefter køretøjets baghjul på vægten, og vej dem.

De enkelte værdier angiver de momentane akselbelastninger. De er vigtige for den rigtige læsning af køretøjet (se afsnit 3.3.3). Summen af værdierne giver køretøjets momentane vægt.

Forskellen mellem den teknisk tilladte totalvægt i læsse tilstand og køretøjets vejede vægt giver den faktiske nyttelast.

Herudfra kan det beregnes, hvilken vægt der bliver tilovers til personlige ejendele:

- Beregn vægten på personerne, der kører med, og træk værdien for den faktiske nyttelast fra.

Resultatet er vægten, som kan faktisk læsses med personlige ejendele.

3.3.3 Læs køretøjet rigtigt



- ▶ Overskrid af sikkerhedsmæssige årsager aldrig den teknisk tilladte totalvægt i læsset tilstand.
- ▶ Fordel lasten jævnt på den venstre og højre side af køretøjet.
- ▶ Fordel bagagen jævnt på begge aksler. Overhold akselbelastningerne, der er angivet i indregistreringsattesten. Vær derudover opmærksom på dækkenes tilladte bæreevne (se kapitel 13).
- ▶ Tunge laster bagved bagakslen kan aflaste forakslen på grund af løfte-stangeffekt ($\frac{1}{2} \rightarrow \frac{1}{2}$). Det gælder især ved et langt overhæng, hvis der transporteres en motorcykel på holderen bagpå, eller hvis bagopbevaringsrummet er læsset tungt. Aflastningen af forakslen begrænser især ved køretøjer med forhjulstræk køreegenskaberne.
- ▶ Anbring alle genstande, så de ikke kan skride.



- ▶ Anbring tunge genstande (fortelt, konserver el.lign.) i nærheden af akslerne. Til opbevaring af tunge genstande egner sig især lavt liggende magasiner, hvis døre ikke kan åbnes i kørselsretningen.
- ▶ Stabl lettere genstande (tøj) i tagskabene.
- ▶ Læs kun cykler på cykelholderen (maks. 3 stk.).

Store opbevaringsrum som baggaragen giver plads til tunge genstande (f.eks. scooter). Bagakslens akselbelastning overskrides derved evt.

Men de enkelte aksler må under ingen omstændigheder overlæsses. Derfor er det vigtigt, i hvilken afstand lasten anbringes i forhold til akslerne.

For at fordele lasten korrekt skal der bruges en vægt, et målebånd, en lomme-regner og lidt tid.

Med to enkle formler kan det beregnes, hvordan lastens vægt påvirker akslerne:

Formler

$A \times G : R =$ Vægt på bagakslen

Vægt på bagakslen – $G =$ Vægt på forakslen

Forklaring

A = Afstand mellem magasin og foraksel i cm

G = Lastens vægt i magasinet i kg

R = Køretøjets akselafstand (afstand mellem akslerne) i cm



- ▷ Mål afstandene uden for køretøjet vandret fra midten af forhjulet til midten af magasinet eller til midten af baghjulet.

Beregning af akselbelastning:

- Multiplicér afstanden mellem magasin og foraksel (A) med vægten for lasten i magasinet (G), og del resultatet med akselafstanden (R). Resultatet er vægten, som lasten i magasinet belaster bagakslen med. Notér denne vægt og magasinet.
- På næste trin trækkes vægten i magasinet (G) fra den netop beregnede vægt. Hvis resultatet er en **positiv** værdi (eksempel 1), betyder det, at forakslen **aflastes** med denne værdi. Hvis resultatet er en **negativ** værdi (eksempel 2), betyder det, at forakslen **belastes** med denne værdi. Notér også denne værdi.
- Beregn alle køretøjets magasiner på denne måde.
- På det sidste trin lægges alle vægte, der er beregnet for bagakslen, til bagakselbelastningen, og vægte, der er beregnet for forakslen, lægges til forakselbelastningen eller trækkes fra den.
Hvordan bagakselbelastning og forakselbelastning beregnes, er beskrevet i afsnit 3.3.2.

Hvis den beregnede værdi overstiger den tilladte akselbelastning, skal lasten anbringes på en anden måde.

Hvis forakslen aflastes for kraftigt, forringes hjulenes kontakt med kørebanen (traktion), især ved køretøjer med forhjulstræk. I dette tilfælde skal bagagen også anbringes på en anden måde.

Eksempel på en udregning

		Eksempel 1	Eksempel 2
Afstand til forakslen	A	(A1) 450 (cm)	(A2) 250 (cm)
Vægt i magasinet	G	x 100 (kg)	x 50 (kg)
Køretøjets akselafstand	R	÷ 325 (cm)	÷ 325 (cm)
Belastning på bagakslen (skal lægges til akselbelastningen)		138,5 (kg)	38,5 (kg)
Vægt i magasinet		- 100 (kg)	- 50 (kg)
Aflastning af forakslen (skal trækkes fra akselbelastningen)		38,5 (kg)	
Belastning af forakslen (skal lægges til akselbelastningen)			-11,5 (kg)

3.3.4 Tagræling og stige (delvis ekstraudstyr)



- ▶ Gå kun på taget, hvis der er monteret en tagræling. Gå kun op på taget ved hjælp af en stige.
- ▶ Vær forsigtig, når De går på stigen. Der er fare for at glide på en fugtig eller overiset stige.
- ▶ Vær forsigtig, når De skal op på taget. Der er fare for at glide på et fugtigt eller overiset tag.
- ▶ Læs ikke taget for tungt. Med tiltagende tagbagage forringes køre- og bremseegenskaberne.



- ▷ Hvis køretøjet er udstyret med en tagræling, kan der fastgøres bagagebærer på tagrælingen til tagbagage (f.eks. til suftbræt, gummibåd eller lette kanoer). Specielle tagbagagesystemer fås som tilbehør. Den autoriserede forhandler eller serviceafdelingen rådgiver Dem gerne.
- ▷ Den maks. tilladte bagage på taget er på 200 kg.
- ▷ Den maks. punktbelastning er på 90 kg/100 cm².
- ▷ Før der gås op på taget, skal der tildækkes et stort område, hvor der gås. Materialer med en glat eller blød overflade som f.eks. en tyk styroporplade er egnede.
- ▷ Sørg for at spænde tagbagage sikkert fast med fastgørelsesremme. Anvend ikke gummiexpandere.
- ▷ Vær opmærksom på køretøjets totalhøjde med læsset tagbagagebærer.

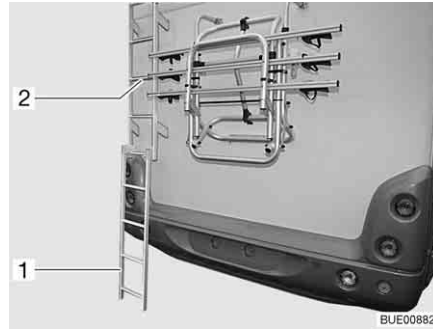

- ▷ Anbring en notits med totalhøjden i førerhuset, så den er synlig. Ved broer og passager skal der så ikke længere regnes.



Billede 1 Hækstige

Sådan går der op på taget
(påhængsstige):

- Sæt den nederste del af stigen (Billede 1, 1) i den del af stigen (Billede 1, 2), der er fastgjort på bagenden, og stil den på gulvet.
- Gå forsigtigt op ad stigen.

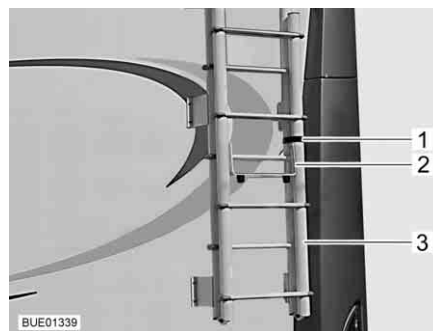

Billede 2 Klapbar stige, stigen klappet opad

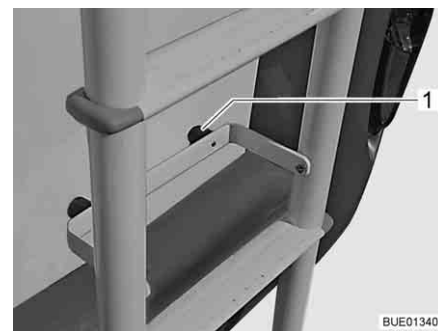

Billede 3 Klapbar stige, stigen klappet nedad

Sådan går der op på taget
(klapbar stige):

- Løsn remmen (Billede 2, 1) på stigen (Billede 2, 3) bag på køretøjet.
- Vip beskyttelsesbøjlen (Billede 2, 2) ud.
- Vip stigen ned.
- Læg beskyttelsesbøjlen med gumminopper (Billede 3, 1) mod køretøjets bagvæg.
- Gå forsigtigt op ad stigen.

Sådan går der op på taget
(teleskopstige):

- Stil forsigtigt teleskopstigen (ekstraudstyr) op ad køretøjets væg.
- Gå forsigtigt op ad stigen.

3.3.5 Baggarage/bagopbevaringsrum



- ▶ Magasiner og baggarager må ikke anvendes som soveplads eller som opholdssted for personer eller dyr. Disse rum er ikke tvangsventileret. Der er fare for kvælning på grund af iltmangel og returluft fra varmeovnen.
- ▶ Vær opmærksom på de tilladte akselbelastninger og den teknisk tilladte totalmasse, når baggaragen/bagopbevaringsrummet læsses.
- ▶ Den maks. tilladte belastning af baggaragen/bagopbevaringsrummet er på 200 kg. Overskrid ikke den tilladte bagakselbelastning.
- ▶ Bemærk: Hvis baggaragen eller (afhængigt af modellen) bagopbevaringsrummet **belastes** maksimalt, **aflastes** forakslen på grund af løfte-stangeffekten. Køreegenskaberne forringes.



- ▷ Afhængigt af køretøjets udstyr er der monteret fastsurringsskinner med fastsurringsøjer i baggaragen hhv. bagopbevaringsrummet. Fastgør altid bagagen til fastsurringsøjerne. Anvend fastgørelsesselelerne eller evt. fastsurringsnet til at fastgøre, men aldrig gummiekspandere.
- ▷ Kontrollér altid, at fastsurringsøjerne sidder fast i fastsurringsskinnen, før bagagen surres fast. Hvis fastsurringsøjet ikke er fast forankret i fastsurringsskinnen, kan bagagen skride og løsne sig ved kraftige styrebevægelser eller opbremsning.
- ▷ Fordel bagagen jævnt. For store punktbelastninger beskadiger gulvbelægningen.
- ▷ Anvend det holdesystem, som tilbydes af Deres forhandler, når cykler medbringes i baggaragen.

3.3.6 Cykelholder (ekstraudstyr)



- ▶ Vær opmærksom på de tilladte akselbelastninger og den teknisk tilladte totalmasse, når cykelholderen læsses.
- ▶ Cykler må rage maks. 40 cm ud over siden, målt fra baglygternes udvendige kanter. Den samlede bredde må dog ikke overskride 2,50 m. Indstil fastgørelserne til cyklerne i overensstemmelse hermed. Udragningen i siden skal markeres med et rødt flag.
- ▶ Læs kun cykler på cykelholderen (maks. 3 stk.).
- ▶ Fastgør cykler med remmene, og kontrollér efter et par kilometer, at de sidder sikkert.
- ▶ Kontrollér fastgørelsen af cyklerne på cykelholderen efter de første 10 km og derefter ved hver pause.
- ▶ Anvend ikke cykelholderen som bagagebærer eller som stige.



- ▷ Cykelholder bruges kun til transport af cykler.
- ▷ Totalmassen, der er anført af producenten, må ikke overskrides.
- ▷ Nummerpladen og baglygterne må ikke tildækkes.
- ▷ Cykelholder maksimale bæreevne er på 60 kg.
- ▷ Vær opmærksom på tyngdepunktet, når cykelholderen læsses. Hvis der kun læsses **en** cykel på cykelholderen, skal cyklen placeres så tæt på køretøjets væg som muligt.
- ▷ Kørsel med udvippet cykelholder uden cykler er ikke tilladt.
- ▷ Kontrollér før hver kørsel:
 - Er cykelholderen uden cykler vippet korrekt ind?
 - Er cyklerne fastgjort sikkert på cykelholderen med cykelholderens seler?

Pålæsning af cykler på cykelholderen

Vær opmærksom på tyngdepunktet, når cykelholderen læsses. Cyklernes tyngdepunkt skal være meget tæt på køretøjets hækvæg. Læs altid cykelholderen indefra og ud.

Sådan læsses cykelholderen korrekt:

- Afhængigt af modellen vip cykelholderen ned eller træk den ud.
- Placér den tungeste cykel direkte op mod hækvæggen.
- Placér de lette cykler i midten eller på ydersiden af cykelholderen.

- Fastgør altid en cykels forhjul og baghjul med stropperne, der er anbragt på cykelholderen.
- Desuden skal den yderste cykel - alt efter cykelholdermodellen - fastgøres hhv. på holdebjølen eller holdearmen eller med afstandsholderen.

Hvis der kun læsses **en** cykel på cykelholderen, skal cyklen placeres så tæt på hækvæggen som muligt.

Cykelholder, sænkbar



- ▷ Se derudover betjeningsvejledningen fra producenten.

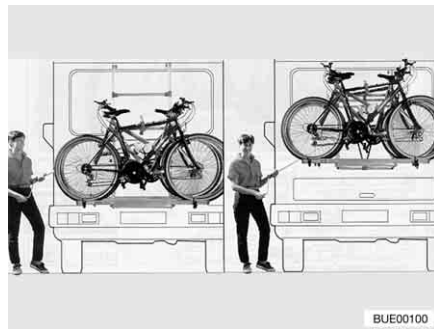

Billede 4 Cykelholder, sænkbar

Med cykelholderen (Billede 4) kan der nemt transporteres 2 cykler. En udvidelse til 3 cykler er mulig. Cykelholderen kan løftes og sænkes ca. 40 cm med et spil. Spillet bringer cyklerne i nå-højde på et par sekunder.

Læsning af cyklerne:

- Sæt håndsvinget på cykelholderen, og sænk cykelholderen til nå-højde.
- Sæt cyklerne på, og spænd dem sikkert fast med quick-remme.
- Fastgør afstandsholderen Bike-Block på stellet på den yderste cykel.
- Løft igen cyklerne med håndsvinget.

Cykelholder, ikke sænkbar



- ▷ Se derudover betjeningsvejledningen fra producenten.

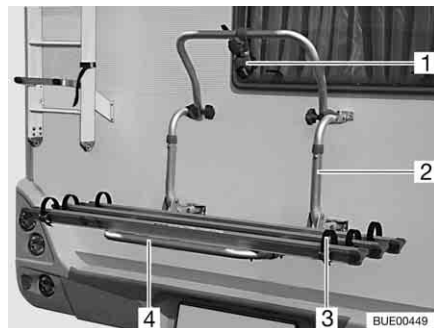

Billede 5 Cykelholder, ikke sænkbar

Med cykelholderen (Billede 5,2) kan der nemt transporteres 2 cykler. En udvidelse til 3 cykler er mulig.

- Læsning af cyklerne:*
- Vip teleskopdrejebøjlen (Billede 5,4) ned.
 - Sæt cyklerne på, og spænd dem sikkert fast med quick-remme (Billede 5,3).
 - Fastgør afstandsholderen (Billede 5,1) på stellet på den yderste cykel.

3.3.7 Cykelholder cykel/e-bike (ekstraudstyr)



- ▶ Vær opmærksom på de tilladte akselbelastninger og den teknisk tilladte totalmasse, når cykelholderen læsses.
- ▶ Cykler må rage maks. 40 cm ud over siden, målt fra baglygternes udvendige kanter. Den samlede bredde må dog ikke overskride 2,50 m. Indstil fastgørelserne til cyklerne i overensstemmelse hermed. Udragningen i siden skal markeres med et rødt flag.
- ▶ Læs kun maksimalt to cykler (gælder også for e-bikes, pedelecs).
- ▶ Lås cykelholderen før kørslen i kørselspositionen.
- ▶ Fastgør cykler med remmene, og kontrollér efter et par kilometer, at de sidder sikkert.
- ▶ Kontrollér fastgørelsen af cyklerne på cykelholderen efter de første 10 km og derefter ved hver pause.
- ▶ Anvend ikke cykelholderen som bagagebærer eller som stige.



- ▷ Cykelholderen er kun beregnet til transport af cykler og elektriske cykler (e-bikes, pedelecs).
- ▷ Totalmassen, der er anført af producenten, må ikke overskrides.
- ▷ Nummerpladen og baglygterne må ikke tildækkes.
- ▷ Cykelholder maksimale bæreevne er på 100 kg.
- ▷ Vær opmærksom på tyngdepunktet, når cykelholderen læsses. Hvis der kun læsses **en** cykel på cykelholderen, skal cyklen placeres så tæt på køretøjets væg som muligt.
- ▷ Cykelholderens holdemekanismer og hjulholdere skal tjekkes for, om de er korrekt indstillet, før cyklerne fastgøres. Juster holdemekanismer og hjulholdere på cyklen om nødvendigt.
- ▷ Kørsel med udvippet cykelholder uden cykler er ikke tilladt.
- ▷ Kontrollér før hver kørsel:
 - Er cykelholderen uden cykler vippet korrekt ind?
 - Er cyklerne fastgjort sikkert på cykelholderen med cykelholderens seler?
- ▷ Når cykelholderen er udstyret med en ladeenhed:
 - Er ladekablerne fastgjort korrekt? Ellers kan ladekablerne blive revet af.

Pålæsning af cykler på cykelholderen

Vær opmærksom på tyngdepunktet, når cykelholderen læsses. Cyklernes tyngdepunkt skal være meget tæt på køretøjets hækvæg. Læs altid cykelholderen indefra og ud.

Sådan læsses cykelholderen korrekt:

- Placér den tungeste cykel direkte op mod hækvæggen.
- Placer den letteste cykel på cykelholderens yderside.
- Fastgør altid en cykels forhjul og baghjul med stropperne, der er anbragt på cykelholderen.
- Fastgør altid hver cykel på holdemekanismen.

Hvis der kun læsses **en** cykel på cykelholderen, skal cyklen placeres så tæt på hækveggen som muligt.

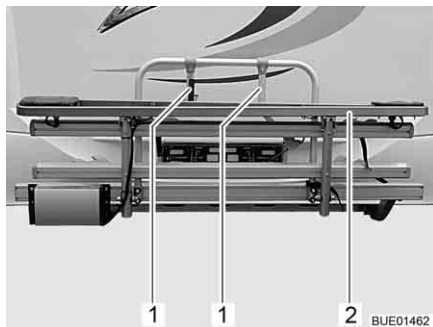

Billede 6 Cykelholder e-bike



Billede 7 Fordeling elcykler

- Løsgør remmen, og klap cykelholderen til elcykler (Billede 6,2) nedad.
 - Løft den første elcykel op i cykelholderen, og placer den i hjulholderen (forhjulet vender mod venstre).
 - Drej den korte holdemekanisme (Billede 6,1) ud, og fastgør elcyclens forreste stelrør (Billede 7,1) med remmen.
 - Fastgør begge cykler med remmene til hjulholderne.
 - Løft den anden elcykel op i cykelholderen, og placer den i hjulholderne (forhjulet vender mod højre).
 - Drej den lange holdemekanisme (Billede 6,1) ud, og fastgør elcyclens forreste stelrør (Billede 7,1) med remmen.
 - Fastgør begge cykler med remmene til hjulholderne.
 - Kontroller, at begge elcykler er godt fastgjort.
- ▷ Cykelholderen til elcykler er udstyret med en ladestation til elcykler af mærket Ansmann.



Oplad batterierne
(Ansmann):

- Slut ladekablet fra batteriet til ladestationen. Batterierne lades automatisk op under kørslen.

3.3.8 Aftagelig bagagebærer (AL-KO) (ekstraudstyr)



- ▶ Overskrid ikke bagakselbelastningen.
- ▶ Tunge laster bagved bagakslen kan aflaste forakslen på grund af løfte-stangeffekt (↑ ↓). Det gælder især ved et langt overhæng, hvis der transporteres en motorcykel på holderen bagpå, eller hvis bagopbevaringsrummet er læsset tungt. Aflastningen af forakslen begrænser især ved køretøjer med forhjulstræk køreegenskaberne.
- ▶ Bagagen skal altid opbevares trafiksikkert og sikres mod at falde ned.
- ▶ Bagagen må ikke rage ud over køretøjets maks. bredde. Belysningen og nummerpladen på bagagebæreren må ikke være dækket af bagagen.



- ▷ Bagagebæreren og anhængerkoblingen må ikke anvendes samtidigt.



- ▷ Der er givet en EU-typegodkendelse for bagagebæreren.
- ▷ Lad Deres forhandler eller Deres serviceafdeling montere bagagebæreren.
- ▷ Overhold forskrifterne i landet.
- ▷ Se derudover betjeningsvejledningen fra producenten.

Bagagebæreren gør det muligt at medtage en last (f.eks. en motorcykel eller en scooter) med en vægt på op til 150 kg. Efter brug skal bagagebæreren altid tages af.

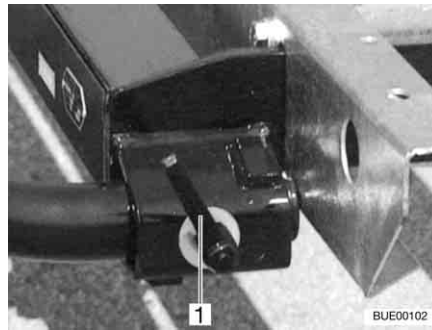

Billede 8 Snaplukning

Montering:

- Træk håndbremsen.
- Bagagebæreren stikkes ind i holderne til venstre og til højre på rammen. Hver af holderne sikres med en snaplukning (Billede 8,1).
- Opret den elektriske forbindelse mellem bagagebærer og køretøj.

Afmontering:

- Træk håndbremsen.
- Skil den elektriske forbindelse mellem bagagebærer og køretøj.
- Snaplukningen (Billede 8,1) løsnes, og bagagebæreren trækkes ud af holderne på rammen.

3.3.9 Bagagebærer SAWIKO (ekstraudstyr)



- ▶ Overskrid ikke bagakselbelastningen.
- ▶ Tunge laster bagved bagakslen kan aflaste forakslen på grund af løfte-stangeffekt ($\frac{t}{l} \rightarrow \frac{t}{l}$). Det gælder især ved et langt overhæng, hvis der transporteres en motorcykel på holderen bagpå, eller hvis bagopbevaringsrummet er læsset tungt. Aflastningen af forakslen begrænser især ved køretøjer med forhjulstræk køreegenskaberne.
- ▶ Bagagen skal altid opbevares trafiksikkert og sikres mod at falde ned.
- ▶ Bagagen må ikke rage ud over køretøjets maks. bredde. Belysningen og nummerpladen på bagagebæreren må ikke være dækket af bagagen.



- ▷ Bagagebæreren og anhængerkoblingen må ikke anvendes samtidigt.



- ▷ Hvis der monteres en bagagebærer, er en registrering i indregistreringsattesten påkrævet. De påkrævede dokumenter er vedlagt bagagebæreren.
- ▷ Lad Deres forhandler eller Deres serviceafdeling montere bagagebæreren.



- ▷ Overhold forskrifterne i landet.
- ▷ Se derudover betjeningsvejledningen fra producenten.

Bagagebæreren gør det muligt at medtage en bagage med en vægt på op til 130 kg. Der kan købes specielle anordninger til transport af bagagen. F.eks. cykelholder eller en transportboks. Vores autoriserede forhandlere og serviceafdelinger rådgiver Dem gerne.

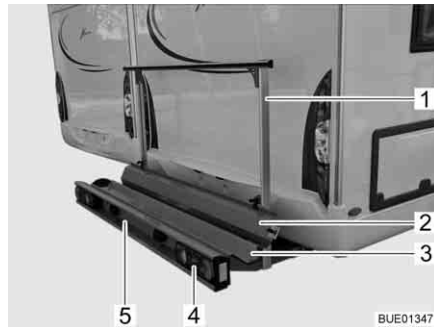

Billede 9 Bagagebærer

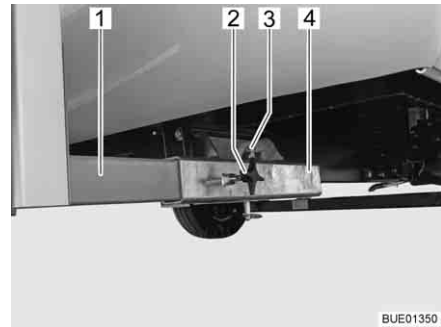

Billede 10 Fastgørelse på køretøjet

Bagagebæreren (Billede 9) gør det muligt at medtage en motorcykel eller en scooter med en vægt på indtil 130 kg.

Leveringsomfang

Følgende dele hører til leveringsomfanget:

- Platform (Billede 9,3) og holdebøjle (Billede 9,1) med fastgørelse på køretøjet (Billede 10)
- Baglyg (Billede 9,4)
- Nummerpladelygte (Billede 9,5)
- Jäger-systemstik med 13 ledere
- Opkørselsskinne (Billede 9,2)

Fastgørelse på køretøjet

De to sidebærer (Billede 10,1) på bagagebæreren er monteret med knebel-skruer (Billede 10,2) på firkantholderne (Billede 10,4) på køretøjets bund. Bagagebæreren er sikret med en bolt (Billede 10,3) med låsering.

Registrering i indregistreringsattesten

Lad Deres forhandler eller Deres serviceafdeling montere udstyret. Disse klarer også alle formaliteter for Dem.

3.4 Kørsel med anhænger



- ▶ Udvis forsigtighed, når en anhænger kobles til og fra. Fare for ulykker og for at komme til skade!
- ▶ Når der kobles til eller fra, må der ikke opholde sig personer mellem trækkøretøjet og anhængerens.
- ▶ Læg mærke til trækkøretøjets tilladte støttebelastning og bagakselbelastning. Støttebelastning og bagakselbelastning må ikke overskrides. Værdierne for støttebelastningen og bagakselbelastningen fremgår af indregistreringsattesten og anhængerkoblingens dokumenter.



- ▷ Anhænger med påløbsbremse: Anhængerens må ikke kobles til og fra med påløbet bremse.
- ▷ Anhænger kobling med aftagelig kuglehals: Hvis kuglehalsen er monteret forkert, kan anhængerens blive revet af. Se betjeningsvejledningen til anhænger koblingen.

3.5 Anhænger kobling (ekstraudstyr)



- ▶ Find den maks. støttebelastning og anhængerbelastning i indregistreringsattest ved montering af en anhænger kobling.
- ▶ Efterspænd anhænger koblingens fastgørelsesskruer efter 1 000 driftstimer.



- ▷ Bagagebæreren og anhænger koblingen må ikke anvendes samtidigt.



- ▷ Hvis der monteres en anhænger kobling, er en registrering i indregistreringsattesten påkrævet. De påkrævede dokumenter er vedlagt anhænger koblingen.
- ▷ Se derudover betjeningsvejledningen fra producenten.



Billede 11 Anhænger kobling

Registrering i indregistreringsattesten

Lad Deres forhandler eller Deres serviceafdeling montere udstyret. Disse klarer også alle formaliteter for Dem.

3.6 Elektrisk styret indgangstrin (delvis ekstraudstyr)



- ▶ Kontrollér, før der køres, og også efter korte pauser, om indgangstrinet er kørt helt ind.
- ▶ Stå ikke i indgangstrinets direkte drejeområde, mens indgangstrinet kører ind eller ud.
- ▶ Træd først på indgangstrinet, når det er kørt helt ud. Fare for kvæstelser!
- ▶ Løft eller sænk aldrig personer eller laster med indgangstrinet.



- ▷ Vær opmærksom på de forskellige trinshøjder og på fast og jævn undergrund ved udstigning.
- ▷ Smør ikke indgangstrinets drejelejer og led med fedt eller olie (se kapitel 11).



- ▷ Knappen til at betjene indgangstrinet er placeret inde i køretøjet i nærheden af indgangsdøren.
- ▷ Hvis indgangstrinet ikke er kørt korrekt ind og gået i indgreb, og tændingen slås til, lyser en rød kontrollampe på instrumentbrættet.
- ▷ Overhold advarselshenvisningen på indgangstrinet.

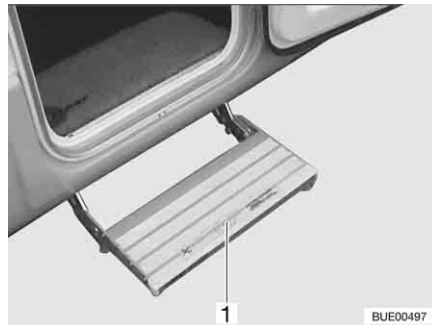

Billede 12 Indgangstrin

Køretøjerne har et indgangstrin med et trin, der kan køres elektrisk ud (Billede 12,1).

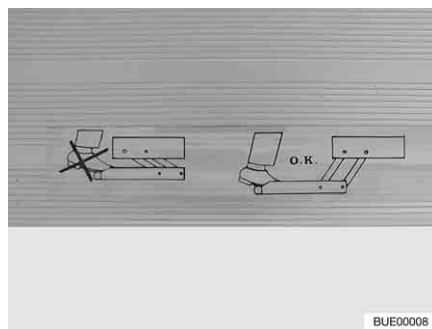

Billede 13 Advarselshenvisning indgangstrin

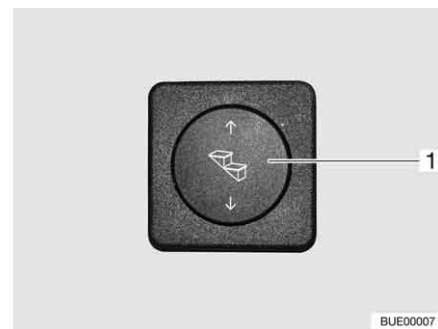

Billede 14 Betjeningsknop indgangstrin

Kør indgangstrinet helt ud, før der trædes på det (Billede 13).

- Udkørsel:**
- Tryk vippeknappen (Billede 14,1) ned, og hold den nede (i mindst 3 sekunder), indtil indgangstrinet er kørt helt ud.
- Indkørsel:**
- Tryk vippeknappen (Billede 14,1) op, indtil indgangstrinet er kørt helt ind.

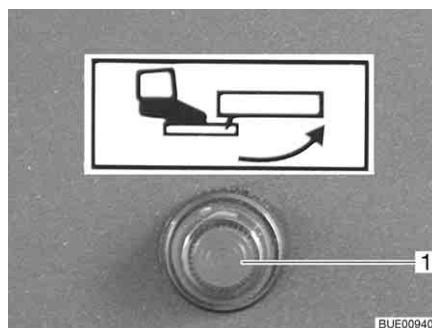

Billede 15 Kontrollampe

Når tændingen slås til, og indgangstrinet er kørt ud, lyser en kontrollampe (Billede 15,1) på instrumentbrættet.

3.7 Tv-anlæg (ekstraudstyr)



- ▶ Fladskærmen og skærmholderen skal drejes tilbage til grundpositionen og sikres, før der køres. Hvis skærmholderen er indbygget i et tv-skab: Luk tv-skabet.
- ▶ Kontrollér før hver kørsel, om antennen er i parkeringsposition. Fare for ulykker! Parkeringsposition vis sig: Antennen peger bagud, er sænket ned og låst i denne position.



- ▷ Ved fare for frost skal fladskærmsfjernsynet fjernes fra køretøjet.



- ▷ Yderligere informationer om placering af fladskærmen, se kapitel 6.

3.8 Afdækninger til køkkenvasken og afdrypningsbæknet



- ▶ Ved en ulykke eller ved en nødbremsning kan de løse afdækninger til køkkenvasken (Billede 16,1) og afdrypningsbækkenet kvæste passagererne i køretøjet. Tag løse afdækninger af, før der køres, og anbring dem sikkert i køkkenblokken eller i klædeskabet.



Billede 16 Køkkenvaskafdækning (eksempel)

3.9 Sikring af påmonterede dele



- ▶ Ved en ulykke eller ved ved en nødbremsning kan løse påmonterede dele kvæste passagererne i køretøjet. Fastgør de løse påmonterede dele i de pågældende holdere, eller anbring dem på et sikkert sted i køretøjet, før der køres.



- ▷ Usikrede klapper og døre kan åbnes under kørslen og beskadige interiørets dele. Fastgør alle klapper og døre, før der køres.

Påmonterede dele Påmonterede dele er f.eks. sengeudvidelser, stiger eller bordforlængere.



Billede 17 Sengeudvidelse i baggarage



Billede 18 Adgangsstige i klædeskab

Sikring af påmonterede dele:

- Sæt påmonterede dele (Billede 17,1 og Billede 18,1) i de pågældende holdere, og fastgør dem med fastgørelsesmidler.
- Hvis der ikke er beregnet en holder til den påmonterede del, skal den påmonterede del placeres i magasiner, hvis dåre ikke kan åbnes i kørselsretningen (f.eks. klædeskab eller bagopbevaringsrum).

Døre og klapper

Døre er f.eks. indvendige døre eller skillevægge. Skabslåger, se afsnit 6.4.



Billede 19 Bruseskillevæg

Sikring af døre:

- Fastgør døre eller skillevægge (Billede 19,1) med låsemekanismerne eller fastgørelsesmidlerne.

3.10 Snekæder (ekstraudstyr)



- ▷ Monter kun snekæder, hvis afstanden mellem dæk og køretøjets karosseri er mindst 50 mm.
- ▷ Dæk, hjulophæng og styring er udsat for en ekstra belastning, når der er monteret snekæder. Kør langsomt (maks. 50 km/h) med snekæder og kun på veje, der er helt dækket med sne. Køretøjet kan i modsat fald blive beskadiget.
- ▷ Overhold monteringsforskriften fra producenten af snekæderne.
- ▷ Sæt ikke snekæder på aluminiumsfælge.

Brug udelukkende de passende snekæder:

Dækstørrelse	Snekædestørrelse
215/70 R 15 C	230
225/27 R 16 C	245

Anvendelsen af snekæder er underlagt bestemmelserne i de enkelte lande.

- Sæt altid snekæder på trækjulene.
- Kontrollér snekædernes spænding efter at have kørt et par meter.

3.11 Trafiksikkerhed



- Kontrollér campingvognens dæktryk regelmæssigt, før der køres, eller med et mellemrum på to uger. Et forkert dæktryk forårsager en for stor slitage og kan føre til beskadigelse af dækkene eller endda til at dækkene eksploderer. Derved kan man miste herredømmet over køretøjet.

Gennemgå checklisten før hver tur:

Basiskøretøj

Nr.	Kontroller	Kontrol- leret
1	Indregistreringsattesten er taget med	
2	Dæk i korrekt tilstand	
3	Køretøjsbelysning, bremse- og baklygter fungerer	
4	Oliestand kontrolleret ved motor, gear og servostyring	
5	Kølemiddel og væske til sprinkleranlægget påfyldt	
6	Bremserne fungerer	
7	Bremserne reagerer ensartet	
8	Køretøjet bliver i sporet, når der bremses	

Beboelsesdel udvendig

9	Markise drejet helt ind	
10	Tag uden sne og is (om vinteren)	
11	Udvendige tilslutninger afmonteret og ledninger gemt væk	
12	Eksterne støtteben fjernet	
13	Monterede støtter kørt ind og fastgjort	
14	Underlagskiler fjernet og anbragt sikkert	
15	Indgangstrin sikkert anbragt eller kørt ind	
16	Udvendige klapper lukket og låst	
17	Indgangsdøren låst	
18	Køretøjets totalhøjde inkl. læsset tagbagagebærer målt og noteret. Opbevar højdeangivelsen i førerhuset, så den er nem at få fat i	

Beboelsesdel indvendig

19	Vinduer og tagluger lukket og låst	
20	Fjernsyn anbragt sikkert	
21	Fladskærm sikret	
22	Fjernsynsantenne trukket ind (såfremt monteret)	
23	Løse dele og påmonterede dele lagt på plads og fastgjort	
24	Ting på åbne hylder ryddet væk	
25	I forteltlampens tagskab er der ikke anbragt gaspatroner eller andre letantændelige materialer	

Nr.	Kontroller	Kontrol- leret
26	Afdækninger til vaksen og afdrypningsbæknet gemt sikkert væk	
27	Køleskabets dør sikret	
28	Køleskab omstillet til 12 V-drift	
29	Alle skuffer og klapper lukket	
30	Alle døre sikrede	
31	Sænkbare hejsestole sikret	
32	Børnesæder monteret på siddepladser med trepunktsseler	
33	Drejesædelåsen til førersædet og passagersædet gået i indgreb	
34	Gardiner i førerhuset åbnede og sikrede	

Gas anlæg

35	Gasflaskerne bundet fast i gaskassen, så de ikke kan dreje sig	
36	Når gasflaskerne ikke er tilsluttet til gasslangen, skal beskyttelseshætten altid sættes på	
37	Hvis der ikke er en Crash-Protection-enhed: Hovedafspærringsventilen på gasflasken og gasafspærringsventilerne lukket	

Elektrisk anlæg

38	<p>Kontrollér batterispændingen på startbatteriet og opholdsrummets batteri (se kapitel 8). Hvis der vises en for lav batterispænding på panelet, skal det pågældende batteri lades op. Se henvisningerne i kapitel 8</p> <p> ▷ Begynd kun en rejse, hvis startbatteriet og opholdsrummets batteri er fuldt opladet.</p>	
----	---	--

Kapitelloversigt

I dette kapitel finder De henvisninger om kørslen med autocamperen. Henvisningerne vedrører i detaljer:

- Parkeringshjælpen
- Bakkameraet med LCD-monitor
- Kørehastigheden
- Bremserne
- Sikkerhedsselerne
- Børnefastholdesystemerne
- Sæderne inkl. nakkestøtter
- Siddepladsanordningen
- Foldegardinerne i førerhuset
- Tankningen

4.1 Kørsel med autocamperen



- ▶ Ved basiskøretøjet drejer det sig om et erhvervskøretøj (lille lastbil). Omstil måden at køre på i overensstemmelse hermed.
- ▶ Kontrollér, før der køres, og også efter korte pauser, om indgangstrinet er kørt helt ind.
- ▶ Der er monteret sikkerhedsseler ved de pladser, der er beregnet til personkørsel. Spænd altid sikkerhedsselen under kørslen.
- ▶ Løsn aldrig sikkerhedsselen under kørslen.
- ▶ Passagerer skal blive siddende på de pågældende pladser.
- ▶ Dørlåsen må ikke åbnes.
- ▶ Undgå at bremse pludseligt.
- ▶ Hvis der anvendes et navigationsudstyr, må kørselsdestinationen kun ændres, mens køretøjet står stille. Kør derfor til en parkeringsplads eller et sikkert holdested, hvis kørselsdestinationen skal ændres.
- ▶ Afspil ikke en dvd på navigationsudstyrets monitor under kørslen.



- ▷ Kør langsomt på dårlige veje.
- ▷ Kør ekstra forsigtigt, når der køres på færger, køres over ujævnheder, og når der bakes. Større køretøjer kan på grund af det relativt lange overhæng rage ud til siden og under ugunstige betingelser "ramme mod". Derved kan undervognen eller dele, der er monteret dér, blive beskadiget.



- ▷ Hvis disse henvisninger ikke overholdes, og der derfor opstår en ulykke eller en skade, påtager producenten sig ikke noget ansvar.
- ▷ Sikkerhedsforanstaltningerne, der er anført i kapitel 2, skal overholdes.
- ▷ Hvis der er monteret et bakkamera i køretøjet, tilkøbes kameraet automatisk, når der sættes i bakgear.

4.2 Parkeringshjælp Park Boy V (ekstraudstyr)



- ▶ Kør særligt forsigtigt, når der bakkes. Fare for ulykker og for at komme til skade.
- ▶ Parkeringshjælpen er kun et hjælpemiddel og registrerer muligvis ikke alle forhindringer. Køretøjets fører har ansvaret for sikkerheden. Hvis apparatet svigter, eller der foreligger en fejl, og der opstår en skade, kan der ikke gøres krav gældende over for køretøjsproducenten.
- ▶ Aflejringer af snavs, is, sne og udstødningsgas kan påvirke parkeringshjælpens funktion.
- ▶ En rettidig advarsel opnås kun ved langsom hastighed (rangerhastighed).
- ▶ Forhindringer over og under sensorens måleområde bliver ikke registreret (f.eks. en rampe til varemottagelse).
- ▶ Skråninger og dybe vejafgrænsninger (f.eks. ved en kajmur) bliver ikke registreret.



- ▷ Refleksioner fra vejen (varieret vejbelægning og ujævnheder) kan i visse tilfælde forårsage fejlmålinger. Denne reaktion er ikke en fejl ved parkeringshjælpen.

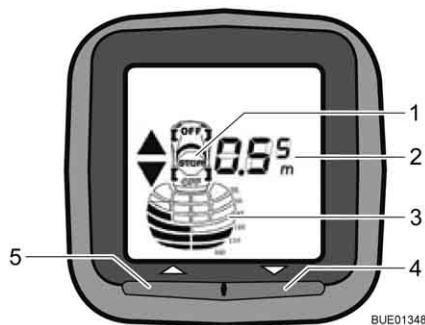

- 1 STOP-symbol
- 2 Afstandsvisning i cm (i trin på 5 cm)
- 3 Afstand til forhindring (grafisk visning)
- 4 Knappen til/fra for sensorene bag på køretøjet
- 5 Uden funktion

Billede 20 Visningsenhed Park Boy V

Kort beskrivelse

Parkeringshjælpen anvendes som hjælp ved parkering. Afstanden til mulige forhindringer måles med ultralyds-ekkolod-metoden. Det sker ved, at de fire sensorer bag på køretøjet udsender ultralydssignaler. Afstanden til forhindringen beregnes ud fra den tid det tager ultralydssignalet at blive reflekteret. I kabinen viser en visningsenhed med display (Billede 20) afstanden til forhindringen. Samtidig lyder der et akustisk signal som advarselmelding.

Sensorerne og visningsenheden kommunikerer via en trådløs forbindelse.



- ▷ Når tændingen slås til, foretager parkeringshjælpen en selvtest. Når en sensor er defekt, vises dette ved, at sensorens placering blinker hurtigt på displayet. Parkeringshjælpen arbejder videre uden den defekte sensor. Hvis der er udfald i den trådløse forbindelse, vises dette med en symbolsk sendemast på displayet. Det er ikke muligt at foretage afstandsmålinger. Når bakgearet forlades, vises sendemastsymbolet også et øjeblik.

Aktivering ved at skifte til bakgearet:

- Slå tændingen til, og start motoren.
- Skift til bakgearet. Displayet oplyses, og køretøjssymbolet vises på displayet. Parkeringshjælpen er måleklar.

Aktivering ved at trykke på knappen til/fra på visningsenheden:

- Tryk på knappen til/fra (Billede 20,4). Displayet oplyses, og køretøjssymbolet vises på displayet. Parkeringshjælpen er måleklar.

Slukkes:

- Tryk på knappen til/fra (Billede 20,4). Parkeringshjælpen kan altid slukkes med knappen til/fra uafhængigt af den valgte tilkoblingsmetode.

Afstandsvisning

Afstanden mellem køretøjet og forhindringen vises på tre måder:

Displayet (Billede 20) viser afstanden i trin på 5 cm. Der vises altid den mindste afstand, der er målt af en sensor.

Desuden viser sorte bjælker i målefeltet i den grafiske afstandsvisning, at køretøjet nærmer sig en forhindring.

Ud over de optiske visninger udsendes der et akustisk signal (tonerækkefølge), som ændrer sig afhængigt af afstanden. Når afstanden mellem køretøjet og forhindringen bliver mindre, bliver pauserne mellem tonerne også kortere, indtil tonen er konstant.



- ▷ Yderligere informationer findes i den separate betjeningsvejledning fra apparatproducenten.

4.3 Bakkamera (ekstraudstyr)



- ▷ Afhængigt af modellen er forskellige systemer indbygget i køretøjet. Bakkameraets grundlæggende funktion er den samme ved alle systemer.



Billede 21 Bakkamera (Pioneer)



Billede 22 Bakkamera med infrarødt lys (Waeco)

Afhængigt af udstyret er der monteret et bakkamera (Billede 21,1 eller Billede 22,1) med LCD-monitor (Billede 23,1 eller Billede 24) i køretøjet.



Billede 23 LCD-monitor til bakkamera (Pioneer)



Billede 24 LCD-monitor til bakkamera (Waeco)

Når det er mørkt, lyser bakkameraets infrarøde LED'er (Billede 22,1) synsfeltet op.

Når køretøjsmotoren kører eller tændingen er slået til, tilkobles bakkameraet og LCD-monitoren automatisk, så snart der skiftes til baggearet.

Når køretøjsmotoren kører eller tændingen er slået til, kan bakkameraet og LCD-monitoren også tændes manuelt med en betjeningsknap eller med en knap på displayet.

Med en betjeningsknap eller knappen "OFF" på displayet kan systemet frakobles.



- ▷ Yderligere informationer findes i den separate betjeningsvejledning fra producenten.

4.4 Kørehastighed



- ▶ Køretøjet er udstyret med en effektiv motor. På den måde står der tilstrækkelige reserver til rådighed i vanskelige trafiksituationer. Den høje ydelse muliggør en høj sluthastighed og kræver køretekniske færdigheder over gennemsnittet.
- ▶ Køretøjet giver en stor angrebsflade for vinden. Der er især fare ved pludselig sidevind.
- ▶ Uensartet læsning eller læsning i den ene side ændrer køreegenskaberne.
- ▶ På ukendte veje kan der være vanskelige vejforhold og forekomme overraskende trafiksituationer. Tilpas derfor af hensyn til Deres egen sikkerhed kørehastigheden til den pågældende trafiksituation og den omgivende situation.
- ▶ Overhold de nationale, retlige hastighedsbegrænsninger.

4.5 Bremsler



- ▶ Lad straks fejl på bremseanlægget reparere på et autoriseret værksted.



- ▷ Undgå at blokere bremserne, når der bremses. Hvis bremserne blokeres, når der bremses, får dækkene mere eller mindre kraftig "bremseplader". Det reducerer kørekomforten. Dækkene kan evt. blive ubrugelige.

Før hver tur

Kontrollér før hver tur med en prøvebremsning:

- Fungerer bremserne?
- Reagerer bremserne ensartet?
- Bliver køretøjet i sporet ved en opbremsning?

4.6 Sikkerhedsseler

Køretøjets sidepladser i opholdsområdet er udstyret med sikkerhedsseler, hvor lovgivningen foreskriver dette. For spænding af sikkerhedsselerne gælder de pågældende nationale bestemmelser.



- ▶ Før der køres, skal sikkerhedsselerne spændes og forblive spændt under kørslen.
- ▶ Undgå at beskadige eller klemme selebånd inde. Lad beskadigede sikkerhedsseler udskifte af et autoriseret værksted.
- ▶ Selefastgørelserne, oprulningsautomatikken og seletåsene må ikke ændres.
- ▶ Kontrollér af og til, om sikkerhedsselerens forskruining sidder fast.
- ▶ Anvend kun en sikkerhedssæle for **en** voksen person.
- ▶ Spænd ikke genstande sammen med personer.
- ▶ Sikkerhedsseler er ikke tilstrækkelig til personer med en legemshøjde under 150 cm. Anvend i dette tilfælde derudover fastholdelsesanordninger. Vær opmærksom på kontrolcertifikatet.
- ▶ Anbring kun børnefastholdesystemer på siddepladser med trepunkts-seler, der er monteret af fabrikken.
- ▶ Sørg for at udskifte anvendte sikkerhedsseler efter en ulykke.
- ▶ Læn ikke sædets ryglæn for langt tilbage under kørslen. I modsat fald er sikkerhedsselens virkning ikke længere garanteret.

4.6.1 Korrekt placering af sikkerhedsseler



- ▶ Drej ikke selebåndet. Selebåndet skal ligge glat mod kroppen.
- ▶ Sid korrekt, når sikkerhedsselen spændes.

Sikkerhedsselen er korrekt spændt, når der mellem kroppen og sikkerhedsselen stadig er plads til en knyttet hånd.

4.7 Børnefastholdesystemer



- ▶ Børn under 13 år, der er mindre end 150 cm, skal sikres under kørslen med et egnet og officielt godkendt børnefastholdesystem.
- ▶ Anbring kun børnefastholdesystemer på siddepladser med trepunkts-seler, der er monteret af fabrikken.
- ▶ Før der køres, skal børnene spændes fast, og der skal sørges for, at børnene forbliver spændt fast under kørslen.
- ▶ Brug kun en mod kørselsretningen monterede barnestol ("reboard-system") på passagersædet, når front- og sideairbags ved passagersædet er deaktiveret. Overhold anvisningerne i chassisproducentens separate betjeningsvejledning og advarselshenvisningerne i køretøjet. Aktiver airbags igen, når den mod kørselsretningen monterede barnestol ikke bruges længere.

Børnefastholdesystemerne er inddelt i fem klasser:

Klasse	Kropsvægt	Omtrentlig alder
0	Indtil 10 kg	Indtil 9 måneder
0+	Indtil 13 kg	Indtil 18 måneder
I	9 kg til 18 kg	9 måneder til 4 år
II	15 kg til 25 kg	3 år til 7 ½ år
III	22 kg til 36 kg	6 år til 12 år

4.8 Pilotsæder til førersæde og passagersæde



- ▶ Før der køres, skal alle sæder, der kan drejes, drejes i kørselsretningen og låses.
- ▶ Sædet skal være låst i kørselsretningen under kørslen og må ikke drejes.



- ▷ Træk altid håndbremsen, før sæderne drejes i det opstillede køretøj.



- ▷ Førersædet og passagersædet er bestanddele af basiskøretøjet. Indstillingen af sæderne er beskrevet i betjeningsvejledningen til basiskøretøjet.
- ▷ Afhængigt af model og udstyrsvariant er mulighederne for indstilling af sædet forskellige.

4.9 Sædevarme (ekstraudstyr)



▷ Sædevarmen er kun driftsklar, når tændingen er aktiveret.

Alt efter udstyr kan førersæde og passagersæde opvarmes med to-trins-sædevarme.



Billede 25 Kontakt til sædevarme

Tænd for sædevarmen:

- Tryk på kontakten (Billede 25,1) i den bagerste del og venstre side af sædekonsollen.
 - For ringe varmeydelse: Tryk kontakten nedad.
 - For høj varmeydelse: Tryk kontakten opad.

Når sædevarmen er tændt lyser LEDen (Billede 25,2).

Sluk for sædevarmen:

- Bring kontakten (Billede 25,1) i den mellemste stilling. LEDen slukker.

4.10 Nakkestøtter



▷ Nakkestøtterne kan ikke indstilles ved alle modeller.

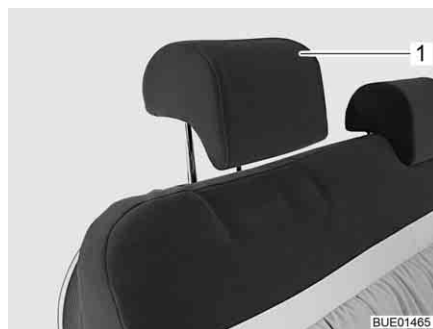

Billede 26 Nakkestøtte siddebænk

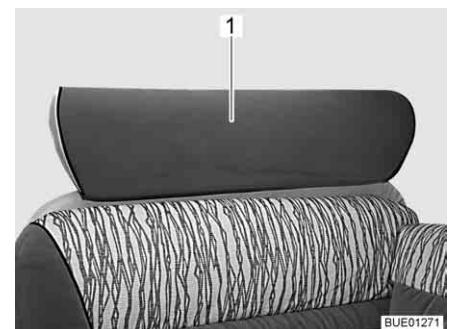

Billede 27 Nakkestøtte siddebænk (alternativ)

Før der køres, skal nakkestøtterne (Billede 26,1) eller nakkestøtten (Billede 27,1) indstilles, så bagehovedet omtrent støttes i højde med øret. Træk nakkestøtten op eller tryk den ned med hånden.

4.11 Siddepladsanordning



- ▶ Personer må kun opholde sig på de tilladte siddepladser under kørslen. Det tilladte antal siddepladser står i indregistreringsattesten.
- ▶ Under kørslen er det forbudt at sidde på siddebænkene på langs.
- ▶ På siddepladser gælder selepligt.



Billede 28 Symbol Siddeplads

Siddepladser, der kan benyttes under kørslen, er udstyret med en klæbemærkat (Billede 28).

4.12 Foldegardin i førerhuset

4.12.1 Mørklægning Foldegardin



- ▶ Under kørslen skal foldegardinerne til forruden, førerruden og passager-ruden være fjernet helt.



Billede 29 Mørklægning Foldegardin

Fjern foldegardinet:

- Løsen trykknapperne (Billede 29,1), løsgør derefter magnetstriberne og tag foldegardinet af vinduet (her vist ved passersædet).
- Pak foldegardinet ned i opholdsområdet.

4.12.2 Foldegardin Remis (delvis ekstraudstyr)



- ▶ Under kørslen skal foldegardinerne til forruden, førerruden og passager-ruden være åbne, låste og sikrede.



Billede 30 Foldegardin til forruden

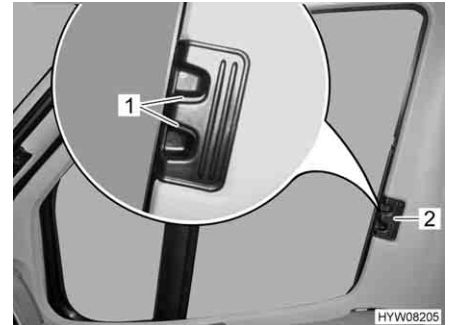

Billede 31 Foldegardin til fører-/passager-ruden

Sikring:

- Skub de to halvdele af foldegardinet til forruden udad med håndtaget (Billede 30,2) indtil anslag. Bevæg dertil grebet vandret mod låsemekanismens åbning.
- Lad frigørelsesgrebet (Billede 30,1) gå i indgreb.
- Brug håndtaget til at skubbe foldegardinet til førerrude og passager-rude frem (Billede 31,2) til anslag.
- Lad frigørelsesgrebet (Billede 31,1) gå i indgreb.

4.13 Tankning af dieselbrændstof



- ▶ Ved optankning, på færger eller i garagen må intet andet apparat (f.eks. varmeovn eller køleskab) være gang, hvis det bruges med åben flamme. Eksplosionsfare!



- ▷ Brændstofpåfyldningsstudsens er bestanddel af basiskøretøjet.
- ▷ Brændstofpåfyldningsstudsens er markeret med påskriften "Diesel".

Brændstofpåfyldningsstudsens placering findes i betjeningsvejledningen til basiskøretøjet.

Kapitelloversigt

I dette kapitel finder De henvisninger om opstillingen af køretøjet. Henvisningerne vedrører i detaljer:

- Håndbremsen
- Indgangstrinet
- Niveaukiler
- Underlagskilen
- Betjening af støttebenene
- 230 V-tilslutningen
- Køleskabet
- Indstilling af antennen
- Ind- og udkørsel af markisen



- ▷ Opstil køretøjet, så den står så vandret som muligt. Brug niveaukiler efter behov. Vandet fra brusekarret kan ellers ikke løbe rigtigt ud.
- ▷ Køretøjet skal sikres mod at rulle væk.
- ▷ Dyr (især mus) kan forårsage betydelige skader i vognens indre. For at undgå dette skal køretøjet efter opstillingen regelmæssigt undersøges for skader eller spor fra dyr.

5.1 Håndbremse

Træk håndbremsen når køretøjet parkeres.

5.2 Indgangstrin



- ▷ Se henvisningerne i afsnit 3.6.

For at gå ud af køretøjet skal indgangstrinet, som betjenes elektrisk, køres helt ud. Se kontrollampen på instrumentbrættet.

5.3 Niveaukiler



- ▷ Niveaukiler hører ikke til leveringsomfanget. Der findes forskellige modeller i handlen.

Niveaukiler gør det muligt at udligne højdeforskelle på skrånende og ujævne pladser og opnå en vandret parkering af køretøjet.

5.4 Underlagskiler

Ved parkering af køretøjet skal der bruges underlagskiler på stigninger eller skråninger.

Hvis køretøjets teknisk tilladte totalvægt er på mere end 4 t, skal der ved parkering på stigninger eller skråninger anvendes underlagskiler. Underlagskilerne er som standard vedlagt ved køretøjer over 4 t totalvægt.

5.5 Støtteben

5.5.1 Generelle henvisninger



- ▶ Hejsestøtterne må ikke bruges som donkraft ved arbejde under køretøjet (ved skift af hjul eller vedligeholdelsesarbejde).
- ▶ Personer må ikke lægge sig ind under det løftede køretøj.



- ▷ Træk parkeringsbremsen, før hejsestøtterne køres ud.
- ▷ Anvend ikke de monterede støtteben som donkraft. Støttebenene anvendes kun til at stabilisere det parkerede køretøj mod, at bagakslen fjedrer.
- ▷ Vær ved opstilling af køretøjet opmærksom på, at støttebenene belastes ensartet.
- ▷ Drej støttebenene op indtil anslag, kør dem helt ind, og fastgør dem sikkert, før der køres igen.



- ▷ Læg en stor plade under støttebenene ved en blød eller eftergivende undergrund for at undgå, at støttebenene synker ned i jorden.
- ▷ Opstil køretøjet, så den står så vandret som muligt. Vandet fra brusekarret kan ellers ikke løbe rigtigt ud.

5.5.2 Hejsestøtter (SAWIKO) (ekstraudstyr)



- ▷ Afhængigt af modellen har sekskanten et led, som den påsatte topnøgle kan placeres i en gunstigere position med ved at dreje.

For at en fejlfri funktion er sikret, skal hejsestøtternes indvendige rør rengøres regelmæssigt og smøres med fedt.

Afhængigt af modellen kan hejsestøtterne indstilles i længden.

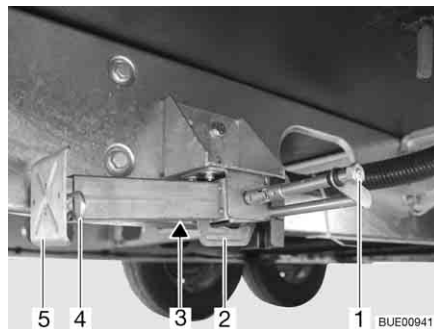

Billede 32 Hejsestøtte

Udkørsel:

- Sæt topnøglen på sekskanten (Billede 32,1), og drej den, indtil hejsestøtten står lodret ned.
- Kan hejsestøtten indstilles i længden, trækkes splitten (Billede 32,4) ud af støttebenets forlængerstykke (Billede 32,5).
- Træk støttefodsforlængerens ud til den ønskede længde.
- Sæt splitten i støttefodsforlængerens.
- Drej på sekskanten, indtil hejsestøtten ligger fuldstændigt på jorden, og køretøjet står vandret.

- Indkørsel:*
- Sæt topnøglen på sekskanten (Billede 32,1), og drej den, indtil hejsestøtten igen er fri af jorden.
 - Kan hejsestøtten indstilles i længden, trækkes splitten (Billede 32,4) ud af støttebenets forlængerstykke (Billede 32,5).
 - Skub støttefodsforlængereren (Billede 32,5) helt ind, og sæt splitten (Billede 32,4) i det pågældende hul på støttefodsforlængereren.
 - Drej på sekskanten (Billede 32,1), til hejsestøtten er svunget op og føringen (Billede 32,2) står for enden af slidsen (Billede 32,3).
- ▷ Vær opmærksom på følgende, før der køres: Er alle hejsestøtter kørt helt ind, alle støttefodsforlængere skubbet helt ind og sikret med splitten?



5.5.3 Hejsestøtter (AL-KO) (ekstraudstyr)

For at en fejlfri funktion er sikret, skal hejsestøtternes indvendige rør rengøres regelmæssigt og smøres med fedt.

Afhængigt af modellen kan hejsestøtterne indstilles i længden.

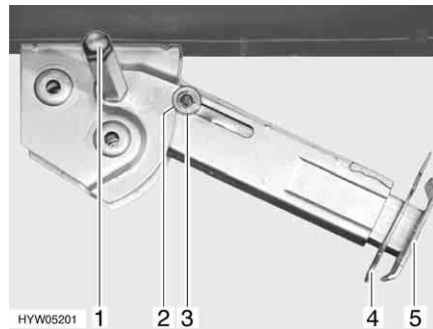

Billede 33 Hejsestøtte

- Udkørsel:*
- Sæt topnøglen på sekskanten (Billede 33,1), og drej den, indtil hejsestøtten står lodret ned.
 - Træk splitten (Billede 33,4) ud af støttefodsforlængereren (Billede 33,5).
 - Kør støttefodsforlængereren ud til den ønskede længde.
 - Sæt splitten i støttefodsforlængereren.
 - Drej på sekskanten, indtil hejsestøtten ligger fuldstændigt på jorden, og køretøjet står vandret.

- Indkørsel:*
- Sæt topnøglen på sekskanten (Billede 33,1), og drej den, indtil hejsestøtten igen er fri af jorden.
 - Træk splitten (Billede 33,4) ud af støttefodsforlængereren (Billede 33,5).
 - Skub støttefodsforlængereren (Billede 33,5) helt ind, og sæt splitten (Billede 33,4) i det pågældende hul på støttefodsforlængereren.
 - Drej på sekskanten (Billede 33,1) med topnøglen, indtil hejsestøtten er drejet op og styreskiven (Billede 33,3) kørt helt ind i rillen (Billede 33,2).
- ▷ Vær opmærksom på følgende, før der køres: Er alle hejsestøtter kørt helt ind, alle støttefodsforlængere skubbet helt ind og sikret med splitten?



5.5.4 Elektriske hejsestøtter (AL-KO) (ekstraudstyr)



- ▶ Du skal altid holde øje med hejsestøtterne, når de køres ind og ud.
- ▶ Der må ikke være personer i køretøjet, når hejsestøtterne køres ind og ud. Der er risiko for at komme til skade pga. uventede vippebevægelser.



- ▷ Hejsestøtterne må aldrig køres så langt ud, at køretøjets hjul mister jordforbindelsen. Hejsestøtterne og chassiset kan blive beskadiget, og bremsene fungerer ikke.
- ▷ Hejsestøtterne er kun beregnet til stabilisering – ikke til nivellering af køretøjet.
- ▷ Hejsestøtterne skal altid have så meget frihøjde, at de kan dreje lodret ud.
- ▷ Hvis køretøjet er udstyret med luftaffjedring, skal henvisningerne for ud- og indkørsel overholdes. Ellers kan hejsestøttemotoren blive overbelastet.



- ▷ De elektriske hejsestøtter kan kun betjenes, når der er slukket for tændingen.
- ▷ Hvis fjernbetjeningen ikke betjenes i 2 minutter efter aktivering af styringen, slukker styringen automatisk.
- ▷ Når der trykkes på en knap på fjernbetjeningen, blinker kontrollampen.
- ▷ Når hejsestøtterne er kørt ud, og tændingen er slået til, lyder der en pulserende advarselstone. Advarselstone holder op, når tændingen slås fra.



Billede 34 Fjernbetjening til elektriske hejsestøtter

Knapfunktioner

- Forvalg: Venstre hejsestøtte (Billede 34,4)
- Forvalg: Højre hejsestøtte (Billede 34,2)
- Kør hejsestøtte ind (Billede 34,1)
- Kør hejsestøtte ud (Billede 34,3)
- Kontrol-LED (Billede 34,5)

Hver gang der trykkes på en tast, blinker kontrol-LED'en (Billede 34,5).



Billede 35 Trykknop til aktivering af fjernstyring

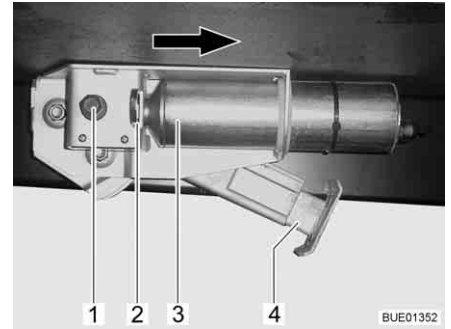

Billede 36 Elektrisk hejsestøtte på køretøjet



- ▷ Hejsestøtterne må ikke køres ud til slutanslaget, uden at de har kontakt med jorden.

Udkørsel:

- Hvis køretøjet er udstyret med luftaffjedring: Sænk luftaffjedringen (se betjeningsvejledningen fra producenten), først derefter må hejsestøtterne køres ud.
- Tryk på trykknappen på instrumentbrættet (Billede 35,1) i ca. 2 sekunder, indtil der høres en kort signaltone. Hejsestøttestyringen er nu aktiv.
- Tryk på knappen til valg af hejsestøtteside (Billede 34,2 eller 4) i ca. 1 sekund.
- Tryk på knappen "Kør hejsestøtte ud" (Billede 34,3) inden for 2 sekunder, og hold den inde, indtil støttebenet (Billede 36,4) har kontakt med jorden.
- Tryk på knappen til valg af den anden hejsestøtteside, og gentag fremgangsmåden.

Indkørsel:

- Hvis køretøjet er udstyret med luftaffjedring: Opbyg tryk i luftaffjedringen (se betjeningsvejledningen fra producenten), først derefter må hejsestøtterne køres ind.
- Tryk på trykknappen på instrumentbrættet (Billede 35,1) i ca. 2 sekunder, indtil der høres en kort signaltone. Hejsestøttestyringen er nu aktiv.
- Tryk på knappen til valg af hejsestøtteside (Billede 34,2 eller 4) i ca. 1 sekund.
- Tryk på knappen "Kør hejsestøtte ind" (Billede 34,1) inden for 2 sekunder, og hold den inde, indtil støttebenet (Billede 36,4) er kørt helt ind. Når hejsestøtten er kørt helt ind, høres et kontrolsignal.
- Tryk på knappen til valg af den anden hejsestøtteside, og gentag fremgangsmåden.

Udskiftning af fjernbetjeningens batteri:



- Fjern den bageste del.
- Udskift batteriet (CR2032). Sørg for, at polerne vender korrekt ("+" udad).
- ▷ Batteriet skal skiftes, når kontrol-LED'en blinker langsommere eller ikke lyser mere.

Nødbetjening Hvis det elektriske drev svigter, kan hver hejsestøtte betjenes med et hånd-sving.

Udkørsel/indkørsel:

- Tryk sikringsbøjlen (Billede 36,2) ind.
- Skub motoren (Billede 36,3) i pilens retning indtil anslag.
- Kør hejsestøtten ud hhv. ind med sekskanten (Billede 36,1) som en mekanisk hejsestøtte.

Når fejlen er udbedret: Skub motoren til udgangspositionen mod pilens retning. Træk sikringsbøjlen (Billede 36,2) ud, indtil den går i indgreb.



- ▷ Yderligere informationer findes i den separate betjeningsvejledning fra producenten.

5.6 230 V-tilslutning

Køretøjet kan tilsluttes til en 230 V-forsyning (se kapitel 8).

5.7 Køleskab



- ▶ Hvis køleskabet er stillet på 12 V-drift, forbruger det konstant strøm. Skift derfor til gasdrift, hvis køretøjsmotoren **ikke** kører, og køretøjet **ikke** er tilsluttet til 230 V-forsyningen.

Ved apparater med automatisk energivalg fungerer 12 V-driften af køleskabet kun ved automatisk drift, når køretøjsmotoren kører. Omstil køleskabet til 230 V-drift eller gasdrift, når køretøjsmotoren er standset.

5.8 Satellitanlæg (ekstraudstyr)



- ▶ Kontrollér før hver kørsel, om antennen er i parkeringsposition. Fare for ulykker!



- ▷ Køretøjet skal stå stille ved satellitsøgningen. Gå ikke rundt i køretøjet.
- ▷ Satellitmodtagelse er kun mulig, hvis antennen er rettet direkte mod den ønskede satellit, og sigten ikke blokeres af forhindringer.
- ▷ Yderligere informationer findes i den separate betjeningsvejledning fra apparatproducenten.

5.8.1 Anlæg med automatisk antenneindstilling (Alden)

Satellitanlæg er udstyret med en automatisk positioneringsenhed. Den automatiske positioneringsenhed sørger for den nøjagtige justering af antennen.

I fladskærmen er der integreret en digital modtager.

Betjeningen af satellitanlægget foretages med fjernbetjeningen.

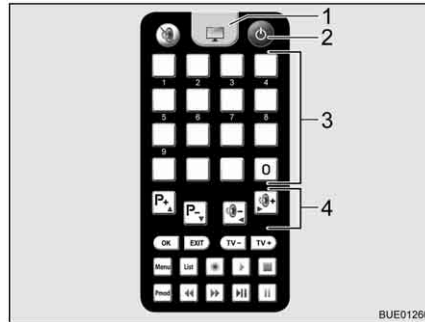

- 1 Tv-knap
- 2 Knap til/fra
- 3 Hukommelsesknapper
- 4 Funktionsknapper

Billede 37 Fjernbetjening

Indstilling af anlægget:

- Tænd fjernsynet.
- Tryk på knappen "⏻" (Billede 37,2) på fjernbetjeningen. Satellitantennen retter sig op fra parkeringspositionen og starter søgningen. Når anlæg har fundet satellitten, lyder der en signaltone.
- Indstil den ønskede sender med hukommelsesknapperne (Billede 37,3) eller funktionsknapperne (Billede 37,4).

5.8.2 Anlæg med halvautomatisk antenneindstilling (Alden)

Satellitanlæg er udstyret med en halvautomatisk positioneringsenhed.

I fladskærmen er der integreret en digital modtager.

Betjeningen af satellitanlægget foretages med fjernbetjeningerne.

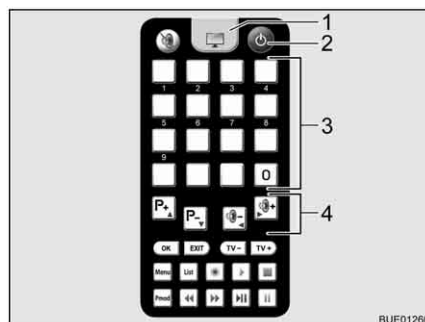

- 1 Tv-knap
- 2 Knap til/fra
- 3 Hukommelsesknapper
- 4 Funktionsknapper

Billede 38 Fjernbetjening fjernsyn

Sådan tændes satellitanlægget:

- Tænd fjernsynet.
- Tryk på knappen "⏻" (Billede 38,2) på fjernbetjeningen til fjernsynet. Anlægget starter søgningen. Der lyder en konstant tone.
- Tryk på knappen "⬆" på fjernbetjeningen til antennen. Satellitantennen retter sig op fra parkeringspositionen og kører til den sidst indtastede position.
- Tryk på fjernsynsknappen (Billede 38,1) på fjernbetjeningen til fjernsynet for at skifte til fjernsynsmodtagelse. Signaltonen slutter. Der vises et billede på skærmen.

Indstilling af antennen:

- Vælg den ønskede sender med hukommelsesknapperne (Billede 38,3) på fjernbetjeningen til fjernsynet eller med funktionsknapperne (Billede 38,4).
- Korrigér antennens hældning på antennes fjernbetjening med knapperne "⬆" eller "⬇" iht. de vedlagte kort.
- Løsn antennemastens klemme.

Sænkning af antennen før kørsel:

- Drej antennen langsomt. Når antenne har fundet satellitten, lyder der en signaltone.
- Optimér modtagelsen ved at dreje og hælde antennen.
- Spænd antennemastens klemme let igen.
- Løsn antennemastens klemme.
- Drej antennen, indtil slidsen i klemmen og slidsen i antennemasten står ud for hinanden.
- Tryk på knappen "↓" på fjernbetjeningen til antennen. Satellitantennen skifter til parkeringsposition.
- Kontrollér, om antennen er sænket helt og peget mod køretøjets bagende.
- Spænd antennemastens klemme let igen.
- Sluk for fjernsynet.

5.8.3 Anlæg med automatisk antenneindstilling (Oyster)



- ▶ Kontrollér før hver kørsel, om antennen er i parkeringsposition. Fare for ulykker!



- ▷ Køretøjet skal stå stille ved satellitsøgningen. Gå ikke rundt i køretøjet.
- ▷ Satellitmodtagelse er kun mulig, hvis antennen er rettet direkte mod den ønskede satellit, og sigten ikke blokeres af forhindringer.
- ▷ Se derudover betjeningsvejledningen fra producenten.

Satellitanlæg er udstyret med en automatisk positioneringsenhed. Den automatiske positioneringsenhed sørger for den præcise indstilling af antennen til den ønskede satellit.

Betjeningen foretages menustyret (tv-skærm) med fjernbetjeningen.

Indstilling af anlægget:

- Tænd fjernsynet.
- Tænd modtageren på netafbryderen. Når den grønne lysdiode på modtagerens infrarødmodtager lyser, er modtageren driftsklar.
- Tænd modtageren med fjernbetjeningen. Satellitantennen retter sig op fra parkeringspositionen og starter søgningen.

Når anlægget har fundet satellitten, vises det valgte tv-program automatisk.

5.9 Markise (ekstraudstyr)



- ▷ Kør markisen ind ved kraftig vind, regn eller snevejr.
- ▷ Hvis det regner lidt, skal et af støttebenene afkortes, så vandet kan løbe ned.
- ▷ Markisen må kun køres ind, hvis stoffet er tørt. Hvis markisen skal køres ind med vådt stof: Kør markisen ud igen så snart, det er muligt, for at tørre stoffet.
- ▷ Fjern løv og groft snavs fra markisen, før den køres ind.



- ▷ Anvend kun markisen som beskyttelse mod solen.
- ▷ Se derudover betjeningsvejledningen fra producenten.

Markisens fordele En markise har følgende fordele:

- Markisen giver skygge.
- Markisen skaber et overdækket forrum og udvider derved pladsmulighederne.
- Køretøjet indrettes mere hjemligt.



Billede 39 Markise

Opstilling af markisen:

- Drej markisen (Billede 39,1) ud med håndsvinget.
- Vip støttearmene (Billede 39,2) ud, når markisen er åben.

Kapiteloversigt

I dette kapitel finder De henvisninger om beboelsen i køretøjet. Henvisningerne vedrører i detaljer:

- Åbning og lukning af dørene og klapperne
- Lyskontakterne
- Indstilling af spotlamperne
- Placering af fjernsynet
- Ventilationen af køretøjet
- Åbning og lukning af vinduerne og rullegardinerne
- Åbning og lukning af foldegardinerne i førerhuset
- Åbning og lukning af taglugerne
- Ændring af bordfladerne
- Ombygningen af bordene
- Brugen af sengene
- Brugen af udendørs bruseren

6.1 Centrallås (ekstraudstyr)



- ▷ Centrallåsen låser førerdøren, passagerdøren og indgangsdøren i karosseriet.
- ▷ Centrallåsen fungerer ikke, når batterikontakten på el-blokken er slukket.
- ▷ Hvis ikke der åbnes en dør i løbet af 40 sekunder efter at knappen til at låse op er blevet trykket ind, låser centrallåsen igen automatisk.



Billede 40 Fjernbetjening, centrallås

Låses op: ■ Tryk kort en gang på knap (Billede 40,1). Dørlåsene er låst op.

Låses: ■ Tryk kort en gang på knap (Billede 40,2). Dørlåsene er låst.

6.2 Indgangsdør



- ▶ Kør kun med låste døre.



- ▷ Når dørene låses, kan det forhindres, at de åbner af sig selv, f.eks. ved en ulykke.
- ▷ Låste døre forhindrer også, at der trænger nogen ind udefra, f.eks. når der stoppes ved en lyskurv. På den anden side gør låste døre det sværere for hjælpere at komme ind i køretøjet i nødstilfælde.
- ▷ Lås altid dørene, når køretøjet forlades.

6.2.1 Indgangsdør, udvendigt (Hartal M1)

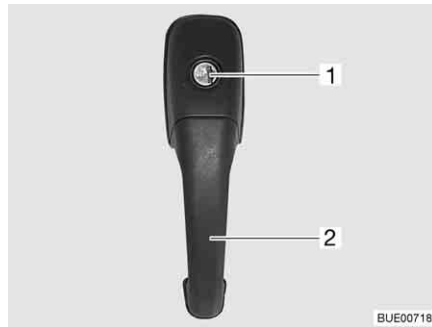

Billede 41 Indgangsdørens dørlås, udvendigt

- Åbnes:**
- Stik nøglen ind i låsecylinderen (Billede 41,1) og drej, indtil døren er låst op.
 - Drej nøglen tilbage i midterstilling, og træk den ud.
 - Træk i håndtaget (Billede 41,2). Døren er åben.
- Låses:**
- Stik nøglen ind i låsecylinderen (Billede 41,1) og drej, indtil døren er låst.
 - Drej nøglen tilbage i midterstilling, og træk den ud.

6.2.2 Indgangsdør, indvendigt (Hartal M1)



Billede 42 Indgangsdørens lås, indvendigt, låst

- Åbnes:**
- Tryk på håndtaget (Billede 42,2).
- Låses:**
- Tryk skyderen (Billede 42,1) ned.

6.2.3 Indgangsdør, udvendigt (Hartal Premium) (delvis ekstraudstyr)



Billede 43 Indgangsdørens dørlås, udvendigt

- Åbnes:**
- Stik nøglen ind i låsecylinderen (Billede 43,1) og drej, indtil døren er låst op.
 - Drej nøglen tilbage i midterstilling, og træk den ud.
 - Træk i håndtaget (Billede 43,2). Døren er åben.
- Låses:**
- Stik nøglen ind i låsecylinderen (Billede 43,1) og drej, indtil døren er låst.
 - Drej nøglen tilbage i midterstilling, og træk den ud.

6.2.4 Indgangsdør, indvendigt (Hartal Premium) (delvis ekstraudstyr)

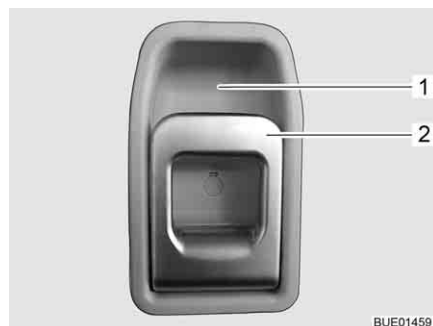

Billede 44 Indgangsdørens lås, indvendigt

- Åbnes:**
- Træk i håndtaget (Billede 44,2). Dørlåsen låses op.
- Låses:**
- Tryk håndtaget (Billede 44,2) opad mod håndtagsfordybningen (Billede 44,1).

6.2.5 Vindue indgangsdør (Hartal Premium) (delvis ekstraudstyr)

I indgangsdøren er der integreret et vindue med et foldegardin.

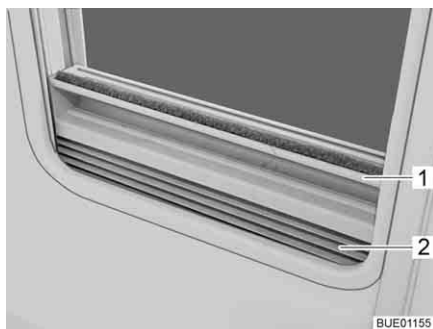

Billede 45 Foldegardin

Lukkes:

- Tag fat foldegardinet (Billede 45,2) midt på grebslisten (Billede 45,1), træk det nedefra og op, og slip det i den ønskede højde. Foldegardinet bliver stående i denne højde.

Åbnes:

- Tag fat i foldegardinet midt på grebslisten, og skub det ned.

6.2.6 Foldbart net på indgangsdøren (delvis ekstraudstyr)



▷ Åbn nettet helt, før indgangsdøren lukkes.



Billede 46 Net

Lukkes:

- Træk nettet helt ud med listen (Billede 46,1).

Åbnes:

- Skub nettet tilbage til udgangsstillingen med listen (Billede 46,1).

6.3 Udvendige klapper



▷ Luk alle udvendige klapper, og aflås klaplåsene, før der køres.
 ▷ For at åbne og lukke den udvendige klap skal alle låse, som er monteret på den udvendige klap, åbnes eller lukkes.



▷ Luk alle udvendige klapper, når køretøjet forlades.

De udvendige klapper, der er monteret på køretøjet, er alle udstyret med de samme låsecylindre. Derfor kan alle låse åbnes med en nøgle.

6.3.1 Klaplås med håndtagsfor- dybning



- ▷ Træk samtidigt i alle låsehåndtag, der er monteret på dne udvendige klap for at åbne den udvendige klap.

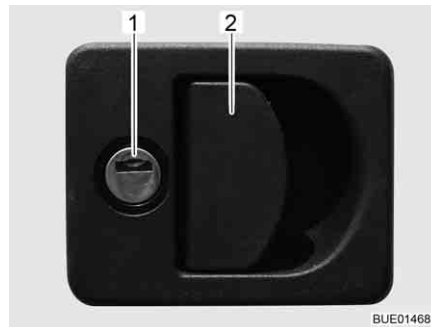

Billede 47 Klaplås med håndtagsfor-
dybning

- Åbnes:**
- Stik nøglen i låsecylinderen (Billede 47,1), og drej en kvart omdrejning. Klaplåsen er låst op.
 - Træk nøglen ud.
 - Træk i låsehåndtaget (Billede 47,2). Den udvendige klap er åben.
- Lukkes:**
- Luk den udvendige klap helt.
 - Stik nøglen i låsecylinderen, og drej en kvart omdrejning. Klaplåsen er låst.
 - Træk nøglen ud.

6.3.2 Klaplås med trykknop

Afhængigt af klappens størrelse er serviceklappen udstyret med en eller to aflåselige tryklåse.



Billede 48 Tryklås serviceklap

- Åbnes:**
- Stik nøglen i låsecylinderen på den aflåselige tryklås (Billede 48,1), og drej en kvart omdrejning. Tryklåsen er låst op.
 - Træk nøglen ud.
 - Evt. låses også den anden aflåselige tryklås op.
 - Tryk begge tryklåsenes trykknapper samtidigt ind med tommelfingeren og åben serviceklappen.

- Lukkes:**
- Luk serviceklappen, og tryk den til. Tryklåsene er nu gået i indgreb, men ikke låst.
 - Stik nøglen i låsecylinderen på den aflåselige tryklås (Billede 48,1), og drej en kvart omdrejning. Tryklåsen er låst.
 - Træk nøglen ud.
 - Evt. låses også den anden aflåselige tryklås.

6.3.3 Klap til 230 V-tilslutning, kvadratisk

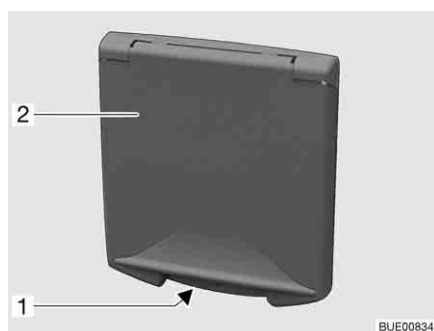

- 1 Greb
- 2 Udvendig klap

Billede 49 Klap til 230 V-tilslutning

- Åbnes:**
- Grib ind i grebet (Billede 49,1) på den udvendige klap (Billede 49,2), og drej den udvendige klap op.

- Lukkes:**
- Sving den udvendige klap ned, og tryk den til.

6.3.4 Dæksel til drikkevands-påfyldningsstuds



Billede 50 Dæksel til drikkevands-påfyldningsstuds



- ▷ Drikkevands-påfyldningsstudsens er markeret med symbolet  (Billede 50,1).

- Åbnes:**
- Stik nøglen ind i låsecylinderen (Billede 50,2), og drej mod uret.
 - Tag dækslet af.

- Lukkes:**
- Indsæt dækslet i drikkevands-påfyldningsstudsens.
 - Drej nøglen med uret.
 - Træk nøglen ud.

6.4 Skabslåger



- ▷ Før der køres, skal alle skabslåger og indvendige døre lukkes og låses.
- ▷ De skabslåger, som vises i dette afsnit, er eksempler. Afhængigt af modellen kan skabslågerens låse og greb afvige fra den form, som er vist her.

6.4.1 Skabslåger med trykknop



Billede 51 Skabslåge med trykknop

- Åbnes:**
- Tryk på låsens indvendige del. Trykknappen springer ud (Billede 51).
 - Tag fat i trykknappen, og åbn skabslågen.
- Lukkes:**
- Tryk skabslågen til.
 - Tryk trykknappen ind, indtil den går i indgreb. Når den er gået i indgreb, er skabslågen rigtigt lukket.

6.4.2 Skabslåger med åbningsliste

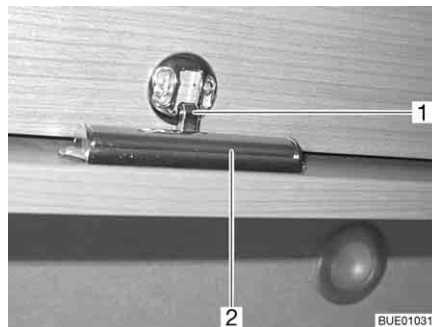

- 1 Lås
- 2 Åbningsliste

Billede 52 Skabslåge med åbningsliste

- Åbnes:**
- Tryk på åbningslisten (Billede 52,2) på indersiden af skabslågen og hold den nede.
 - Åbn klappen.
- Lukkes:**
- Tryk skabslågerne ned, indtil der lyder et klik, når låsen (Billede 52,1) går i indgreb.

6.4.3 Skabslåger med håndtag og trykknop

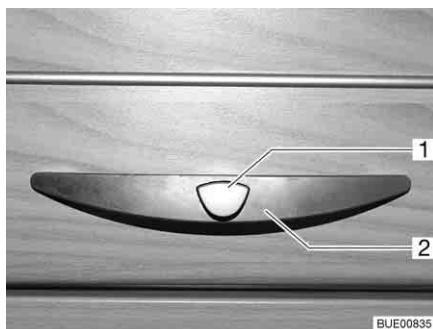

Billede 53 Skabslåge med håndtag (eksempel)

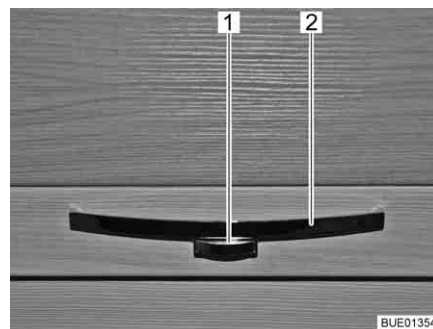

Billede 54 Skabslåge med håndtag (eksempel)

- Åbnes:**
- Tryk på frigørelsesknappen (Billede 53,1 eller Billede 54,1) på håndtaget (Billede 53,2 eller Billede 54,2), og hold den inde.
 - Træk i håndtaget, indtil skabslågen er åben.
- Lukkes:**
- Tryk skabslågen ned, indtil det kan mærkes, at vippeudskyderen lukker, og høres, at låsen går i indgreb.

6.5 Lyskontakter

6.5.1 Indgangsparti



- ▷ De lyskontakter, som vises i dette afsnit, er eksempler. Afhængigt af modellen kan lyskontakternes type og funktion afvige fra den form, som er vist her.

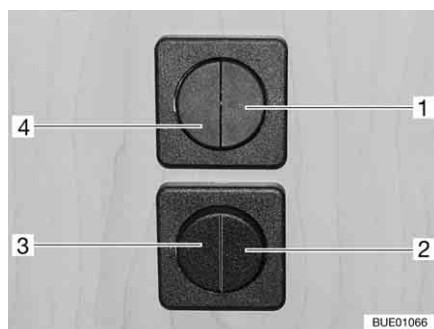

Billede 55 Lyskontakter



Billede 56 Forteltlampe

I indgangspartiet findes lyskontakter (Billede 55,1-4) for følgende lamper:

- Lys indgang
- Lys fortelt (lyser nedad)
- Lys fortelt (lyser opad)
- Lys opholdsområde

6.5.2 Kabine



- ▷ Lamperne, der vises i dette afsnit, er eksempler. Der er ikke alle lamper, der er anvendt i køretøjet, der er vist. Ved hjælp af eksemplerne skal det mulige monteringssted for lyskontakterne tydeliggøres. Lyskontakternes type og udseende kan afvige fra formen, der er vist her.



Billede 57 Spotlampe, lyskontakt direkte ved lampen



Billede 58 Spotlampe, lyskontakt direkte ved lampen

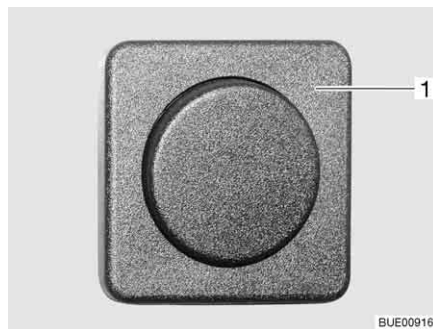

Billede 59 Lyskontakt adskilt fra lampen



Billede 60 Indbygget lampe, lyskontakt i lampen

Lyskontakterne i kabinen befinder sig direkte ved den pågældende lampe (Billede 57,1 og Billede 58,1) eller i nærheden af lampen (Billede 59,1).

Tryk på kontakten (Billede 60,1) i den indbyggede lampe for at tænde og slukke lyset.

6.5.3 Klædeskabslampe



- ▷ Klædeskabslampen kan tages ud af den skruemonterede holder (Billede 61,1) og bruges som lommelygte.
- ▷ Når døren til klædeskabet lukkes, slukkes klædeskabslampen automatisk.
- ▷ En lyssensor sørger for, at klædeskabslampen kun tændes, når det er mørkt. På den måde undgås det, at du kommer til at tænde klædeskabslampen i dagslys, så batterierne hurtigt løber tør for strøm.

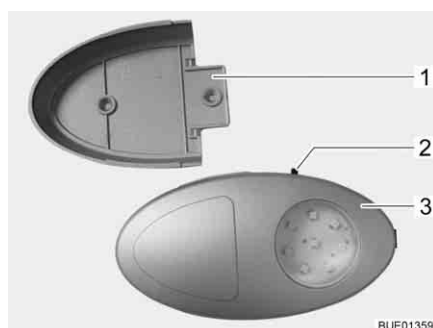

Billede 61 Klædeskabslampe

Tænd-/slukketrykknappen (Billede 61,2) er placeret direkte ved klædeskabslampen (Billede 61,3).

6.6 Spotlampe



- ▶ Glødepærer og lampeholdere kan være meget varme.
- ▶ Lad glødepærene og lampeholderne køle af, før de berøres.
- ▶ Hvis lampen er tændt eller stadig er varm, skal sikkerhedsafstanden til brændbare genstande som stores eller forhæng være på mindst 30 cm. Brandfare!

Spotlampen kan drejes, forskydes og tages af.

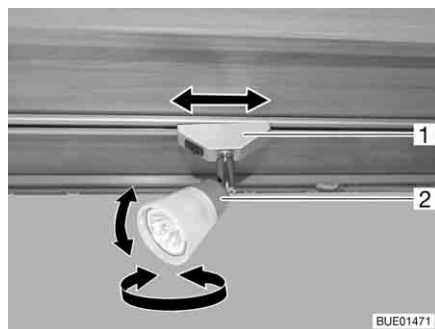

Billede 62 Spotlampe

Drejning: ■ Tag fat i huset (Billede 62,2), og drej det.

Huset kan drejes i forskellige retninger:

- Til venstre eller til højre
- Op eller ned

Forskydning: ■ Tag fat i holderen (Billede 62,1) og drej den ca. 45°.
■ Flyt spotlampen på skinnerne efter eget valg.

Afmontering: ■ Tag fat i holderen (Billede 62,1) og drej den 90°.
■ Tag spotlampen ud af skinnen.

Spotlampen kan placeres på et vilkårligt sted i skinnerne.

6.7 Holder til fladskærm



- ▶ Fladskærmen og skærmholderen skal drejes tilbage til grundpositionen og sikres, før der køres. Hvis skærmholderen er indbygget i et tv-skab: Luk tv-skabet.



- ▷ Ved fare for frost skal fladskærmsfjernsynet fjernes fra køretøjet.

6.7.1 Holder på søjle

Holderen til fladskærmen er fastgjort til en søjle.

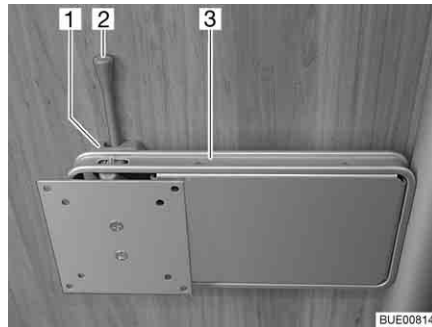

Billede 63 Holder på søjle

- Placering:**
- Træk frigørelseshåndtaget (Billede 63,2) til side, og drej holderen (Billede 63,3) med fladskærmen til den ønskede position.
 - Tryk fladskærmen lidt op, og drej den til den ønskede position. Tre forskellige hældningsvinkler er mulige.
- Opbevaring:**
- Drej fladskærmen tilbage, indtil holderen (Billede 63,3) går i indgreb i låsen (Billede 63,1).

6.7.2 Holder med drejearm

Fladskærmen er fastgjort til en drejearm.

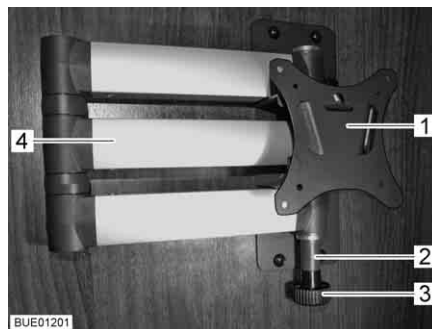

Billede 64 Holder med drejearm

- Placering:**
- Træk i frigørelsesknappen (Billede 64,3). Drejearmen (Billede 64,4) er låst op.
 - Drej fladskærmen i den ønskede position.
 - Tag fat i fladskærmen på den øverste og nederste kant med begge hænder, og indtil den ønskede hældning.
- Opbevaring:**
- Drej fladskærmen tilbage til udgangspositionen, indtil holderen (Billede 64,1) går i indgreb i låsen (Billede 64,2).

6.7.3 Holder i tv-skabet

Fladskærmen er fastgjort på en udtræksplade i tv-skabet.

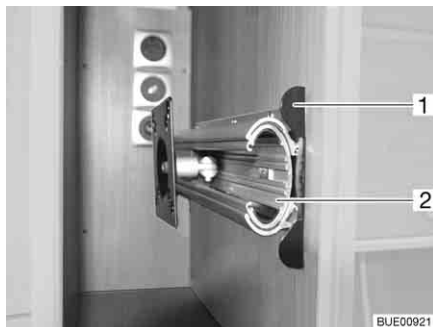

Billede 65 Holder i tv-skabet

- Placering:**
- Tryk åbningslisten (Billede 65,1) ind.
 - Træk udtrækspladen (Billede 65,2) ud indtil anslag.
 - Drej fladskærmen i den ønskede position.

- Opbevaring:**
- Drej fladskærmen tilbage til udgangspositionen.
 - Skub udtrækspladen (Billede 65,2) ind, indtil åbningslisten (Billede 65,1) går indgreb.

6.7.4 Holder i tv-rummet

Fladskærmen er fastgjort i på en løftmekanisme i tv-rummet.

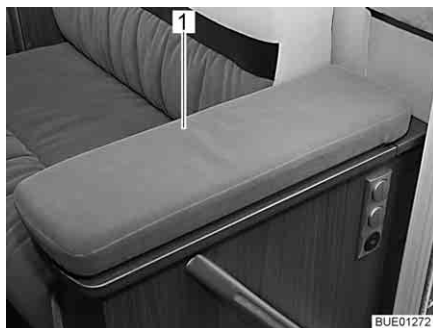

Billede 66 Tv-rum

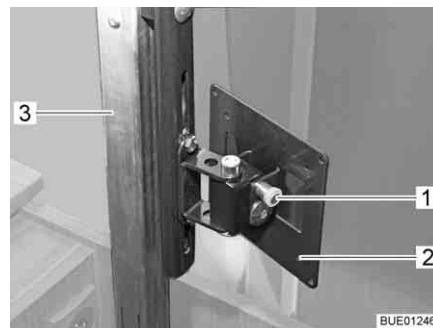

Billede 67 Løftmekanismen

- Placering:**
- Tryk tv-rummets afdækning (Billede 66,1) let nedad i midten. Udskubssøjlen (Billede 67,3) låses op og kører op.
 - Træk frigørelsesknappen (Billede 67,1), og drej holderen (Billede 67,2) med fladskærmen til den ønskede position.

- Opbevaring:**
- Drej fladskærmen tilbage til udgangspositionen, indtil holderen (Billede 67,2) går i indgreb i låsen.
 - Tryk afdækningen (Billede 66,1) ned i midten mod modstanden fra udskubssøjlen (Billede 67,3), indtil låsen går i indgreb.

6.8 Ventilation



- ▶ Ilten i bilens interiør forbruges ved åndedrættet og anvendelsen af gasdrevne indbygningsapparater. Derfor skal ilten fornyes hele tiden. Af den grund er der indbygget mekaniske ventilationsanordninger (f.eks. tagluger med mekaniske ventilationsanordninger, runde tagventilationer eller gulvluger) i køretøjet. Mekaniske ventilationsanordninger må aldrig dækkes til hverken indefra eller udefra, f.eks. med en vintermåtte. Hold mekaniske ventilationsanordninger fri for sne og løv. Der er fare for at blive kvalt på grund af det øgede CO₂-indhold.



- ▷ Ved bestemte vejrforhold kan der trods tilstrækkelig ventilation optræde kondensvand på genstande af metal (f.eks. på gulv-understel-forskrningen).
- ▷ På gennemskæringer (f.eks. runde tagventilationer, taglugens kanter, stikdåser, påfyldningsstudser, klapper osv.) kan der opstå ekstra kuldebroer.

Kondensvand

Sørg med hyppig og målrettet udluftning for en permanent luftfornyelse. Kun på denne måde kan det forhindres, at der danner sig kondensvand og som følge heraf mug i koldt vejr. Hvis varmeydelse, luftfordeling og ventilation er afpasset til hinanden, kan der skabes et behageligt indeklima i den kolde årstid. For at forhindre træk skal luftudstrømningsdyserne på instrumentbrættet lukkes og luftfordelingen på basiskøretøjet stilles på cirkulationsluft.

Hvis køretøjet står stille i længere tid, skal den af og til udluftes godt, især om sommeren, hvor varmen ellers ikke kan slippe ud. Udluft ikke kun opholdsrummet, men også de magasiner, der er tilgængelige udefra. Hvis køretøjet er parkeret i et lukket rum (f.eks. garage), udluftes også parkeringsstedet. Opstående kondensvand kan føre til dannelse af mug.

6.9 Vinduer



- ▷ Vinduerne er forsynet med et mørkt rullegardin eller foldegardin og med insektrullegardin eller net, der kan foldes sammen. Når det mørke rullegardin og insektrullegardinet løsnes, ruller de på grund af trækraften automatisk tilbage i udgangsstillingen. Hold fast i det mørke rullegardin eller insektrullegardinet for ikke at beskadige trækmechanismen, og før det langsomt tilbage i udgangsstillingen. Foldegardinet og insektrullegardinet, der kan foldes sammen, består af tyndt stof. For ikke at beskadige foldegardinet eller insektrullegardinet skal disse føres forsigtigt tilbage til udgangsstillingen med håndtaget.
- ▷ Hold ikke rullegardiner lukkede gennem længere tid, da ellers må påregnes forøget materialetræthed.
- ▷ Hvis det mørke rullegardin eller foldegardinet er lukket helt, kan der ophobes varme mellem det mørke rullegardin/foldegardinet og vinduet ved kraftigt sollys. Vinduet kan blive beskadiget.
Hvis gardinet i er monteret i den nederste rullegardinkasse, skal gardinet derfor kun lukkes 2/3 ved kraftigt sollys. På den måde kan varmen mellem vindue og gardin slippe ud.
Hvis gardinet er monteret i den øverste rullegardinkasse, skal gardinet lukkes helt og åbnes regelmæssigt.
Stil derudover vinduet i stillingen "permanent ventilation".
- ▷ Luk vinduerne, før der køres.



- ▷ Alt efter vejret skal vinduerne lukkes, så der ikke trænger fugtighed ind.
- ▷ For at åbne og lukke vinduerne skal alle låsehåndtag, som er monteret på vinduet, åbnes eller lukkes.



- ▷ Luk altid vinduerne, når køretøjet forlades.
- ▷ Inde i acryl-dobbeltruden kan der ved store temperaturforskelle eller ekstreme vejrforhold danne sig lidt dug pga. kondensvand. Ruden er konstrueret sådan, at kondensvandet kan fordampe igen ved stigende udendørstemperaturer. Der er ingen grund til at frygte, at akryl-dobbeltruden kan blive beskadiget af kondensvandet.

6.9.1 Ventilationsrude med drejeudskydere



- ▷ Vær opmærksom på, at ventilationsruderne ikke åbnes eller lukkes skævt. Sørg for at åbne og lukke ventilationsruderne lige.
- ▷ Hvis låsehåndtaget er udstyret med en sikringsknap, skal der trykkes på låsehåndtagets sikringsknap ved hver betjening.

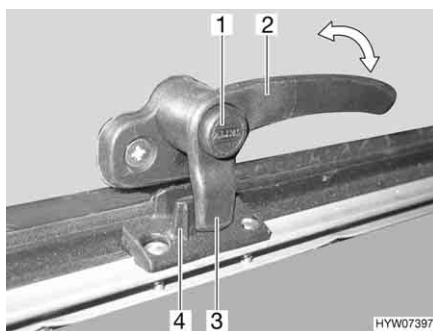

Billede 68 Låsehåndtag med sikringsknap i stilling "lukket"

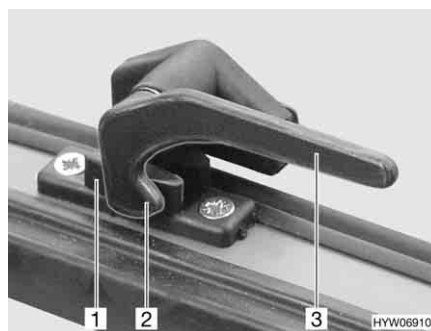

Billede 69 Låsehåndtag i stilling "lukket"

- Åbnes:**
- Tryk på sikringsknappen (Billede 68,1), og hold den inde, hvis den findes.
 - Drej låsehåndtaget (Billede 68,2 eller Billede 69,3) en kvart omdrejning til vinduets midte.



Billede 70 Ventilationsrude med drejeudskyder

- Åbn ventilationsruden til den ønskede stilling, og lås den fast med den riflede knap (Billede 70,1).

Ventilationsruden er låst i den ønskede stilling.

- Lukkes:**
- Drej den riflede knap (Billede 70,1), indtil låsen frigives.
 - Luk ventilationsruderne.

- Tryk på sikringsknappen (Billede 68,1), og hold den inde, hvis den findes.
- Drej låsehåndtaget (Billede 68,2 eller Billede 69,3) en kvart omdrejning til vinduesrammen. Låsenæsen (Billede 68,3 eller Billede 69,2) på låsehåndtaget ligger helt på den indvendige side af vinduernes lås (Billede 68,4 eller Billede 69,1).

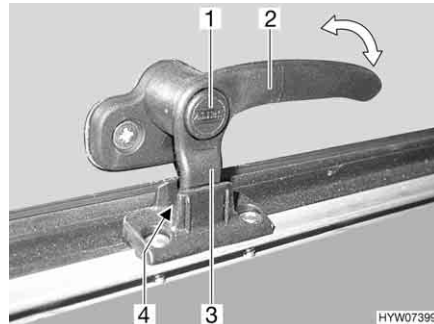

Billede 71 Låsehåndtag med sikringsknap i stilling "permanent ventilation"

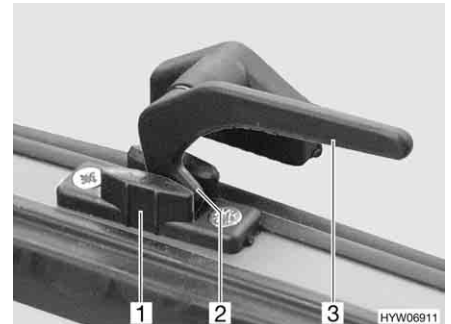

Billede 72 Låsehåndtag i stilling "permanent ventilation"

Permanent ventilation

Med låsehåndtaget kan ventilationsruden sættes i to forskellige stillinger:

- I stilling "permanent ventilation" (Billede 71 og Billede 72)
- I stilling "lukket helt" (Billede 68 og Billede 69)

For at stille ventilationsruden i "permanent ventilation":

- Tryk på sikringsknappen (Billede 71,1), og hold den inde, hvis den findes.
- Drej låsehåndtaget (Billede 71,2 eller Billede 72,3) en kvart omdrejning til vinduets midte.
- Ventilationsruden trykkes let udad.
- Drej låsehåndtaget tilbage igen. Kør derved låsenæsen (Billede 71,3 eller Billede 72,2) på låsehåndtaget ind i udskæringen i vinduets lås (Billede 71,4 eller Billede 72,1).
- Slip sikringsknappen (Billede 71,1), hvis den findes.
- Kontrollér, at sikringsknappen ikke er trykket ind, men fastgør låsehåndtag sikkert.

Ventilationsruden må ikke stå i stillingen "permanent ventilation" under kørslen.

I regnvejr kan der trænge vandsprøjt ind i opholdsområdet, hvis ventilationsruden står i stillingen "permanent ventilation". Derfor skal ventilationsruderne lukkes helt.

6.9.2 Ventilationsrude med automatiske udskydere



- ▷ Åbn vinduet helt for at frigive låsningen. Hvis låsningen ikke frigives, og vinduet alligevel lukkes, kan vinduet gå i stykker på grund af det store modtryk.
- ▷ Vær opmærksom på, at ventilationsruderne ikke åbnes eller lukkes skævt. Sørg for at åbne og lukke ventilationsruderne lige.
- ▷ Hvis låsehåndtaget er udstyret med en sikringsknap, skal der trykkes på låsehåndtagets sikringsknap ved hver betjening.

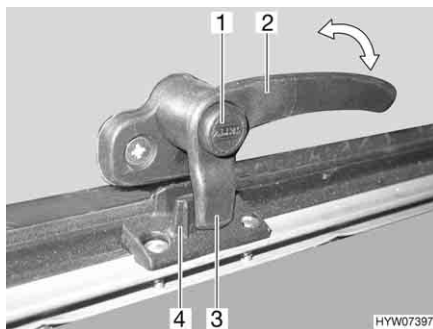

Billede 73 Låsehåndtag med sikringsknap i stilling "lukket"

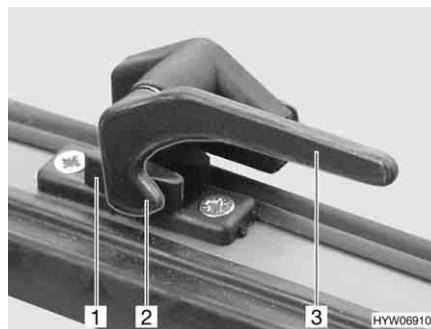

Billede 74 Låsehåndtag i stilling "lukket"

- Åbnes:**
- Tryk på sikringsknappen (Billede 73,1), og hold den inde, hvis den findes.
 - Drej låsehåndtaget (Billede 73,2 eller Billede 74,3) en kvart omdrejning til vinduets midte.



Billede 75 Ventilationsrude med automatiske udskydere

- Åbn ventilationsruden indtil den ønskede stilling. Den automatiske udskyder (Billede 75,1) går automatisk i indgreb.

Ventilationsruden er låst i den ønskede stilling.

- Lukkes:**
- Ventilationsruden åbnes, indtil låsningen frigives.
 - Luk ventilationsruderne.
 - Tryk på sikringsknappen (Billede 73,1), og hold den inde, hvis den findes.
 - Drej låsehåndtaget (Billede 73,2 eller Billede 74,3) en kvart omdrejning til vinduesrammen. Låsenæsen (Billede 73,3 eller Billede 74,2) på låsehåndtaget ligger helt på den indvendige side af vinduernes lås (Billede 73,4 eller Billede 74,1).

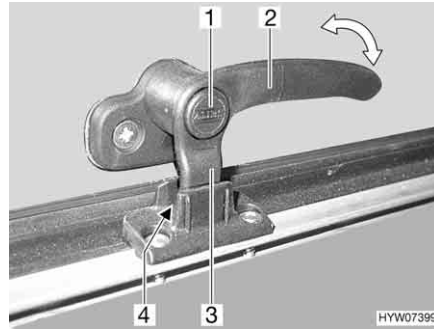

Billede 76 Låsehåndtag med sikringsknop i stilling "permanent ventilation"

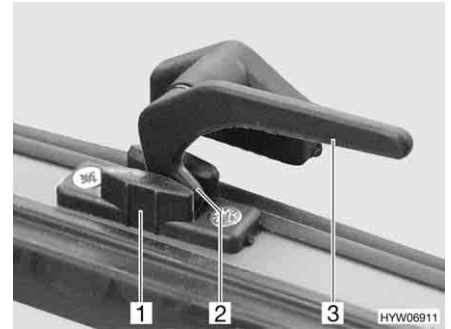

Billede 77 Låsehåndtag i stilling "permanent ventilation"

Permanent ventilation

Med låsehåndtaget kan ventilationsruden sættes i to forskellige stillinger:

- I stilling "permanent ventilation" (Billede 76 og Billede 77)
- I stilling "lukket helt" (Billede 73 og Billede 74)

For at stille ventilationsruden i "permanent ventilation":

- Tryk på sikringsknappen (Billede 76,1), og hold den inde, hvis den findes.
- Drej låsehåndtaget (Billede 76,2 eller Billede 77,3) en kvart omdrejning til vinduets midte.
- Ventilationsruden trykkes let udad.
- Drej låsehåndtaget tilbage igen. Kør derved låsenæsen (Billede 76,3 eller Billede 77,2) på låsehåndtaget ind i udskæringen i vinduets lås (Billede 76,4 eller Billede 77,1).
- Slip sikringsknappen (Billede 76,1), hvis den findes.
- Kontrollér, at sikringsknappen ikke er trykket ind, men fastgør låsehåndtag sikkert.

Ventilationsruden må ikke stå i stillingen "permanent ventilation" under kørslen.

I regnvejr kan der trænge vandsprøjt ind i opholdsområdet, hvis ventilationsruden står i stillingen "permanent ventilation". Derfor skal ventilationsruderne lukkes helt.

6.9.3 Mørkt rullegardin og insektrullegardin



- ▷ Åbn rullegardinerne inden kørslen. Hvis rullegardinerne er lukkede, kan fjederakslen beskadiges som følge af rystelserne.

Vinduerne er forsynet med et mørkt rullegardin og insektrullegardin. Det mørke rullegardin og insektrullegardinet kan betjenes uafhængigt af hinanden.

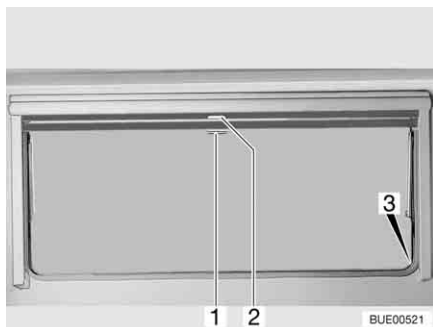

Billede 78 Ventilationsrude

Mørkt rullegardin

Det mørke rullegardin befinder sig i den øverste rullegardinkasse.

- Lukkes:**
- Træk det mørke rullegardin ned med håndtaget (Billede 78,2). Hvis det mørke rullegardin lukkes helt, skal det mørke rullegardin sættes fast i holderen (Billede 78,3) på begge sider af vinduesrammen.
- Åbnes:**
- Hvis det mørke rullegardin er fuldstændigt lukket: Tryk håndtaget (Billede 78,2) ned, og træk det samtidig lidt ind. Tag det mørke rullegardin ud af holderne på vinduesrammens venstre og højre side.
 - Hvis det mørke rullegardin befinder sig i en mellemposition: Træk håndtaget (Billede 78,2) let ned, indtil låsen har løst sig.
 - Det mørke rullegardin føres langsomt tilbage ved håndtaget.

Insektrullegardin

Insektrullegardinet befinder sig i den øverste rullegardinkasse.

- Lukkes:**
- Træk insektrullegardinet ned med håndtaget (Billede 78,1), og sæt det fast i holderen (Billede 78,3) på begge sider af vinduesrammen.
- Åbnes:**
- Tryk håndtaget (Billede 78,1) ned, og træk det samtidig lidt ind. Frigør insektrullegardinet på holderne på vinduesrammens venstre og højre side.
 - Insektrullegardinet føres langsomt tilbage med håndtaget.

6.9.4 Foldegardin og net

Vinduerne er forsynet med et foldegardin og et net. Foldegardinet og nettet er fast forbundet med hinanden.

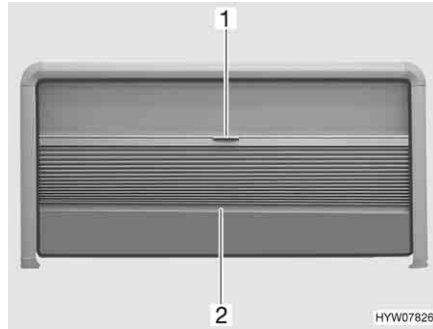

Billede 79 Ventileringsrude

Foldegardin Foldegardinet befinder sig i den øverste vinduesrammen.

- Lukkes:*
- Tag fat i foldegardinet midt på stangen (Billede 79,2), og træk det forsigtigt ned.
 - Slip foldegardinet på den ønskede position. Foldegardinet bliver stående i denne position.

- Åbnes:*
- Hold midt på foldegardinets stang (Billede 79,2), og skub forsigtigt foldegardinet op.

Net Nettet befinder sig i den øverste vinduesrammen.

- Lukkes:*
- Træk nettet forsigtigt ned med håndtaget (Billede 79,1).
 - Forskyd nettet trinløst.

Hvis nettet ikke kan trækkes helt ned, kan foldegardinet trækkes ud til enden af vinduesrammen i siden.

- Åbnes:*
- Skub langsomt nettet helt op med stangen på foldegardinet (Billede 79,2).

6.9.5 Foldegardiner til forrude, førerrude og passagerrude

Alt efter model udstyres førerhuset med foldegardiner eller med foldegardiner Remis (ekstraudstyr).

Foldegardin Foldegardinerne er vedlagt køretøjet.



Billede 80 Foldegardin til passagerrude



Billede 81 Montering foldegardin

Foldegardinerne (Billede 80,2) fastgøres med trykknapper (Billede 80,1 og Billede 81,1).

Foldegardin Remis (ekstraudstyr)

Foldegardinerne fastgøres med magnetiske låse og de er fast monteret i rammen på køretøjet.

Gå frem på følgende måde for at lukke eller åbne de fast monterede foldegardiner.

Forrude



Billede 82 Foldegardin til forruden

Lukning:

- Tryk frigørelsesgrebene (Billede 82,1) sammen, og hold dem der.
- Træk foldegardinet til forruden hen til midten af ruden med håndtaget (Billede 82,2).
- Luk de to foldegardiner til forruden på samme måde. En magnetlås holder de to foldegardiner sammen på midten.

Åben foldegardinerne:

- Tryk frigørelsesgrebene (Billede 82,1) sammen, og hold dem der.
- Skub de to halvdele af foldegardinet til forruden udad med håndtaget (Billede 82,2) indtil anslag. Løft dertil grebet til låsens udsparringens højde.
- Slip frigørelsesgrebene (Billede 82,1), og lad dem gå i indgreb.

Førerrude og passagerrude



Billede 83 Foldegardin til fører-/passagerruden

Lukning:

- Tryk frigørelsesgrebene (Billede 83,1) sammen, og hold dem der.
- Træk foldegardinet til førerruden og passagerruden med håndtaget (Billede 83,2) til den modsatte side af ruden, og hold dem sammen med magnetstriben.

Åben foldegardinerne:

- Tryk frigørelsesgrebene (Billede 83,1) sammen, og hold dem der.
- Brug håndtaget til at skubbe foldegardinet til førerrude og passagerrude frem (Billede 83,2) til anslag.
- Slip frigørelsesgrebene (Billede 83,1), og lad dem gå i indgreb.

6.10 Tagluger

Afhængigt af modellen er der i køretøjet monteret tagluger med eller uden mekanisk ventilationsanordning. Hvis der er monteret en tagluge uden mekanisk ventilationsanordning, foretages den mekaniske ventilation gennem runde tagventilationer.



- ▶ Hold altid udluftningsdyserne for de mekaniske ventilationsåbninger åbne. De mekaniske ventilationsanordninger må aldrig dækkes til, f.eks. med en vintermåtte. Hold mekaniske ventilationsanordninger fri for sne og løv.



- ▷ Taglugerne er forsynet med et mørkt rullegardin eller foldegardin og med insektrullegardin eller net, der kan foldes sammen. Når det mørke rullegardin og insektrullegardinet løsnes, ruller de på grund af trækraften automatisk tilbage i udgangsstillingen. Hold fast i det mørke rullegardin eller insektrullegardinet for ikke at beskadige trækmechanismen, og før det langsomt tilbage i udgangsstillingen. Foldegardinet og insektrullegardinet, der kan foldes sammen, består af tyndt stof. For ikke at beskadige foldegardinet eller insektrullegardinet skal disse føres forsigtigt tilbage til udgangsstillingen med håndtaget.
- ▷ Hold ikke rullegardiner lukkede gennem længere tid, da ellers må påregnes forøget materialetræthed.
- ▷ Hvis det mørke rullegardin eller foldegardinet er lukket helt, kan der ophobes varme mellem det mørke rullegardin/foldegardinet og taglugen ved kraftigt sollys. Taglugen kan blive beskadiget. Luk derfor kun det mørke rullegardin/foldegardinet 2/3 ved kraftigt sollys. Åbn taglugen lidt, eller placér den i udluftningsstilling.
- ▷ Luk afhængigt af vejret taglugerne så meget, at der ikke kan trænge fugtighed ind.
- ▷ Træd ikke på taglugerne.
- ▷ Luk taglugen, før der køres.
- ▷ Kontrollér låsen på taglugerne, før der køres.
- ▷ Luk altid taglugerne, når køretøjet forlades.



6.10.1 Heki-tagluge (mini og midi) (delvis ekstraudstyr)

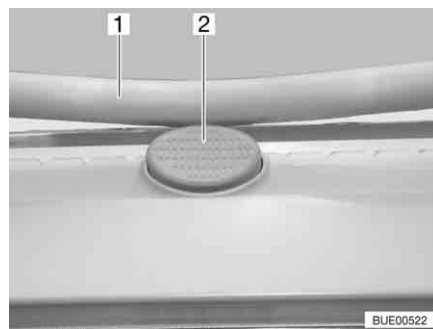

Billede 84 Sikringsknap på Heki-taglugen

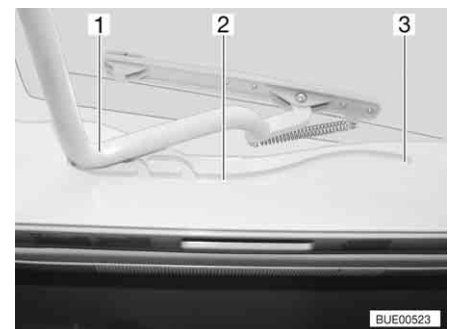

Billede 85 Heki-tagluge, føring

Heki-taglugen vippes op i den ene side.

- Åbnes:**
- Tryk på sikringsknappen (Billede 84,2), og træk bøjlen (Billede 84,1) ned med begge hænder.
 - Træk bøjlen (Billede 85,1) ind i føringerne (Billede 85,2) indtil den bageste position (Billede 85,3).
- Lukkes:**
- Tryk bøjlen (Billede 85,1) let op med begge hænder.
 - Skub bøjlen til i føringerne.
 - Tryk bøjlen op med begge hænder, indtil bøjlen ligger over sikringsknappen (Billede 84,2).

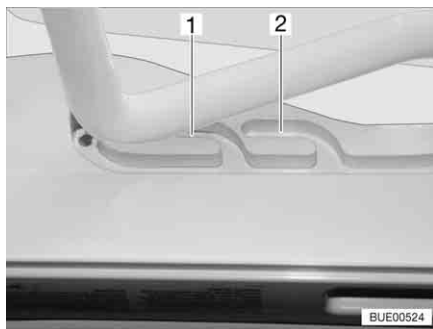

Billede 86 Heki-taglugen i udluftningsstilling

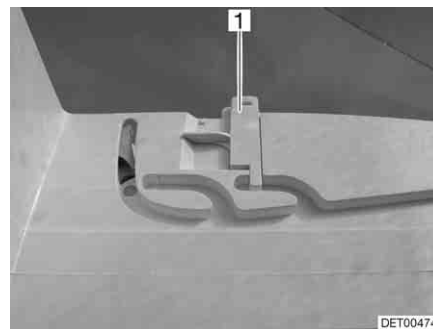

Billede 87 Låsning ventilationsstilling

Udluftningsstilling

Heki-taglugen kan placeres i to udluftningsstillinger: Stilling til dårligt vejr (Billede 86,1) og midterstilling (Billede 86,2). I midterstillingen kan taglugen afhængigt af modellen fastlåses med slåen (Billede 87,1).

- Tryk på sikringsknappen (Billede 84,2), og træk bøjlen (Billede 84,1) ned med begge hænder.
- Træk bøjlen ind i føringerne (Billede 85,2) indtil den ønskede stilling.
- Tryk bøjlen let op og skub den ind i den valgte føring (Billede 86,1 eller 2) og i givet fald låses.

Foldegardin For at lukke og åbne foldegardinet:

Lukkes:

- Træk foldegardinet ud med håndtaget, og slip det i den ønskede position. Foldegardinet bliver stående i denne position.

Åbnes:

- Skub håndtaget på foldegardinet langsomt til udgangsstillingen.

Net For at lukke og åbne nettet:

Lukkes:

- Træk med håndtaget nettet til det modstående håndtag på foldegardinet.

Åbnes:

- Tryk håndtaget på nettet bagud. Låsen går op.
- Før langsomt nettet tilbage med håndtaget.

6.10.2 Løfte-tagluge (ekstraudstyr)

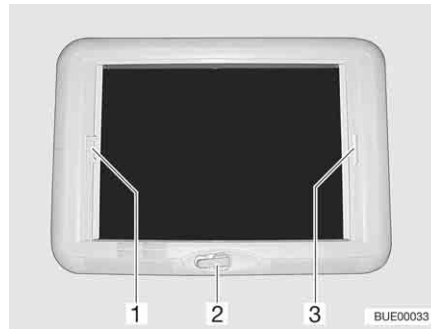

Billede 88 Løfte-tagluge

Løfte-taglugen kan åbnes med håndsvinget.

- Åbnes:**
- Drej håndsvinget (Billede 88,2), indtil modstanden kan mærkes.
- Lukkes:**
- Drej håndsvinget, indtil løfte-taglugen er lukket. Efter endnu to til tre omdrejninger kan løfte-taglugen låses.
 - Kontrollér låsen. Tryk hånden mod acrylglasstet.

Foldegardin Foldegardinet kan lukkes så meget, som man ønsker. Hvis foldegardinet er låst sammen med nettet, føres nettet med, når foldegardinet lukkes.

Lukkes:

- Træk i foldegardinet med håndtaget (Billede 88,3), og slip det i den ønskede position. Foldegardinet bliver stående i denne position.

Åbnes:

- Skub håndtaget på foldegardinet langsomt til udgangsstillingen.

Net Hvis nettet er låst sammen med foldegardinet, føres foldegardinet med, når nettet lukkes.

Lukkes:

- Træk håndtaget (Billede 88,1) på nettet hen til håndtaget på foldegardinet (Billede 88,3) overfor, og lad det gå i indgreb.

Åbnes:

- Tryk nettets håndtag op bagved, og frigør nettet (Billede 88,1) på foldegardinet (Billede 88,3).
- Skub håndtaget på nettet langsomt til udgangsstillingen.

6.10.3 Tagluge Omni-Vent med ventilator (ekstraudstyr)



- ▷ For at spare på batteriet, skifter ventilatoren efter en times kørsel på trin 6 tilbage til trin 1.

Taglugen er udstyret med insektrullegardin, rullegardin og en justerbar ventilator til udluftning og ventilation.

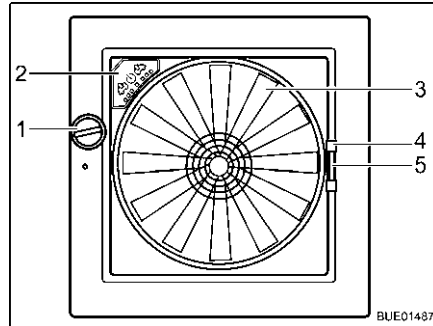

Billede 89 Tagluge Omni-Vent

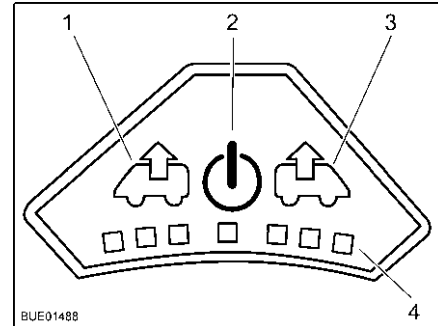

Billede 90 Ventilatorens betjeningsfelt

Åbnes: ■ Drej drejeknappen (Billede 89,1), indtil den ønskede åbningsvinkel er opnået.

Lukkes: ■ Drej drejeknappen (Billede 89,1), indtil taglugen er lukket helt.

Net For at lukke og åbne nettet:

Lukkes: ■ Træk nettet (Billede 89,4) til den modsatte side af rammen.

Åbnes: ■ Tryk grebet på nettet sammen. Låsen går op.
■ Nettet føres langsomt tilbage med håndtaget.

Lukning For at lukke og åbne gardinet:

Lukkes: ■ Tryk gardinets greb (Billede 89,5) sammen.
■ Træk gardinet til den ønskede position og slip derefter. Gardinet bliver stående i denne position.

Åbnes: ■ Tryk gardinets greb sammen.
■ Før langsomt gardinet tilbage til udgangspositionen.

Ventilator Når taglugen er åbnet, kan indområdet udluftes og køles ved hjælp af en 6-trins-ventilator (Billede 89,3). Ventilatoren betjenes via betjeningsfeltet (Billede 89,2).

Tændes: ■ Tryk på knappen til/fra (Billede 90,2). Ventilatoren kører i komfortmodus (ventilation (UD) med det mindste ventilationsomdrejningstal).

Ventilation (UD): ■ For at øge ventilationsomdrejningstallet: Tryk på knappen Ventilation (UD) (Billede 90,1). Ventilationsomdrejningstallet går derefter et trin op i ventilationsretningen (UD). LEDer (Billede 90,4) viser trinnene.
■ For at drosle ventilationsomdrejningstallet ned: Tryk på knappen Ventilation (IND) (Billede 90,3). Ventilationsomdrejningstal skifter til det forrige trin.

Ventilation (IND): ■ For at øge ventilationsomdrejningstallet: Tryk på knappen Ventilation (IND) (Billede 90,3). Ventilationsomdrejningstallet går derefter et trin op i ventilationsretningen (IND). LEDer (Billede 90,4) viser trinnene.
■ For at drosle ventilationsomdrejningstallet ned: Tryk på knappen Ventilation (UD) (Billede 90,1). Ventilationsomdrejningstal skifter til det forrige trin.

- Boost-funktion:**
- Tryk knappen Ventilation (IND) i ca. 3 sekunder. Ventilatoren skifter til det højeste trin i ca. 5 minutter, og derefter tilbage til det oprindeligt indstillede trin.
 - Tryk knappen Ventilation (UD) i ca. 3 sekunder. Ventilatoren skifter til det højeste trin i ca. 5 minutter, og derefter tilbage til det oprindeligt indstillede trin.
- Slukkes:**
- Tryk på knappen til/fra (Billede 90,2). Ventilatoren stopper, LEDerne slukkes.

6.10.4 Tagluger Skyroof (delvis ekstraudstyr)



- ▷ Vær opmærksom på, at taglugen ikke åbnes eller lukkes skævt. Sørg for at åbne og lukke taglugen lige.

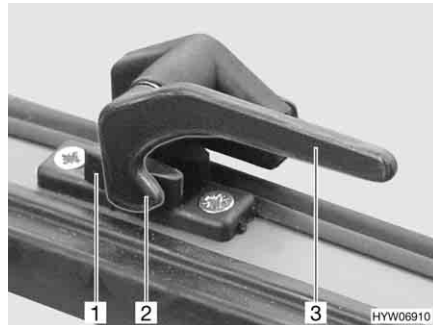

Billede 91 Låsehåndtag i stilling "lukket"

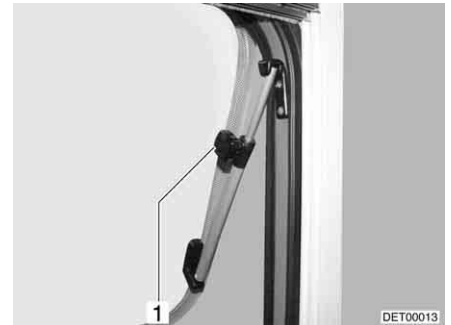

Billede 92 Tagluger med drejeudskydere, åben

- Åbnes:**
- Drej alle låsehåndtag (Billede 91,3) en kvart omdrejning til lugens midte.
 - Åbn taglugen til den ønskede stilling, og lås den fast med den riflede knap (Billede 92,1).

Taglugen er låst i den ønskede stilling.

- Lukkes:**
- Drej den riflede knap (Billede 92,1), indtil låsen frigives.
 - Luk taglugen.
 - Drej alle låsehåndtag (Billede 91,3) en kvart omdrejning til rammen. Låsenæsen (Billede 91,2) ligger på den indvendige side af lugens lås (Billede 91,1).

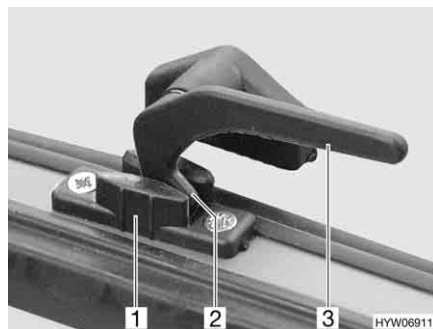

Billede 93 Låsehåndtag i stilling "permanent ventilation"

Permanent ventilation Med låsehåndtagene kan taglugen sættes i 2 forskellige stillinger:

- I stilling "permanent ventilation" (Billede 93)
- I stilling "lukket helt" (Billede 91)

For at stille taglugen i "permanent ventilation":

- Drej alle låsehåndtag (Billede 93,3) en kvart omdrejning til lugens midte.
- Taglugen trykkes let udad.
- Drej alle låsehåndtag tilbage igen. Kør derved låsenæsen (Billede 93,2) ind i udskæringen i lugens lås (Billede 93,1).

Taglugen må ikke stå i stillingen "permanent ventilation" under kørslen.

I regnvejr kan der trænge vandsprøjt ind i opholdsområdet, hvis taglugen står i stillingen "permanent ventilation". Derfor skal taglugen lukkes helt.



Billede 94 Tagluge Skyroof

Foldegardin Foldegardinet er nede i rammen.

- Lukkes:*
- Tag fat i foldegardinet midt på stangen, og træk det forsigtigt op.
 - Slip foldegardinet på den ønskede position. Foldegardinet bliver stående i denne position.

- Åbnes:*
- Før forsigtigt foldegardinet ned til anslaget på rammen med stangen.

Net Nettet er indsat foroven i rammen.

- Lukkes:*
- Tag fat i nettet midt på stangen, og træk det forsigtigt ned.
 - Indstil nettet trinkløst ved at forskyde stangen.

- Åbnes:*
- Før forsigtigt nettet op til anslaget på rammen med stangen.

6.11 Borde

Afhængigt af modellen og udstyret er der indbygget forskellige dele. Bordene har følgende forskellige kendetegn:

	Bordben	Bordplade	Ombygning til underdel til en seng
Fast bord	Skruet fast i gulvet	<ul style="list-style-type: none"> ● Kan gøres større ● Kan forskydes ● Kan drejes 	Ikke muligt
Hængebord	<ul style="list-style-type: none"> ● Kan udskiftes ● Klapbar ● Delelig 	<ul style="list-style-type: none"> ● Kan gøres større ● Kan forskydes 	Flyt bordpladen fra den øverste til den nederste holdeskinne <ul style="list-style-type: none"> ● Vip bordbenet ned ● Skift bordben ● Del bordben
Sænkebord	Løftemekanismen	<ul style="list-style-type: none"> ● Kan forskydes ● Kan drejes 	Sænk bordet



▷ Bordene har en eller flere af ovenstående indstillingsmuligheder og kendetegn afhængigt af modellen.

I det følgende beskrives bordenes betjeningsprincipper. Betjeningselementernes type og placering kan variere i enkelte tilfælde.

6.11.1 Fast bord

Bordben Bordbenet er skruet fast i gulvet.

Det faste bord ikke anvendes som underdel til en seng.

Bordplade Bordpladen kan gøres større, forskydes eller drejes afhængigt af dets udførelse.

Udsvingbar bordforlænger Bordfladen kan forøges ved at svinge en bordforlænger ud.

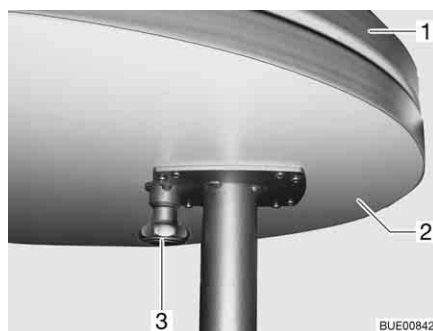

Billede 95 Udsvingbar bordforlænger

Forøgelse af bord: ■ Træk knoppen (Billede 95,3) på låsen ned, og sving bordforlænger (Billede 95,2) ud.

Reduktion af bord: ■ Drej bordforlænger (Billede 95,2) ind under bordpladen (Billede 95,1), indtil det kan høres, at låsen går i indgreb.

Opklapbar bordforlænger

Bordpladen, som kan klappes op, kan drejes og forskubbes på tværs.



- ▷ Træk støttebøjlen ud før bordpladen klappes op. Ellers kan hængslerne blive beskadiget.

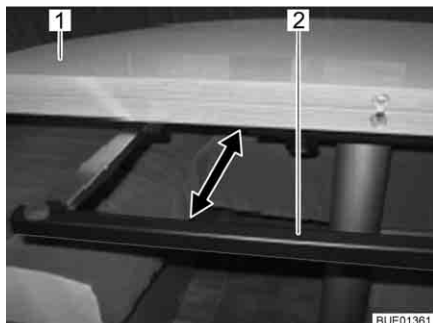

Billede 96 Støttebøjle

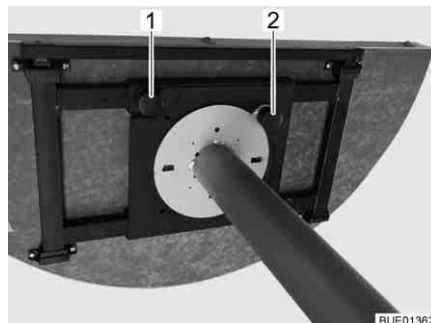

Billede 97 Justeringsmekanisme

Opklapning af bordpladen:

- Støttebøjlen (Billede 96,2) under bordpladen (Billede 96,1) trækkes ud til anslaget.
- Klap bordpladen op og læg den forsigtig på støttebøjlen.

Sammenklapning af bordpladen:

- Løft den opklappede del af bordpladen og læg den forsigtig på den faste del af bordpladen.
- Skub støttebøjlen ind under bordpladen til anslaget.

Forskydning af bordpladen

Bordpladen kan drejes, forskydes i en retning eller på langs og på tværs afhængigt af modellen.

Forskydning af bordpladen:

- Løsn fingerskruen (Billede 97,1).
- Skub bordpladen til den ønskede position.
- Spænd fingerskruen.

Bordpladen drejes:

- Justeringsknappen (Billede 97,2) løftes.
- Drej bordpladen til den ønskede position (indgreb afhængigt af model).
- Lad justeringsknappen gå i indgrebet.



- ▷ Justeringsknappen til drejning af bordpladen kan også være placeret på bordbenet. I så fald betjenes justeringsknappen med foden.

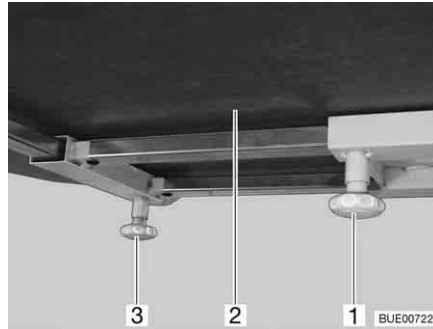

Billede 98 Forskydning af bordpladen (alternativ)

Forskydning på langs:

- Løsn fingerskruen (Billede 98,1).
- Skub bordpladen (Billede 98,2) til den ønskede position.
- Spænd fingerskruen.

Forskydning på tværs:

- Løsn fingerskruen (Billede 98,3).
- Skub bordpladen (Billede 98,2) til den ønskede position.
- Spænd fingerskruen.

6.11.2 Hægebord

Bordben

Bordbenet kan indstilles i to forskellige højder:

- Normal bordhøjde
- Reduceret bordhøjde (ved ombygning til underdel til en seng)

Der er følgende muligheder for at sænke bordet (afhængigt af model):

- Udskiftning af langt bordben med kort bordben
- Sammenklapning af en del af bordbenet
- Afmontering af en del af bordbenet

Bordplade

Bordpladen kan gøres større afhængigt af udførelsen.

Udsvingbar bordforlænger

Bordfladen kan forøges ved at svinge en bordforlænger ud.

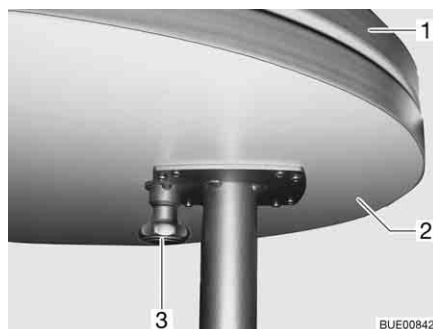

Billede 99 Udsvingbar bordforlænger

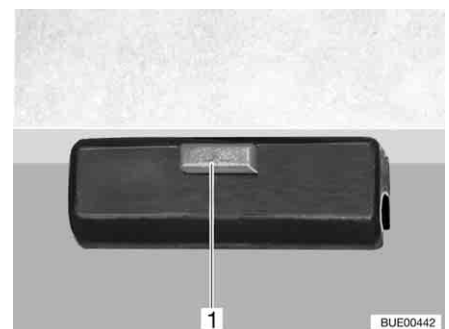

Billede 100 Lås

Forøgelse af bord:

- Træk knoppen (Billede 99,3) på låsen ned, og sving bordforlænger (Billede 99,2) ud.

Reduktion af bord:

- Drej bordforlænger (Billede 99,2) ind under bordpladen (Billede 99,1), indtil det kan høres, at låsen går i indgreb (Billede 100,1).

Ilægbar bordforlænger

Hægebordets flade kan forøges ved at ilægge en bordforlænger.



Billede 101 Ilægbar bordforlænger

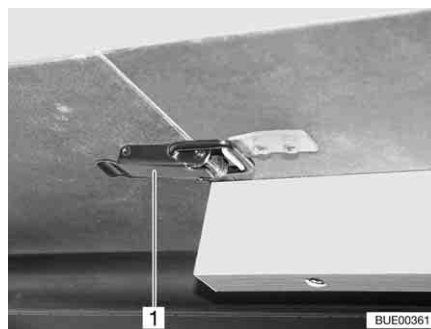

Billede 102 Låsemekanisme

Forøgelse af bord:

- Åbn låseanordningen (Billede 102,1).
- Løft bordpladen (Billede 101,2) lidt fortil, og træk den ud indtil anslag.
- Sæt bordet ned.
- Læg bordforlænger (Billede 101,1) i, og fastgør den sikkert med låseanordningen (Billede 102,1).
- Løft bordpladen lidt fortil, og skub den tilbage indtil anslag.
- Fastgør bordpladen sikkert med låseanordningerne.

Reduktion af bord:

- Åbn låseanordningen (Billede 102,1).
 - Løft bordpladen lidt fortil, og træk den ud.
 - Tag bordforlænger (Billede 101,1) af, og læg den til side.
 - Løft bordpladen lidt fortil, og skub den tilbage indtil anslag.
 - Sæt bordet ned.
 - Fastgør bordpladen sikkert med låseanordningerne.
- ▷ Udtræksrammen under bordpladen er låst med holdeskinnen. Løsn låsen, før bordpladen løftes.



Ombygning til underdel til en seng:

- Løft bordpladen ca. 45° foran.
- Afkort bordbenet til ombygningshøjden afhængigt af udførelsen.
- Løsn låsen (Billede 100,1) på bordpladen.
- Tag bordpladen ud af den øvre holdeliste.
- Sæt bordpladen med holdere i en vinkel på 45° ind i den nederste holdeliste, og stil den på gulvet med det korte bordben.
- Lås bordpladen.

6.11.3 Sænkebord

Bordben

Bordbenet er skruet fast i gulvet, og bordet kan sænkes ned vha. en løftemekanisme og bruges som underdel til en seng.

Forskydning af bordpladen

Bordpladen kan drejes, forskydes i en retning eller på langs og på tværs afhængigt af modellen.

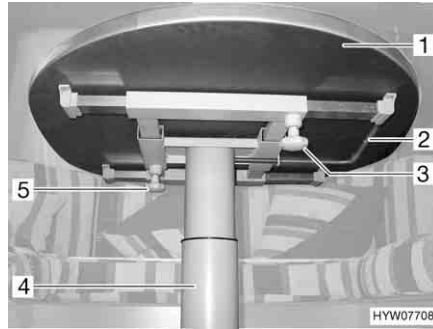

Billede 103 Indstilling af sænkebord

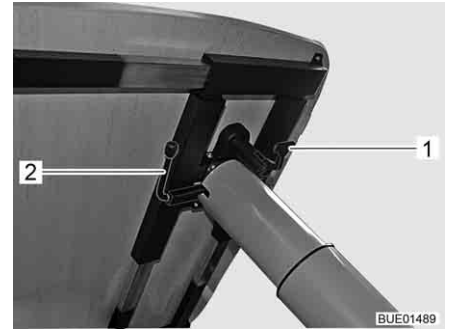

Billede 104 Indstilling af sænkebord (alternativ)

Forskydning på langs:

- Løsn fingerskruen (Billede 103,5), eller tryk håndtaget (Billede 104,1) ned.
- Skub bordpladen (Billede 103,1) til den ønskede position.
- Spænd fingerskruen, eller slip håndtaget.

Forskydning på tværs:

- Løsn fingerskruen (Billede 103,3), eller tryk håndtaget (Billede 104,1) ned.
- Skub bordpladen (Billede 103,1) til den ønskede position.
- Spænd fingerskruen, eller slip håndtaget.



Billede 105 Bordpladen drejes

Bordpladen drejes:

- Tryk på justeringsknappen (Billede 105,1) med foden.
 - Drej bordpladen til den ønskede position (indgreb afhængigt af model).
 - Lad justeringsknappen gå i indgrebet.
- ▷ Fjern hynderne fra bænkene før bordpladen sænkes, eller forskyd bordpladen efter forholdene.

Ombygning til underdel til en seng:

- Drej håndtaget (Billede 103,2 hhv. Billede 104,2) under bordpladen 180° mod uret. Løftmekanismen i bordbenet (Billede 103,4) låses op.
- Tryk bordpladen ned indtil anslag, og hold den i denne position. Dette gøres ved at trykke midt på bordpladen.
- Drej håndtaget 180° tilbage med uret. Bordpladen bliver stående i den nederste position.

Bordpladen køres op:

- Drej håndtaget (Billede 103,2 hhv. Billede 104,2) under bordpladen 180° mod uret. Bordpladen kører automatisk op indtil slutanslag.
- Drej håndtaget 180° tilbage med uret. Bordpladen bliver stående i den øverste position.

6.12 Senge

6.12.1 Fast seng (gastrykfjeder)



Billede 106 Fast seng

Under sengen findes et magasin. Vip lamelbunden op for at fylde og tømme magasinet fra køretøjets indre.

- Åbnes:**
- Løft madrassen op foran.
 - Løft lamelbunden. Gastrykfjedrene (Billede 106,1) holder lamelbunden i den åbne stilling.
- Lukkes:**
- Tryk lamelbunden ned mod gastrykfjedrenes modstand.

6.12.2 Fast seng (indstillelig hoveddel)



- ▶ Lad ikke lamelbunden falde ned, når der lukkes!



Billede 107 Indstillelig hoveddel

Afhængigt af udstyret kan lamelbundens hoveddel indstilles i flere trin.

- Løft af hoveddel:**
- Løft lamelbundens hoveddel (Billede 107,2) indtil den ønskede stilling. Opstillingen (Billede 107,1) går automatisk i indgreb.

Hoveddelen er låst i den ønskede stilling.

- Sænkning af hoveddel:**
- Løft lamelbundens hoveddel (Billede 107,2) så meget, at låsen frigives.
 - Før langsomt hoveddelen ned.

6.12.3 Fast seng, elektrisk indstillelig (delvis ekstraudstyr)



Billede 108 Fast seng, kørt ud



Billede 109 Fast seng, kørt ind

Den faste seng (Billede 108) kan indstilles i længden med en manuel betjeningsdel. Det gør det nemmere at gå rundt om sengen. Når sengens foddelen afkortes, stil hoveddele samtidigt op (Billede 109).

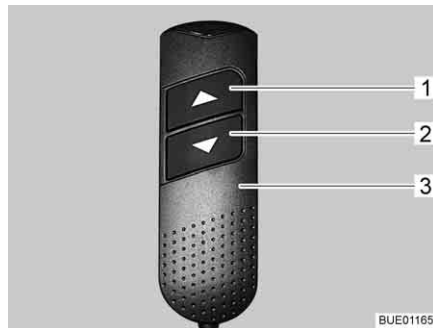

Billede 110 Manuel betjeningsdel

- Indkørsel:**
- Tryk knappen "▼" (Billede 110,2) på den manuelle betjeningsdel (Billede 110,3), og hold den inde. Foddelen trækkes ind. Hoveddelene løftes.
- Udkørsel:**
- Tryk knappen "▲" (Billede 110,1) på den manuelle betjeningsdel (Billede 110,3), og hold den inde. Foddelen køres ud. Hoveddelene sænkes.
- Indstilling af hoveddele:**
- Tryk på knapperne "▼" (Billede 110,2) eller "▲" (Billede 110,1) på den manuelle betjeningsdel (Billede 110,3), indtil den ønskede position er nået. Hoveddelene forbliver i den ønskede position.

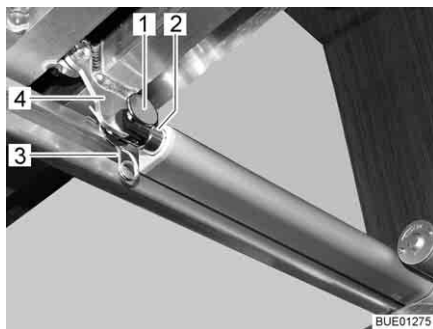

Billede 111 Drev

Nødfunktion Gå frem på følgende måde, hvis sengen ikke kan indstilles på den manuelle betjeningsdel:

- Afbryd forbindelsen (f.eks. stift og fjederstik (Billede 111,1 og 3)) mellem skubstangen (Billede 111,2) og lamelbunden (Billede 111,4).
- Skub langsomt lamelbunden helt frem. Hold imod på lamelbundens hoveddele.
- Kontakt kundeservice.

6.12.4 Køjeseng



- ▶ Anvend kun den øverste køjeseng, når faldsikringen er placeret.
- ▶ Belast køjesengen med maks. 100 kg.
- ▶ Anvend ikke den øverste køjeseng til små børn under 6 år.
- ▶ Små børn må aldrig være i køjesengen uden tilsyn.
- ▶ Især ved børn under 6 år skal man altid sørge for, at de ikke kan falde ud af køjesengen.
- ▶ Benyt separate børne- eller børnerejsesenge, som egner sig til børn.

Afhængigt af modellen er køretøjet udstyret med en køjeseng. Køjesengen kan straks benyttes uden ombygninger.

Gå altid op i den øverste seng ved hjælp af opstigningshjælpe midlet, der findes seriemæssigt.

6.12.5 Hejseseng, manuel betjening (Ixeo-model)



- ▶ Sluk læselamperne i hejsesengen, når hejsesengen køres op. Brandfare!
- ▶ Sluk læselamperne på undersiden af hejsesengen, når hejsesengen sænkes. Brandfare!
- ▶ Belast hejsesengen med maks. 200 kg.
- ▶ Før der køres, skal hejsesengen sikres. Hertil låses hejsesengen fast.
- ▶ Træk hejsesengen ned i den nederste slutposition før brug. Kontrollér, at hejsesengen ikke ligger på hindringer såsom nakkestøtter, hynder el. lign.
- ▶ Anvend kun hejsesengen, når sikkerhedsnettet er spændt op.
- ▶ Små børn må aldrig være i hejsesengen uden tilsyn.



- ▶ Især ved børn under 6 år skal man altid sørge for, at de ikke kan falde ud af hejsesengen.
- ▶ Benyt separate børne- eller børnerejsesenge, som egner sig til børn.



- ▷ Hejsesengen skal kunne lukkes uden stor kraftindsats, så den er fri for spænding i stillingen. Genstande på hejsesengen kan spænde hejsemeknikken ensidigt og forårsage beskadigelser.

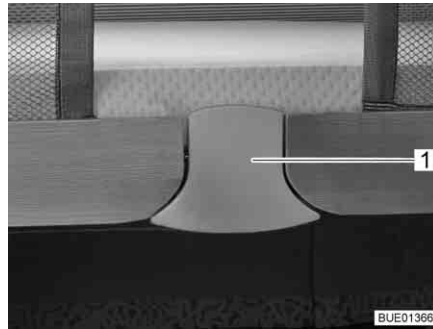

Billede 112 Oplåsning

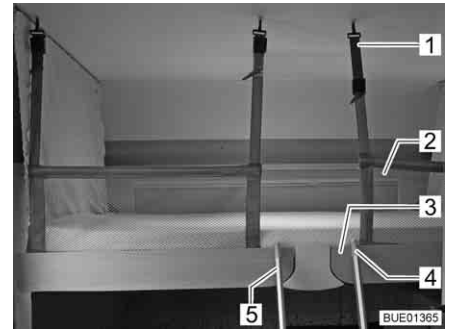

Billede 113 Hejseseng med opspændt sikkerhedsnet

Hejsesengen befinder sig ovenover forreste siddegruppe.

Hejsesengen har to stillinger i den øverste position. I begge stillinger er hejsesengen låst sikkert fast.

Åbning af hejseseng:

- Fjern hindringer i hejsesengens udkørselsområde (f.eks. skubbes sæderne fremad og drej dem, hynderne fjernes eller foldes om).
- Sluk lamperne under hejsesengen.
- Aflåsingsfladen (Billede 112,1) trækkes ud forned. Låsen er gået op.
- Træk hejsesengen ned med begge hænder indtil anslag.
- Hvis hejsesengen befandt sig i den øverste stilling: Aflåsingsfladen trækkes igen ud forned for at komme ud over den anden stilling. Træk hejsesengen ned med begge hænder helt indtil anslag.
- Kontrollér, at hejsesengen er trukket ned i den nederste slutposition og ikke ligger på hindringer som nakkestøtter, hynder el. lign.



- ▷ Træk stofbanerne i siden ind, når hejsesengen lukkes. På den måde forhindres det, at stoffet kommer i klemme i hejsesengens låsemekanisme.

Lukning af hejseseng:

- Sluk læselamperne i hejsesengen.
- Tryk hejsesengen op med begge hænder indtil anslag. Efter behov kan hejsesengen trykkes videre opad til den øverste stilling. Vær opmærksom på, at det kan høres, at snaplukningen i låsebøjlen går i indgreb.
- Kontrollér, om hejsesengen er låst sikkert. Træk hejsesengen kraftigt ned.

Sikkerhedsnet

Sikkerhedsnettet (Billede 113,2) med fastgørelsesselerne ligger i hejsesengen under madrassen. Spænd først sikkerhedsnettet, når personerne allerede er i hejsesengen.

Spænding:

- Sæt fastgørelsesselerne (Billede 113,1) ind i krogene på loftet.

Adgangsstige Gå kun op i hejsesengen ved hjælp af den vedlagte adgangsstige (Billede 113,5).

Isætning: ■ Sæt begge bøjler (Billede 113,4) på adgangsstigen (Billede 113,5) ind i grebslisten (Billede 113,3) på hejsesengen.

Opbevaring: ■ Tag adgangsstigen (Billede 113,5) ud af grebslisten (Billede 113,3) på hejsesengen.
■ Opbevar adgangsstigen sikkert.

6.12.6 Hejseseng, elektrisk betjening (ekstraudstyr, Ixeo-model)



- ▶ Sluk læselamperne i hejsesengen, når hejsesengen køres op. Brandfare!
- ▶ Sluk læselamperne på undersiden af hejsesengen, når hejsesengen sænkes. Brandfare!
- ▶ Belast hejsesengen med maks. 200 kg.
- ▶ Grib ikke ind mellem seng og sidevæg, når sengen sænkes eller løftes. Fare for at komme i klemme!
- ▶ Sænk eller hæv kun sengen, når der ikke opholder sig personer i hejsesengen.
- ▶ Sænk kun sengen, når sænkeområdet er frit.
- ▶ Kør hejsesengen ned i den nederste slutposition før brug. Kontrollér, at hejsesengen ikke ligger på hindringer såsom nakkestøtter, hynder el. lign.
- ▶ Lad ikke børn lege med hejsesengen.
- ▶ Opbevar fjernbetjeningen utilgængeligt for børn.
- ▶ Anvend kun hejsesengen, når sikkerhedsnettet er spændt op.
- ▶ Benyt separate børne- eller børnerejsesenge, som egner sig til børn.
- ▶ Små børn må aldrig være i hejsesengen uden tilsyn.
- ▶ Især ved børn under 6 år skal man altid sørge for, at de ikke kan falde ud af hejsesengen.



- ▷ Hejsesengen må kun sænkes eller hæves, når den er belastet med maks. 15 kg. Indholdet af hængeskabet nederst på hejsesengen tæller også med i den maks. belastning. Hvis hejsesengen er for stærkt belastet, slår hejsesmotorens overbelastningsbeskyttelse fra. Hejsmekanismen kan dog beskadiges.
- ▷ Før der køres, skal hejsesengen køres op i den øverste slutposition. Der må ikke sidde genstande fast mellem taget og hejsesengen.



Billede 114 Manuel betjeningsdel



Billede 115 Hejseseng med opspændt sikkerhedsnet



- ▶ Når der oprette driftsklar tilstand, er overbelastningssikringen ude af funktion.

Opretelse af driftsklar tilstand

Gennemfør referencekørsel:

Efter hver spændingsafbrydelse (f.eks. opklodsning til vinteren) skal det elektriske drev gøres driftsklart igen. Gennemfør hertil en referencekørsel.

- Ved hjælp af piletasterne (Billede 114,3) på den manuelle betjeningsdel køres hejsesengen helt ned eller i en mellemposition.
- Tryk på knappen "R" (Billede 114,2) tre gange efter hinanden.
- Kør hejsesengen op med piletasterne (Billede 114,4) indenfor 10 sekunder.
- Du hører en bip-tone, når slutpositionen er nået. Slip piletasterne.

Åbning af hejseseng:

- Fjern hindringer i hejsesengens udkørselsområde (f.eks. skubbes sæderne fremad og drej dem, hynderne fjernes eller foldes om).
- Sluk lamperne under hejsesengen.
- Tryk på piletasten (Billede 114,3) på den manuelle betjeningsdel (Billede 114,1), og hold den inde, indtil hejsesengen er kørt ned til yderstillingen.
- Kontrollér, at hejsesengen er kørt ned i den nederste slutposition og ikke ligger på hindringer som nakkestøtter, hynder el. lign.

Lukning af hejseseng:

- Sluk læselamperne i hejsesengen.
- Tryk på piletasten (Billede 114,4) på den manuelle betjeningsdel (Billede 114,1), og hold den inde, indtil hejsesengen er kørt op til yderstillingen.
- Kontrollér at der ikke sidder genstande fast mellem taget og hejsesengen.

Overbelastningssikring

Hvis hejsesengen støder på en forhindring (f.eks. en person eller en nakkestøtte), når den åbnes eller lukkes, standser overbelastningssikringen bevægelsen. Til aflastning bevæges hejsesengen i den modsatte retning ved hjælp af piletasten.

Sikkerhedsnet

Sikkerhedsnettet (Billede 115,2) med fastgørelsesselerne ligger i hejsesengen under madrassen. Spænd først sikkerhedsnettet, når personerne allerede er i hejsesengen.

Spænding:

- Sæt fastgørelsesselerne (Billede 115,1) ind i krogene på loftet.

Adgangsstige Gå kun op i hejsesengen ved hjælp af den vedlagte adgangsstige.

Isætning: ■ Sæt begge bøjler (Billede 115,4) på adgangsstigen (Billede 115,5) ind i grebslisten (Billede 115,3) på hejsesengen.

Opbevaring: ■ Tag adgangsstigen (Billede 115,5) ud af grebslisten (Billede 115,3) på hejsesengen.
 ■ Opbevar adgangsstigen sikkert.

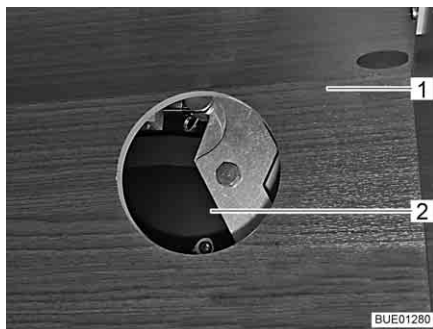

Billede 116 Adgang til drevet

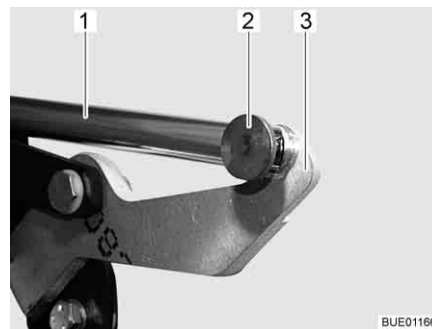

Billede 117 Drev

Nødfunktion Hvis hejsesengen ikke længere kan bevæges med den manuelle betjeningsdel (f.eks. fordi instrumentspændingen svigter), kan hejsesengen også betjenes manuelt. Gå frem på følgende måde:

- Åbn afhængigt af modellen klappen på hængeskabet (Billede 116,1), og træk dækslet af adgangsåbningen (Billede 116,2).
- Tag forbindelsen (f.eks. stift og fjederstik) (Billede 117,2) mellem skubstangen (Billede 117,1) og håndtaget (Billede 117,3) af.
- Åbn og luk hejsesengen manuelt.
- Kontakt kundeservice.

6.12.7 Sengeudvidelse (kort) til enkelsenge (ekstraudstyr)



- ▶ Vær opmærksom på, at adgangsstigen går korrekt i indgreb i begge sideskinner. Ellers kan adgangsstigen glide væk, og der er fare for at komme til skade.

Natbordets flade kan forlænges. En ekstra hynde forbinder så de to liggearealer.

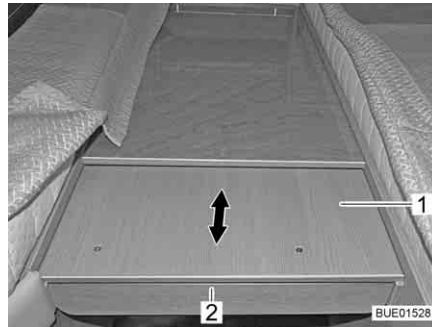

Billede 118 Træk sengeudvidelsen ud

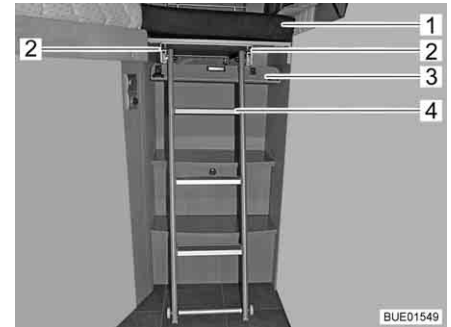

Billede 119 Sengeudvidelse med adgangsstige

- Tag fat under blænden (Billede 118,2), og træk forlængeren (Billede 118,1) ud til anslaget.
- Sving blænden (Billede 119,3) ned. Blænden holdes af magnetlåse.
- Frigør adgangsstigen (Billede 119,4), og træk den et stykke ud af skinnerne (Billede 119,2).
- Træk adgangsstigen så langt ud af skinnerne, at løberullens aksel går i fast indgreb med skinnen.
- Sæt adgangsstigen på gulvet.
- Læg den ekstra hynde (Billede 119,1) på sengeudvidelsen.

6.13 Ombygning af siddegrupper til soveværelse

Siddegrupperne, der er indbygget i køretøjerne, kan inddeles i tre grupper:

- Enkeltsiddebænke, der kan ombygges til reserveseng.
- Siddegrupper med enkeltsæde i siden eller siddebænk i siden, som kan ombygges til tværseng.
- Siddegrupper med sengeudvidelse, der kan ombygges til seng på langs.

Følgende tabel giver et overblik over siddegrupperne, der er indbygget i de enkelte modeller, og angiver afsnittet, hvor ombygningen til seng er beskrevet.



- ▷ I kapitlet 16 er vises grundplanerne for de enkelte modeller.

Model	Siddegruppe	Bordform	Seng	Afsnit
T 569	Enkeltsiddebænk	Hægebord med drejehjule	Reserveseng	6.13.1
T 571	Enkeltsiddebænk med sæde i siden	Hægebord med forlængelse	Tværseng	6.13.6
T 620	Enkeltsiddebænk med sæde i siden	Hægebord med forlængelse	Tværseng	6.13.6

Model	Siddegruppe	Bordform	Seng	Afsnit
T 660	Enkeltsiddebænk med siddebænk i siden	Hængebord med drejeplade	Tværseng	6.13.5
T 660	L-siddegruppe med siddebænk i siden	Sænkebord	Tværseng	6.13.9
T 687	Enkeltsiddebænk med sæde i siden	Hængebord med drejeplade	Reserve-seng	6.13.1
T 687	L-siddegruppe med enkeltsæde	Sænkebord	Reserve-seng	6.13.1
T 715	Enkeltsiddebænk med siddebænk i siden	Hængebord med drejeplade	Tværseng	6.13.4
T 715	L-siddegruppe med siddebænk i siden	Sænkebord	Tværseng	6.13.12
T 720	Enkeltsiddebænk med sæde i siden	Hængebord med drejeplade	Tværseng	6.13.5
T 720	L-siddegruppe med sæde i siden	Sænkebord	Tværseng	6.13.9
T 728	Enkeltsiddebænk med sæde i siden	Hængebord med drejeplade	Tværseng	6.13.3
T 728	L-siddegruppe med sæde i siden	Sænkebord	Tværseng	6.13.14
T 729	Enkeltsiddebænk med siddebænk i siden	Hængebord	Tværseng	6.13.3
T 729	L-siddegruppe med sæde i siden	Sænkebord	Tværseng	6.13.14
T 740	Enkeltsiddebænk med sæde i siden	Hængebord med drejeplade	Tværseng	6.13.6
T 740	L-siddegruppe med sæde i siden	Sænkebord	Tværseng	6.13.14
IT 585	L-siddegruppe med siddebænk i siden	Sænkebord	Tværseng	6.13.12
IT 590	L-siddegruppe med siddebænk i siden	Sænkebord	Tværseng	6.13.10
IT 650	Modstående siddegruppe	Hængebord	Seng på langs med sengeudvidelse	6.13.2
IT 660	Modstående siddegruppe	Hængebord	Seng på langs med sengeudvidelse	6.13.2
IT 664	Enkeltsiddebænk med siddebænk i siden	Hængebord med drejeplade	Tværseng	6.13.12
IT 670	Enkeltsiddebænk	Hængebord med drejeplade	Reserve-seng	6.13.1
IT 695	L-siddegruppe med siddebænk i siden	Fast bord	-	-

Model	Siddegruppe	Bordform	Seng	Afsnit
IT 700	L-siddegruppe med siddebænk i siden	Fast bord	-	-
IT 710	Enkeltsiddebænk med siddebænk i siden	Hængebord med drejeplade	Tværseng	6.13.4
IT 710	L-siddegruppe med siddebænk i siden	Sænkebord	Tværseng	6.13.12
IT 724	Enkeltsiddebænk med siddebænk i siden	Hængebord med drejeplade	Tværseng	6.13.4
IT 724	L-siddegruppe med siddebænk i siden	Sænkebord	Tværseng	6.13.12
IT 726	Enkeltsiddebænk med siddebænk i siden	Hængebord med drejeplade	Tværseng	6.13.4
IT 726	L-siddegruppe med siddebænk i siden	Sænkebord	Tværseng	6.13.12
IT 734	Enkeltsiddebænk med siddebænk i siden	Hængebord med drejeplade	Tværseng	6.13.3
IT 734	L-siddegruppe med sæde i siden	Sænkebord	Tværseng	6.13.14
IT 735	Enkeltsiddebænk med siddebænk i siden	Hængebord med drejeplade	Tværseng	6.13.3
IT 735	L-siddegruppe med sæde i siden	Sænkebord	Tværseng	6.13.14
IT 740	Enkeltsiddebænk med siddebænk i siden	Hængebord med drejeplade	Tværseng	6.13.4
IT 740	L-siddegruppe med siddebænk i siden	Sænkebord	Tværseng	6.13.12
IT 745	Enkeltsiddebænk med siddebænk i siden	Hængebord	Tværseng	6.13.7
IT 745	L-siddegruppe med siddebænk i siden	Sænkebord	Tværseng	6.13.13
IT 875	L-siddegruppe med siddebænk i siden	Sænkebord	Tværseng	6.13.8

6.13.1 Lille midtersiddegruppe

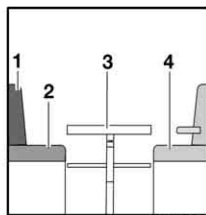
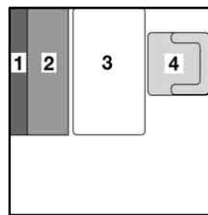

- 1 Ryghynde
- 2 Sædehynde
- 3 Bord
- 4 Førersæde
- 5 Ekstra hynde

BUE00723

Billede 120 Før ombygningen

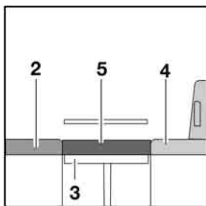
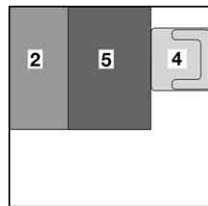

BUE00724

Billede 121 Efter ombygningen

- Drej førersædet (Billede 120,4), og skub det helt frem.
- Ombyg bordet (Billede 120,3) til underdel til en seng (se afsnit 6.11).
- Læg ryghynden (Billede 120,1) til side.
- Læg den ekstra hynde (Billede 121,5) på bordet.
- Skub evt. førersædet (Billede 121,4) bagud igen.

6.13.2 Midtersiddegruppe med sengeudvidelse

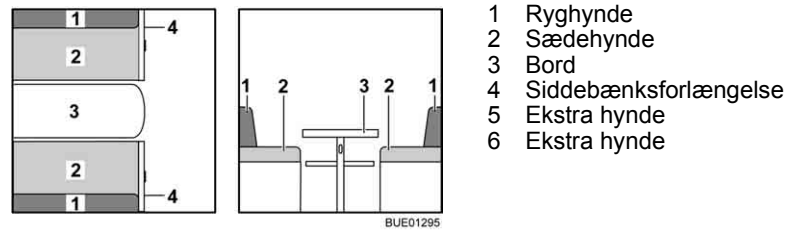

Billede 122 Før ombygningen

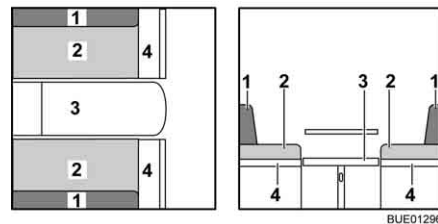

Billede 123 Under ombygningen

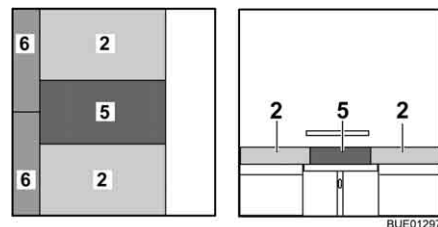

Billede 124 Efter ombygningen

- Forøg bordet (Billede 122,3), og ombyg det til underdel til en seng (se afsnit 6.11).
- Gør siddebænken bredere (Billede 123,4).
- Tag ryghynderne (Billede 123,1) af, og læg dem til side.
- Træk sædehynderne (Billede 123,2) til midten.
- Læg den ekstra hynde (Billede 124,5) mellem sædehynderne på bordet.
- Læg de ekstra hynder (Billede 124,6) mellem sædehynderne og væggen.

6.13.3 Midtersiddebænk med langsgående bænk (med sengeudvidelse)

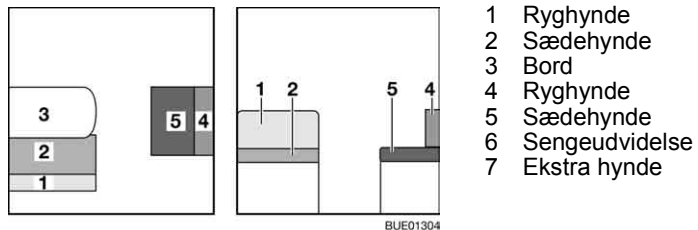

- 1 Ryghynde
- 2 Sædehynde
- 3 Bord
- 4 Ryghynde
- 5 Sædehynde
- 6 Sengeudvidelse
- 7 Ekstra hynde

Billede 125 Før ombygningen

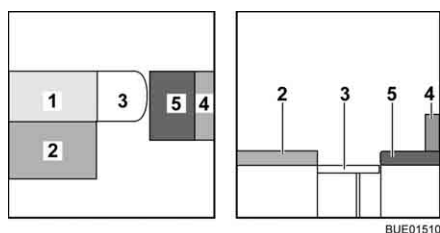

Billede 126 Under ombygningen

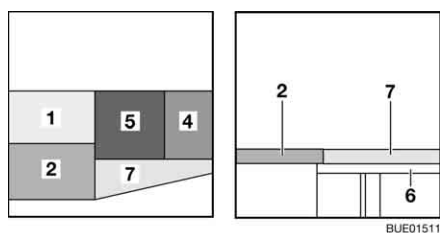

Billede 127 Efter ombygningen

- Ombyg bordet (Billede 125,3) til underdel til en seng (se afsnit 6.11).
- Tag ryghynden (Billede 125,1) af, og læg dem på bordet.
- Læg sædehynden (Billede 127,5) ned i midten.
- Læg ryghynden (Billede 127,4) mellem sædehynden og væggen.
- Sæt sengeudvidelsen (Billede 127,6) ind i holderne på slagbænken.
- Læg den ekstra hynde (Billede 127,7) på sengeudvidelsen.

6.13.4 Midtersiddebænk med langsgående bænk

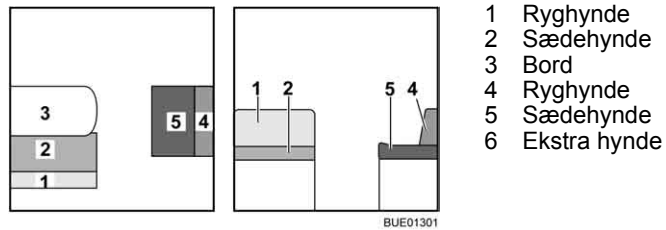

Billede 128 Før ombygningen

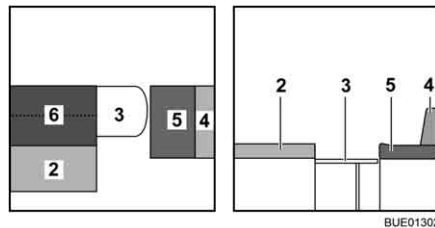

Billede 129 Under ombygningen

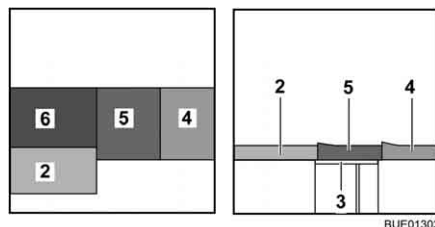

Billede 130 Efter ombygningen

- Ombyg bordet (Billede 128,3) til underdel til en seng (se afsnit 6.11).
 - Tag ryghynden (Billede 128,1) af, og læg den til side.
- ▷ Afhængigt af modellen kan ryghynden (Billede 128,1) anvendes i stedet for den ekstra pude (Billede 129,6).



- Klap den ekstra hynde (Billede 129,6) op og læg den på bordet.
- Læg sædehynden (Billede 130,5) ned i midten.
- Læg ryghynden (Billede 130,4) mellem sædehynden og væggen.

6.13.5 Midtersiddebænk med langsgående bænk (med sengeudvidelse)

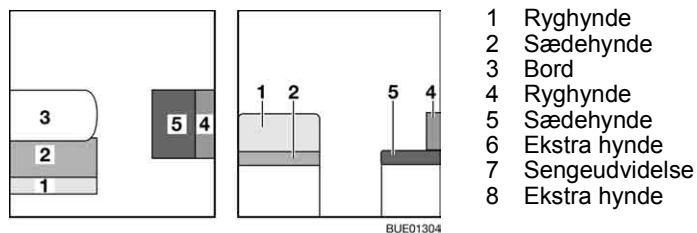

Billede 131 Før ombygningen

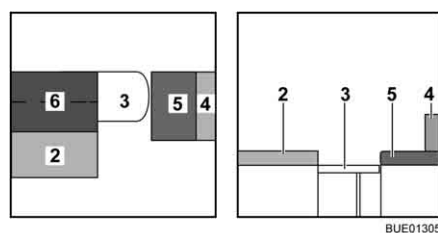

Billede 132 Under ombygningen

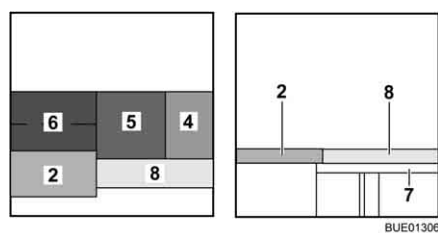

Billede 133 Efter ombygningen

- Ombyg bordet (Billede 131,3) til underdel til en seng (se afsnit 6.11).
- Tag ryghynden (Billede 131,1) af, og læg den til side.
- Klap den ekstra hynde (Billede 132,6) op og læg den på bordet.
- Læg sædehynden (Billede 133,5) ned i midten.
- Læg ryghynden (Billede 133,4) mellem sædehynden og væggen.
- Sæt sengeudvidelsen (Billede 133,7) ind i holderne på slagbænken.
- Læg den ekstra hynde (Billede 133,8) på sengeudvidelsen.

6.13.6 Midtersiddebænk med langsgående bænk (Van)

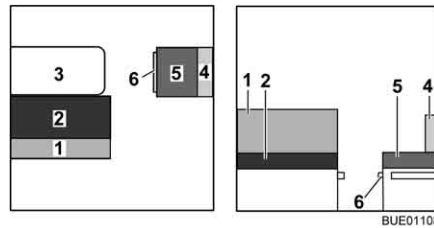

- 1 Ryghynde
- 2 Sædehynde
- 3 Bord
- 4 Ryghynde
- 5 Sædehynde
- 6 Sengetøjsmagasinets forlængelse
- 7 Ekstra hynde (klapbar)
- 8 Forlængelse af siddepladen
- 9 Sengeudvidelse
- 10 Ekstra hynde

Billede 134 Før ombygningen

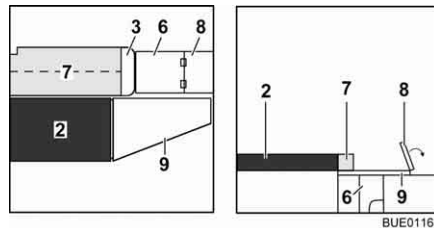

Billede 135 Under ombygningen

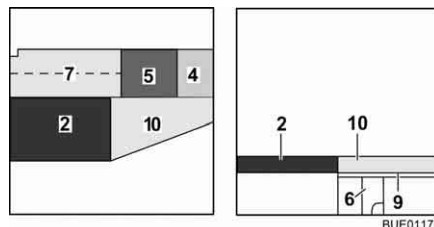

Billede 136 Efter ombygningen

- Ombyg bordet (Billede 134,3) til underdel til en seng (se afsnit 6.11).
- Tag ryghynden (Billede 134,1) af, og læg den til side.
- ▷ Afhængigt af modellen kan ryghynden (Billede 134,1) anvendes i stedet for den ekstra pude (Billede 135,7).
- Tag ryghynden (Billede 134,4) og sædehynden (Billede 134,5) af og læg dem til side.
- Træk sengetøjsmagasinets forlængelsen (Billede 135,6) ud.
- Vip siddepladens forlænger (Billede 135,8) ud.
- Klap den ekstra hynde (Billede 135,7) op og læg den på bordet.
- Læg sædehynden (Billede 136,5) ned i midten.
- Læg ryghynden (Billede 136,4) mellem sædehynden og væggen.
- Sæt sengeudvidelsen (Billede 135,9) ind i holderne på slagbænken.
- Læg den ekstra hynde (Billede 136,10) på sengeudvidelsen.



6.13.7 Midtersiddebænk højre med langsgående bænk venstre

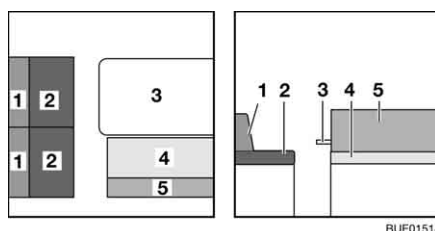

- 1 Ryghynde
- 2 Sædehynde
- 3 Bord
- 4 Sædehynde
- 5 Ryghynde
- 6 Låg til slagbænk klapbar
- 7 Ekstra hynde

Billede 137 Før ombygningen

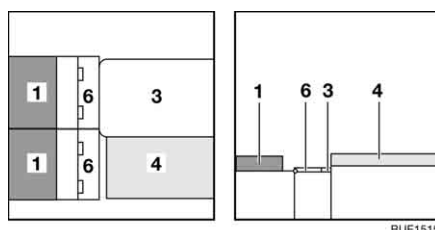

Billede 138 Under ombygningen

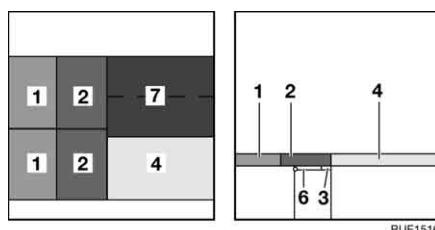

Billede 139 Efter ombygningen

- Ombyg bordet (Billede 137,3) til underdel til en seng (se afsnit 6.11).
- Tag ryghynderne (Billede 137,1 og Billede 137,5) og sædehynderne (Billede 137,2) af, og læg dem til side.
- Klap begge slagbænkens låg (Billede 138,6) op, og læg dem på bordet og stellet på siddebænken.
- Læg ryghynderne (Billede 138,1) på slagbænken.
- Læg sædehynderne (Billede 139,2) på slagbænkens opklappede låg.
- Klap den ekstra hynde (Billede 139,7) op, og læg den foran sædehynden (Billede 139,4) på bordet.

6.13.8 L-siddebænk med langsgående bænk

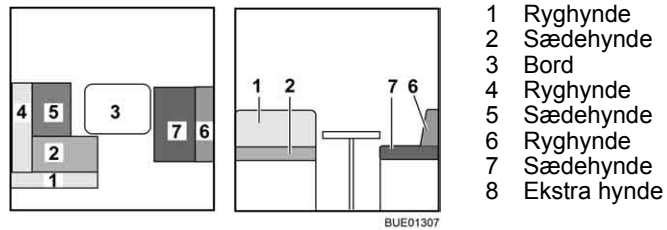

Billede 140 Før ombygningen

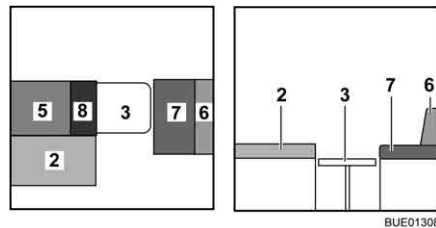

Billede 141 Under ombygningen

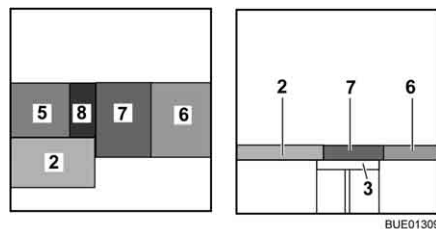

Billede 142 Efter ombygningen

- Ombyg bordet (Billede 140,3) til underdel til en seng (se afsnit 6.11).
- Tag ryghynderne (Billede 140,1 og 4) af, og læg dem til side.
- Læg den ekstra hynde (Billede 141,8) på bordet.
- Læg sædehynden (Billede 142,7) ned i midten.
- Læg ryghynden (Billede 142,6) mellem sædehynden og væggen.

6.13.9 L-siddebænk med langsgående bænk (med sengeudvidelse)

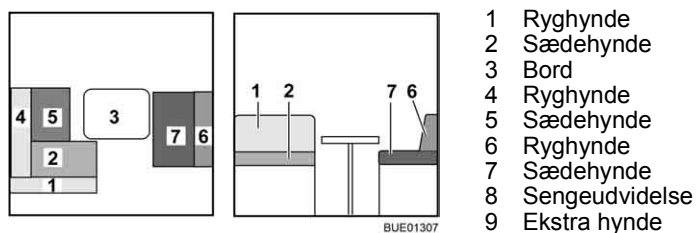

Billede 143 Før ombygningen

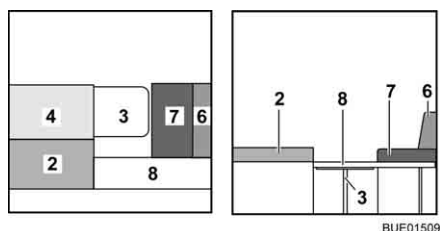

Billede 144 Under ombygningen

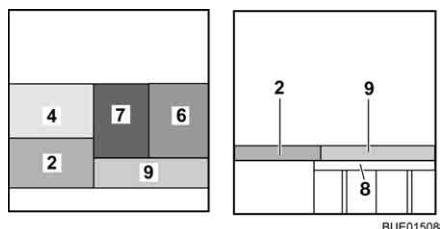

Billede 145 Efter ombygningen

- Ombyg bordet (Billede 143,3) til underdel til en seng (se afsnit 6.11).
- Tag ryghynden (Billede 143,1) af, og læg den til side.
- Læg ryghynden (Billede 144,4) ved siden af sædehynden (Billede 144,2).
- Klap støtten til sengeudvidelsen (Billede 144,8) op, og sæt sengeudvidelsen i holderne på slagbænken.
- Læg sædehynden (Billede 145,7) ned i midten.
- Læg ryghynden (Billede 145,6) mellem sædehynden (Billede 145,7) og væggen.
- Læg den ekstra hynde (Billede 145,9) på sengeudvidelsen.

6.13.10 L-siddebænk (lang) med langsgående bænk

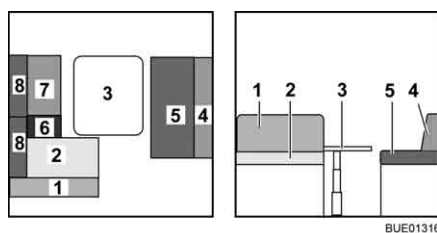

- 1 Ryghynde
- 2 Sædehynde
- 3 Bord
- 4 Ryghynde
- 5 Sædehynde
- 6 Sædehynde
- 7 Sædehynde
- 8 Ryghynde
- 9 Ekstra hynde

Billede 146 Før ombygningen

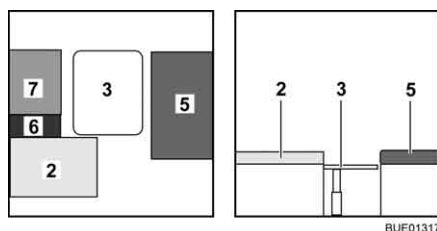

Billede 147 Under ombygningen

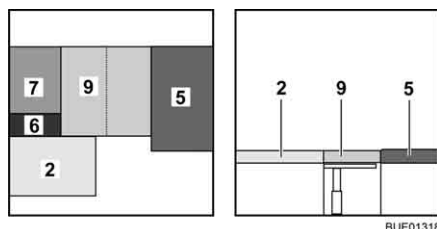

Billede 148 Efter ombygningen

- Ombyg bordet (Billede 146,3) til underdel til en seng (se afsnit 6.11).
- Tag ryghynderne (Billede 146,1, 4 og 8) af, og læg dem til side.
- Klap den ekstra hynde (Billede 148,9) op og læg den på bordet.

6.13.11 L-siddebænk med langsgående bænk (uden ekstra hynde)

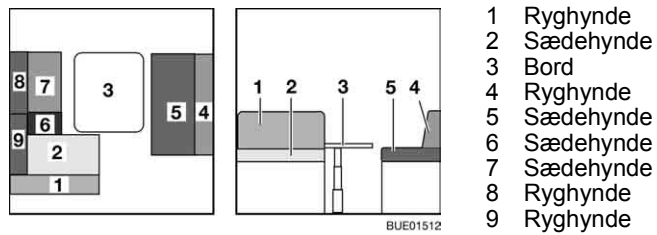

Billede 149 Før ombygningen

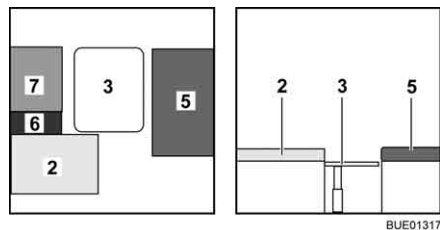

Billede 150 Under ombygningen

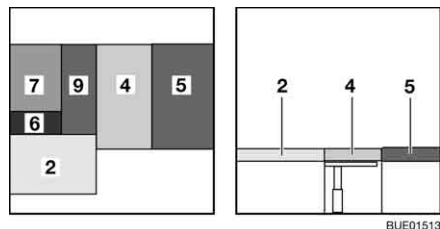

Billede 151 Efter ombygningen

- Ombyg bordet (Billede 149,3) til underdel til en seng (se afsnit 6.11).
- Tag ryghynderne (Billede 149,1 og 8) af, og læg dem til side.
- Læg ryghynden (Billede 151,4) på bordet.
- Læg ryghynden (Billede 151,9) på bordet.

6.13.12 L-siddebænk med langsgående bænk

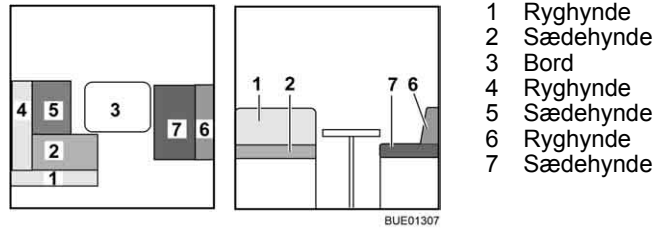

Billede 152 Før ombygningen

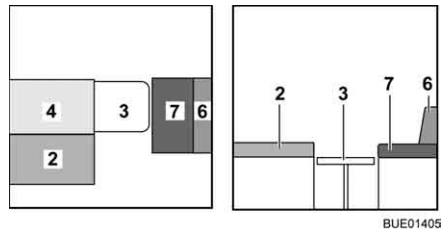

Billede 153 Under ombygningen

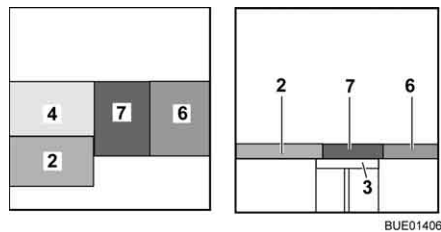

Billede 154 Efter ombygningen

- Ombyg bordet (Billede 143,3) til underdel til en seng (se afsnit 6.11).
- Tag ryghynden (Billede 143,1) af, og læg den til side.
- Læg ryghynden (Billede 144,4) ved siden af sædehynden (Billede 144,2).
- Læg sædehynden (Billede 145,7) ned i midten.
- Læg ryghynden (Billede 145,6) mellem sædehynden og væggen.

6.13.13 L-siddebænk højre med langsgående bænk venstre

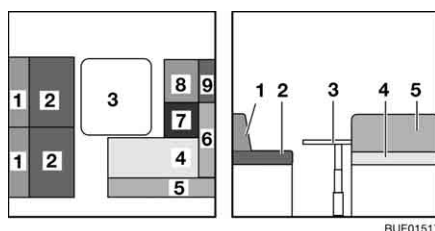

- 1 Ryghynde
- 2 Sædehynde
- 3 Bord
- 4 Sædehynde
- 5 Ryghynde
- 6 Ryghynde
- 7 Sædehynde
- 8 Sædehynde
- 9 Ryghynde
- 10 Siddebanksforlængelse

Billede 155 Før ombygningen

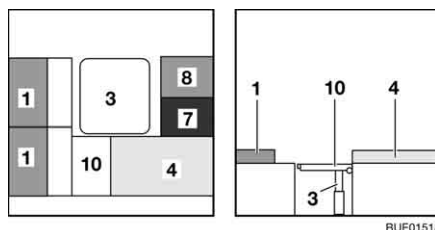

Billede 156 Under ombygningen

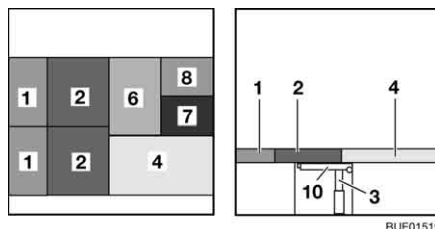

Billede 157 Efter ombygningen

- Ombyg bordet (Billede 155,3) til underdel til en seng (se afsnit 6.11).
- Tag ryghynderne (Billede 155,5, 6 og 9) af, og læg dem til side.
- Tag sædehynderne (Billede 155,2) af, klap siddebanksforlængelsen (Billede 156,10) ud, og sæt den i holderen.
- Læg ryghynderne (Billede 156,1) på den langsgående bænk.
- Læg sædehynderne (Billede 157,2) på bordet og siddebanksforlængelsen.
- Læg ryghynden (Billede 157,6) på bordet.

6.13.14 L-siddebænk med langsgående bænk (med afvinklet sengeudvidelse)

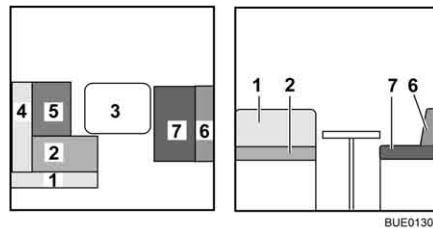

- 1 Ryghynde
- 2 Sædehynde
- 3 Bord
- 4 Ryghynde
- 5 Sædehynde
- 6 Ryghynde
- 7 Sædehynde
- 8 Sengeudvidelse
- 9 Ekstra hynde

Billede 158 Før ombygningen

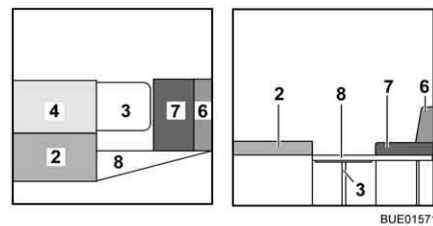

Billede 159 Under ombygningen

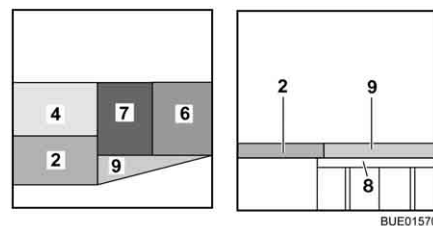

Billede 160 Efter ombygningen

- Ombyg bordet (Billede 158,3) til underdel til en seng (se afsnit 6.11).
- Tag ryghynden (Billede 158,1) af, og læg den til side.
- Læg ryghynden (Billede 159,4) ved siden af sædehynden (Billede 159,2).
- Klap støtten til sengeudvidelsen (Billede 159,8) op, og sæt sengeudvidelsen i holderne på slagbænken.
- Læg sædehynden (Billede 160,7) ned i midten.
- Læg ryghynden (Billede 160,6) mellem sædehynden (Billede 160,7) og væggen.
- Læg den ekstra hynde (Billede 160,9) på sengeudvidelsen.

6.14 Vandtilslutning til udendørs bruser (ekstraudstyr)



- ▶ Brug kun udendørs bruseren, hvis afstanden til det næste elektriske apparat eller den næste elektriske tilslutning til bruseren som minimum er 1,20 m. Fare for strømslag!



- ▷ Vandanlægget skal tømmes, hvis det ikke bruges over længere tid eller hvis der er fare for frost.

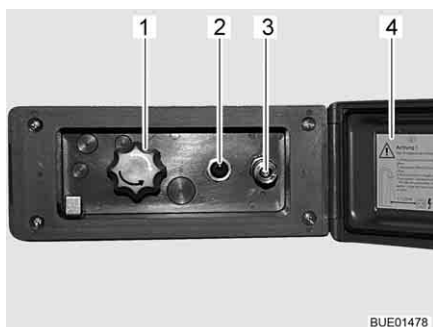

Billede 161 Vandtilslutning udendørs

Tilslut udendørs bruseren:

- Lås dækslet (Billede 161,4) op, og åben det.
- Tilslut udendørs bruserens slange til ekspreskoblingen (Billede 161,3).

Brug bruseren:

- Tænd for vandpumpen på knappen (Billede 161,2).
- Indstil vandtemperaturen med drejeknappen (Billede 161,1) efter behov.
- Sluk for vandpumpen på knappen (Billede 161,2).

Luk for bruseren:

- Sluk for vandpumpen på knappen (Billede 161,2).
- Tag slangen af ekspreskoblingen. Ekspreskoblingen er udstyret med en tilbageløbsventil, således at der ikke kan flyde yderligere vand ud.
- Luk dækslet (Billede 161,4) og lås det med nøglen.

Tømning:

- Tilslut udendørs bruserens slange til ekspreskoblingen. Tilbageløbsventilen åbnes og ledningerne kan løbe tør.
- Stil drejeknappen (Billede 161,1) i den midterste position.
- Tøm vandanlægget (se afsnit 10.5).

Kapiteloversigt

I dette kapitel finder De henvisninger om køretøjets gasanlæg.

Henvisningerne vedrører i detaljer:

- Sikkerheden
- Udskiftningen af gasflasker
- Gasafspærringsventilerne
- Den eksterne gastilslutning
- Det automatiske omkoblingsanlæg

Betjeningen af de gasdrevne apparater i køretøjet er beskrevet i kapitel 9.

7.1 Generelt



- ▶ Før der køres, når køretøjet forlades, eller når gasapparaterne ikke anvendes, skal alle gasafspærringsventiler og hovedafspærringsventilen på gasflasken lukkes.
- ▶ Ved optankning, på færger eller i garagen må intet andet apparat (f.eks. varmeovn eller køleskab) være gang, hvis det bruges med åben flamme. Eksplosionsfare!
- ▶ Hvis et apparat bruges med åben flamme, må apparatet ikke sættes i gang i lukkede rum (f.eks. garager). Fare for forgiftning og kvælning!
- ▶ Gasanlægget må kun vedligeholdes, repareres eller ændres af et autoriseret værksted.
- ▶ Lad gasanlægget kontrolleres af et autoriseret værksted i overensstemmelse med de nationale bestemmelser, inden det tages i brug. Det gælder også for ikke-indregistrerede køretøjer. Ved ændringer på gasanlægget skal gasanlægget straks kontrolleres af et autoriseret værksted.
- ▶ Gastrykregulatoren og forbrændingsgasrørene skal også kontrolleres. Gastrykregulatoren skal udskiftes efter senest 10 år. Køretøjets ejer er ansvarlig for foranstaltningen.
- ▶ Hvis gasanlægget er defekt (gaslugt, højt gasforbrug), er der eksplosionsfare! Luk straks hovedafspærringsventilen på gasflasken. Åbn vinduer og døre, og luft grundigt ud.
- ▶ Hvis gasanlægget er defekt: Undlad at ryge, bruge åben ild eller tænde for el-kontakter (lyskontakter osv.).
- ▶ Sørg for en tilstrækkelig ventilation, før komfuret tages i brug. Åbn vinduet eller taglugen.
- ▶ Anvend ikke gasapparatet eller gasbageovnen til opvarmning.
- ▶ Hvis der er flere gasapparater, er det nødvendigt med en gasafspærringsventil for hvert gasapparat. Hvis enkelte gasapparater ikke anvendes, skal den pågældende gasafspærringsventil lukkes.
- ▶ Tændsikringerne skal lukke i løbet af et minut, efter at gasflammen er gået ud. Det kan høres ved, at der lyder et klik. Kontrollér funktionen af og til.
- ▶ De indbyggede gasapparater er udelukkende beregnet til en drift med propangas og butangas eller en blanding af begge gasser. Gastrykregulatoren samt alle indbyggede gasapparater er dimensioneret til et driftstryk på 30 mbar.



- ▶ Propangas er egnet til gasudvikling ned til -42 °C, butangas derimod kun ned til 0 °C. Ved lavere temperaturer er der ikke noget gastyk mere. Butangas er ikke egnet til anvendelse om vinteren.
- ▶ Kontrollér regelmæssigt, at gasslangen på gasflasketilslutningen er tæt. Gasslangen må ikke være porøs eller have små revner. Lad et autoriseret værksted udskifte gasslangen senest 10 år efter produktionsdatoen. Ejeren af gasanlægget har ansvaret for, at udskiftningen foretages.
- ▶ Gaskassen er på grund af sin funktion og konstruktion et rum, der åbent udadtil. Tildæk aldrig den seriemæssigt monterede mekaniske ventilationsanordning. Udstrømmende gas kan i modsat fald ikke ledes ud i det fri.
- ▶ Anvend ikke gaskassen som magasin, da der kan trænge fugtighed ind.
- ▶ Sørg for at sikre gaskassen mod, at uvedkommende kan få adgang til den. Hertil skal adgangen lukkes.
- ▶ Hovedafspærringsventilen på gasflasken skal være tilgængelig.
- ▶ Tilslut kun gasapparater (f.eks. gasgrill), der er dimensioneret til et gastyk på 30 mbar.
- ▶ Forbrændingsgasrøret skal være tæt og fast tilsluttet både til kogeapparatet og skorstenen. Forbrændingsgasrøret må ikke være beskadiget.
- ▶ Forbrændingsgasserne skal kunne strømme uhindret ud i det fri, og frisk luft skal kunne strømme uhindret ind. Derfor skal skorstene og indsugningsåbninger holdes rene og frie (f.eks. for sne og is). Der må der ikke ligge snevolde el. lignende på køretøjet.

7.2 Gasflasker



- ▶ Tag kun gasflasker med i gaskassen.
- ▶ Stil gasflasker lodret i gaskassen.
- ▶ Spænd gasflasker fast, så de ikke kan dreje sig og vælte.
- ▶ Når gasflaskerne ikke er tilsluttet til gasslangen, skal beskyttelsehætten altid sættes på.
- ▶ Luk hovedafspærringsventil på gasflasken, før gastykregulatoren eller gasslangen tages af gasflasken.
- ▶ Tilslut kun gastykregulatoren eller gasslangen til gasflaskerne med hånden. Anvend ikke værktøj.
- ▶ Brug udelukkende specielle gastykregulatorer med sikkerhedsventil til anvendelse i køretøjer. Andre gastykregulatorer er ikke tilladte og er ikke tilstrækkelige for den kraftige belastning.
- ▶ Anvend afisningsanlæg (Eis-Ex) til gastykregulatoren ved temperaturer under 5 °C.
- ▶ Benyt altid kun 11 kg- eller 5 kg-gasflasker. Camping-gasflasker med indbygget kontraventil (blå flasker med maks. indhold på 2,5 hhv. 3 kg) må kun undtagelsesvis anvendes med en sikkerhedsventil.
- ▶ Til udvendige gasflasker skal der benyttes så korte slanger som muligt (maks. 150 cm).
- ▶ Spær aldrig ventilationsåbningerne i gulvet under gasflaskerne.



- ▷ Ved nogle modeller befinder gaskassen sig direkte bag indgangsdøren. Ved disse modeller må gaskassen kun åbnes, når indgangsdøren er lukket. Fare for beskadigelse.



- ▷ Til gasforbrugere skal gasktrykket reduceres til 30 mbar.
- ▷ Tilslut den ikke-indstillige gasktrykregulator med sikkerhedsventil direkte på gasflasken.
Gasktrykregulatoren reducerer gasktrykket i gasflasken til gasapparaternes driftstryk.
- ▷ Til at påfylde og tilslutte gasflaskerne i Europa kan de pågældende europåfyldningssæt og euro-flaskesæt købes hos tilbehørshandel.
- ▷ Informationer fås hos forhandlerne eller serviceafdelingen.
- ▷ Informationer vedr. gasforsyningen i Europa er angivet i kapitel 17.

7.3 Udskiftning af gasflasker



- ▶ Når gasflaskerne udskiftes, må der ikke ryges og ikke bruges åben ild.
- ▶ Efter udskiftningen af gasflaskerne skal man kontrollere, om der kommer gas ud ved tilslutningsstederne. Dertil sprøjtes tilslutningsstedet ind med lækage-spray. Tilbehørshandlen tilbyder dette middel.

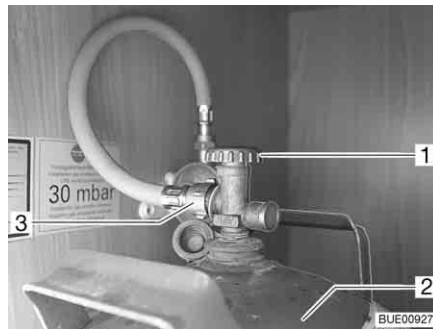

Billede 162 Gaskasse

- Åbn den udvendige klap til gaskassen (se kapitel 6).
- Luk hovedafspærringsventilen (Billede 162,1) på gasflasken (Billede 162,2). Bemærk pilens retning.
- Skru gasslangen (Billede 162,3) manuelt af gasflasken.
- Løsn fastspændingsremmene og tag gasflasken ud.
- Stil den fyldte gasflaske i gaskassen.
- Fastgør gasflasken med fastspændingsremmene.
- Skru gasslangen manuelt på gasflasken.

7.4 Gasafspærringsventiler

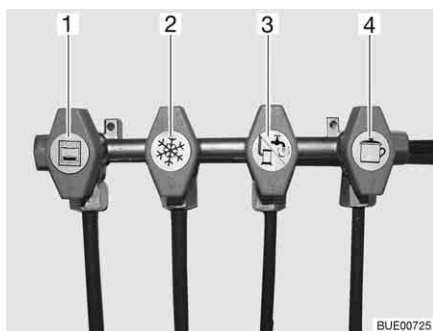

- 1 Bageovn
- 2 Køleskab
- 3 Varmeovn/vandvarmer
- 4 Komfur

Billede 163 Symbolerne på gasafspærringsventilerne

I køretøjet er der for hvert gasapparat indbygget en gasafspærringsventil (Billede 163).

Gasafspærringsventilerne befinder sig i køretøjet på forskellige positioner og kan også være monteret adskilt.

7.5 Ekstern gastilslutning (ekstraudstyr)



- ▶ Benyttes den eksterne gastilslutning ikke, så luk altid for gasafspærringsventilen.
- ▶ Tilslut kun gasforbrugere til den eksterne gastilslutning, som har den passende adapter.
- ▶ Der må kun tilsluttes eksterne gasforbrugere, der er dimensionerede til et driftstryk på 30 mbar.
- ▶ Vær opmærksom på, at der ikke strømmer gas ud ved tilslutningsstedet efter tilslutningen og åbningen af gasafspærringsventilen. Hvis den eksterne gastilslutning ikke er tæt, strømmer gassen ud i det fri. Luk gasafspærringsventilen og hovedafspærringsventilen på gasflasken med det samme. Lad den eksterne gastilslutning kontrollere af et autoriseret værksted.
- ▶ Når en ekstern gasforbruger tilsluttes, må der ikke være gnistkilder i nærheden af den eksterne gastilslutning.
- ▶ Anvend ikke den eksterne gastilslutning til at fylde gasflaskerne. Overhold klæbemærkaten med henvisning på den eksterne gastilslutning.

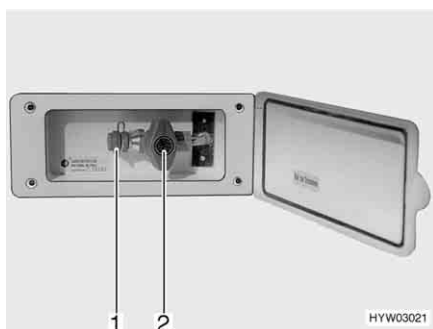

Billede 164 Ekstern gastilslutning, gasafspærringsventil lukket

Den eksterne gastilslutning (Billede 164) befinder sig alt efter model bagpå eller i venstre hhv. højre side af køretøjet.

- Tilslut det eksterne gasapparat på tilslutningsstedet (Billede 164,1).
- Åbn gasafspæringsventilen (Billede 164,2).

7.6 Crash-Protection-Unit-omkoblingsanlæg (ekstraudstyr)



► Anvend ikke omkoblingsanlægget i lukkede rum.



- ▷ Hvis køretøjet er udstyret med Crash-Protection-Unit, må varmeovnen i opholdsrummet være i drift under kørslen.
- ▷ Hvis køretøjet er udstyret med et panel fra DT-serien, og omkoblingsanlægget betjenes via dette panel, bortfalder betjeningsenheden.
- ▷ Se derudover betjeningsvejledningen fra producenten.

Crash-Protection-Unit er et automatisk omkoblingsanlæg med betjeningsenhed for et gasanlæg med to flasker. Omkoblingsanlægget skifter automatisk gastilførslen fra driftsflasken til reserveflasken, når driftsflasken er tom eller ikke længere er driftsklar. På den måde kan gasforbrugerne blive ved med at være i drift. Omkoblingsanlægget er egnet til alle normale gasflasker fra 3 kg til 33 kg. Ved en ulykke, eller hvis køretøjet har en for kraftig hældning, afbrydes gasforsyningen automatisk.

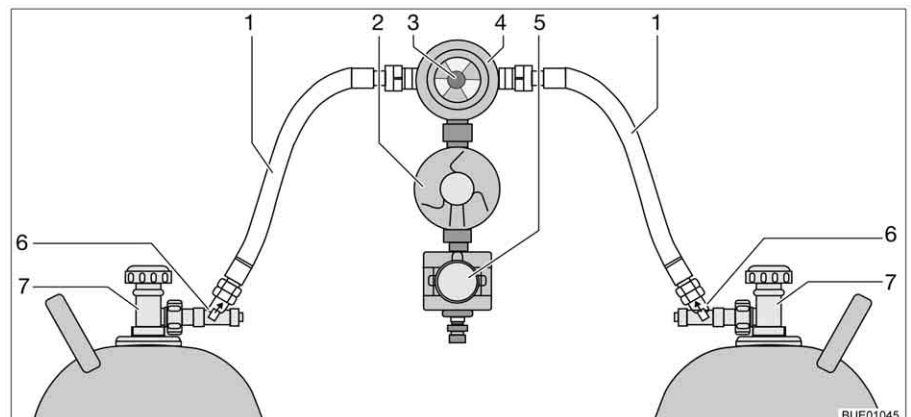

Billede 165 Crash-Protection-Unit-omkoblingsanlæg

Anlæggets konstruktion

Crash-Protection-Unit består af to flowbegrænsere med manuel frigørelsesanordning (Billede 165,6), en omkoblingsventil (Billede 165,4) med trykregulator (Billede 165,2), en elektroventil (Billede 165,5) og betjeningsenheden med trefarvet LED. Omkoblingsventilen er monteret mellem de to gaslanger (Billede 165,1).

Med drejeknappen (Billede 165,3) på omkoblingsventilen kan det bestemmes, hvilken af gasflaskerne der anvendes som driftsflaske og hvilken gasflaske som reserveflaske.



Billede 166 Betjeningsenhed



Billede 167 Betjeningsenhed med fjernviser

Det er kun de elektriske funktioner der kan tilkobles på betjeningsenheden (Billede 166). Gasflaskernes hovedafspærringsventiler (Billede 165,7) og frigørelsesanordningerne (Billede 165,6) skal åbnes manuelt.

Omkoblingsventilen sikrer et konstant gstryk uafhængigt af, hvilken gasflaske der leverer gas. Indikatoren i omkoblingsventilen viser, hvor meget der er i driftsflasken. Hvis indikatoren er grøn, foregår gasforsyningen endnu fra driftsflasken. Når indikatoren er rød, er driftsflasken tom. Gasforsyningen gennemføres så via reserveflasken.

Uden fjernviser

Kontrollampen på betjeningsenheden viser gasanlæggets tilstand. Hvis kontrollampen (Billede 166,1) lyser grønt, er anlægget i orden. Hvis kontrollampen blinker rødt eller lyser, foreligger der en fejl. Gasforsyningen er afbrudt.

Med fjernviser

Kontrollampen på betjeningsenheden (Billede 167,1) viser gasanlæggets tilstand:

Kontrollampe	Betydning
Fra	Systemet er slukket, gastilførslen er lukket
Grøn	Systemet er tændt, gastilførslen er åben
Rød	Gastilførslen er lukket, skråstilling eller for store accelerationsværdier har ført til udløsning, f.eks. ved en ulykke
Gul	Systemet er tændt; gastilførslen er åben, gasflasken er tom
Blinker gult	Systemtest i ca. 2 sekunder, efter opstart
Blinker rødt én gang	Ventilen er ikke tilsluttet til styringsenheden eller intern fejl
Blinker rødt to gange	Overspænding konstateret, gastilførslen er blevet afbrudt
Blinker rødt tre gange	Underspænding konstateret, gastilførslen er blevet afbrudt

Ibrugtagning:

- Åbn hovedafspærringsventilerne på gasflaskerne (Billede 165,7).
- Tryk på frigørelsesanordningerne (Billede 165,6) én efter én i 10 sekunder.

- Med drejeknappen (Billede 165,3) på omkoblingsventilen (Billede 165,4) vælges gasflasken, som der først og fremmest skal tappes gas fra (driftsflasken).
Drej altid drejeknappen indtil anslag.
- Tænd for omkoblingsanlægget på betjeningsenheden.
Stil vippekontakten (Billede 166,2 eller Billede 167,2) på "ON". Nu er omkoblingsventilen udluftet. Kontrollampen (Billede 166,1 hhv. Billede 167,1) blinker gult (systemtest) og lyser derefter grønt.

Slukkes:

- Stil vippekontakten (Billede 166,2 eller Billede 167,2) på "OFF". Kontrollampen (Billede 166,1 hhv. Billede 167,1) slukker.
- Luk hovedafspærringsventilerne på gasflaskerne (Billede 165,7).



► Når gasflaskerne udskiftes, må der ikke ryges og ikke bruges åben ild.

Udskiftning af gasflasker:

- Omstil drejeknappen på omkoblingsventilen. Indikatoren bliver grøn igen. Hvis indikatoren forbliver rød, er reserveflasken også tom og skal også udskiftes.
- Luk hovedafspærringsventilen på den tomme gasflaske.
- Skru gasslangen af gasflasken.
- Løsn fastspændingsremmene og tag gasflasken ud.
- Stil den nye gasflaske i gaskassen.
- Fastgør gasflasken med fastspændingsremmene.
- Tilslut den fulde gasflaske til gasslangen.
- Åbn hovedafspærringsventilen på gasflasken.
- Tryk i 10 sekunder på frigørelsesanordningen.
- Omstil drejeknappen på omkoblingsventilen på den udskiftede flaske. Når indikatoren er grøn, er frigørelsesanordningen åben.
- Indstil drejeknappen på omkoblingsventilen med en halv omdrejning, så den netop udskiftede gasflaske anvendes som reserveflaske.

Kapiteloversigt

I dette kapitel finder De henvisninger om køretøjets elektriske anlæg. Henvisningerne vedrører i detaljer:

- Sikkerheden
- Forklaringer af fagbegreber vedr. batteriet
- 12 V-instrumentnet
- Kontakt til radioen
- Startbatteriet
- Opholdsrummets batteri
- EI-blokken
- Panelet
- Brændstofcellen
- Solcelleanlægget
- 230 V-instrumentnettet
- Tilslutningen til 230 V-forsyningen
- Sikringsbelægning
- Den udvendige stikdåse
- Ledningsføringen

Betjeningen af de elektrisk drevne apparater i beboelsedelen er beskrevet i kapitel 9.

8.1 Generelle sikkerhedshenvisninger



- ▶ Arbejde på det elektriske anlæg må kun udføres af fagpersonale.
- ▶ Alle elektriske apparater (f.eks. mobiltelefoner, radioer, fjernsyn eller DVD-afspillere), der efterfølgende indbygges i køretøjet og anvendes under kørslen, skal have bestemte kendetegn: Det er CE-mærkning, EMC-kontrol (elektromagnetisk kompatibilitet) og e-kontrollen.
Kun på den måde er køretøjets funktionssikkerhed sikret under kørslen. I modsat fald er det muligt, at airbaggen udløses eller køretøjets elektronik forstyrres.



- ▷ Forhalingen ved udgivelse eller videreledning af elektriske impulser kan forekomme, efter køretøjet er blevet startet.
Basiskøretøjets styring frigiver først signal D+, når motoren har opnået sit fulde ydelsespotential. Dette kan, f.eks. ved koldstart om vinteren, vare op til 15 sekunder.
På grund af dette udgives advarselssignaler (som f.eks. "indgangstrappe kørt ind") nogle gange forsinket.
Derudover kan den automatiske indkørsel af SAT antennen forsinkes.
- ▷ For en sikkerheds skyld skal 230 V-tilslutningen afbrydes i tordenvejr, og antennen skal trækkes ind for at beskytte de elektriske apparater.

8.2 Definitioner

Hvilespænding

Hvilespændingen er batteriets spænding i hvilestand, dvs. der forbruges ikke strøm, og batteriet lades ikke op.



- ▷ I forbindelse med målingen skal batteriet have hvilet i et stykke tid. Vent derefter ca. 2 timer efter sidste opladning eller efter sidste strømforbrug fra forbrugerne, inden hvilespændingen måles.

Hvilestrøm Nogle elektriske forbrugere som f.eks. ur og kontrollamper kræver permanent elektrisk strøm. De betegnes derfor også som forbrugere på standby. Denne hvilestrøm er også tilkoblet ved frakoblet apparat.

Dybafladning Der er overhængende fare for en dybafladning af batteriet, hvis et batteri aflades fuldstændigt via tilsluttede forbrugere og hvilestrøm, og hvilespændingen falder til under 12 V.



▷ Dybafladning beskadiger batteriet.

Kapacitet Man betegner elektricitetsmængden, som et batteri kan lagre, som kapacitet. Et batteris kapacitet angives i amperetimer (Ah). Som regel anvendes den såkaldte K20-værdi.

K20-værdien angiver, hvor meget strøm et batteri kan afgive i en periode på 20 timer, uden at det tager skade, eller hvor meget strøm der er nødvendigt for at oplade et fladt batteri inden for 20 timer.

Hvis et batteri f.eks. 20 timer kan afgive 4 ampere, har det en kapacitet på $4 \text{ A} \times 20 \text{ h} = 80 \text{ Ah}$.

Hvis der løber mere strøm, reduceres batteriets kapacitet proportionalt.

Ydre påvirkninger som f.eks. temperatur og alder ændrer batteriets lagerevne. Kapacitetsangivelser henviser til et nyt batteri, der anvendes ved rumtemperatur.



▷ Kapacitetsangivelser har afhængigt af batteriteknologien en omregningsfaktor på 1,3 til 1,7, som sænker den reelle kapacitet med denne værdi.

8.3 12 V-instrumentnet



▷ Tilslut kun apparater med maks. 10 A til stikdåserne på 12 V-instrumentnettet (Billede 168,1).

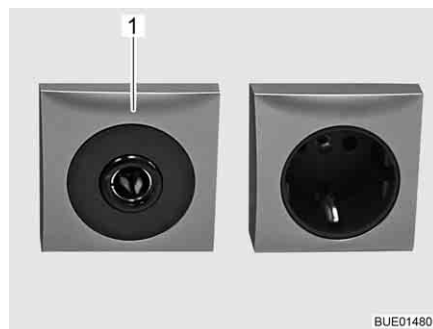

Billede 168 Stikdåse 12 V/10 A

8.3.1 Kontakt til radio (ekstraudstyr)



- ▷ Afhængigt af udstyret er radioen med integreret navigation eller multimediestation – i det følgende kaldet radio.



Billede 169 Kontakt til driftsfunktion

Tænd og sluk radioen samtidig med tændingen:

- Tryk på "0" på vippekontakten. Radioen tændes og slukkes samtidig med tændingen.

Brug radioen med strøm fra opholdsrummets batteri:

- Tryk på "1" på vippekontakten. Radioen forsynes konstant med strøm fra opholdsrummets batteri.

8.3.2 Startbatteri

Startbatteriet bruges til at starte motoren og forsyner basiskøretøjets elektriske forbrugere samt ekstra apparater som radio, navigationsudstyr eller centrallås med spænding. Startbatteriets monteringssted findes i betjeningsvejledningen til basiskøretøjet.



- ▷ Radioen i førerhuset er tilsluttet opholdsrummets batteri.

Afladning



I dette afsnit findes henvisninger om afladning af startbatteriet.

- ▷ Dybafladning beskadiger batteriet.
- ▷ Når et batteri med syrefyldning er afladet, kan det fryse ved minustemperaturer. Derved ødelægges batteriet.
- ▷ Oplad batteriet rettidigt.

Startbatteriet dybaflades på længere sigt af hvilestrøm (forbrugere på standby). Forbrugere på standby er f.eks. ekstra apparater som radio, alarmanlæg, navigationsudstyr eller centrallås. Forbrugere på standby aflader startbatteriet, når køretøjsmotoren er standset.

Ved lave udetemperaturer forringes den kapacitet, der er til rådighed.

Opladning I dette afsnit findes henvisninger om opladning af startbatteriet.



- ▶ Batterisyren i batteriet er giftig og ætsende. Undgå al kontakt med huden eller med øjnene.
- ▶ Ved opladning med et eksternt ladeaggregat er der eksplosionsfare. Når polklemmerne sættes på, kan der opstå gnister. Oplad kun batteriet i rum, der er godt ventilerede, og langt fra åben ild og mulige gnistkilder. Batterier kan udvikle og frigive gasser, når de oplades.



- ▷ Lad batteriet helt op før en midlertidig ud-af-drifftagning.
- ▷ Ombyt ikke batterikablets poler ved tilslutning.
- ▷ Slå ikke tændingen til, når startbatteriet eller opholdsrummets batteri er afbrudt. Der er fare for kortslutning som følge af åbne kabelender!
- ▷ Stands motoren, inden batteriet afbrydes eller tilsluttes, sluk 230 V-forsyningen og 12 V-forsyningen samt alle forbrugere. Fare for kortslutning!
- ▷ Se betjeningsvejledningerne til basiskøretøjet og til ladeaggregatet.

Startbatteri kan kun oplades helt med et eksternt ladeaggregat. Hvis køretøjet er tilsluttet til 230 V-forsyningen, får startbatteriet kun en vedligeholdelsesladning fra el-blokken. Mens der køres, er det kun begrænset muligt at oplade startbatteriet helt med køretøjsdynamoen.

Ved opladning af startbatteriet med et eksternt ladeaggregat skal der gås frem på følgende måde:

- Stands køretøjsmotoren.
- Sluk 12 V-forsyningen på panelet. Kontrol-lamperne eller indikatorerne på panelet går ud.
- Sluk alle gasforbrugere, luk alle gasafspærringsventiler og hovedafspærringsventilen på gasflasken.
- Skil den elektriske forbindelse mellem startbatteri og køretøj (fjern f.eks. polklemmerne). Der er fare for kortslutning, når klemmerne tages af batteripolerne. Afbryd derfor først minuspolen og derefter pluspolen på startbatteriet.
- Kontrollér, om det eksterne ladeaggregat er frakoblet.
- Tilslut det eksterne ladeaggregat til startbatteriet. Vær opmærksom på polerne: Tilslut først tungen "+" til batteriets pluspol, derefter tungen "-" til batteriets minuspol.
- Tilslut det eksterne ladeaggregat.
- Informationer om batteriets ladetid findes i brugsanvisningen for det anvendte ladeaggregat.
- Informationer om batteriets styrke findes i angivelserne på batteriet.
- Afbryd ladeaggregatet i omvendt rækkefølge (først minuspolen).
- Tilslut batteripolen igen (først pluspolen).

8.3.3 Opholdsrummets batteri



- ▷ Anvend kun den indbyggede el-blok ved opladning af opholdsrummets batteri.
- ▷ Lad opholdsrummets batteri helt op efter rejsen.
- ▷ Lad batteriet helt op før en midlertidig ud-af-drifftagning.



- ▷ Ved udskiftning af opholdsrummets batteri må der kun benyttes batterier af samme type.
- ▷ Udskift altid alle batterier samtidigt, hvis der findes flere batterier i opholdsrummet. Batterierne skal **altid** have den samme alder og den samme kapacitet.
- ▷ Anvend kun batterier, der svarer til ladeaggregatets minimumkapacitet, når opholdsrummets batteri udskiftes. Se den separate betjeningsvejledning til ladeaggregatet. Batterier med for lav kapacitet opvarmes for kraftigt, når de oplades. Eksplosionsfare!
- ▷ Når opholdsrummets batteri udskiftes, og ladeaggregatet ikke giver mindst 10 % det nye batteris nominelle kapacitet som ladestrøm, skal der monteres et ekstra ladeaggregat. Eksempel: Hvis batteriets kapacitet er på 80 Ah, skal ladeaggregatet levere mindst 8 Ah ladestrøm.
- ▷ Stands motoren, inden batteriet afbrydes eller tilsluttes, sluk 230 V-forsyningen og 12 V-forsyningen samt alle forbrugere. Fare for kortslutning!
- ▷ Slå ikke tændingen til, når startbatteriet eller opholdsrummets batteri er afbrudt. Der er fare for kortslutning som følge af åbne kabelender!



- ▷ Opholdsrummets batteri skal så vidt muligt være ladet helt op ved rejsens begyndelse. Lad derfor opholdsrummets batteri op før rejsen.
- ▷ Benyt under rejsen enhver lejlighed til at oplade opholdsrummets batteri.
- ▷ Radioen i førerhuset er tilsluttet opholdsrummets batteri.

Hvis køretøjet ikke er tilsluttet til 230 V-forsyningen, eller hvis 230 V-forsyningen er frakoblet, forsyner opholdsrummets batteri opholdsrummet med 12 V jævnspænding. Opholdsrummets batteri har kun en begrænset energireserve. Anvend derfor ikke elektriske forbrugere som f.eks. radio eller lamper i et længere tidsrum uden 230 V-forsyning.

Monteringssted Se kapitel 16.

Afladning Hvilestrømmen, som nogle elektriske forbrugere konstant forbruger, aflader opholdsrummets batteri.



- ▷ Dybafladning beskadiger batteriet.
- ▷ Oplad batteriet rettidigt.

Et helt opladet batteri i opholdsrummet dybaflades af hvilestrømme (forbrugere på standby).

Ved lave udetemperaturer forringes den kapacitet, der er til rådighed.

Batteriets selvafladning er også temperaturafhængig. Ved 20 til 25 °C udgør selvafladningen ca. 3 % af kapaciteten/måned. Selvafladningen forøges med stigende temperatur: Ved 35 °C udgør selvafladningen ca. 20 % af kapaciteten/måned.

Et gammelt batteri har ikke fuld kapacitet.

Jo flere elektriske forbrugere, der er tilsluttet, desto hurtigere forbruges energireserven i opholdsrummets batteri.

Opladning Lad kun opholdsrummets batteri op vha. el-blokken. Tilslut køretøjet så ofte som muligt til en 230 V-forsyning.



- ▷ Oplad batteriet i mindst 48 timer efter en dybafładning.



- ▷ Yderligere informationer findes i de separate dokumenter til opholdsrummets batteri.

8.4 EI-blok (EBL 99)



- ▷ Dæk ikke ventilationsåbninger til. Fare for overophedning!



- ▷ Afhængigt af modellen er det ikke alle stikpladser til sikringer, der er belagt.
- ▷ Anvend et ekstra ladeaggregat, hvis der findes flere batterier i opholdsrummet.
- ▷ Yderligere informationer findes i den separate betjeningsvejledning fra producenten.

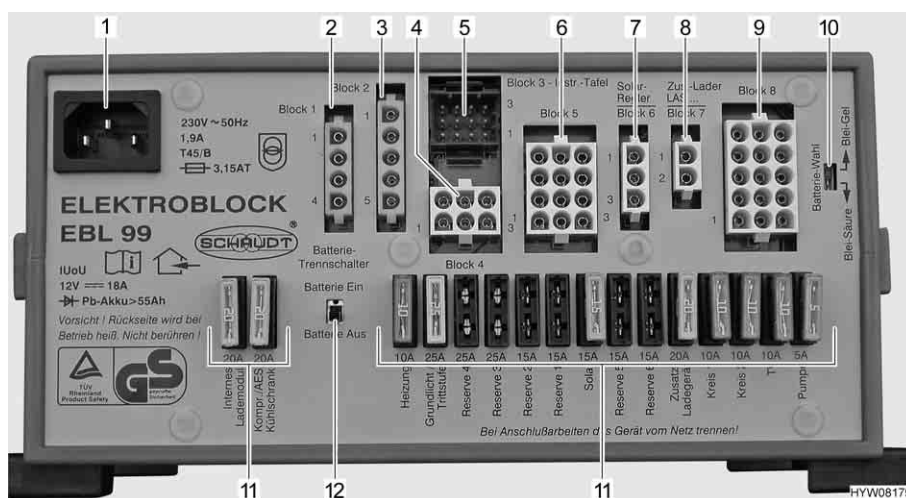

Billede 170 EI-blok (EBL 99)

- 1 Nettilslutning 230 V~
- 2 Blok 1: Udgang køleskab (D+, varmepatron)
- 3 Blok 2: Indgang køleskab fra startbatteri, dynamo D+
- 4 Blok 4: Udgang varmeovn, grundbelysning (belysning i indgangspartiet), indgangstrin
- 5 Blok 3: Udgang panel
- 6 Blok 5: Udgang reserve 2, reserve 3, reserve 4, forbruger med konstant plus (f.eks. satellitanlæg, Eis-Ex)
- 7 Blok 6: Indgang solcelleladeregulator (hvis den findes)
- 8 Blok 7: Indgang ekstra ladeaggregat, brændstofcelle
- 9 Blok 8: Udgang forbruger kreds 1, forbruger kreds 2, tv, vandpumpe, reserve 1, reserve 5, reserve 6
- 10 Kontakt batterivalg "Blei-Säure/Blei-Gel" (bly-syre/bly-gel)
- 11 Sikringer
- 12 Batterikontakt "Batterie Ein/Aus" (batteri til/fra)

Opgaver EI-blokken har følgende opgaver:

- El-blokken lader opholdsrummets batteri op. Startbatteriet får kun en vedligeholdelsesladning fra el-blokken.
- El-blokken overvåger spændingen på opholdsrummets batteri.
- El-blokken fordeler strømmen til 12 V-strømkredsene og sikrer disse. Der kan tilsluttes apparater med maks. 10 A til stikdåserne.
- El-blokken har tilslutninger til en solcelleladeregulator, et ekstra ladeaggregat samt yderligere styrings- og overvågningsfunktioner.
- El-blokken adskiller startbatteriet elektrisk fra opholdsrummets batteri, når køretøjsmotoren er standset. På den måde kan dør opholdsrummets 12 V-forbrugere ikke aflade startbatteriet.
- Batterikontakten i el-blokken afbryder alle forbrugere fra opholdsrummets batteri.

El-blokken arbejder kun i forbindelse med et panel.

Den strøm, som er til rådighed på el-blokken (> 18 A), er opdelt i lade strøm og forbrugerstrøm. Lade strømmen er i den forbindelse kun den del, som i øjeblikket ikke er nødvendig for forbrugerne. Hvis forbrugerstrømmen overstiger den strøm, som er til rådighed, aflades opholdsrummets batteri.

Monteringssted Se kapitel 16.

8.4.1 Batterikontakt

Batterikontakten frakobler **alle** forbrugere i opholdsrummet, også forbrugere på standby. Selv forbrugere som f.eks. indgangstrin, grundbelysning eller køleskab fungerer derefter ikke længere. Derved undgås en langsom afladning af opholdsrummets batteri, når køretøjet ikke anvendes gennem længere tid (f.eks. midlertidig opklodsning).

Når køretøjet er tilsluttet til 230 V-forsyningen, kan batterierne fortsat oplades af el-blokken, selv om batterikontakten er slukket.

Det samme gælder også ved opladning med et solcelleanlæg eller en brændstofcelle.

8.4.2 Batterivalgkontakt



- ▶ Hvis batterivalgkontakten er indstillet forkert, kan der dannes knaldgas. Eksplosionsfare!



- ▷ Hvis batterivalgkontakten stilles forkert, beskadiges opholdsrummets batteri.
- ▷ Foretag ingen ændring af fabrikkens indstilling af batterivalgkontakten.

8.4.3 Batteriovervågning



- ▷ Hvis opholdsrummets batteri er afladet, skal oplades helt igen så hurtigt som muligt.

Batteriovervågningen i el-blokken overvåger spændingen på opholdsrummets batteri.

Hvis batterispændingen falder under 10,5 V, frakobler batteriovervågningen i el-blokken alle 12 V-forbrugere. Batterikontakten udløser.

- Foranstaltninger:*
- Sluk alle elektriske forbrugere, der ikke er ubetinget nødvendige, på den pågældende kontakt.
 - Hvis det er nødvendigt, skal 12 V-forsyningen tændes igen med 12 V-hovedafbryderen med henblik på kortvarig drift. Dette er kun muligt, hvis batterispændingen ligger over 11 V. Hvis spændingen er lavere, kan 12 V-forsyningen først tændes igen, når opholdsrummets batteri er blevet opladet.

8.4.4 Batteriladning

Når køretøjsmotoren kører, sammenkobles opholdsrummets batteri og startbatteriet med et relæ i el-blokken og oplades med køretøjets dynamo. Når køretøjsmotoren er frakoblet, adskilles batterierne automatisk fra hinanden igen med el-blokken. Derved forhindres det, at startbatteriet aflades af elektriske forbrugere i opholdsrummet. Dermed bibeholdes køretøjets startevne. Polspændingen for opholdsrummets batteri hhv. for startbatteriet kan aflæses på panelet.

Når køretøjet er tilsluttet til 230 V-forsyningen, oplades opholdsrummets batteri og startbatteriet via lademodulet i el-blokken. Startbatteriet oplades kun med en vedligeholdelsesladning. Ladestrømmen tilpasses batteriets opladningstilstand. En overopladning er dermed ikke mulig.

For at udnytte den fulde effekt af lademodulet i el-blokken skal alle elektriske forbrugere slukkes under opladningen.

8.5 Panel IT 96-2

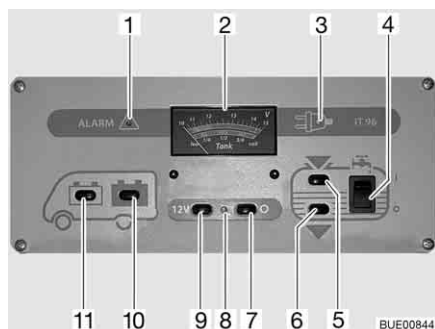

Billede 171 Panel IT 96-2

- 1 Advarsel lampe "ALARM" for opholdsrummets batteri
- 2 Viseinstrument V/tank
- 3 230 V-kontrollampe
- 4 Vippekontakt til vandpumpe til/fra
- 5 Kontakt til forespørgsel på niveauet i vandtanken
- 6 Kontakt til forespørgsel på niveauet i spildevandstanken
- 7 12 V-hovedafbryder FRA
- 8 12 V-kontrollampe
- 9 12 V-hovedafbryder TIL
- 10 Kontakt til forespørgsel på batterispændingen på opholdsrummets batteri
- 11 Kontakt til forespørgsel på startbatteriets batterispænding

8.5.1 12 V-hovedafbryder

12 V-hovedafbryderen (Billede 171,7 og 9) tænder og slukker for panelet og 12 V-forsyningen i opholdsrummet.

Undtagelse: Afhængigt af modellen forbliver varmeovn, grundbelysning (belysning i indgangspartiet), indgangstrin og reserve 4 og et køleskab med automatisk energivalg-systemdriftsklar (AES) driftsklar.

- Tændes:*
- Tryk på kontakten (Billede 171,9) "12 V": 12 V-forsyningen i opholdsrummet er tændt. Kontrollampen (Billede 171,8) lyser grønt.
- Slukkes:*
- Tryk på kontakten (Billede 171,7) "O": 12 V-forsyningen i opholdsrummet er slukket. Kontrollampen (Billede 171,8) slukker.



- ▷ Sluk 12 V-forsyningen på panelet, når køretøjet forlades. På den måde kan en unødigt afladning af opholdsrummets batteri undgås.
- ▷ Forbrugere som f.eks. styreenheder (f.eks. solcelleladeregulator, Eis-Ex eller panel) eller indbyggede apparater (f.eks. varmeovn, køleskab eller trin) forbrugere fortsat strøm fra batteriets kapacitet, selv om 12 V-forsyningen er slukket på panelet. Afbryd derfor opholdsrummets batteri fra 12 V-instrumentnettet med kontakten på el-blokken, når køretøjet ikke bruges i en længere periode.

8.5.2 Viseinstrument V/tank til batterispænding og vand- eller spildevandsmængde

Batterispænding

Med viseinstrumentet V/tank kan batterispændingen på startbatteriet eller opholdsrummets batteri vises.

Læg mærke til den øverste skala på viseinstrumentet V/tank (Billede 171,2). Viseinstrumentet oplyses automatisk, så snart der trykkes på en kontakt.

Visning:

- Tryk på kontakten (Billede 171,11) : Batterispændingen på startbatteriet vises.
- Tryk på kontakten (Billede 171,10) : Batterispændingen på opholdsrummets batteri vises.

De følgende tabeller hjælper til at fortolke den batterispænding på opholdsrummets batteri, der er vist på panelet IT 96, rigtigt.

Fare for dybafladning (batterialarm)

Batterispænding (værdier ved løbende drift)	Kørsel (køretøjet kører, ingen 230 V-tilslutning)	Batteridrift (køretøjet står, ingen 230 V-tilslutning)	Netdrift (køretøjet står, 230 V-tilslutning)
11 V eller mindre ¹⁾	12 V-instrumentnet overbelastet	Når forbrugere frakoblet: Batteri tomt	12 V-instrumentnet overbelastet
	Batteriet oplades ikke med dynamoen, dynamoens regulator defekt	Når forbrugere tilkoblet: Batteri overbelastet	Batteriet oplades ikke med el-blokken, el-blok defekt
11,5 V til 13,2 V	12 V-instrumentnet overbelastet ²⁾	Normalt område	12 V-instrumentnet overbelastet ²⁾
	Batteriet oplades ikke med dynamoen, dynamoens regulator defekt		Batteriet oplades ikke med el-blokken, el-blok defekt
13,3 V til 13,7 V	Batteriet oplades (hovedopladning)	Forekommer kun kortvarigt efter opladningen	Batteriet oplades (hovedopladning)
13,8 V til 14,4 V	Batteriet oplades (vedligeholdelsesladning)	–	Batteriet oplades (vedligeholdelsesladning)
Over 14,5 V	Batteri overoplades, dynamoens regulator defekt	–	Batteri overoplades, el-blok defekt

¹⁾ Batteriovervågning frakobler alle forbrugere (ved 10,5 V).

²⁾ Når spænding ikke overstiger dette område i flere timer.

Værdier for hvilespænding	Batteriets opladningstilstand
Mindre end 11 V	Dybafladning
12,0 V	0 %
12,2 V	25 %
12,3 V	50 %
12,5 V	75 %
Mere end 12,8 V	100 %



- ▷ Længere dybafladning beskadiger batteriet irreparabelt.





- ▷ Det er bedst at måle hvilespændingen flere timer efter den sidste opladning (f.eks. om morgene) og ikke umiddelbart efter et strømforbrug.

Vandmængde/ spildevandsmængde

Med viseinstrumentet V/tank kan vandmængden eller spildevandsmængden vises.

Læg mærke til den nederste skala på viseinstrumentet V/tank (Billede 171,2). Viseinstrumentet oplyses automatisk, så snart der trykkes på en kontakt.

Visning:

- Tryk på kontakten (Billede 171,5) "": Vandmængden vises.
- Tryk på kontakten (Billede 171,6) "": Spildevandsmængden vises.
- ▷ Forespørg kun kort på tankpåfyldningsniveauer. Hvis der forespørges i længere tid, kan følerne blive beskadiget.



8.5.3 Kontakt til vandpumpe

Tændes: ■ Tryk foroven på vippekontakten (Billede 171,4) "I": Vandforsyningen er tændt.

Slukkes: ■ Tryk foruden på vippekontakten (Billede 171,4) "O": Vandforsyningen er slukket.



- ▷ Når køretøjet ikke er tilsluttet til 230 V-forsyningen, og vandpumpen ikke benyttes i længere tid: Sluk strømforsyningen til vandpumpen. Pumperelæet forbruger ca. 4 Ah strøm pr. dag.

8.5.4 Batterialarm for opholdsrummets batteri

Den røde advarselslampe "ALARM" (Billede 171,1) blinker, så snart spænding på opholdsrummets batteri underskrider 11 V (måling under løbende drift), og der dermed er fare for en dybafladning.



- ▷ Dybafladning beskadiger batteriet.



- ▷ Hvis batterispændingen falder under 10,5 V, frakobler batteriovervågningen i el-blokken alle 12 V-forbrugere. Batterikontakten udløser.

Foranstaltninger:

- Ved batterialarm skal forbrugere frakobles og opholdsrummets batteri oplades helt enten ved at køre eller med en tilslutning til en 230 V-forsyning.

8.5.5 12 V-kontrollampe

Kontrollampen (Billede 171,8) lyser, når 12 V-hovedafbryderen (Billede 171,9) er tændt.

8.5.6 230 V-kontrollampe

Den gule 230 V-kontrollampe (Billede 171,3) lyser, når der er netspænding på el-blokkens indgang.



- ▷ Yderligere informationer findes i den separate betjeningsvejledning fra producenten.

8.6 Panel IT 994



- ▷ Yderligere informationer findes i den separate betjeningsvejledning fra producenten.

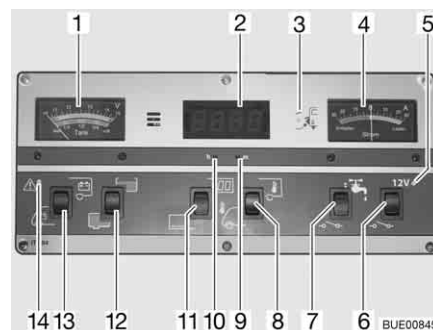

Billede 172 Panel IT 994

- 1 Viseinstrument V/tank
- 2 Viseinstrument digitalur/temperatur
- 3 230 V-kontrollampe
- 4 Viseinstrument strøm
- 5 12 V-kontrollampe
- 6 12 V-hovedafbryder
- 7 Vippekontakt til vandpumpe til/fra
- 8 Vippekontakt °C til forespørgsel på indendørs eller udendørs temperatur
- 9 Indstilling af ur - minutter
- 10 Indstilling af ur - timer
- 11 Vippekontakt display til/fra
- 12 Vippekontakt til forespørgsel på niveauet i vandtanken eller spildevandstanken
- 13 Vippekontakt til forespørgsel på batterispændingen på startbatteriet og opholdsrummets batteri
- 14 Advarselslampe ALARM for opholdsrummets batteri

8.6.1 Viseinstrument V/tank til batterispænding og vand- eller spildevandsmængde

Batterispænding

Med viseinstrumentet V/tank kan batterispændingen på startbatteriet eller opholdsrummets batteri vises.

Læg mærke til den øverste skala på viseinstrumentet V/tank (Billede 172,1). Viseinstrumentet oplyses automatisk, så snart der trykkes på en kontakt.

- Visning:
- Tryk forneden på vippekontakten (Billede 172,13): Batterispændingen på startbatteriet vises.
 - Tryk foreven på vippekontakten (Billede 172,13): Batterispændingen på opholdsrummets batteri vises.

De følgende tabeller hjælper til at fortolke den batterispænding på opholdsrummets batteri, der er vist på panelet IT 994, rigtigt.

**Fare for dybafladning
(batterialarm)**

Batterispænding (værdier ved løbende drift)	Kørsel (køretøjet kører, ingen 230 V-tilslutning)	Batteridrift (køretøjet står, ingen 230 V-tilslutning)	Netdrift (køretøjet står, 230 V-tilslutning)
11 V eller mindre ¹⁾	12 V-instrumentnet overbelastet	Når forbrugere frakoblet: Batteri tomt	12 V-instrumentnet overbelastet
	Batteriet oplades ikke med dynamoen, dynamoens regulator defekt	Når forbrugere tilkoblet: Batteri overbelastet	Batteriet oplades ikke med el-blokken, el-blok defekt
11,5 V til 13,2 V	12 V-instrumentnet overbelastet ²⁾	Normalt område	12 V-instrumentnet overbelastet ²⁾
	Batteriet oplades ikke med dynamoen, dynamoens regulator defekt		Batteriet oplades ikke med el-blokken, el-blok defekt
13,3 V til 13,7 V	Batteriet oplades (hovedopladning)	Forekommer kun kortvarigt efter opladningen	Batteriet oplades (hovedopladning)
13,8 V til 14,4 V	Batteriet oplades (vedligeholdelsesladning)	–	Batteriet oplades (vedligeholdelsesladning)
Over 14,5 V	Batteri overoplades, dynamoens regulator defekt	–	Batteri overoplades, el-blok defekt

1) Batteriovervågning frakobler alle forbrugere (ved 10,5 V).

2) Når spænding ikke overstiger dette område i flere timer.

Værdier for hvilespænding	Batteriets opladningstilstand
Mindre end 11 V	Dybafladning
12,0 V	0 %
12,3 V	50 %
12,5 V	75 %
Mere end 12,8 V	Fuld



- ▷ Længere dybafladning beskadiger batteriet irreparabelt.



- ▷ Det er bedst at måle hvilespændingen flere timer efter den sidste opladning (f.eks. om morgene) og ikke umiddelbart efter et strømforbrug.

**Vandmængde/
spildevandsmængde**

Med viseinstrumentet V/tank kan vandmængden eller spildevandsmængden vises.

Læg mærke til den nederste skala på viseinstrumentet V/tank (Billede 172,1). Viseinstrumentet oplyses automatisk, så snart der trykkes på en kontakt.

Visning:

- Tryk foreven på vippekontakten (Billede 172,12): Vandmængden vises.
- Tryk forneden på vippekontakten (Billede 172,12): Spildevandsmængden vises.
- ▷ Forespørg kun kort på tankpåfyldningsniveauer. Hvis der forespørges i længere tid, kan følerne blive beskadiget.



8.6.2 Batterialarm for opholdsrummets batteri

Den røde advarselslampe ALARM (Billede 172,14) blinker, så snart spænding på opholdsrummets batteri underskrides 11 V (måling under løbende drift), og der dermed er fare for en dybafladning.

- ▷ Dybafladning beskadiger batteriet.



- ▷ Hvis batterispændingen falder under 10,5 V, frakobler batteriovervågningen i el-blokken alle 12 V-forbrugere. Batterikontakten udløser.

Foranstaltninger:

- Ved batterialarm skal forbrugere frakobles og opholdsrummets batteri oplades enten ved at køre eller med en tilslutning til en 230 V-forsyning.

8.6.3 Viseinstrument digitalur/temperatur

Digitalur

Med knapperne under viseinstrumentet kan digitaluret tændes, slukkes og indstilles.

Tændes:

- Tryk foreven på vippekontakten (Billede 172,11): Digitalur-displayet er tændt. Temperaturviser er driftsklar.

Slukkes:

- Tryk forneden på vippekontakten (Billede 172,11): Digitalur-displayet og temperaturviseren er slukket.

Indstilling:

- Tryk med en tynd genstand, f.eks. en patron til en kuglepen, i åbningen til visningen af timer (Billede 172,10), indtil det ønskede timetal vises.
- Tryk med en tynd genstand, f.eks. en patron til en kuglepen, i åbningen til visningen af minutter (Billede 172,9), indtil det ønskede minuttal vises.



- ▷ Digitaluret går fortsat, selv om digitalursvisningen er frakoblet. Der kan altid forespørges på det aktuelle klokkeslæt.
- ▷ Hvis opholdsrummets batteri afbrydes, forsvinder den aktuelle tid på digitaluret. Hvis opholdsrummets batteri tilsluttes igen, viser digitalur 00:00 og skal indstilles igen.

Temperaturviser Med viseinstrumentet digitalur/temperatur kan indetemperaturen eller udetemperaturen vises.

Temperaturviseren er kun driftsklar, når digitalursvisningen er tilkoblet. Når der forespørges, vises den pågældende temperatur i ca. 6 sekunder.

- Visning:**
- Tryk foreven på vippekontakten (Billede 172,8): Den indetemperaturen vises.
 - Tryk forneden på vippekontakten (Billede 172,8): Den udetemperaturen vises.

8.6.4 Viseinstrument strøm til lade-/afledningsstrøm på opholdsrummets batteri

På viseinstrumentet strøm (Billede 172,4) vises den aktuelle batteristrøm konstant. Viseinstrumentet oplyses automatisk, så snart der trykkes på en kontakt.

- Rødt område "afledning": Batteriet aflades med den viste afladningsstrøm mellem 0...30 A.
- Visning "0": Ingen opladning eller afladning af batteriet.
- Grønt område "opladning": Batteriet oplades med den viste ladestrøm mellem 0...30 A.

Henvisninger til lade-/afledningsstrøm

Visning	Kørsel (køretøjet kører, ingen 230 V-tilslutning)	Batteridrift (køretøjet står, ingen 230 V-tilslutning)	Netdrift (køretøjet står, 230 V-tilslutning)
Rødt område (afledningsstrøm)	Ingen opladning! For mange forbrugere tilkoblet eller dynamo defekt	Forbrugere er tilkoblet Batteri aflades	Ingen opladning! For mange forbrugere tilkoblet
0 A (der løber ingen strøm)	Batteri fuldt hhv. næsten fuldt ¹⁾	Forbrugere er fra-koblet	Batteri fuldt hhv. næsten fuldt ²⁾
Grønt område (ladestrøm)	Batteri oplades (indtil 30 A mulig)	Batteri oplades (kun mulig ved solcelleforsyning)	Batteri oplades (maks. 16 A mulig; med ekstra laderegulator 32 A)

¹⁾ Når visningen falder ud af det grønne område mod 0 og alle forbrugere (bortset fra køleskab) er fra-koblet.

²⁾ Når visningen falder ud af det grønne område mod 0 og alle forbrugere er fra-koblet.

8.6.5 12 V-hovedafbryder

12 V-hovedafbryderen (Billede 172,6) tænder og slukker for panelet og 12 V-forsyningen i opholdsrummet.

Undtagelse: Afhængigt af modellen forbliver varmeovn, grundbelysning (belysning i indgangspartiet), indgangstrin og reserve 4 og et køleskab med automatisk energivalg-systemdriftsklar (AES) driftsklar.

- Tændes:**
- Tryk foreven på vippekontakten (Billede 172,6): 12 V-forsyningen i opholdsrummet er tændt. Kontrollampen (Billede 172,5) lyser grønt.

- Slukkes:**
- Tryk forneden på vippekontakten (Billede 172,6): 12 V-forsyningen i opholdsrummet er slukket. Kontrollampen (Billede 172,5) slukker.



- ▷ Sluk 12 V-forsyningen på panelet, når køretøjet forlades. På den måde kan en unødigt afladning af opholdsrummets batteri undgås.
- ▷ Forbrugere som f.eks. styreenheder (f.eks. solcelleladeregulator, Eis-Ex eller panel) eller indbyggede apparater (f.eks. varmeovn, køleskab eller trin) forbrugere fortsat strøm fra batteriets kapacitet, selv om 12 V-forsyningen er slukket på panelet. Afbryd derfor opholdsrummets batteri fra 12 V-instrumentnettet med kontakten på el-blokken, når køretøjet ikke bruges i en længere periode.

8.6.6 12 V-kontrollampe

Kontrollampen (Billede 172,5) lyser, når 12 V-hovedafbryderen (Billede 172,6) er tændt.

8.6.7 230 V-kontrollampe

Den gule 230 V-kontrollampe (Billede 172,3) lyser, når der er netspænding på el-blokkens indgang.

8.6.8 Kontakt til vandpumpe

Tændes: ■ Tryk foreven på vippekontakten (Billede 172,7): Vandforsyningen er tændt.

Slukkes: ■ Tryk fornedet på vippekontakten (Billede 172,7): Vandforsyningen er slukket.



- ▷ Når køretøjet ikke er tilsluttet til 230 V-forsyningen, og vandpumpen ikke benyttes i længere tid: Sluk strømforsyningen til vandpumpen. Pumperelæet forbruger ca. 4 Ah strøm pr. dag.

8.7 Brændstofcelle (EFOY) (ekstraudstyr)



- ▶ Methanol er giftigt. Undgå at indånde og sluge det og al kontakt med huden eller med øjnene.
- ▶ Hvis der er løbet methanol ud, er der brandfare. Hold tændingskilder væk, og udluft godt. Methanolen fordamper fuldstændigt.
- ▶ Læs altid sikkerhedsdatabladet fra producenten.
- ▶ Brændstofcellen må ikke åbnes.
- ▶ Tankpatronen må ikke åbnes med magt eller efterfyldes.
- ▶ Brændstofcellen og tankpatronen – også tomme eller delvist tomme tankpatroner – skal opbevares utilgængeligt for børn.
- ▶ Ved montering i køretøjer skal brændstofcellen og tankpatronen fastgøres på en ulykkessikker måde.



- ▷ Opbevar ikke brændstofcellen ved temperaturer over 45 °C eller under 1 °C.
- ▷ Anvend ikke brændstofcellen ved temperaturer over 40 °C eller under -20 °C.
- ▷ Hvis apparatet er tilsluttet til et intakt batteri, tilkobles frostbeskyttelsen automatisk ved omgivelsestemperaturer under 3 °C, selv om brændstofcellen er frakoblet. Tilslut derfor altid en tilstrækkeligt fuld tankpatron og et tilstrækkeligt opladet batteri ved opbevaring under 3 °C.



- ▷ Tø apparatet langsomt op over ca. 24 timer i frakoblet tilstand ved rumtemperatur, hvis brændstofcellen trods al forsigtighed er frosset. Tag det først derefter i brug igen.
- ▷ Tildæk ikke brændstofcellens ventilationsåbninger. Fare for overophedning!
- ▷ Brændstofcellen er ikke vandtæt. Huset må kun rengøres med en fugtig klud, og der må ikke trænge vand ind i apparatet.



- ▷ Brændstofcellens mindste funktionstid er på 30 minutter. Hvis der i dette tidsrum trykkes på til/fra-knappen, frakobles brændstofcellen først, når denne mindste funktionstid er forløbet. Lysdioderne lyser fortsat i dette tidsrum.
- ▷ Yderligere informationer findes i den separate betjeningsvejledning til brændstofcellen.

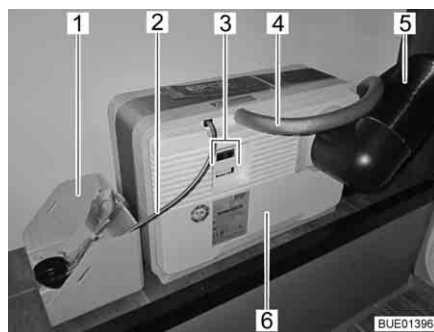

Billede 173 Brændstofcelle med tankpatron



Billede 174 Tilslutningsfelt brændstofcelle

Brændstofcellen består af flere komponenter, der er indbygget i bagopbevaringsrummet (Billede 173) og af en betjeningsenhed (Billede 175) i opholdsrummet.

På brændstofcellen (Billede 173,6) findes:

- Tilslutningen til aftræksluftslangen (Billede 173,4) og påfyldningsåbningen til Service Fluid
- Varmeafledningsrør (Billede 173,5)
- Nettilslutninger (Billede 173,3) med datainterface (Billede 174,2), apparattilslutning (Billede 174,3) og tilslutning til betjeningspanelet (Billede 174,1)

Til brændstofcellen hører en tankpatron, der er forbundet med brændstofcellen (Billede 173,6) via tanktilslutningen (Billede 173,2).

Tankpatronen er fastgjort i tankpatronholderen (Billede 173,1).

Brændstofcellen oplader automatisk opholdsrummets batterier, når spændingen på opholdsrummets batterier falder under 12,3 V og brændstofcellen er tilkoblet med til/fra-knappen (Billede 175,8).

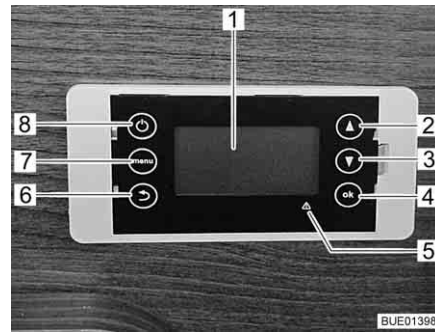

- 1 Display
- 2 Gå opad i menustrukturen
- 3 Gå nedad i menustrukturen
- 4 Bekræft/OK
- 5 Fejlindikator (rød LED)
- 6 Tilbage
- 7 Menu
- 8 Til/fra

Billede 175 Betjeningsenhed brændstofcelle

Betjeningsenhed

Betjeningsenhedens display (Billede 175,1) har fire linjer.

Den valgte driftstilstand vises på den første linje:

- Automatisk
- Til
- Fra

Den aktuelle driftstilstand vises på den anden linje:

- Standby
- Charging mode (opladningstilstand)
- Shutdown procedure (slukningsproces)
- Battery protection (batteribeskyttelse)
- Antifreeze (frostbeskyttelse)

På de to andre linjer vises oplysninger som batterispænding, ladestrøm og tankpatronens niveau.

Tasten Menu (Billede 175,7) gør det muligt at få vist hovedmenuen:

- Operating mode (driftstilstand)
- Fuel cartridge (tankpatron)
- System information (systemoplysninger)
- Language (sprog)
- System reset (systemnulstilling)

Ved fejl lyser den røde fejlindikator (Billede 175,5), og der vises en meddelelse på displayet. Meddelelsen består af en fejlkode og oplysninger om, hvordan fejlen kan løses.

Når fejlen er udbedret, skal der køres en systemnulstilling.

Du får også besked, når tankpatronen skal skiftes, eller der skal fyldes Service Fluid på.

- Tændes:**
- Tryk på til/fra-knappen.
 - Vælg den ønskede driftstilstand, og bekræft med "OK".

- Slukkes:**
- Tryk på til/fra-knappen.
 - Vælg driftstilstanden "Manual Off" (sluk manuelt), og bekræft med "OK". Brændstofcellen slås kontrolleret fra. Dette kan tage et stykke tid. "Shutdown procedure" (slukningsproces) vises på displayet.

Automatisk funktion

Så snart apparatet sluttes til instrumentnettet, starter automatikdriften. Apparatet overvåger batterispændingen automatisk.

Brændstofcellen slås automatisk til, når spændingen på batteriet falder til under 12,3 V. Batteriet lades op, indtil deaktiveringsniveauet (14,2 V) er nået.

Ved opstarten gennemgår apparatet en startfase på op til 20 minutter. Først da har enheden opnået sin fulde mærkeeffekt.

Battery protection (batteribeskyttelse)

Denne funktion forhindrer, at batteriet aflades helt, når batteritilstanden "Fra" er valgt.

Batteribeskyttelsen aktiveres automatisk, når batterispændingen har ligget på under 11,2 V i over 15 minutter. Ladetilstanden "Battery protection" (batteribeskyttelse) slutter, når spændingen 12,8 V er nået.

Frostbeskyttelse

Denne tilstand aktiveres automatisk, når temperaturen falder til under 3 °C. På den måde undgås det, at apparatet fryser til.



► Overhold sikkerhedsanvisningerne for methanol.

Udskiftning af tankpatronen:

- Skru patrontilslutningen af den tomme tankpatron.
- Løsn fastgørelsesremmen på tankpatronen.
- Tag den tomme tankpatron ud af tankpatronholderen.
- Luk tankpatronen tæt efter brug med låsehætten.
- Sæt en ny forsegle original tankpatron i tankpatronholderen.
- Gør tankpatronen fast med fastgørelsesremmen.
- Åbn låsehætten og gem den.
- Skru patrontilslutningen på den nye tankpatron.
- Angiv størrelsen på den isatte tankpatron i menuen "Main menu (hovedmenu) > Fuel Cartridge (tankpatron)", og bekræft med "OK".

8.8 Solcelleanlæg (ekstraudstyr)



▷ Beskyt solfangerne (solcellemodul) mod mekanisk beskadigelse.



- ▷ Solcelleanlægget giver den stærkeste strøm ved maks. solindstråling.
- ▷ Giv solfangerne (solcellemodul) fri adgang til sollys.
- ▷ Under træer og broer solindstrålingen mindre end i det fri.
- ▷ Afskærmningsplader begrænser solindstrålingen.
- ▷ Hold altid solfangeroverfladen ren.
- ▷ Se derudover betjeningsvejledningen fra producenten.

Solcelleanlægget bruges til miljøvenlig og netuafhængig spændingsforsyning. Den forvandler energi fra solindstrålingen til elektrisk spænding. Solcelleanlægget leverer strøm, som kan oplade batteriet ekstra og kan forsyne forbrugere.

I solcelleladeregulatoren er der integreret en overopladningssikring samt en tilbagestrømspærre. Ladestrømmen reduceres automatisk eller solfangerne (solcellemoduler) slukkes, hvis der ikke er tilstrækkelig solenergi (f.eks. om natten).

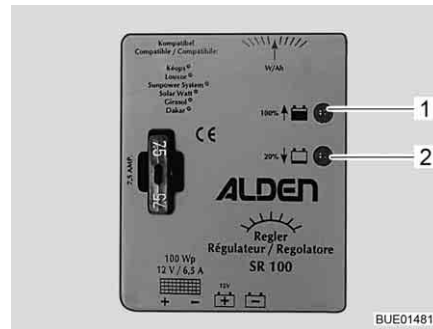
 Billede 176 Solcelleladeregulator
100 W

Solcelleanlæg 100 W

To LED-lamper (Billede 176,1 og 2) viser den aktuelle driftstilstand med forskellig lyshed. Jo mere opladet batteriet er, jo stærkere lyser LED-lampen "100 % ↑" (Billede 176,1) og jo svagere lyser LED-lampen "20 % ↓" (Billede 176,2).

Lysdiode	Tilstand	Betydning
100 % ↑ 20 % ↓	Slukket Slukket	Ikke tilstrækkelig solenergi
100 % ↑ 20 % ↓	Lyser Lyser	Batteriet oplades
100 % ↑ 20 % ↓	Lyser lys Gløder	Ladestrøm er begrænset til vedligeholdelsesladning

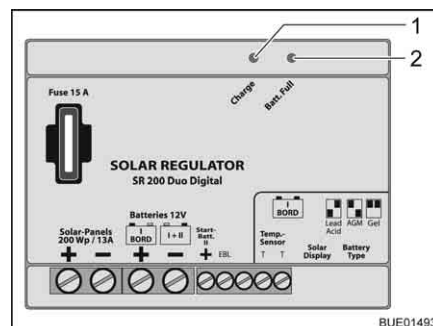
 Billede 177 Solcelleladeregulator
200 W

Solcelleanlæg 200 W

To LED-lamper (Billede 177,1 og 2) viser den aktuelle driftstilstand med forskellig lyshed. Jo mere opladet batteriet er, jo stærkere lyser LED-lampen "Batt. Full" (Billede 177,2) og jo svagere lyser LED-lampen "Charge" (Billede 177,1).

Lysdiode	Tilstand	Betydning
Batt. Full Charge	Slukket Slukket	Ikke tilstrækkelig solenergi
Batt. Full Charge	Lyser Lyser	Batteriet oplades
Batt. Full Charge	Lyser lys Gløder	Ladestrøm er begrænset til vedligeholdelsesladning

8.9 230 V-instrumentnet



- ▶ Arbejde på det elektriske anlæg må kun udføres af fagpersonale.
- ▶ Køretøjets elektriske anlæg skal kontrolleres hver 3 år af en el-installatør. Ved hyppigt brug af køretøjet anbefales en årlig kontrol.

230 V-instrumentnettet forsyner:

- Stikdåserne med beskyttelseskontakt til apparater med maks. 16 A
- Køleskabet
- EI-blokken
- Et ekstra ladeaggregat
- Klimaanlægget

De elektriske forbrugere, der er tilsluttet til opholdsrummets 12 V-instrumentnet, forsynes med spænding af opholdsrummets batteri.

Tilslut køretøjet så ofte som muligt til en ekstern 230 V-forsyning. Derved oplader lademodulet i el-blokken automatisk opholdsrummets batteri. Derudover oplades startbatteriet med en vedligeholdelsesladning på ca. 2 A.

Alt efter udstyret er klimaanlægget og andre ekstra apparater sikret med en egen sikkerhedsafbryder (16 A).

8.9.1 230 V-tilslutning



- ▷ Overspænding kan forårsage skader på de tilsluttede apparater. Årsager for overspænding kan f.eks. være lynnedslag, ikke regulerede spændingskilder (f.eks. benzengeneratorer) eller strømtilslutninger på færger.

Krav til 230 V-tilslutningen

- Tilslutningskablet, forsyningens stikforbindelser og stikforbindelserne på køretøjet skal svare til IEC 60309. Den normale betegnelse for stikforbindelserne er "CEE blå".
- Anvend en gummislangeledning H07RN-F med mindst 2,5 mm² ledningsdiameter og en maksimal længde på 25 m.
- Sikkerhedsstikkontakter (Schuko) er ikke tilladt. Desuden er en mellemkobling af CEE/Schuko-adaptorer ikke tilladt.

8.9.2 Tilslut 230 V-forsyningen



- ▶ Den eksterne 230 V-tilslutning skal være sikret med et fejlstrømsrelæ (HFI-afbrydere, 30 mA).
- ▶ Rul kablet fuldstændigt af kabeltromlen for at undgå en overophedning.
- ▶ I tvivlstilfælde eller hvis 230 V-forsyningen ikke er tilgængeligt eller har fejl, kontakt ejeren/operatøren af forsyningsselskabet.



- ▷ 230 V-tilslutningen i køretøjet er udstyret med et fejlstrømsrelæ (HFI-afbryder).
- ▷ Til tilslutningsstederne på campingpladser (campingfordelere) kræves der højfølsomme fejlstrøms-relæer (HFI-afbrydere, 30 mA).

Køretøjet kan tilsluttes en ekstern 230 V-forsyning.



Billede 178 230 V-sikringskabinet med sikkerhedsafbryder og HFI-afbrydere



Billede 179 230 V-tilslutning på køretøjet

Tilslutte køretøjet:

- Kontroller, om strømforsyningsanordningen er egnet mht. tilslutning, spænding, frekvens og strøm.
- Kontroller, om kablerne og tilslutningerne er egnet.
- Kontroller stikforbindelserne og kabler for synlige beskadigelser.
- Sluk sikkerhedsafbryderen (Billede 178,1 og 2) i sikringskabet (Billede 178,3).
- Åbn afdækningen af 230 V-tilslutningen på køretøjet (Billede 179) og isæt stikkoblingen. Vær opmærksom på, at låsetappen fra det fjederspændte hængselåg er gået i hak.
- Sæt tilslutningsledningens stik i strømforsynings stikkontakt. Vær opmærksom på, at låsetappen fra det fjederspændte hængselåg er gået i hak.
- Tænd sikkerhedsafbryderen i sikringskabet.

Kontrollér fejlstrømsrelæet:

- Hvis køretøjet er sluttet til 230 V-forsyningen, tryk på kontrolknappen (Billede 178,5) af fejlstrømsrelæet (HFI-afbryder) (Billede 178,4) i sikringskabet (Billede 178,3). Fejlstrømsrelæet skal udløse.
- Tænd fejlstrømsrelæet igen.

Afbryd forbindelsen:

- Sluk sikkerhedsafbryderen (Billede 178,1 og 2) i sikringskabet (Billede 178,3).
- Løsn strømforsynings låsetap og træk tilslutningsledningens stik ud af stikkontakten.
- Løsn låsetappen på køretøjet, træk stikkoblingen ud og luk afdækningen af 230 V-tilslutningen.

8.10 Sikringer



- ▶ Udskift kun defekte sikringer, når fejlårsagen er kendt og afhjulpet.
- ▶ Udskift kun sikringerne, når strømforsyningen er slået fra.
- ▶ Der må aldrig kobles uden om sikringerne, og de må ikke repareres.
- ▶ Defekte sikringer må kun skiftes med en ny sikring, der har den samme sikringsværdi.

8.10.1 12 V-sikringer

Forbrugere, der i opholdsrummet er tilsluttet til 12 V-forsyningen, er sikret med egne sikringer. Der er adgang til sikringerne i førerhuset, ved batterierne, på eller ved el-blokken og på de indbyggede apparater.

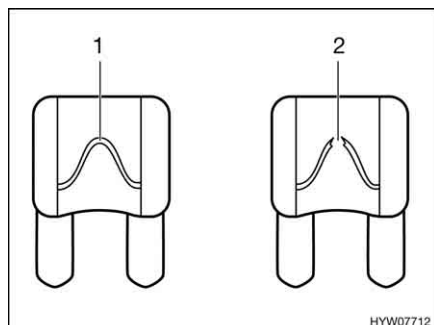

- 1 Intakt sikringselement
- 2 Afbrudt sikringselement

Billede 180 12 V-sikring

En intakt 12 V-sikring kan genkendes på det intakte sikringselement (Billede 180,1). Hvis sikringselementet er afbrudt (Billede 180,2), skal sikringen udskiftes.

Før sikringerne udskiftes, skal de pågældende sikringers funktion, værdi og farve aflæses i de efterfølgende oplysninger. Anvend ved et sikringsskift kun fladsikringer med de værdier, der er anført nedenfor.

Sikringer på startbatteriet

Sikringerne er indbygget under en afdækning i fodområdet foran førersædet.

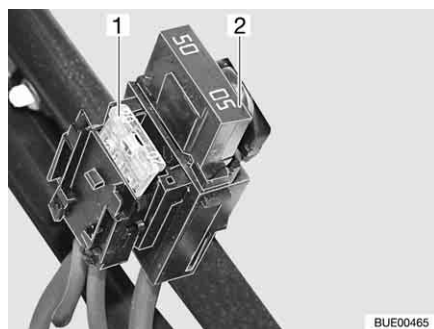

- 1 Fladsikring 20 A/gul
(til køleskab)
- 2 Jumbo-fladsikring 50 A/rød

Billede 181 Sikringer på startbatteriet

Sikringer på opholdsrummets batteri

Sikringerne er monteret ved siden af opholdsrummets batteri.

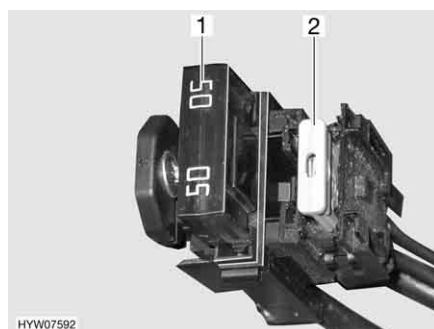

- 1 Jumbo-fladsikring 50 A/rød
(til el-blok)
- 2 Fladsikring 2 A/grå
(til batteriføler opholdsrummets batteri)

Billede 182 Sikringer på opholdsrummets batteri

**Sikringer på relæboksen
AD01 basiskøretøj Fiat**

I en af de to sædekonsoller er der monteret en relæboks (AD01). Relæboksen anvendes til at frembringe de signaler til chassis-belysning, som ikke kommer fra basiskøretøjet. Relæboksen kan anvendes universelt.

Kredsløbet, som anvendes af os, kan afvige fra kredsløbet, som producenten har tiltænkt. Derved kan kredsløbet også afvige fra tegningen på typeskiltet for relæboksen, som producenten har placeret.

Si-nr.	Funktion	Værdi/farve
B2	Kl. 15 (tænding til)	15 A blå
B3	Kl. 30 (konstant plus)	15 A blå
B5	D+ signal	Intern polyswitch (2 A)
B6	Reserve	15 A blå
B7	Konturlys foran (hvid/rød)	5 A lysebrun

**Sikringer på el-blokken
(EBL 99)**

Funktion	Værdi/farve
Internt lademodul	20 A gul
Kompressor-/AES-køleskab	20 A gul
Varmeovn	10 A rød
Grundbelysning/indgangstrin elektrisk/radio	25 A hvid
Reserve 4	25 A hvid
Reserve 3	25 A hvid
Reserve 2	15 A blå
Reserve 1	15 A blå
Solceller	15 A blå
Reserve 5	15 A blå
Reserve 6	15 A blå
Ekstra ladeaggregat	20 A gul
Kreds 1	10 A rød
Kreds 2	10 A rød
Tv	10 A rød
Pumpe til vand	5 A lysebrun

**Thetford-toilettets sikring
(drejeligt toilet)**

Sikringen befinder sig i husrammen på Thetford-kassetten.

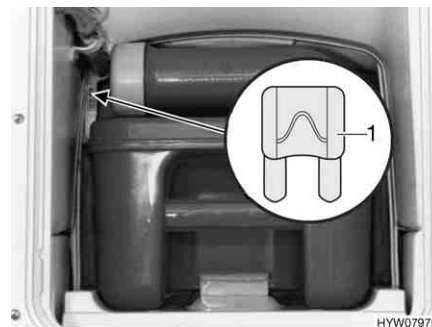

1 Fladsikring 3 A/violet

Billede 183 Thetford-toilettets sikring

- Udskiftning:*
- Åbn klappen til Thetford-kassetten udenfor på køretøjet.
 - Træk Thetford-kassetten helt ud.
 - Udskift sikringen (Billede 183,1).

Thetford-toilettets sikring (fast sæde)

Sikringen befinder sig i husrammen på Thetford-kassetten.

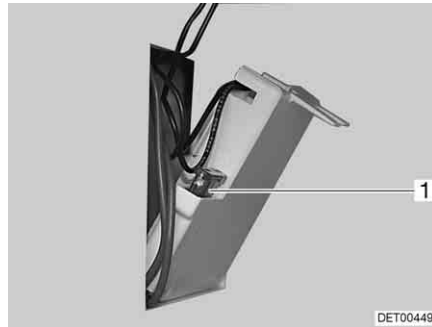

1 Fladsikring 3 A/violet

Billede 184 Thetford-toilettets sikring

- Udskiftning:*
- Åbn klappen til Thetford-kassetten udenfor på køretøjet.
 - Tag Thetford-kassetten ud, og drej klappen i kabinettets væg ud.
 - Udskift sikringen (Billede 184,1).

Dometic-toilettets sikring

Sikringen findes på bagsiden af toilettets betjeningsdel.

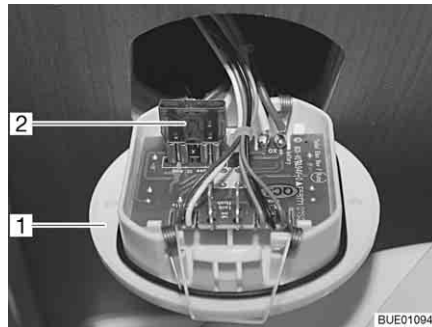

1 Betjeningsdel
2 Fladsikring 10 A/rød

Billede 185 Toilettets sikring

- Udskiftning:*
- Betjeningsdel til toilettet (Billede 185,1) løftes med egnet værktøj og trækkes ud af væggen.
 - Udskift sikringen (Billede 185,2).

Brændstofcellens sikring (ekstraudstyr)

Der findes to sikringer ved opholdsrummets batteri.

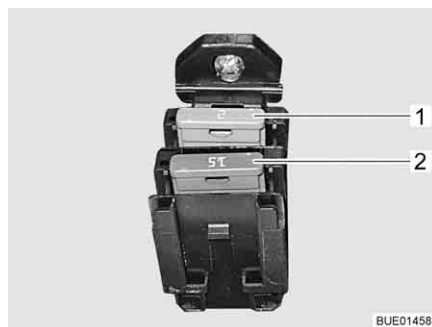

1 Fladsikring 2 A/grå
2 Fladsikring 15 A/blå

Billede 186 Sikringer til brændstofcelle

Sikringer på solarladeregulator (ekstraudstyr)

Sikringen findes på solarladeregulatoren.

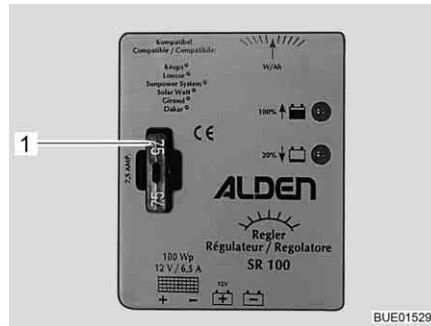

Billede 187 Sikring solcelleladeregulator 100 W

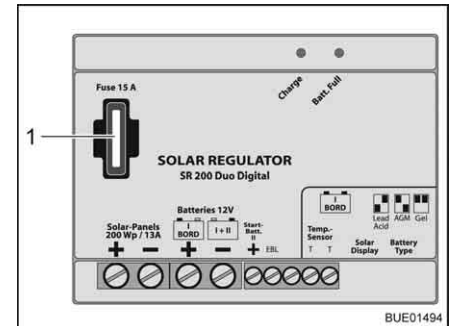

Billede 188 Sikring solcelleladeregulator 200 W

Udskiftning af sikring i solcelleladeregulator 100 W:

- Sluk for alle 12-V-forbrugere.
- Udskift fladsikring 5 A/lysebrun (Billede 187,1).

Udskiftning af sikring i solcelleladeregulator 200 W:

- Sluk for alle 12-V-forbrugere.
- Udskift fladsikring 15 A/blå (Billede 188,1).

8.10.2 230 V-sikring



- ▷ Kontrollér fejlstrømsrelæet ved hver tilslutning til 230 V-forsyningen, men mindst hver 6. måned.



Billede 189 230 V-sikringsskab med sikkerhedsafbryder og HFI-afbrydere

Et fejlstrømsrelæ (HFI-afbryder) (Billede 189,4) i sikringsskabet (Billede 189,3) sikrer hele køretøjet mod fejlstrøm (0,03 A).

Den efterkoblede sikkerhedsafbryder (10 A) (Billede 189,2) sikrer 230 V-stikdåserne, strømforsyningsaggregatet, det ekstra ladeaggregat og køleskabet.

Ved køretøjer med ekstraudstyr, f.eks. et klimaanlæg, sikres aggregatet af en ekstra sikkerhedsafbryder (16 A) (Billede 189,1).

Moneringssted Se kapitel 16.

Kontrollér fejlstrømsrelæet: ■ Tryk på kontrolknappen (Billede 189,5), når køretøjet er tilsluttet til 230 V-forsyningen. Fejlstrømsrelæet (HFI) skal udløse.

8.11 Udvendig stikdåse (ekstraudstyr)

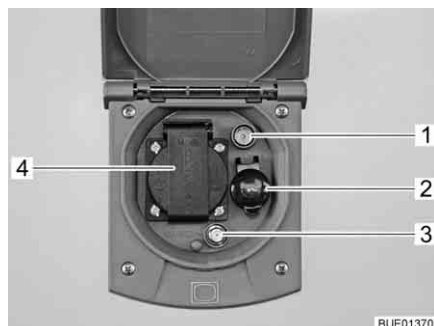

- 1 Tv-stikdåse
- 2 12 V-stikdåse
- 3 SAT-stikdåse
- 4 230 V-stikdåse

Billede 190 Udvendig stikdåse

Med 230 V-stikdåsen og 12 V-stikdåsen kan elektriske apparater anvendes i forteltet.

Tilslutnings-muligheder

Med tv-stikdåsen og SAT-stikdåsen er der flere forskellige muligheder for brug af fjernsynet:

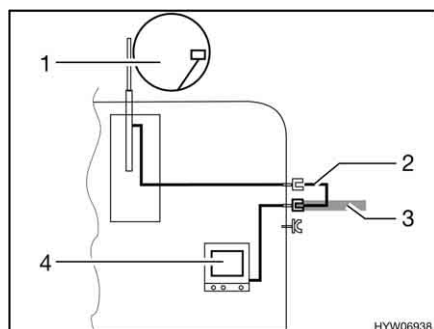

Billede 191 Tv i køretøjet

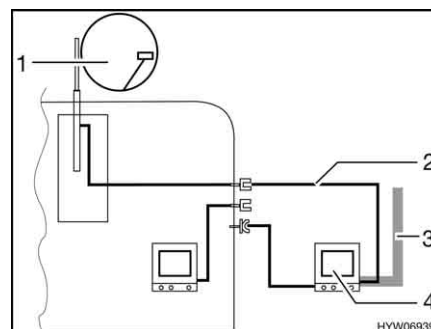

Billede 192 Tv i forteltet

- Tv i køretøjet (Billede 191,4): Tilslutning til tagantenne (Billede 191,1) med forbindelseskabel (Billede 191,2)
- Tv i køretøjet (Billede 191,4): Tilslutning til ekstern antenne (Billede 191,3)
- Tv i forteltet (Billede 192,4): Tilslutning til tagantenne (Billede 192,1) med forbindelseskabel (Billede 192,2)
- Tv i forteltet (Billede 192,4): Tilslutning til ekstern antenne (Billede 192,3)

8.12 Strømdiagrammer

8.12.1 Strømdiagrammer indvendig

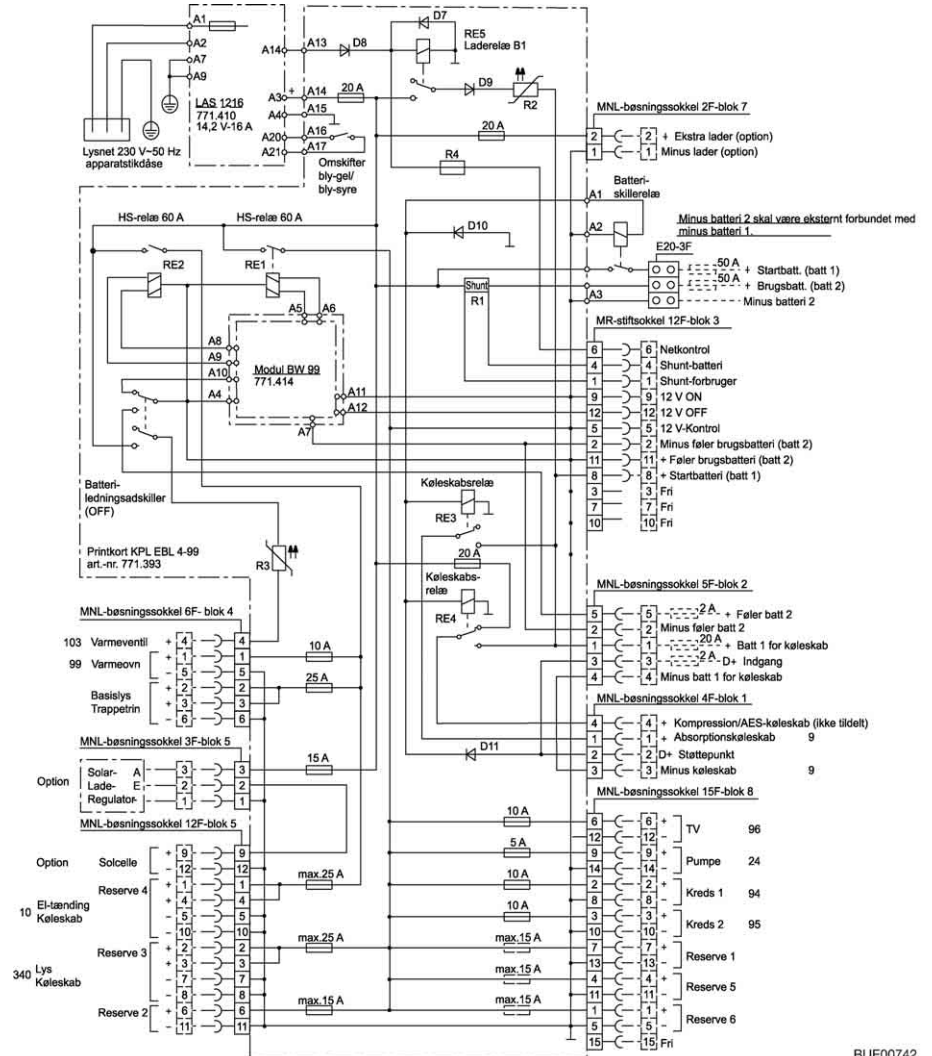

Billede 193 Strømdiagram indvendig (EBL 99)

BUE00742

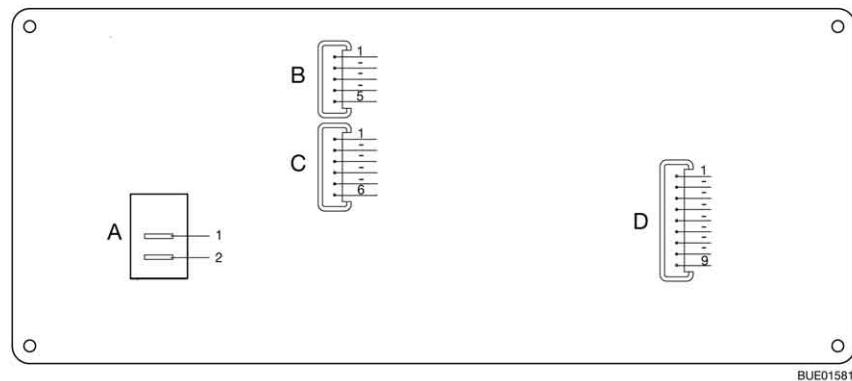

BUE01581

Billede 194 Tilslutningsskema, panel (IT 96-2)

A	2 x AMP-stik 4,8 x 0,8
1	+ 12 V
2	Pumpe
B	Lumberg MSFQ 5-dobbelt
1	Fuld
2	3/4
3	1/2
4	1/4
5	Basis spildevandstank
C	Lumberg MSFQ 6-dobbelt
1	Fuld
2	3/4
3	1/2
4	1/4
5	Basis vandtank
6	n. c.
D	Lumberg MSFQ 9-dobbelt
1	12 V-kontrol
2	Hovedafbryder 12 V fra
3	Hovedafbryder 12 V til
4	+ Startbatteri 12 V
5	+ Føler opholdsrummets batteri
6	Minus føler opholdsrummets batteri
7	230 V-kontrol
8	n. c.
9	n. c.

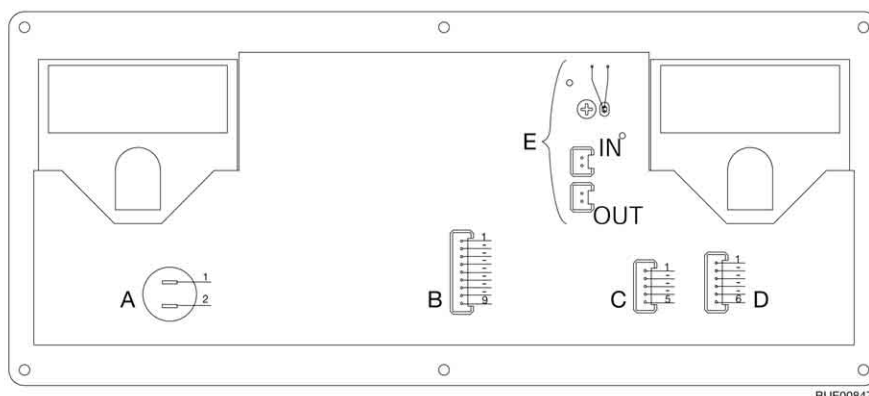

BUE00847

Billede 195 Blokstrømskema panel (IT 994)

A	2 x AMP-stik 4,8 x 0,8
1	+ 12 V
2	Pumpe
B	Lumberg MSFQ 9-dobbelt
1	12 V-kontrol
2	Hovedafbryder 12 V fra
3	Hovedafbryder 12 V til
4	+ Startbatteri 12 V
5	+ Føler opholdsrummets batteri
6	Minus føler opholdsrummets batteri
7	230 V-kontrol
8	Shunt forbruger
9	Shunt batteri
C	Lumberg MSFQ 5-dobbelt
1	Fuld
2	3/4
3	1/2
4	1/4
5	Basis spildevandstank
D	Lumberg MSFQ 6-dobbelt
1	Fuld
2	3/4
3	1/2
4	1/4
5	Basis vandtank
6	n. c.
E	2 x stikforbindelse Lumberg MSFQ 2-dobbelt
IN	Ekstern indetemperaturføler (option)
OUT	Udetemperaturføler
	Hvis der anvendes en ekstern indetemperaturføler, er den interne indetemperaturfølers to grå litzetråde afbrudt.

8.12.2 Strømdiagram udvendig

Fiat

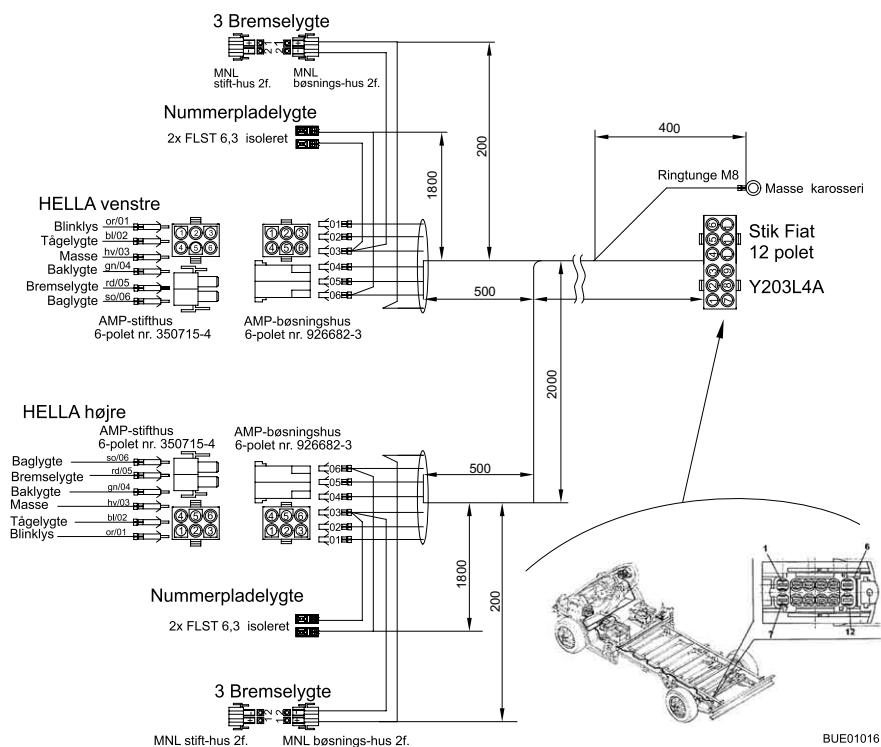

BUE01016

Billede 196 Strømdiagram udvendig

Venstre side

Farver Bürstner	Tilslutning
Grå	Retningsviser venstre
Blå	Tågebaglygte
Hvid	Stelforbindelse
Grøn	Baklygte
Rød	Bremselygte
Sort	Baglygte til venstre

Højre side

Grå	Retningsviser højre
Blå	Tågebaglygte
Hvid	Stelforbindelse
Grøn	Baklygte
Rød	Bremselygte
Sort	Baglygte til højre

Kapiteloversigt

I dette kapitel finder De henvisninger om køretøjets indbyggede apparater. Henvisningerne vedrører kun betjeningen af de indbyggede apparater. Yderligere informationer om de indbyggede apparater finder De i betjeningsvejledningerne for de indbyggede apparater, der separat er vedlagt køretøjet. Henvisningerne vedrører i detaljer:

- Varmeovnen
- Klimaanlægget
- Vandvarmeren
- Gasapparatet
- Gasbageovnen
- Mikrobølgeovnen
- Emhætten
- Køleskabet

9.1 Generelt



- ▷ Varmeveksleren på varmluftvarmeovn Truma skal udskiftes efter 30 år. Varmeveksleren på varmtvandsvarmeovn Alde skal udskiftes efter 10 år. Varmeveksleren må kun udskiftes af producenten af varmeovnen eller af et autoriseret værksted. Ejeren af varmeovnen har ansvaret for, at udskiftningen foretages.
- ▷ Af sikkerhedsmæssige grunde skal reservedele til varmeapparaterne svare til fabrikantens angivelser og være godkendt som reservedele af denne. Disse reservedele må kun indbygges af producenten af apparatet eller et autoriseret værksted.



- ▷ Yderligere informationer findes i den separate betjeningsvejledning for det pågældende indbyggede apparat.

Afhængigt af udførelsen er de indbyggede apparater varmeovn, klimaanlæg, vandvarmer, komfur og køleskab indbygget i køretøjet.

I denne betjeningsvejledning beskrives kun betjeningen af de indbyggede apparater og specielle forhold ved dem.

Før ibrugtagning af et indbygget apparater med gasdrift skal hovedafspærringsventilen på gasflasken og den pågældende gasafspærringsventil åbnes.

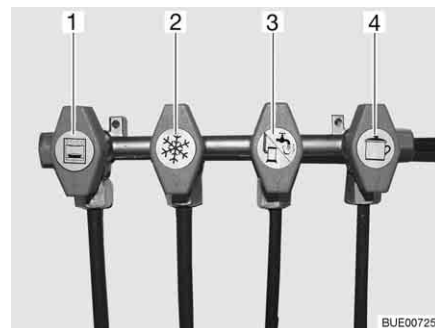

- 1 Bageovn
- 2 Køleskab
- 3 Varmeovn/vandvarmer
- 4 Komfur

Billede 197 Symbolerne på gasafspærringsventilerne

9.2 Varmeovn



- ▶ Lad aldrig gas strømme uforbrændt ud af hensyn til eksplosionsfaren.
- ▶ Anvend aldrig varmeovnen i gasdrift ved tankning, på færger og i garager. Eksplosionsfare!
- ▶ Anvend ikke varmeovnen i gasdrift i lukkede rum (f.eks. garager). Fare for forgiftning og kvælning!
- ▶ Skorstenen må ikke lukkes eller tildækkes.
- ▶ Anvend ikke rummet bagved varmeovnen som magasin.



- ▷ Cirkulationsluftblæseren tilkobles automatisk, når varmluftvarmeovnen tages i drift, og fra- og tilkobles automatisk igen under driften via en termostatsstyring. Derved belastes opholdsrummets batteriet meget, når køretøjet er tilsluttet til en ekstern 230 V-forsyning. Vær opmærksom på, at opholdsrummets batteri kun har en begrænset energireserve.

Første ibrugtagning

Når varmeovnen tages i brug den første gang kan der i kort tid komme generende røg og lugt. Stil straks betjeningskontakten på varmeovnen på det højeste trin. Åbn vinduer og døre, og luft grundigt ud. Røg og lugt forsvinder efter kort tid af sig selv.

9.2.1 Modeludførelser med skorsten på højre side af køretøjet



- ▶ Når forteltet er slået op, og varmeovnen arbejder i gasdrift, kan varmeovnens forbrændingsgasser samle sig i forteltet. Fare for kvælning! Sørg for en tilstrækkelig ventilation.

9.2.2 Sådan opvarmes der rigtigt



Billede 198 Luftudstrømningsdyse

Fordeling af den varme luft

I køretøjet er der indbygget flere luftudstrømningsdyser (Billede 198). Rør fører den varme luft til luftudstrømningsdyserne. Drej luftudstrømningsdyserne, så den varme luft strømmer ud på det ønskede sted. For at forhindre træk skal luftudstrømningsdyserne på instrumentbrættet lukkes og luftfordelingen på basiskøretøjet stilles på cirkulationsluft.

Indstilling af luftudstrømningsdyserne

- Åbnet helt: Fuld varmluftstrøm
- Åbnet halvt eller kun delvist: Reduceret varmluftstrøm

Hvis 5 luftudstrømningsdyser er åbnet fuldstændigt åbnet, strømmer der mindre varm luft ud ved hver enkelt dyse. Hvis der kun åbnes 3 luftudstrømningsdyser, strømmer der mere varm luft ud af hver enkelt dyse.

9.2.3 Varmluftvarmeovn Truma Combi



- ▷ Når varmeovnen er ude af drift ved fare for frost, skal vandvarmeren tømmes.

Afhængigt af udstyret er der monteret forskellige varmeovne i køretøjerne. Varmeovnene adskiller sig mht. energitypen, som de anvendes med.

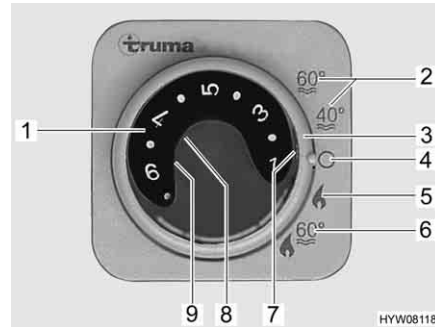

- 1 Temperaturdrejeknap
- 2 Sommerdrift vandtemperatur 40 °C eller 60 °C
- 3 Drejekontakt
- 4 Fra
- 5 Vinterdrift "varmeovn uden vandvarmer"
- 6 Vinterdrift "varmeovn og vandvarmer"
- 7 Grøn kontrollampe "driftsart varmeovn"
- 8 Rød kontrollampe "fejl"
- 9 Gul kontrollampe "vandvarmer opvarmningsfase"

Billede 199 Betjeningsenhed for varmeovn/vandvarmer

Driftsarter Alle varmeovne har to driftsarter:

- Vinterdrift
- Sommerdrift

Opvarmningen af køretøjet er kun mulig i driftsarten "vinter". I driftsarten "sommer" opvarmes der kun vand i vandvarmeren. Opvarmningen af køretøjet er ikke mulig ved denne driftsart.

Vælg driftsart: ■ Indstil driftsarten med drejekontakten (Billede 199,3).

Varmeovnens spændingsforsyning kan ikke afbrydes med 12 V-hovedafbryderen.

Variant: Varmeovn med gasdrift

Varmeovnen drives udelukkende med gas.

Vinterdrift

Varmeovnen vælger automatisk det nødvendige brændertrin afhængigt af den ønskede rumtemperatur. Når den ønskede rumtemperatur er nået, frakobler brænderen. Ved driftsarten "varmeovn og vandvarmer" (Billede 199,6) opvarmes vandet også i vandvarmeren. Varmeovnen kan i driftsarten "varmeovn uden vandvarmer" (Billede 199,5) anvendes med tom vandvarmer.

Tændes:

- Åbn hovedafspæringsventilen på gasflasken og gasafspæringsventilen "varmeovn/vandvarmer".
- Stil temperaturdrejeknappen (Billede 199,1) på betjeningsenheden på det ønskede varmetrin.
- Stil drejekontakten (Billede 199,3) på vinterdrift "varmeovn uden vandvarmer" (Billede 199,5) eller på vinterdrift "varmeovn og vandvarmer" (Billede 199,6).

Den grønne kontrollampe (Billede 199,7) lyser.

Cirkulationsluftblæseren tilkobles automatisk, når varmeovnen tages i drift.

- Slukkes:**
- Stil drejekontakten (Billede 199,3) på "O" (Billede 199,4).
 - Luk gasafspærringsventilen "varmeovn/vandvarmer" og hovedafspærringsventilen på gasflasken.

Når varmeovnen er frakoblet, kan cirkulationsluftblæseren løbe efter for udnytte restvarmen.

Sommerdrift Opvarmningen af køretøjet er ikke mulig ved driftsart "sommer". I denne driftsart opvarmes der kun vand i vandvarmeren.

Variant: Varmeovn med gas- og 230 V-eldrift



- ▷ 230 V-eldriften er kun mulig, når køretøjet er tilsluttet til 230 V-forsyningen.
- ▷ Vælg ydelsestrinnet ved 230 V-eldriften, så den svarer til sikringen af 230 V-tilslutningen (900 W ved 3,9 A-sikring, 1800 W ved 7,8 A-sikring).
- ▷ Hvis varmeovnen er stillet på sommerdrift på betjeningsenheden, og energivalgkontakten stilles på blandingsdrift, varmer ovnen kun vandet i vandvarmeren. Varmesystemet kører kun i 230 V-drift. Gasbrænderen tilkobles ikke. Køretøjet opvarmes ikke.

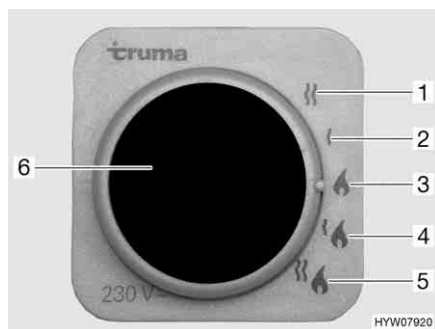

- 1 230 V-eldrift (1800 W)
- 2 230 V-eldrift (900 W)
- 3 Gasdrift
- 4 Gasdrift og 230 V-eldrift (900 W)
- 5 Gasdrift og 230 V-eldrift (1800 W)
- 6 Gul kontrollampe "230 V-eldrift"

Billede 200 Energivalgkontakt til varmeovn/vandvarmer

Varmeovnen kan anvendes med forskellige energityper:

- Gasdrift (Billede 200,3)
- 230 V-eldrift med ydelsestrin 900 W (Billede 200,2) eller 1800 W (Billede 200,1)
- Gasdrift og 230 V-eldrift (blandingsdrift) med ydelsestrin 900 W (Billede 200,4) eller 1800 W (Billede 200,5)

Kombinationen af gasdrift og 230 V-eldrift forkorter køretøjets opvarmningstiden (kun muligt, hvis varmeovnen er stillet på vinterdrift på betjeningsenheden (Billede 199)).

Når 230 V-eldriften er valgt, lyser den gule kontrollampe (Billede 200,6).



- ▷ Yderligere informationer findes i den separate betjeningsvejledning fra producenten.
- ▷ Yderligere informationer om betjening af vandvarmer, se afsnit "Vandvarmer".

9.2.4 Varmluftvarmeovn Truma Combi D



- ▶ Tag apparatet ud af drift ved at fjerne sikringen og kontakt kundeservice, hvis en af følgende ting opstår: Vedvarende, stærk røgudvikling; usædvanlig brændestøj; brændstoflugt; konstant fejlfrakobling med fejlmelding (blinkkode).



- ▷ Varmen drives med dieselbrændstof fra brændstofbeholderen i basiskøretøjet. Til drift med biodiesel (PME, RME, AME) er varmeovnen ikke frigivet.
- ▷ Benzintanken må ved varmedrift ikke køres tom ned til tankindikatorens reservemærke, for at der ikke skal komme luft ind i forsyningsledningerne.
- ▷ Tag varmeovnen i brug hver 4. uge i ca. 10 minutter for at forhindre, at bevægelige dele sætter sig fast.
- ▷ Når varmeovnen er ude af drift ved fare for frost, skal vandvarmeren tømmes.

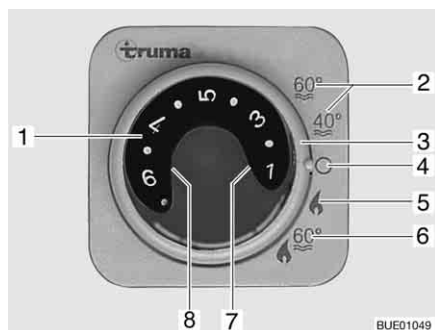

- 1 Temperaturdrejeknap
- 2 Sommerdrift vandtemperatur 40 °C eller 60 °C
- 3 Drejekontakt
- 4 Fra
- 5 Vinterdrift "varmeovn uden vandvarmer"
- 6 Vinterdrift "varmeovn og vandvarmer"
- 7 Grøn kontrollampe "driftsart varmeovn"
- 8 Gul kontrollampe "vandvarmer opvarmningsfase" hhv. rød kontrollampe "fej"

Billede 201 Betjeningsenhed for varmeovn/vandvarmer

Driftsarter Alle varmeovne har to driftsarter:

- Vinterdrift
- Sommerdrift

Opvarmningen af køretøjet er kun mulig i driftsarten "vinter". I driftsarten "sommer" opvarmes der kun vand i vandvarmeren. Opvarmningen af køretøjet er ikke mulig ved denne driftsart.

Vælg driftsart: ■ Indstil driftsarten med drejekontakten (Billede 201,3).

Varmeovnens spændingsforsyning kan ikke afbrydes med 12 V-hovedafbryderen.

Vinterdrift Varmeovnen vælger automatisk det nødvendige brændertrin afhængigt af den ønskede rumtemperatur. Når den ønskede rumtemperatur er nået, frakobler brænderen. Rumtemperatur måles med temperaturføleren ved siden af panelet. Ved driftsarten "varmeovn og vandvarmer" (Billede 201,6) opvarmes vandet også i vandvarmeren. Varmeovnen kan i driftsarten "varmeovn uden vandvarmer" (Billede 201,5) anvendes med tom vandvarmer.

Tændes: ■ Stil temperaturdrejeknappen (Billede 201,1) på betjeningsenheden på det ønskede temperaturtrin.
 ■ Stil drejekontakten (Billede 201,3) på vinterdrift "varmeovn uden vandvarmer" (Billede 201,5) eller på vinterdrift "varmeovn og vandvarmer" (Billede 201,6).

Den grønne kontrollampe (Billede 201,7) lyser og viser det valgte temperaturtrin.

Den gule kontrollampe (Billede 201,8) viser med fyldt vandvarmer vandets opvarmningsfase.

Cirkulationsluftblæseren tilkobles automatisk, når varmeovnen tages i drift.

Slukkes: ■ Stil drejekontakten (Billede 201,3) på "O" (Billede 201,4).

Når varmeovnen er frakoblet, kan cirkulationsluftblæseren løbe efter for udnytte restvarmen.

Sommerdrift

Opvarmningen af køretøjet er ikke mulig ved driftsart "sommer". I denne driftsart opvarmes der kun vand i vandvarmeren.



▷ Yderligere informationer findes i den separate betjeningsvejledning fra producenten.

9.2.5 Varmtvandsvarmeovn Alde (ekstraudstyr)



▷ Anvend aldrig varmtvandsvarmeovnen uden varmemedium. Overhold henvisningerne i kapitel 12.

▷ Bor aldrig huller i gulvet. Varmtvandsrørene kan blive beskadiget.



▷ Kører varmtvandsvarmeovnen, skal cirkulationspumpen altid være tændt.

▷ Efter den første varmedrift anbefaler vi at lufte varmesystemet ud og at kontrollere glykolindholdet. Overhold henvisningerne i kapitel 12.

▷ Når varmeovnen tændes, starter den med de sidst anvendte indstillinger.

▷ Yderligere informationer findes i den separate betjeningsvejledning fra producenten. Se henvisningerne om vedligeholdelse i kapitel 12.

▷ Yderligere informationer om betjening af vandvarmer, se afsnit "Vandvarmer".

Varmtvandsvarmeovnen er bygget ind foruden i klædeskabet eller under sengene.

Betjeningsenhed

Betjeningsenheden er opdelt i to områder:

- Display (touchscreen)
- Betjeningsknapper

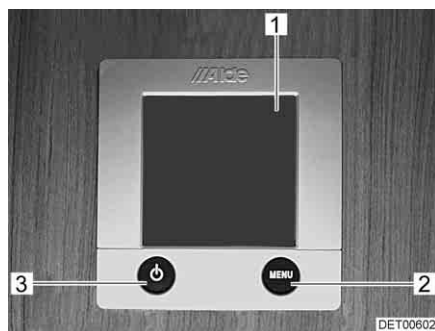

- 1 Display (touchscreen)
- 2 Knap "MENU"
- 3 Knap til/fra

Billede 202 Betjeningsenhed til varmtvandsvarmeovn



- ▷ Hvis der ikke trykkes på nogen knap, skifter betjeningsenheden efter to minutter automatisk tilbage til sleep-mode.
- ▷ Ændringer i indstillingerne gemmes efter 10 sekunder automatisk.

Betjeningsknapper

Betjeningsknapperne har følgende funktioner:

Pos. på Billede 202	Knap	Funktion
2	MENU	Åbner indstillingsmenuen
3		Aktiverer varmeovnen

Display

Displayet (Billede 202,1) er konstrueret som kontakthænde (touchscreen). Når symbolerne berøres, hentes den tilhørende funktion.



Billede 203 Startbillede

Startbillede

Når der tændes for varmeovnen, vises startbilledet på displayet. Startbilledet indeholder følgende informationer:

Symbol	Betydning
	Dette symbol vises, når cirkulationspumpen er aktiveret
	Dette symbol vises, når et omkoblingsanlæg til gasflasker er aktiveret
	Dette symbol vises, når der er en spænding på 230 V til varmeovnen
	Ved siden af dette symbol vises indetemperaturen
	Ved siden af dette symbol vises udetemperaturen, såfremt der er monteret en udeføler

Indstillingsmenu

Knappen "MENU" henter indstillingsmenuen. Betydningen af de enkelte symboler er beskrevet i følgende tabel.

Med symbolerne "+" eller "-" kan værdier forøges eller reduceres.

Symbol	Betydning
	Indstiller den ønskede temperatur fra +5 til +30 °C
	Indstiller vandtemperaturen i vandvarmeren
	Indstilling varmeydelsen i eldrift
	Aktiverer funktionen "opvarmning i gasdrift"
	Henter frigivelsesmenuen for værktøjsmenuerne

Værktøjsmenuer Med værktøjsmenuerne kan varmeovnens forskellige funktioner hentes og indstilles. Pilesymbolerne anvendes til at skifte mellem menuerne. Betydningen af de enkelte funktioner er beskrevet i betjeningsvejledningen fra producenten.

Valg af driftsart Varmtvandsvarmeovnen kan anvendes med følgende energikilder:

- Gasdrift
- 230 V-eldrift
- Gas- og 230 V-eldrift

Driftsarten vælges med betjeningsenheden.

Vælg gasdrift:

- Tryk på knappen "On" ved siden af symbolet "🔥". Gasdriften er aktiveret.

Vælg 230 V-eldrift:

- Tryk på knappen "+" ved siden af symbolet "⚡", indtil den ønskede varmeydelse er nået.



- ▷ Vælg ydelsestrinene ved 230 V-eldrift på en sådan måde, at sikringen til 230 V-tilslutningen svarer til:

Trin 1 (1 kW) ved 6 A

Trin 2 (2 kW) ved 10 A

Trin 3 (3 kW) ved 16 A

Vælg gas- og 230 V-eldrift:



- Vælg både gas- og 230 V-eldrift på betjeningsenheden.

- ▷ Hvis der vælges gas- og 230 V-eldrift, og køretøjet er tilsluttet til 230 V-forsyningen, arbejder varmtvandsvarmeovnen først kun i 230 V-eldrift. Først når varmeydelsen ikke længere er tilstrækkelig, tilkobles gasdriften også automatisk.

- ▷ Gasdrift er kun muligt, hvis hovedafspærringsventilen på gasflasken og gasafspærringsventilen er blevet åbnet.

- ▷ 230 V-eldriften er kun mulig, når køretøjet er tilsluttet til 230 V-forsyningen.

Når varmeovnen tændes, starter den med den sidst indstillede driftsart.

Opvarmning tændes:

- Tryk på knappen "🔥". Startbilledet vises på displayet. Varmeovnen starter automatisk.

Sluk varmeovn:

- Tryk på knappen "🔥". Varmeovnen slukkes.

Varmefordeling

Alt efter model kan konvektorerens temperatur reguleres separat i hækken. Derudover er der monteret en afspærringshane i køretøjets hæk.

I hækken reguleres gennemstrømningen til konvektorerne med afspærringshanen.

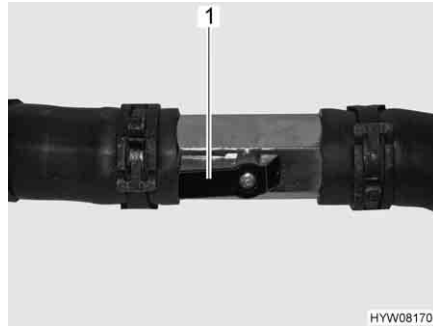

Billede 204 Afspærringshane åben

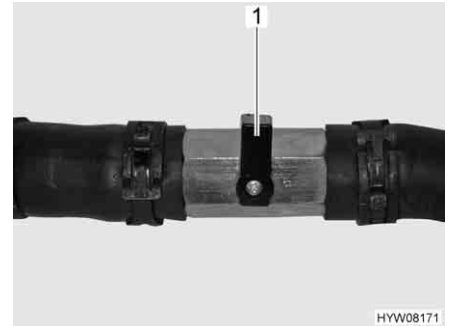

Billede 205 Afspærringshane lukket

Åben tilførslen til konvektorerne:

- Stil håndtaget (Billede 204, 1) parallel til rørledningen (Billede 204). Jo mere afspærringshansen åbnes, jo højere varmeydelse.

Luk tilførslen til konvektorerne:

- Stil håndtaget (Billede 205, 1) på tværs til rørledningen.

Indstilling af cirkulationspumpens omdrejningstal



- ▷ Varmvandsvarmeovnen er udstyret med en meget stærk pumpe. Anvend kun pumpen med fuld effekt ved små køretøjer, når rørledningerne udluftes. Ellers øges sliddet, dette kan føre til støj.



Billede 206 Omdrejningstalreduktion

Med drejeregulatoren (Billede 206, 2) kan cirkulationspumpens omdrejningstal indstilles. Ved reduceret omdrejningstal forringes pumpens støj.

Drejeregulatoren befinder sig på cirkulationspumpen (Billede 206, 1).

Indstilling af ydelsen:

- Drej drejeregulatoren (Billede 206, 2) mod uret. Ydelsen er reduceret.
- Drej drejeregulatoren med uret. Ydelsen øges.

Varmeveksler Alde (ekstraudstyr)



- ▷ Varmeveksleren fungerer kun, når køretøjsmotoren kører.
- ▷ Når varmeveksleren ikke anvendes (f.eks. om sommeren), skal der lukkes for den på spærrehanen.

Med varmeveksleren kan køretøjets opholdsområde opvarmes under kørslen uden at tage opholdsområdet varmtvandsvarmeovn i drift.

Varveveksleren er tilsluttet til køretøjsmotorens kølekredsløb og har dermed den samme funktion som køretøjets varmeovn.

Varmeudelsen indstilles via opholdsområdets varmeregulering.
Spærrehanen for varmeveksleren befinder sig direkte på varmeveksleren.

*Sådan tændes rummets
varmeovn via
varmeveksleren:*

- Kontroller, at afspærringshanen til varmeveksleren er åben.
- Tryk på knappen "⏻" (Billede 202,3) på betjeningsenheden (Billede 202). Startbilledet vises på displayet. Varmeovnens styring er slået til, og cirkulationspumpen kører.
- Tryk på knappen "MENU" (Billede 202,2).
- Slå gasdrift eller 230 V-eldrift fra (hvis slået til).
- Indstil den ønskede rumtemperatur. Tryk på knappen "+" eller "-" ved siden af symbolet "🏠".

*Sådan slukkes rummets
varmeovn via
varmeveksleren:*

- Tryk på knappen "⏻" (Billede 202,3) på betjeningsenheden (Billede 202).



Billede 207 Varmeveksler Alde

Tændes: ■ Stil håndtaget (Billede 207,1) på spærrehanen parallelt med rørledningen.

Slukkes: ■ Stil håndtaget (Billede 207,1) på spærrehanen på tværs af rørledningen.

Monteringssted

Varmeveksleren er monteret i det bageste magasin i midtersiddegruppen.

Ekstra cirkulationspumpe Alde (ekstraudstyr)



- ▷ Den ekstra cirkulationspumpe fungerer kun, hvis varmeveksleren er monteret og tilkoblet, og varmtvandsvarmeovnen arbejder.

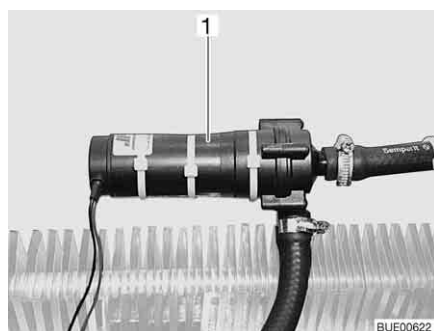

Billede 208 Ekstra cirkulationspumpe

Via den ekstra cirkulationspumpe (Billede 208,1) kan køretøjets motor opvarmes, mens den er standset.

Den ekstra cirkulationspumpe er tilsluttet til køretøjsmotorens kølekredsløb og fungerer dermed som en motoropvarmning.



Billede 209 Betjeningskontakt ekstra cirkulationspumpe

Kontakten (Billede 209) til den ekstra cirkulationspumpe befinder sig ved siden af varmtvandsvarmeovnens betjeningsenhed. Den gule kontrollampe lyser, når pumpen er i drift.

9.2.6 Ekstra varmeveksler (delvis ekstraudstyr)



- ▷ Ventilatoren på ekstra varmeveksleren kan anvendes som til ventilation.
- ▷ Varmeydelsen indstilles trinløst.

Ekstra varmeveksleren er indbygget i slagbænken.

Med ekstra varmeveksleren kan køretøjets opholdsområde derudover opvarmes under kørslen.

Ekstra varmeveksleren er integreret i basiskøretøjets varmekredsløb og er derfor kun i drift, når køretøjsmotoren kører.



Billede 210 Betjeningselementer ekstra varmeveksler

- Tændes:**
- Skub gennemstrømningsregulatorens skyderegulator (Billede 210,1) ned til den ønskede position. Vandkredsløbet er åbent.
 - Drej cirkulationsluftblæserens blæserkontakt (Billede 210,2) med uret.
- Slukkes:**
- Drej blæserkontakten (Billede 210,2) til "O".
 - Skub gennemstrømningsregulatorens skyderegulator (Billede 210,1) helt op.

9.2.7 Elektrisk gulvopvarmning (ekstraudstyr)



- ▶ Ved modeller med elektrisk gulvopvarmning må der under ingen omstændigheder bores huller i gulvet eller skrues skrues i det. Vær forsigtig med spidse genstande. Fare for stød eller en kortslutning ved beskadigelse af en varmetråd.



- ▷ Tildæk ikke transformatoren. Fare for overophedning!



- ▷ Den elektriske gulvopvarmning arbejder kun, når køretøjet er tilsluttet til en 230 V-forsyning.
- ▷ Den elektriske gulvopvarmnings effekt er ikke alene tilstrækkelig til at opvarme opholdsrummet.



Billede 211 Transformator for elektrisk gulvopvarmning



Billede 212 Kontakt for elektrisk gulvopvarmning

Transformatoren (Billede 211,1) for den elektriske gulvopvarmning er afhængigt af modellen monteret i slagbænken eller sengetøjsmagasinet.

- Tændes:**
- Tilslut køretøjet til 230 V-forsyningen (se kapitel 8).
 - Tryk på vippekontakten (Billede 212,2). Kontrollampen i kontakten (Billede 212,1) lyser.
- Slukkes:**
- Tryk på vippekontakten (Billede 212,2). Kontrollampen i kontakten (Billede 212,1) slukker.

Når der er frakoblet, forbliver gulvet på grund af restvarmen stadig varmt et stykke tid.

Hvis transformatoren overbelastes, udløses overbelastningssikringen. Stiften (Billede 211,2) springer ud.

*Overbelastningssikring
tilkobles:*

- Tryk stiften (Billede 211,2) på overbelastningssikringen ind, når transformatoren er kølet af.

9.2.8 Parkeringsvarme (ekstraudstyr)



- ▶ Anvend ikke varmeovnen i lukkede rum. Fare for kvælning!
- ▶ Anvend ikke varmeovnen på tankstationer. Eksplosionsfare!

Med parkeringsvarmen kan opholdsrummet og motoren opvarmes. Opvarmningen af motoren kan frakobles.

Parkeringsvarmen kan tændes eller slukkes manuelt eller med en timer. Tidspunktet for, hvornår opvarmningen starter, kan vælges præcist fra 1 minut til 24 timer. Det er muligt at programmere 3 tilkoblingstidspunkter, hvoraf der dog kun kan aktiveres ét. Den maks. tilkoblingsvarighed er på 60 minutter.

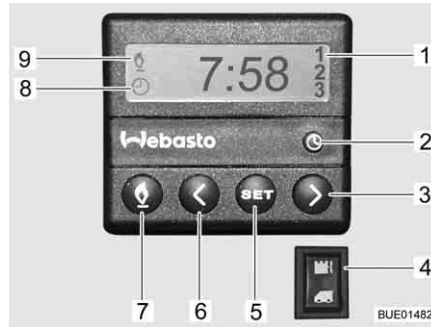

Billede 213 Betjeningsenhed til parkeringsvarme

Tænd for varmen i basiskøretøjet:

- Stil varmeregulatoren på "varm".
- Tænd for blæseren.
- Til permanentdrift: Indstil blæseren på det laveste trin (på grund af batterikapacitet).
- Til hurtig opvarmning af køretøjet: Indstil blæseren på et højere trin.
- Ventilationsdyserne i basiskøretøjet kan åbnes og lukkes efter behov.

Tænd for parkeringsvarmen manuelt:

- Tryk på knappen (Billede 213,7). Varmedriften vises med symbolet (Billede 213,9). Ventilatoren tilkobles først ved en kølevandstemperatur på 30 °C.

Sluk for parkeringsvarmen manuelt:

- Tryk på knappen (Billede 213,7). Symbolet (Billede 213,9) slukker.

Motoropvarmning tilkobles:

- Tryk fornedet på kontakten (Billede 213,4). Motoren forvarmes. Ventilatoren tilkobles med det samme.

Motoropvarmning frakobles:

- Tryk foroven på kontakten (Billede 213,4). Motoren forbliver kold.

Klokkeslæt indstilles:

- Tryk på knappen (Billede 213,2). Indstillingen af klokkeslættet vises med symbolet (Billede 213,8).
- Indstil klokkeslættet med knapperne (Billede 213,3 og 6).

Opvarmningsstart programmeres:

- Tryk på knappen (Billede 213,5).
- Indstil tilkoblingstidspunktet i løbet af 10 sekunder med knapperne (Billede 213,3 og 6).

Programmerede tilkoblingstidspunkter vælges:

- Tryk på knappen (Billede 213,5), indtil det ønskede programnummer (Billede 213,1) vises på displayet.

9.3 Klima anlæg (ekstraudstyr)

9.3.1 Dometic



- ▷ Når apparatet er i brug, skal altid mindst én ventilationsklap være åben.



- ▷ Opvarmningen af køretøjet kan om vinteren understøttes af klima anlægget, men ikke erstattes af det.
- ▷ Se derudover betjeningsvejledningen fra producenten.

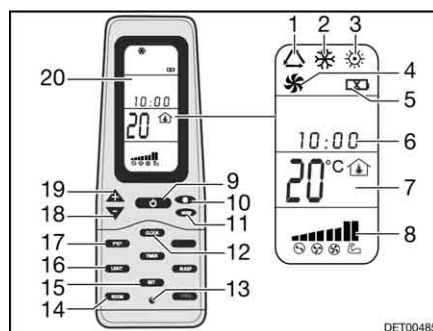

Billede 214 Fjernbetjening

- 1 Symbol driftsform Automatik
- 2 Symbol driftsform Kold
- 3 Symbol driftsform Varm
- 4 Symbol driftsform Ventilation
- 5 Symbol Batterier aflades
- 6 Klokkeslæt
- 7 Visning af temperatur
- 8 Visning af ventilatorhastighed
- 9 Knap ON/OFF
- 10 Taste ventilatorhastighed
- 11 Taste driftsform "MODE"
- 12 Taste klokkeslæt "CLOCK"
- 13 Taste Reset
- 14 Taste visning af indvendig temperatur "ROOM"
- 15 Taste lagring "SET"
- 16 Taste lys "LIGHT" (option)
- 17 Taste skift temperaturenhed "F/C"
- 18 Taste temperatursænkning "-"
- 19 Taste temperaturstigning "+"
- 20 Display

Ret altid fjernbetjeningen mod loftsenheden for at udføre de enkelte funktionskommandoer.

Driftsarter Klima anlægget har følgende driftsarter:

- Automatisk
- Ventilation, manuel
- Køling, manuel
- Varmeovn, manuel

- Tændes:**
- Tryk på knappen ON/OFF (Billede 214,9).
 - Tryk på knappen "Mode" (Billede 214,11), indtil den ønskede driftsmåde (Billede 214,1, 2, 3 eller 4) vises på displayet (Billede 214,20).
 - Indstil den ønskede temperatur med knapperne "+" (Billede 214,19) og "-" (Billede 214,18).
 - Vælg det ønskede ventilatortrin med knappen ventilatorhastighed (Billede 214,10).

- Slukkes:**
- Tryk på knappen ON/OFF (Billede 214,9).



Billede 215 Klimaenlæg (Dometic)

Lysdiode Lysdioden (LED) (Billede 215,4) på loftsenheden (Billede 215,1) viser klimaenlæggets driftstilstand:

Tilstand LED	Betydning
Slukket	Klimaenlæg slukket
Orange	Klimaenlæg driftsklart
Grøn	Klimaenlæg i drift
Rød (gennemgående)	230 V-strømtilslutning mangler
Rød (blinker en gang)	Fejl på temperatursonde indvendig
Rød (blinker to gange)	Fejl på temperatursonde udvendig

Luftstrøm Luftstrømmen kan styres i forskellige retninger. Fordelingen af luftstrømmen frem eller tilbage kan indstilles trinløst.

Luftstrøm indstilles:

- Indtil de to styreanordninger (Billede 215,3 og 5) i den ønskede position.
- Drej drejeknappen (Billede 215,2) på skyderegulatoren mod uret. Skyderegulatoren er løsnet til luftfordelingen.
- Skub skyderegulatoren frem eller tilbage i den ønskede position. Den side, hvor skyderegulatoren befinder sig, lukkes.
- Drej drejeknappen fast til højre.

9.3.2 Telair



- ▷ Vent altid mindst 2 minutter, mellem der slukkes og tændes igen. Ellers bliver kompressoren beskadiget.
- ▷ Når apparatet er i brug, skal altid mindst én ventilationsklap være åben.



- ▷ Klimaenlægget kører kun, når køretøjet er tilsluttet til en 230 V-forsyning.
- ▷ Opvarmningen af køretøjet kan om vinteren understøttes af klimaenlægget, men ikke erstattes af det.
- ▷ Efter indkobling skal klimaenlægget bruge ca. 3 minutter, før kompressoren går i gang, og der afgives kold eller varm luft.
- ▷ Se derudover betjeningsvejledningen fra producenten.

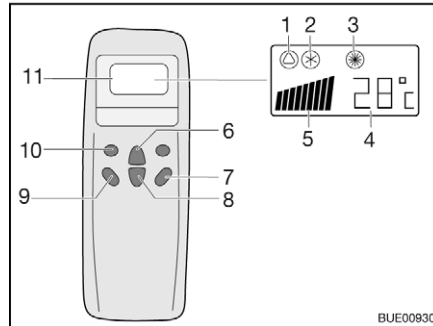

Billede 216 Fjernbetjening

- 1 Symbol automatik
- 2 Symbol køling
- 3 Symbol varme
- 4 Visning temperatur (indstillet)
- 5 Visning af ventilatorhastighed
- 6 Knap temperaturforøgelse
- 7 Knap "ON/OFF"
- 8 Knap temperaturreduktion
- 9 Knap ventilatorhastighed
- 10 Knap driftsmåde ("Mode")
- 11 Display

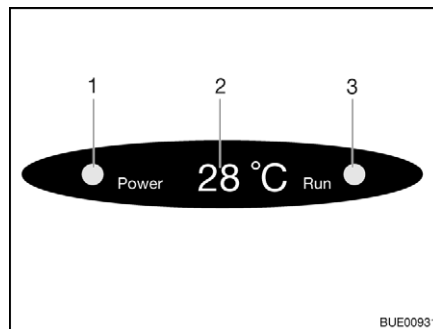

Billede 217 Visning på diffusoren

- 1 Kontrollampe nettilslutning
- 2 Visning temperatur (aktuelt)
- 3 Kontrollampe driftsmåde
Grøn: Køling
Rød: Varmeovn

Ret altid fjernbetjeningen mod modtageren for at udføre de enkelte funktionskommandoer.

Driftsarter

- Automatisk
- Køling
- Varmeovn

Tændes:

- Tryk på knappen "ON/OFF" (Billede 216,7).
- Tryk på knappen "Mode" (Billede 216,10), indtil den ønskede driftsmåde (Billede 216,1, 2 eller 3) vises på displayet. Den tilsvarende kontrollampe på visningen på diffusoren (Billede 217,3) lyser.
- Indstil den ønskede temperatur med knapperne temperaturforøgelse (Billede 216,6) eller temperaturreduktion (Billede 216,8).
- Vælg det ønskede ventilatortrin med knappen ventilatorhastighed (Billede 216,9).

Slukkes:

- Tryk på knappen "ON/OFF" (Billede 216,7).



- ▷ Når klimaanlægget har været i varmedrift, løber ventilatoren efter nogle minutter endnu for at lede varmen helt ud.

9.4 Vandvarmer



- ▶ Lad aldrig gas strømme uforbrændt ud af hensyn til eksplosionsfaren.
- ▶ Anvend aldrig vandvarmeren i gasdrift ved tankning, på færger og i garager. Eksplosionsfare!
- ▶ Anvend ikke vandvarmeren i gasdrift i lukkede rum (f.eks. garager). Fare for forgiftning og kvælning!
- ▶ Vandet i vandvarmeren kan opvarmes til 65 °C. Fare for skoldning!



- ▷ Anvend aldrig vandvarmeren uden vand.
- ▷ Tøm vandvarmeren ved frostfare, hvis den ikke er i drift.
- ▷ Anvend kun vandvarmeren med maksimal temperaturindstilling, hvis der er brug for meget varmt vand. Derved beskyttes vandvarmeren mod tilkalkning.



- ▷ Vandet fra vandvarmeren må ikke anvendes som drikkevand.

9.4.1 Modeludførelser med skorsten på højre side af køretøjet



- ▶ Når forteltet er slået op, og vandvarmeren arbejder i gasdrift, kan vandvarmerens forbrændingsgasser samle sig i forteltet. Fare for kvælning! Sørg for en tilstrækkelig ventilation.

9.4.2 Vandvarmer Truma Combi

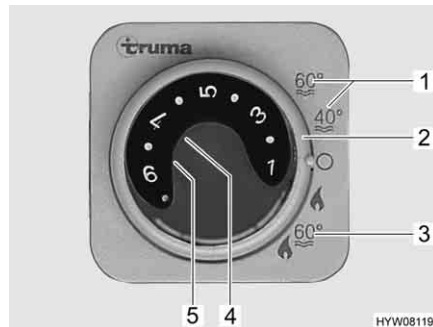

- 1 Sommerdrift vandtemperatur 40 °C eller 60 °C
- 2 Drejekontakt
- 3 Vinterdrift "varmeovn og vandvarmer"
- 4 Rød kontrollampe "fejl"
- 5 Gul kontrollampe "vandvarmer opvarmningsfase"

Billede 218 Betjeningsenhed for varmeovn/vandvarmer

Vandvarmeren er integreret i varmeovnen og anvendes med gas (gasdrift) eller med gas og/eller strøm (gas- og 230 V-eldrift). Vandvarmeren tændes på betjeningsenheden (Billede 218) med drejekontakten (Billede 218,2). På energivalgkontakten (Billede 220) vælges energitypen (gas- og 230 V-eldrift).

Ved vinterdrift "varmeovn og vandvarmer" (Billede 218,3) opvarmes vandet i vandvarmeren også automatisk, når varmeovnen tændes. Når varmeovnen slukker, når den ønskede rumtemperatur er nået, fortsætter vandvarmeren opvarmningen, indtil vandtemperaturen er nået.

Ved sommerdrift (Billede 218,1) opvarmes kun vandet i vandvarmeren til 40 °C eller 60 °C. Vandet opvarmes i ca. 25 minutter til 60 °C. Den gule kontrollampe (Billede 218,5) lyser under vandvarmerens opvarmningsfase.

Apparatets spændingsforsyning kan ikke afbrydes med 12 V-hovedafbryderen. Ved fejl lyser den røde kontrollampe (Billede 218,4) på betjeningsenheden (se kapitel 14).

Sikkerheds-/udløbsventil

Vandvarmeren er udstyret med en sikkerheds-/udløbsventil (Billede 219). Sikkerheds-/udløbsventilen forhindrer, at vandet i vandvarmeren fryser, når varmeovnen ikke tændt ved frost.



- ▷ Åbn sikkerheds-/udløbsventilen, og tøm vandvarmeren, når køretøjet ikke anvendes i længere tid.
- ▷ Ved temperaturer under 2 °C åbner sikkerheds-/udløbsventilen automatisk. Først når temperaturen ved sikkerheds-/udløbsventilen er over 6 °C, kan sikkerheds-/udløbsventilen lukkes igen.
- ▷ Vandpumpen og vandarmaturerne er ikke beskyttet mod frost med sikkerheds-/udløbsventilen.



- ▷ Sikkerheds-/udløbsventilens tømningstuds skal altid være fri for snavs (f.eks. løv, is).



Billede 219 Sikkerheds-/udløbsventil på vandvarmeren

Monteringssted

Se kapitel 16.

Variant: Vandvarmer med gasdrift

Vandvarmeren drives udelukkende med gas.

Vinterdrift

I vinterdrift er vandvarmeren allerede tændt i kontaktstillingen "varmeovn og vandvarmer".

Sommerdrift

I sommerdrift kan vandet opvarmes til 40 °C eller 60 °C.

Tændes:

- Åbn hovedafspærringsventilen på gasflasken og gasafspærringsventilen "varmeovn/vandvarmer".
- Stil drejekontakten (Billede 218,2) på betjeningsenheden (Billede 218) på "sommerdrift" (Billede 218,1).

Den gule kontrollampe (Billede 218,5) lyser under opvarmningsfasen. Når den indstillede vandtemperatur er nået, er opvarmningsfasen afsluttet, og den gule kontrollampe slukker.

Slukkes:

- Stil drejekontakten (Billede 218,2) på betjeningsenheden (Billede 218) på "O".
- Luk gasafspærringsventilen "varmeovn/vandvarmer" og hovedafspærringsventilen på gasflasken.

Variant: Vandvarmer med gas- og 230 V-eldrift

- ▷ 230 V-eldriften er kun mulig, når køretøjet er tilsluttet til 230 V-forsyningen.
- ▷ Vælg ydelsestrinnet ved 230 V-eldriften, så den svarer til sikringen af 230 V-tilslutningen (900 W ved 3,9 A-sikring, 1800 W ved 7,8 A-sikring).
- ▷ Hvis vandvarmeren er stillet på sommerdrift på betjeningsenheden, og energivalgkontakten stilles på blandingsdrift, varmer ovnen kun vandet i vandvarmeren. Varmesystemet kører kun i 230 V-drift. Gasbrænderen tilkobles ikke.

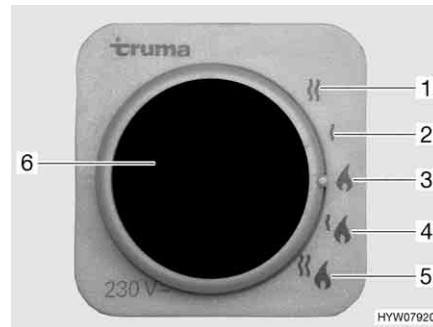

- 1 230 V-eldrift (1800 W)
- 2 230 V-eldrift (900 W)
- 3 Gasdrift
- 4 Gasdrift og 230 V-eldrift (900 W)
- 5 Gasdrift og 230 V-eldrift (1800 W)
- 6 Gul kontrollampe "230 V-eldrift"

Billede 220 Energivalgkontakt til varmeovn/vandvarmer

Vandvarmeren kan anvendes med forskellige energityper:

- Gasdrift (Billede 220,3)
- 230 V-eldrift med ydelsestrin 900 W (Billede 220,2) eller 1800 W (Billede 220,1)
- Gasdrift og 230 V-eldrift (blandingsdrift) med ydelsestrin 900 W (Billede 220,4) eller 1800 W (Billede 220,5)

Kombinationen af gasdrift og 230 V-eldrift forkorter vandvarmerens opvarmningstiden (kun muligt, hvis vandvarmeren er stillet på vinterdrift på betjeningsenheden (Billede 218)).

Når 230 V-eldriften er valgt, lyser den gule kontrollampe (Billede 220,6).

Fyldning/tømning af vandvarmeren

Påfyldning af vandvarmeren med vand:

Vandvarmer forsynes med vand fra vandtanken.

- Tænd 12 V-forsyningen på panelet.
- Luk sikkerheds-/udløbsventilen. Dette gøres ved at dreje drejeknappen (Billede 219,1) på tværs af sikkerheds-/udløbsventilen og trykke trykknappen (Billede 219,2) ind.
- Stil alle vandhaner på "varm" og skru op for dem. Vandpumpen kobles til. Varmtvandsledningerne fyldes med vand.
- Lad vandhanerne være åbne, indtil vandet løber ud af vandhanerne uden bobler. Kun på denne måde er det sikret, at vandvarmeren er fyldt med vand.
- Luk alle vandhanerne.

Tømning af vandvarmeren:

- Stil drejekontakten (Billede 218,2) på betjeningsenheden (Billede 218) på "O".
- Åbn sikkerheds-/udløbsventilen. Dertil drejes drejeknappen (Billede 219,1) på langs af sikkerheds-/udløbsventilen. Trykknappen (Billede 219,2) springer ud. Vandvarmeren tømmes udenfor via sikkerheds-/udløbsventilen.
- Kontrollér, om vandet løber helt ud af vandvarmeren (ca. 12 liter).



- ▷ Yderligere informationer findes i den separate betjeningsvejledning fra producenten.

9.4.3 Vandvarmer Truma Combi D



- ▶ Tag apparatet ud af drift ved at fjerne sikringen og kontakt kundeservice, hvis en af følgende ting opstår: Vedvarende, stærk røgudvikling; usædvanlig brændestøj; brændstoftugt; konstant fejlfrakobling med fejlmelding (blinkkode).

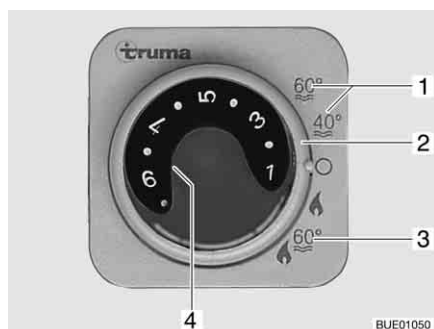

- 1 Sommerdrift vandtemperatur 40 °C eller 60 °C
- 2 Drejekontakt
- 3 Vinterdrift "varmeovn og vandvarmer"
- 4 Gul kontrollampe "vandvarmer opvarmningsfase" hhv. rød kontrollampe "fejl"

Billede 221 Betjeningsenhed for varmeovn/vandvarmer

Vandvarmeren er integreret i varmeovnen og drives med dieselbrændstof fra brændstofbeholderen. Vandvarmeren tændes på betjeningsenheden (Billede 221) med drejekontakten (Billede 221,2).

Ved vinterdrift "varmeovn og vandvarmer" (Billede 221,3) opvarmes vandet i vandvarmeren også automatisk, når varmeovnen tændes. Når varmeovnen slukker, når den ønskede rumtemperatur er nået, fortsætter vandvarmeren opvarmningen, indtil vandtemperaturen er nået.

Ved sommerdrift (Billede 221,1) opvarmes kun vandet i vandvarmeren til 40 °C eller 60 °C. Vandet opvarmes i ca. 25 minutter til 60 °C. Den gule kontrollampe (Billede 221,4) lyser under vandvarmerens opvarmningsfase.

Apparatets spændingsforsyning kan ikke afbrydes med 12 V-hovedafbryderen. Ved fejl lyser den røde kontrollampe (Billede 221,4) på betjeningsenheden (se kapitel 14).

Sikkerheds-/udløbsventil

Vandvarmeren er udstyret med en sikkerheds-/udløbsventil (Billede 222). Sikkerheds-/udløbsventilen forhindrer, at vandet i vandvarmeren fryser, når varmeovnen ikke tændt ved frost.



- ▷ Åbn sikkerheds-/udløbsventilen, og tøm vandvarmeren, når køretøjet ikke anvendes i længere tid.
- ▷ Ved temperaturer under 2 °C åbner sikkerheds-/udløbsventilen automatisk. Først når temperaturen ved sikkerheds-/udløbsventilen er over 6 °C, kan sikkerheds-/udløbsventilen lukkes igen.
- ▷ Vandpumpen og vandarmaturerne er ikke beskyttet mod frost med sikkerheds-/udløbsventilen.



- ▷ Sikkerheds-/udløbsventilens tømningstuds skal altid være fri for snavs (f.eks. løv, is).



Billede 222 Sikkerheds-/udløbsventil på vandvarmeren

Monteringssted Se kapitel 16.

Vinterdrift I vinterdrift er vandvarmeren allerede tændt i kontaktstillingen "varmeovn og vandvarmer".

Sommerdrift I sommerdrift kan vandet opvarmes til 40 °C eller 60 °C.

Tændes: ■ Stil drejekontakten (Billede 221,2) på betjeningsenheden (Billede 221) på "sommerdrift" (Billede 221,1).

Den gule kontrollampe (Billede 221,4) lyser under opvarmningsfasen. Når den indstillede vandtemperatur er nået, er opvarmningsfasen afsluttet, og den gule kontrollampe slukker.

Slukkes: ■ Stil drejekontakten (Billede 221,2) på betjeningsenheden (Billede 221) på "O".

Fyldning/tømning af vandvarmeren Vandvarmer forsynes med vand fra vandtanken.

Påfyldning af vandvarmeren med vand:

- Tænd 12 V-forsyningen på panelet.
- Tænd evt. for strømforsyningen til vandpumpen på panelet.
- Luk sikkerheds-/udløbsventilen. Dette gøres ved at dreje drejeknappen (Billede 222,1) på tværs af sikkerheds-/udløbsventilen og trykke trykknappen (Billede 222,2) ind.
- Stil alle vandhaner på "varm" og skru op for dem. Vandpumpen kobles til. Varmtvandsledningerne fyldes med vand.

- Lad vandhanerne være åbne, indtil vandet løber ud af vandhanerne uden bobler. Kun på denne måde er det sikret, at vandvarmeren er fyldt med vand.
- Luk alle vandhanerne.

Tømning af vandvarmeren:

- Sluk evt. for strømforsyningen til vandpumpen på panelet.
- Stil drejekontakten (Billede 221,2) på betjeningsenheden (Billede 221) på "O".
- Stil alle vandhaner på "varm" og skru op for dem.
- Åbn sikkerheds-/udløbsventilen. Dertil drejes drejeknappen (Billede 222,1) på langs af sikkerheds-/udløbsventilen. Trykknappen (Billede 222,2) springer ud. Vandvarmeren tømmes udenfor via sikkerheds-/udløbsventilen.
- Kontrollér, om vandet løber helt ud af vandvarmeren (ca. 10 liter).



- ▷ Yderligere informationer findes i den separate betjeningsvejledning fra producenten.

9.4.4 Vandvarmer Alde (ekstraudstyr)

Tænd og sluk for vandvarmer

Vandvarmeren er integreret i varmtvandsvarmeovnen. Det er ikke muligt med en separat betjening. Vedr. betjening af varmtvandsvarmeovnen, se afsnit 9.2.5.

Fylding/tømning af vandvarmeren

Vandvarmer forsynes med vand fra vandtanken.



- ▷ Afhængigt af modellen er køretøjet udstyret med en eller to aftapningshaner.

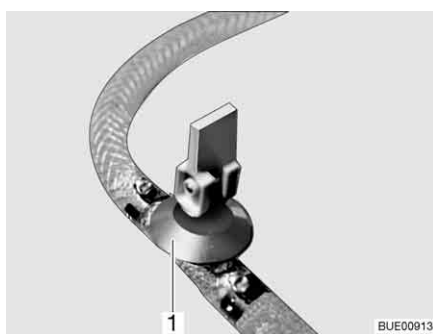

Billede 223 Aftapningshane

Påfyldning af vandvarmeren med vand:

- Luk aftapningshanen/aftapningshanerne. Stil vippegrebet (Billede 223,1) vandret.
- Tænd 12 V-forsyningen på panelet.
- Stil alle vandhaner på "varm" og skru op for dem. Vandpumpen kobles til. Varmtvandsledningerne fyldes med vand.
- Lad vandhanerne være åbne, indtil vandet løber ud af vandhanerne uden bobler. Kun på denne måde er det sikret, at vandvarmeren er fyldt med vand.
- Luk alle vandhanerne.

Tømning af vandvarmeren:

- Sluk for vandvarmeren.
 - Åbn alle vandhaner, og stil dem i midterstillingen.
 - Åbn aftapningsshanen/aftapningshanerne (Billede 223). Stil vippegrebet (Billede 223,1) lodret. Vandvarmeren tømmes udenfor.
 - Kontrollér, om vandet løber helt ud af vandvarmeren (ca. 10 liter).
- ▷ Yderligere informationer findes i den separate betjeningsvejledning fra producenten. Se henvisningerne om vedligeholdelse i kapitel 12.



**Monteringssted for
aftapningsshanen/
aftapningshanerne**

Se kapitel 16.

9.5 Komfur



- ▶ Lad aldrig gas strømme uforbrændt ud af hensyn til eksplosionsfaren.
- ▶ Sørg for en tilstrækkelig ventilation, før komfuret tages i brug. Åbn vinduet eller taglugen.
- ▶ Anvend ikke gasapparatet eller gasbageovnen til opvarmning.
- ▶ Anbring ikke gardiner eller forhæng umiddelbart i nærheden af komfuret. Brandfare!
- ▶ Anvend grydehandsker eller grydelapper ved omgang med varme gryder, pander og lignende genstande. Fare for kvæstelser!

9.5.1 Gasapparat



- ▶ Mens der er tændt, og når gasapparatet er i brug, må der ikke være brændbare eller let antændelige genstande som viskestykker, servietter osv. i nærheden af gasapparatet. Brandfare!
- ▶ Når der tændes, skal dette kunne ses oppefra, og blusset må ikke være dækket af gryder, der er stillet på gasapparatet.
- ▶ Hvis der findes en flammebeskyttelsesplade, skal flammebeskyttelsespladen altid stilles op, når gasapparatet anvendes.
- ▶ Gasapparatets afdækning lukkes med fjederkraft. Ved lukningen er der fare for at komme til skade!



- ▷ Stil ikke varme genstande som f.eks. gryder på køkkenvaskafdækningen. Kunststoffet kan blive deformeret.
- ▷ Gasapparatets afdækning af glas må ikke bruges som kogeplade.
- ▷ Luk ikke gasapparatets afdækning, mens gasapparatet er i brug.
- ▷ Gasapparatets afdækning må ikke belastes af tryk, når den er lukket.
- ▷ Stil ikke varme gryder på gasapparatets afdækning.
- ▷ Hold gasapparatets afdækning åben efter madlavningen, indtil brænderne ikke længere afgiver varme. Glaspladen kan ellers springe.



- ▷ Anvend kun gryder og pander, hvis diameter er egnet til risten over gasapparatets brænder.
- ▷ Når flammen slukker, spærrer tændsikringsventilen automatisk for gastilførslen.
- ▷ Yderligere informationer findes i den separate betjeningsvejledning fra apparatproducenten.

Køretøjets køkkenblok er udstyret med et gasapparat med 3 flammer.

Betjeningselementerne til gasapparatet befinder sig direkte på gasapparatet.

Manuel tænding

Gasapparatet skal tændes manuelt.



Billede 224 Gasapparat

- Tændes:**
- Åbn hovedafspærringsventilen på gasflasken og gasafspærringsventilen "komfur".
 - Åbn gasapparatets afdækning (Billede 224,1).
 - Drej drejeregulatoren (Billede 224,2) på det ønskede blus til tændingspositionen (stor flamme).
 - Tryk på drejeregulatoren, og hold den inde.
 - Tænd brænderen med en gastænder, en tændstik eller med andre egnede tændingsanordninger.
 - Når flammen brænder, skal drejeregulatoren holdes nede endnu 10 til 15 sekunder, indtil tændsikringsventilen holder gastilførslen åben.
 - Slip drejeregulatoren, og drej den til den ønskede indstilling.
 - Hvis det ikke lykkes at tænde, skal proceduren gentages fra starten.
- Slukkes:**
- Drej drejeregulatoren hen i 0-stilling. Flammen slukker.
 - Luk gasafspærringsventilen "komfur" og hovedafspærringsventilen på gasflasken.

Tændingsautomatik

Gasapparatet er udstyret med en elektronisk tænding.



Billede 225 Betjeningselementer for gasapparatet

- Tændes:**
- Åbn hovedafspæringsventilen på gasflasken og gasafspæringsventilen "komfur".
 - Gasapparatets afdækning åbnes.
 - Vip afhængigt af modellen flammebeskyttelsespladen op, og lås den.
 - Drej drejeregulatoren (Billede 225, 1) på det ønskede blus til tændingspositionen (stor flamme).
 - Tryk på drejeregulatoren, og hold den inde. Tændingsautomaten frembringer tændgnister. Der høres en klikkende lyd.
 - Når flammen brænder, skal drejeregulatoren holdes nede endnu 10 til 15 sekunder, indtil tændsikringsventilen holder gastilførslen åben.
 - Slip drejeregulatoren, og drej den til den ønskede indstilling.
- Slukkes:**
- Drej drejeregulatoren hen i 0-stilling. Flammen slukker.
 - Luk gasafspæringsventilen "komfur" og hovedafspæringsventilen på gasflasken.

9.5.2 Gasbakeovn (Dometic) (ekstraudstyr)



- ▶ Hold altid ventilationsåbningerne på gasbakeovnen åbne.
- ▶ Mens der er tændt, og når bakeovnen er i brug, må der ikke være brændbare eller let antændelige genstande som viskestykker, tøj osv. i nærheden af gasbakeovnen. Brandfare!
- ▶ Hvis det ikke lykkes at tænde, skal proceduren gentages fra starten. Kontrollér evt., om der mangler gas og/eller strøm i gasbakeovnen.
- ▶ Hvis gasbakeovnen alligevel ikke fungerer, skal gasafspæringsventilen lukkes og serviceafdelingen kontaktes.
- ▶ Hvis brænderflammen slukkes ved et uheld, skal drejeregulatoren drejes til "0" og brænderen være slukket i mindst 1 minut. Tænd først derefter igen.
- ▶ Under driften opvarmes dele af gasbakeovnen. Varme dele må ikke berøres med de bare hænder.
- ▶ Retter, rist og bradepande sættes således ind i gasbakeovnen, at de ikke kommer i kontakt med flammen.
- ▶ Bakeovn og grill må kun tændes, når bakeovnens dør er åben.
- ▶ Bakeovnens dør skal altid være halvt åben, mens De griller.
- ▶ Brug ikke grillen længere end 25 minutter.



- ▷ Afhængigt af modellen er køretøjet udstyret med en af to forskellig gasbageovne. Betjeningen er den samme for begge gasbageovne, som kun er forskellige af udseende.
- ▷ Alt efter modellen er der integreret en grill i gasbageovnen.
- ▷ Inden gasbageovnen bruges første gang, skal den være tændt i 30 minutter ved højeste temperatur uden indhold.
- ▷ Når flammen slukker, spærrer tændsikringsventilen automatisk for gastilførslen.
- ▷ En sikkerhedsafbryder forhindrer tænding, mens bageovnens dør er lukket.
- ▷ Hvis tændingen mislykkes flere gange, drejes regulatoren til "O". Efter mindst 1 minuts ventetid, tændes gasbageovnen manuelt. Kontrollér evt., om der mangler gas og/eller strøm i gasbageovnen. Hvis gasbageovnen alligevel ikke fungerer, skal gasafspærringsventilen lukkes og serviceafdelingen kontaktes.
- ▷ Yderligere informationer findes i den separate betjeningsvejledning fra producenten.

Gasbageovnen er udstyret med en elektronisk tænding.



Billede 226 Gasbageovn (Dometic TecTower)



Billede 227 Gasbageovn (Dometic)

Symbolerne på drejeregulatorerne (Billede 226,1 og Billede 227,1) på de to gasbageovne betyder det samme:

-  og  står for bageovn
-  og  står for grill.

Tænding af bageovnen:

- Åbn hovedafspærringsventilen på gasflasken og gasafspærringsventilen "bageovn".
- Åbn bageovnens dør helt. Sikkerhedsafbryderen frigiver dermed tændingen.
- Tryk drejeregulatoren, hold den trykket nede, og drej den til venstre til den ønskede indstilling. Hold drejeregulatoren trykket nede i yderligere 5-10 sekunder. Der tændes automatisk.
- Slip drejeregulatoren.
- Luk bageovnens dør.

Tænding af grillen:

- Åbn hovedafspærringsventilen på gasflasken og gasafspærringsventilen "bageovn".
- Åbn bageovnens dør mindst til første stilling (ca. 45°).

- Tryk på drejeregulatoren, hold den nede, og drej den mod højre til grillsymbolet. Hold drejeregulatoren trykket nede i yderligere 5-10 sekunder. Der tændes automatisk.
- Slip drejeregulatoren.



- ▷ Bageovnens dør skal ikke lukkes ved grillning.

Slukkes:

- Drej drejeregulatoren til "O". Flammen slukker.
- Luk gasafspærringsventilen "bageovn" og hovedafspærringsventilen på gasflasken.

9.5.3 Mikrobølgeovn (ekstraudstyr)



- ▶ Kun fagpersonale må reparere mikrobølgeovnen. Hvis der udføres usagkyndige reparationer, kan der opstå alvorlige farer for brugeren.
- ▶ Fjern aldrig anordningen, der forhindrer, at der slipper mikrobølgeenergi ud.
- ▶ Anvend kun mikrobølgeovnen, når den er monteret korrekt.
- ▶ Brug kun mikrobølgeovnen, hvis dørens tætning ikke er beskadiget.
- ▶ Lad ikke mikrobølgeovnen være uden opsyn, når den er i brug.
- ▶ Hvis der dannes røg, skal mikrobølgeovnen holdes lukket, sluk for den, og afbryd strømforbindelsen.



- ▷ Brug kun mikrobølgeovnen, når drejetallerkenen og drejekrydset er sat i.
- ▷ Brug kun service, der egner sig til mikrobølgeovne.
- ▷ Mikrobølgeovnen må ikke bruges, når den er tom, men kun med egnet indhold.



- ▷ Ved kogetider under 2 minutter: Drej først drejeregulatoren forbi "2", og stil den derefter tilbage på den ønskede kogetid.
- ▷ Yderligere informationer findes i den separate betjeningsvejledning fra producenten.



Billede 228 Betjeningslementer til mikrobølgeovnen

Tændes:

- Tryk på knappen (Billede 228,3) for at åbne ovnlågen, og stil madvarerne ind i ovnrummet.
- Luk døren. Der kan høres et klik, når den falder i hak.

- Vælg effekten på drejeknappen (Billede 228,1).
- Vælg kogningen på drejeknappen (Billede 228,2). Kogetiden begynder.

Når kogningen er slut, lyder der en signaltone. Mikrobølgeovnen slukkes automatisk.

- Slukkes:*
- Tryk på knappen (Billede 228,3) for at åbne ovnlågen, og tag madvarerne ud.

9.5.4 Emhætte (ekstraudstyr)

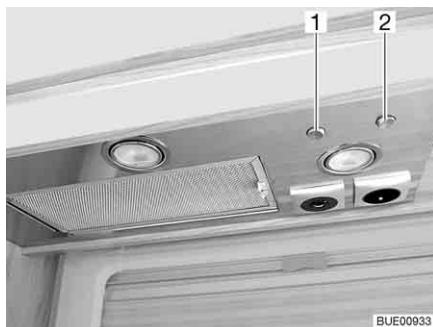

Billede 229 Emhætte

Over komfuret befinder der sig en emhætte. Den indbyggede effektive emhætte transporterer damp og stegeos direkte ud i det fri. Tryk på den højre kipafbryder (Billede 229,2) for at tænde emhætten.

Med den venstre kipafbryder (Billede 229,1) kan de to lamper i emhætten tændes.

9.6 Køleskab

Tilslut kun køleskabet via 12 V-instrumentnet under kørslen. Ved høje omgivelsestemperaturer når køleskabet ikke længere op på en fuld kølestyrke. Hvis udetemperaturen er høj, sikres køleaggregatets fulde kølestyrke kun, hvis køleskabet ventileres tilstrækkeligt. For at opnå en bedre ventilation kan ventilationsgitterne på køleskabet tages af.



- ▷ Lås altid dørene, når køleskabets ventilationsgitter monteres. Når det regner kan der ellers trænge vand ind.
- ▷ Køleskabets køleydelse afhænger af køretøjets stilling. Allerede fra en hældning på 5° kan køleydelsen falde. Derfor skal køretøjet altid stilles vandret på parkeringsstedet.
- ▷ Absorber-køleskabe arbejder ved normal rumtemperatur (ca. 21 °C) i det angivne temperaturområde. Ved betydeligt højere omgivelsestemperaturer (> 30 °C) reduceres køleydelsen. Årsagen er, at kølemidlets "fordampertemperatur" absorber-køleskabe er lavere end ved kompressor-køleskabe.

9.6.1 Køleskabets ventilationsgitter

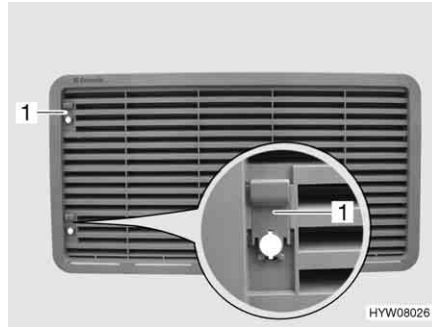

Billede 230 Køleskabets ventilationsgitter (med skyder)



Billede 231 Køleskabets ventilationsgitter (med skrue)

Afmontering:

- Alt efter model skubbes skyderen (Billede 230,1) opad eller skruen (Billede 231,1) drejes en kvart omdrejning med en mønt.
- Tag ventilationsgitteret på køleskabet af.

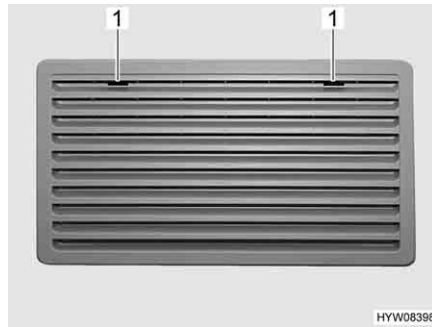

Billede 232 Køleskabets ventilationsgitter (Thetford stort)

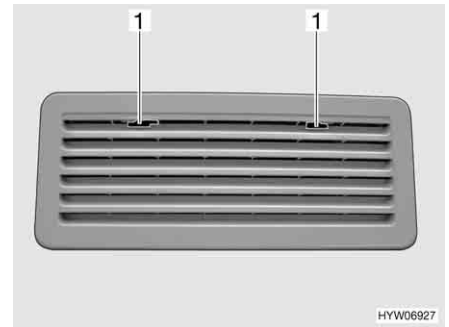

Billede 233 Køleskabets ventilationsgitter (Thetford lille)

Afmontering:

- Skub låsen (Billede 232,1 eller Billede 233,1) mod midten.
- Tag ventilationsgitteret på køleskabet af.

9.6.2 Drift (Dometic 8-serie med manuelt energivalg-system MES)

Driftsarter

Køleskabet kan fungere i tre driftsarter:

- Gasdrift
- 230 V vekselspænding
- 12 V jævnspænding

Driftsarten indstilles med betjeningselementerne på køleskabets blændliste.



- ▷ Tænd kun for en energikilde.
- ▷ Køleskabet har brug for en konstant 12 V-styrespænding, uafhængigt af den anvendte energitype. Der er en styrespænding, så snart el-blokken er tændt. Derved er der altid hvilestrøm tilstede, også ved slukket køleskab. Sluk altid el-blokken ved en midlertidig oplødsning.

Gasdrift



- ▶ Lad aldrig gas strømme uforbrændt ud af hensyn til eksplosionsfaren.

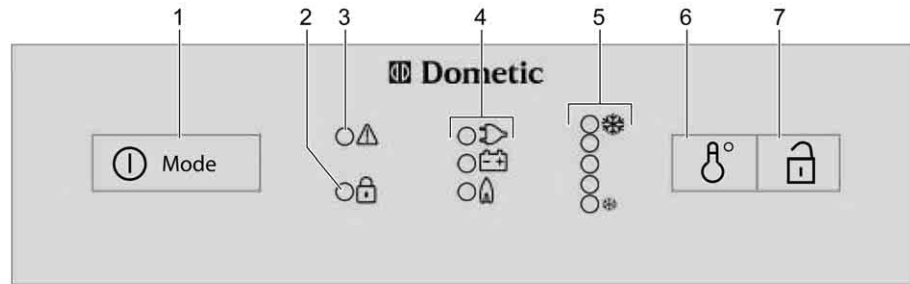

HYW07971

Billede 234 Betjeningselementer til køleskabet (Dometic 8-serie med MES)

- 1 Tænding/energivalgkontakt
- 2 Indikator-LED "Åben dør" (kun, hvis køleskabets dør har centrallås)
- 3 Indikator-LED "Fejl"
- 4 Driftsvisninger
- 5 Indikator-LED "Temperaturtrin"
- 6 Kontakt temperaturindstilling
- 7 Døråbner (kun, hvis køleskabets dør har centrallås)

- Tændes:**
- Åbn hovedafspærringsventilen på gasflasken og gasafspærringsventilen "køleskab".
 - Tryk på tændingen/energivalgkontakten (Billede 234,1) i 2 sekunder for at tænde aggregatet. LED'en for den sidst valgte drift lyser.
 - Tryk evt. flere gange kort på tændingen/energivalgkontakten (Billede 234,1), til driftsvisningen Gas "🔥" lyser. Gastilførslen er åben. Der tændes automatisk. Der kan høres en tikkende lyd, indtil tændingen er afsluttet.
 - Indstil køletemperaturen med kontakten til temperaturindstilling (Billede 234,6).

- Slukkes:**
- Tryk på tændingen/energivalgkontakten i 2 sekunder. Der er slukket for køleskabet.
 - Luk gasafspærringsventilen "køleskab" og hovedafspærringsventilen på gasflasken.

Elektrisk drift



- ▷ Luk gasafspærringsventilen "køleskab", når køleskabet kører elektrisk.

Køleskabet kan køre med følgende spændinger:

- 230 V vekselspænding
- 12 V jævnspænding

- 230 V-drift tændes:**
- Tryk på tændingen/energivalgkontakten (Billede 234,1) i 2 sekunder for at tænde aggregatet. LED'en for den sidst valgte drift lyser.
 - Tryk evt. flere gange kort på tændingen/energivalgkontakten (Billede 234,1), til driftsvisningen 230 V "⚡" lyser.
 - Indstil køletemperaturen med kontakten til temperaturindstilling (Billede 234,6).

- 230 V-drift slukkes:**
- Tryk på tændingen/energivalgkontakten i 2 sekunder. Der er slukket for køleskabet.

- 12 V-drift tændes:**
- Tryk på tændingen/energivalgkontakten (Billede 234,1) i 2 sekunder for at tænde aggregatet. LED'en for den sidst valgte drift lyser.
 - Tryk evt. flere gange kort på tændingen/energivalgkontakten (Billede 234,1), til driftsvisningen 12 V "⊖" lyser.
 - Indstil køletemperaturen med kontakten til temperaturindstilling (Billede 234,6).

- 12 V-drift slukkes:**
- Tryk på tændingen/energivalgkontakten i 2 sekunder. Der er slukket for køleskabet.

I 12 V-drift forsynes køleskabet udelukkende med spænding fra køretøjets startbatteri. Men startbatteriet forsyner kun køleskabet med 12 V, når køretøjsmotoren kører. Når køretøjsmotoren er standset, afbrydes køleskabet elektrisk fra spændingsforsyningen i opholdsområdet. Skift derfor til gasdrift ved længere pauser på turen.



- ▷ Yderligere informationer findes i den separate betjeningsvejledning "Køleskab".

9.6.3 Drift (Dometic 8-serie med automatisk energivalg-system AES)

Driftsarter

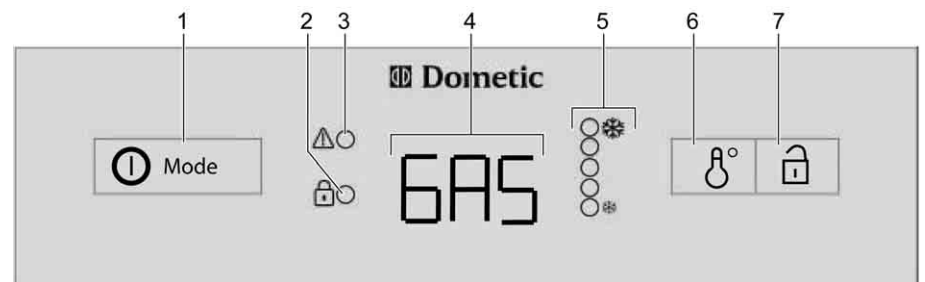

HYW07972

Billede 235 Betjeningselementer til køleskabet (Dometic 8-serie med AES)

- 1 Tænding/energivalgkontakt
- 2 Indikator-LED "Åben dør" (kun, hvis køleskabets dør har centrallås)
- 3 Indikator-LED "Fejl"
- 4 Driftsvisningen
- 5 Indikator-LED "Temperaturtrin"
- 6 Kontakt temperaturindstilling
- 7 Døråbner (kun, hvis køleskabets dør har centrallås)

Køleskabet er udstyret med det automatiske energivalg-system (AES). Hvis automatisk funktion (AU) er valgt, vælger AES automatisk den optimale energikilde og styrer driften af køleskabet. Manuelle indgreb for at foretage energivalget er ikke nødvendige, men mulige.

AES vælger blandt de følgende energikilder:

- 230 V vekselspænding
- Gas
- 12 V jævnspænding

Valget af energikilden er fastlagt i denne rækkefølge.

Ved fejl blinker indikator-LED'en fejl "⚠" (Billede 235,3).



- ▷ Køleskabet har brug for en konstant 12 V-styrespænding, uafhængigt af den anvendte energitype. Der er en styrespænding, så snart el-blokken er tændt. Derved er der altid hvilestrøm tilstede, også ved slukket køleskab. Sluk altid el-blokken ved en midlertidig opklodsning.

230 V-drift

Hvis automatisk drift er valgt, og 230 V-forsyningen er tilsluttet, vælges AES fortrinsvist denne energikilde.

12 V-drift

Hvis automatisk drift er valgt, vælger AES kun 12 V-drift, når køretøjsmotoren kører.

Gasdrift



- ▶ Lad aldrig gas strømme uforbrændt ud af hensyn til eksplosionsfaren.



- ▷ Åbn hovedafspærringsventilen på gasflasken og gasafspærringsventilen "køleskab".

Hvis automatisk drift er valgt, der **ikke** er tilsluttet 230 V-spænding, og køretøjsmotoren er **standset**, vælger AES gasforsyningen. Når der vælges gasdrift, åbnes tændingssikringen automatisk, så der kan strømme gas til brænderen. Samtidig tilkobles den elektroniske tænder. Hvis gasflammen slukkes, f.eks. på grund af træk, aktiveres tænderen straks og tænder gassen igen. Ved fejl i gasdriften blinker teksten "GAS" på driftsvisningen (Billede 235,4).

Omstilling mellem energikilderne



- ▶ I nærheden af benzintanke er åben ild forbudt. Hvis opholdet varer længere end 15 minutter, skal køleskabet slukkes på energivalgkontakten.

Ved omstilling fra energikilderne 230 V eller 12 V til gas er der monteret tidsmæssige omstillingsforsinkelser i AES. Ved omstillingen fra f.eks. 12 V-drift til gasdrift er der indbygget en forsinkelse på 15 minutter i AES. Derved forhindres en omstilling til gasdrift ved korte stop med standset motor (f.eks. stop ved benzintank).

Køletemperaturregulering

Når der tændes for køleskabet, vælger det automatisk den midterste termostatindstilling. Denne indstilling kan efterreguleres manuelt med kontakten til temperaturindstillingen (Billede 235,6). Indikator-LED'erne (Billede 235,5) viser den valgte termostatindstilling. Med kontakten indstilles køletemperaturen for alle tre energityper. Det varer et par timer, indtil køleskabet har nået den normale driftstemperatur. Ved omstilling af driftsarten bibeholdes termostatindstillingen. Køletemperaturen bibeholdes uafhængigt af energitypen.

Manuel betjening

Tændes:

- Åbn hovedafspærringsventilen på gasflasken og gasafspærringsventilen "køleskab".
- Tryk på tændingen/energivalgkontakten (Billede 235,1) i 2 sekunder for at tænde aggregatet. Den sidst valgte driftsart vises på driftsvisningen (Billede 235,4).

- Vælg energitypen med tændingen/energivalgkontakten (Billede 235,1).
- Indstil køletemperaturen på kontakten til temperaturindstilling (Billede 235,6). Indikator-LED'erne (Billede 235,5) viser den valgte termostatindstilling.

I 12 V-drift forsynes køleskabet udelukkende med spænding fra opholdsrummets batteri.



- ▷ Hvis køleskabet er stillet manuelt på "12 V", forbruger det konstant strøm. Skift derfor til gasdrift, hvis køretøjsmotoren **ikke** kører, og køretøjet **ikke** er tilsluttet til 230 V-forsyningen.

Slukkes:

- Tryk på tændingen/energivalgkontakten (Billede 235,1) i 2 sekunder. Alle visninger slukker.
- Luk gasafspærringsventilen "køleskab" og hovedafspærringsventilen på gasflasken.



- ▷ Yderligere informationer findes i den separate betjeningsvejledning "Køleskab".

9.6.4 Drift (Thetford med SES)



- ▷ Yderligere informationer findes i den separate betjeningsvejledning "Køleskab".

Driftsarter

Køleskabet er udstyret med det automatiske energivalg-system SES. SES vælger automatisk den optimale energikilde og styrer driften af køleskabet. Manuelle indgreb for at foretage energivalget er ikke nødvendige.

SES vælger i driftsarten "automatik" mellem de følgende energikilder:

- 230 V vekselspænding
- 12 V jævnspænding
- Gas

Valget af energikilden er fastlagt i denne rækkefølge.

Når der tændes anvendes driftsarten, der sidst blev indstillet.

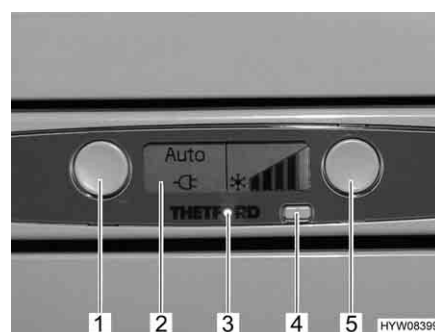

- 1 Knappen driftsart
- 2 Display
- 3 Driftsvisning (blå)
- 4 Knap til/fra
- 5 Knappen temperaturvalg

Billede 236 Betjeningselementer til køleskabet (Thetford med SES)

Hvis der opstår en fejl i den indstillede energikilde, skifter systemet til den næste tilgængelige energikilde. Hvis der ikke er flere energikilder til rådighed, blinker driftsvisningen og der vises en fejlkode på displayet.

230 V-drift Hvis 230 V-forsyningen er tilsluttet, vælges denne energikilde fortrinsvis af SES.

12 V-drift 12 V-driften vælges kun af SES, hvis køretøjsmotoren kører, og dynamoen giver tilstrækkelig 12 V-driftsspænding.

Gasdrift



► Lad aldrig gas strømme uforbrændt ud af hensyn til eksplosionsfaren.



▷ Åbn hovedafspærringsventilen på gasflasken og gasafspærringsventilen "køleskab".

Hvis 230 V-forsyningen ikke er tilsluttet, og køretøjsmotoren er standset, vælger gasforsyningen. Når der vælges gasdrift, åbnes tændingssikringen automatisk, så der kan strømme gas til brænderen. Samtidig tilkobles den elektroniske tænder. Hvis gasflammen slukkes, f.eks. på grund af træk, aktiveres tænderen straks og tænder gassen igen.

Omstilling mellem energikilderne



► I nærheden af benzintanke er åben ild forbudt. Hvis opholdet varer længere end 15 minutter, skal køleskabet slukkes på knappen til/fra.

Ved omstilling mellem de forskellige energikilder er der bevidst indbygget forsinkelser i SES. Køleskabet er derfor ikke driftsklar med det samme efter omstillingen til en ny energikilde. Ved omstillingen fra 12 V-drift til gasdrift er der indbygget en forsinkelse på 15 minutter i SES. Derved forhindres en omstilling til gasdrift ved korte stop med standset motor (f.eks. stop ved benzintank).

Underspændingsdrift

Ved elektrisk drift overvåger SES konstant den elektriske spænding. Hvis den over et bestemt tidsrum er for lav, skifter SES automatisk til gasdrift. SES bliver i denne driftsart, indtil den elektriske spænding igen svarer til den normale værdi.

Køletemperaturregulering

Når der tændes for køleskabet, vælger det automatisk den sidst valgte termostatindstilling. Denne indstilling kan efterreguleres manuelt med knappen temperaturvalg (Billede 236,5). Bjælkerne på displayet (Billede 236,2) viser den valgte termostatindstilling.

Bjælkehøjden viser den valgte kølestyrke:

- Lille bjælke = lav kølestyrke
- Høj bjælke = høj kølestyrke

Med knappen indstilles køletemperaturen for alle tre energityper. Det varer et par timer, før køleskabet har nået den valgte driftstemperatur. Ved omstilling af driftsarten bibeholdes termostatindstillingen. Køletemperaturen bibeholdes uafhængigt af energitypen.

Betjening

- Tændes:*
- Tryk på knappen til/fra (Billede 236,4). Driftsvisningen (Billede 236,3) lyser blåt. Alle symboler på displayet lyser kort op.

Med knappen driftsart (Billede 236,1) kan automatikdriften eller en fast indstillet energikilde udvælges. Ved hvert tryk på knappen vælges driftsarten i følgende rækkefølge:

- Automatisk energivalg (anbefales)
- 12 V jævnspænding
- Gas
- 230 V vekselspænding

Valget vises på displayet.

- Køletemperaturen indstilles med knappen temperaturvalg (Billede 236,5). Bjælkerne på displayet (Billede 236,2) viser den valgte termostatindstilling.

- Slukkes:*
- Tryk på knappen til/fra (Billede 236,4). Driftsvisningen (Billede 236,3) lyser ikke mere.
 - Luk gasafspærringsventilen "køleskab" og hovedafspærringsventilen på gasflasken.



- ▷ Yderligere informationer findes i den separate betjeningsvejledning fra producenten.

9.6.5 Køleskabsdørens lås

Afhængigt af modellen har køleskabet en separat fryseboks. Oplysningerne i dette afsnit gælder tilsvarende også for døren til fryseboksen.



- ▷ Under kørslen skal køleskabsdøren altid være lukket og låst i den lukkede stilling.



- ▷ Lås køleskabsdøren i udluftningsstillingen, når køleskabet er slukket. På den måde kan det undgås, at der dannes mug.

Køleskabsdøren kan fastholdes i to stillinger:

- Lukket køleskabsdør under kørslen, og når køleskabet anvendes
- Let åbnet køleskabsdør som udluftningsstilling, når køleskabet slukket

Dometic 8-serie

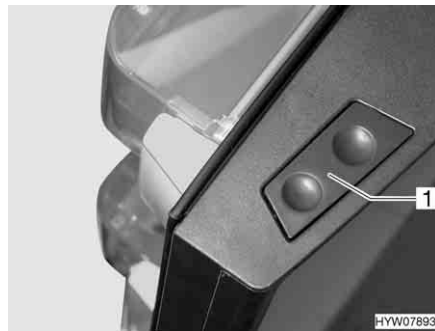

Billede 237 Frigørelsesknapp på køleskabsdør (Dometic 8-serie)



Billede 238 Fikseringsanordning til låsekrog

Åbnes: ■ Tryk på frigørelsesknappen (Billede 237,1) og åbn køleskabsdøren.

Lukkes: ■ Luk køleskabsdøren. Det kan høres, at låsekrogen går i indgreb.

Når køretøjet er opstillet, kan låsekrogen fikseres. Køleskabsdøren kan således åbnes uden at det er nødvendigt at trykke på frigørelsesknappen.

Fiksering af låsekrog: ■ Skub fikseringsanordningen (Billede 238,1) op. Låsekrogen (Billede 238,2) trykkes automatisk opad og er således ude af funktion.

Frigørelse af låsekrog: ■ Tryk låsekrogen (Billede 238,2) ned. Låsekrogen er nu i funktion igen.

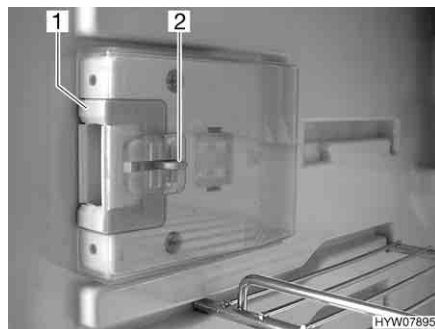

Billede 239 Låseanordning i normalstilling



Billede 240 Låseanordning i udluftningsstilling

Låses i udluftningsstilling: ■ Åbn køleskabsdøren.
 ■ Tryk frigørelsesanordningen (Billede 239,2) ind.
 ■ Skub låseanordningen (Billede 239,1) frem (Billede 240).

Hvis køleskabsdøren nu lukkes, vil den stå lidt på klem.

Thetford

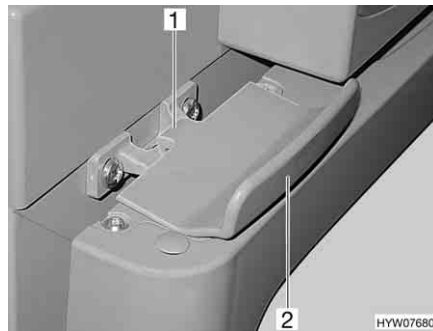

Billede 241 Køleskabsdørens lås, lukket (Thetford)

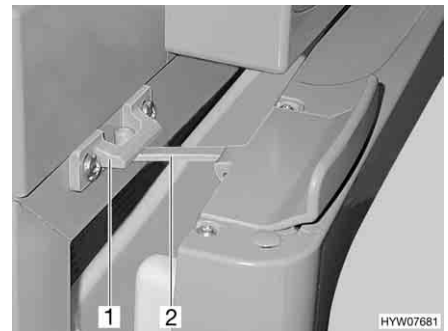

Billede 242 Køleskabsdør i udluftningsstilling (Thetford)

Åbnes: ■ Åbn køleskabsdøren med håndtaget (Billede 241,2). Låsen (Billede 241,1) går automatisk op.

Lukkes: ■ Luk køleskabsdøren helt. Vær opmærksom på, at låsen går i indgreb.

Låses i udluftningsstilling: ■ Åbn køleskabsdøren lidt.
 ■ Vip låsen (Billede 242,2) op, og lad den gå i indgreb i låsens holder (Billede 242,1). Derved holdes køleskabsdøren på klem.

Kapitelloversigt

I dette kapitel finder De henvisninger om køretøjets sanitære faciliteter. Henvisningerne vedrører i detaljer:

- Vandtanken
- Spildevandstanken
- Spildevandstankopvarmningen
- Det komplette vand anlæg
- Toiletrummet
- Toilettet

10.1 Vandforsyning, generelt



- ▶ Vandtanken må kun fyldes fra forsyningsanlæg, som bevisligt har drikkevandskvalitet.
- ▶ Til fyldning må der kun bruges slanger eller beholdere, som er godkendte til drikkevand.
- ▶ Fyldeslangen eller beholderen skylles grundigt med drikkevand inden brug (den 2- til 3-dobbelte mængde af voluminet).
- ▶ Efter brug skal fyldeslangen eller beholderen tømmes fuldstændigt, og fyldeslangens eller beholderens åbninger lukkes.
- ▶ Stående vand i vandtanken eller i vandrørerne bliver efter relativ kort tid udrikkeligt. Derfor skal vandrørerne og vandtanken rengøres grundigt inden hver brug af køretøjet. Hver gang køretøjet har været brugt, skal vandtanken og vandrørerne tømmes fuldstændigt.
- ▶ Hvis vand anlægget er ude af brug længere end en uge, skal det desinficeres, inden køretøjet bruges (se kapitel 11).



- ▷ Hvis køretøjet ikke er i brug flere dage eller ikke opvarmes ved frostfare, skal hele vand anlægget tømmes. Kontroller, at vandpumpen er slukket på panelet. Ellers kører vandpumpen varm og kan beskadiges. Lad vandhænderne være åbne i midterstilling. Lad sikkerheds-/udløbsventilen (hvis en sådan findes) og alle aftapningshænder være åbne. På den måde kan frostskafer på indbyggede apparater, frostskafer på køretøjet og aflejringer i vandførende dele undgås.
- ▷ Vandpumpen løber varm uden vand og kan blive beskadiget. Anvend aldrig vandpumpen, når vandtanken er tom.

Køretøjet er udstyret med en indbygget vandtank. En elektrisk vandpumpe pumper vandet til de enkelte forbrugssteder. Når en vandhane åbnes, kobler vandpumpen automatisk til og pumper vand til aftapningsstedet.

Spildevandstanken opfanger det snavsede vand. På panelet kan det forespørges, hvor fuld vandtanken eller spildevandstanken er.



- ▷ Før vandarmaturerne kan benyttes, skal 12 V-forsyningen og vandpumpen være tændt på panelet. Ellers kører vandpumpen ikke.
- ▷ Ved efterfyldning af vandtanken kan der på bunden opstå en luftbobbel. Denne luftboble forhindrer, at vandet bliver suget op. Ryst vandpumpen kraftigt op og ned i vandet.

10.2 Vandtank

10.2.1 Påfyldningsmængder



- ▷ Vandtanken rummer 120 l. Påfyldningsmængden er af hensyn til lastevnen begrænset til 60 l (installeret overløb). Panelet er ikke justeret til denne påfyldningsmængde. Påfyldningsniveau-indikatoren på panelet viser vandtankens faktiske påfyldningsniveau.

Hvis det er nødvendigt, hhv. hvis der findes en tilstrækkelig stor restpåfyldning, kan vandtanken fyldes op til sit faktiske volumen. Luk hertil overløbet. Drejehåndtaget befinder sig på vandtanken.

10.2.2 Drikkevands-påfyldningsstuds med dæksel



Billede 243 Dæksel til drikkevands-påfyldningsstuds

Drikkevands-påfyldningsstudsens er - afhængigt af modellen - anbragt på venstre eller højre side af køretøjet.

Drikkevands-påfyldningsstudsens er markeret med symbolet "☰" (Billede 243,1). Dækslet åbnes og lukkes med nøglen til de udvendige låse.

- Åbnes:**
- Stik nøglen i låsecylinderen (Billede 243,2), og drej en kvart omdrejning mod uret.
 - Tag dækslet af.
- Lukkes:**
- Sæt dækslet på drikkevands-påfyldningsstudsens.
 - Drej nøglen en kvart omdrejning med uret.
 - Træk nøglen ud.
 - Kontrollér, om dækslet sidder fast på drikkevands-påfyldningsstudsens.

10.2.3 Lukning/åbning af overløbet



- ▶ Vær opmærksom på køretøjets teknisk tilladte totalvægt ved påfyldning af vandtanken. Når vandtanken er fyldt op, skal bagagen reduceres tilsvarende.

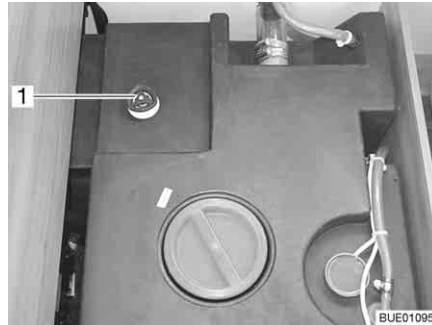

Billede 244 Vandtank med drejehåndtag

- Lukkes:**
- På vandtanken drejes drejehåndtaget (Billede 244,1) med uret indtil anslaget.
 - Fyld vandtanken med drikkevand.
- Åbnes:**
- På vandtanken drejes drejehåndtaget (Billede 244,1) mod uret indtil modstand. Vandet løber ud indtil 60 liter.

10.2.4 Påfyldning af vand



- ▶ Vær opmærksom på køretøjets teknisk tilladte totalvægt ved påfyldning af vandtanken. Når vandtanken er fyldt op, skal bagagen reduceres tilsvarende.

- Åbn drikkevands-påfyldningsstudsens.
- Fyld vandtanken med drikkevand. Anvend til påfyldningen en vandslange, en vanddunk med tragt eller lignende.
- Luk drikkevands-påfyldningsstudsens.

10.2.5 Aftapning af vand (drejehåndtag med overløb)

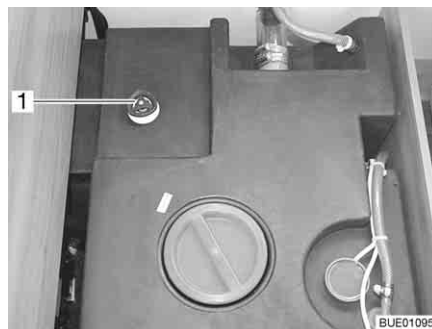

Billede 245 Vandtank med drejehåndtag

- På vandtanken drejes drejehåndtaget (Billede 245,1) mod uret ud over modstanden indtil anslaget for at åbne afløbsåbningen helt.

10.3 Spildevandstank



- ▷ Hæld aldrig kogende vand direkte i vaskens afløb. Kogende vand kan medføre deformationer og utætheder i spildevandsrørsystemet.



- ▷ Tøm kun spildevandstanken på særlige og dertil egnede affaldsdepoter på campingpladser eller parkeringspladser.

10.3.1 Aftapning af spildevand



- ▷ Kom altid så meget frostbeskyttelsesmiddel (f.eks. salt) i spildevandstanken ved frostfare, at spildevandet ikke kan fryse.

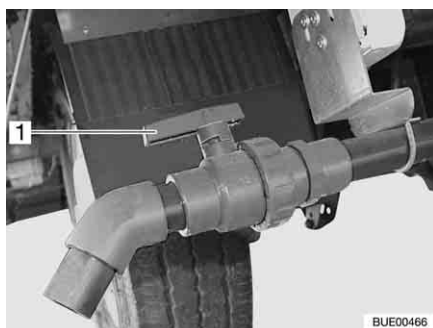

Billede 246 Aftapningsshane

Spildevandstanken befinder sig bagest i køretøjet. Den er placeret under køretøjets bund.

Spildevandet fra køkkenet og vaskeenheden løber via kunststofrør ned i spildevandstanken.

Aftapningsshanen og rengøringsåbningen befinder sig på undersiden af spildevandstanken.

Spildevandstanken rummer 90 liter.

- Tømning:*
- Sæt spildevandsslangen på afløbsrøret.
 - Drej håndtaget (Billede 246, 1) på aftapningsshanen i strømningsretningen.
 - Tøm spildevandstanken helt.
 - Stil håndtaget på aftapningsshanen på tværs af strømningsretningen.
 - Træk spildevandsslangen af.

10.3.2 Spildevandstankopvarmning (ekstraudstyr)



Billede 247 Betjeningskontakt

Spildevandstanken kan opvarmes og er isoleret. Den integrerede frostsikring beskytter spildevandet mod at fryse.

Frostsikringen kan tændes og slukkes med en kontakt (Billede 247) på forsiden af magasinet eller sengen.

Frostsikringen begynder at opvarme spildevandet, så snart vandtemperaturen er faldet til ca. 5 °C. Frostsikringen afslutter opvarmningen, når spildevandet har nået en temperatur på ca. 10 °C.

10.4 Påfyldning af vandanlæg



- ▶ Vær opmærksom på køretøjets teknisk tilladte totalvægt ved påfyldning af vandtanken. Når vandtanken er fyldt op, skal bagagen reduceres tilsvarende.



- ▷ Vandpumpen løber varm uden vand og kan blive beskadiget. Anvend aldrig vandpumpen, når vandtanken er tom.



- ▷ Truma-anlægget (varmeovn/vandvarmer) har en sikkerheds-/udløbsventil og afhængigt af modellen en eller to aftapningshaner til tømning.
- ▷ Alde-anlægget (varmeovn/vandvarmer) har afhængigt af modellen en eller to aftapningshaner til tømning.
- ▷ Mens vandtanken bliver fyldt, kan vandmængden kontrolleres på panelet.

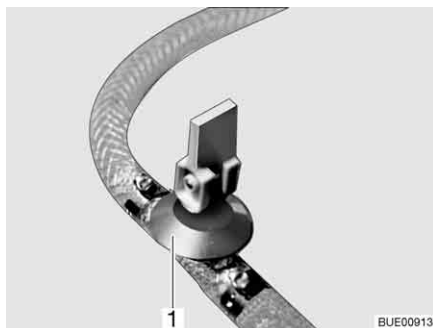

Billede 248 Aftapningshane (med vippehåndtag)

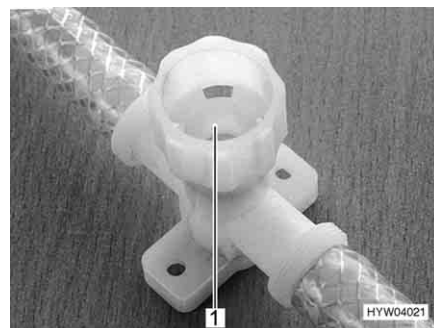

Billede 249 Aftapningshane (med drejehætte)

- Stil køretøjet vandret.
- Tænd 12 V-forsyningen på panelet.

- Tilkobl evt. vandpumpen på panelet.
- Rengør eller desinficer vandanlægget.
- Luk sikkerheds-/udløbsventilen (Truma). Dette gøres ved at dreje drejeknappen på tværs af sikkerheds-/udløbsventilen og trykke trykknappen ind.
Ved temperaturer under 6 °C kan sikkerheds-/udløbsventilen ikke lukkes. Tænd derfor varmeovnen i opholdsrummet, og vent, indtil temperaturen på sikkerheds-/udløbsventilen er over 6 °C.
- Luk alle aftapningshaner. Hertil stilles vippegrebet fra aftapningshanen (Billede 248,1) vandret, eller aftapningshanens hætte (Billede 249,1) drejes i med uret.
- Luk vandtankens aftapningshane.
- Luk alle vandhanerne.
- Åbn drikkevands-påfyldningsstudsens uden på køretøjet.
- Fyld vandtanken med drikkevand. Anvend til påfyldningen en vandslange, en vanddunk med tragt eller lignende.
- Stil alle vandhaner på "varm" og skru op for dem. Vandpumpen kobles til. Varmtvandsledningerne fyldes med vand.
- Lad vandhanerne være åbne, indtil vandet løber ud af vandhanerne uden bobler. Kun på denne måde er det sikret, at vandvarmeren er fyldt med vand.
- Stil alle vandhaner på "kold", og lad dem være åbne. Koldtvandsledningerne fyldes med vand.
- Lad vandhanerne være åbne, indtil vandet løber ud af vandhanerne uden bobler.
- Luk alle vandhanerne.
- Luk drikkevands-påfyldningsstudsens.
- Kontrollér på vandtanken, om dækslet er tæt.

Monteringssted for aftapningshanerne og sikkerheds-/ udløbsventilen

Se kapitel 16.

10.5 Tømning af vandanlægget



- ▷ Hvis køretøjet ikke er i brug flere dage eller ikke opvarmes ved frostfare, skal hele vandanlægget tømmes. Kontroller, at vandpumpen er slukket på panelet. Ellers kører vandpumpen varm og kan beskadiges. Lad vandhanerne være åbne i midterstilling. Lad sikkerheds-/udløbsventilen (hvis en sådan findes) og alle aftapningshaner være åbne. På den måde kan frostska-der på indbyggede apparater, frostska-der på køretøjet og aflejringer i vandførende dele undgås.
- ▷ Hvis vandpumpen kan slukkes på panelet, skal vandpumpen altid slukkes på panelet, før vandanlægget tømmes. Ellers kører vandpumpen, indtil den overophedes eller batteriet er fladt.



- ▷ Truma-anlægget (varmeovn/vandvarmer) har en sikkerheds-/udløbsventil og afhængigt af modellen en eller to aftapningshaner til tømning.
- ▷ Alde-anlægget (varmeovn/vandvarmer) har afhængigt af modellen en eller to aftapningshaner til tømning.

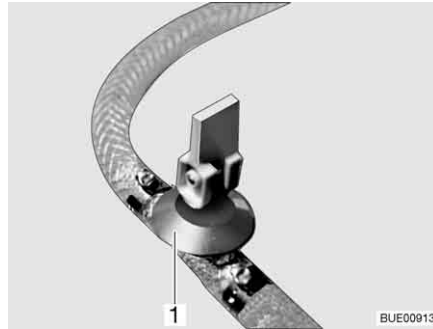

Billede 250 Aftapningshane (med vippehåndtag)

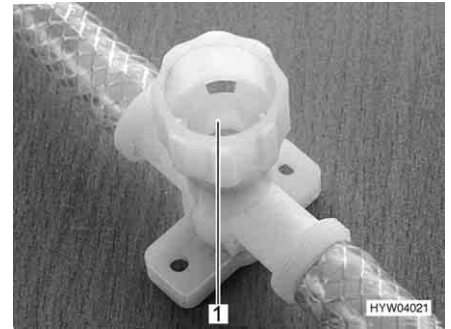

Billede 251 Aftapningshane (med drejehætte)

Gå frem på følgende måde for at tømme og udlufte vandanlægget tilstrækkeligt. Frostskafer undgås på følgende måde:

- Stil køretøjet vandret.
- Frakobl vandpumpen på panelet.
- Sluk 12 V-forsyningen på panelet.
- Tag vandvarmeren ud af drift (se afsnit 9.4).
- Åbn alle aftapningshaner. Hertil stilles vippegrebet fra aftapningshanen (Billede 250, 1) lodret, eller aftapningshanens hætte (Billede 251, 1) drejes mod uret.
- Åbn sikkerheds-/udløbsventilen (Truma). Dertil drejes drejeknappen på langs af sikkerheds-/udløbsventilen. Trykknappen springer ud.
- Åbn vandtankens afløb.
- Åbn alle vandhaner, og stil dem i midterstillingen.
- Sæt håndbruseren op i brusestilling.
- Hold vandpumpen op, indtil vandrørene er helt tømte.
- Prøv om vandtanken er helt tom.
- Blæs restvandet i vandrørene ud (maks. 0,5 bar). Træk slangen af vandpumpen, og blæs ind i slangen.
- Tøm spildevandstanken. Overhold miljøhenvvisningerne i dette kapitel.
- Tøm toilet-kassetten eller toilettanken. Overhold miljøhenvvisningerne i dette kapitel.
- Rengør vandtanken, og skyl den derefter grundigt.
- Lad vandanlægget tørre så længe som muligt.
- Lad alle vandhaner stå åbne i midterstilling efter tømningen.
- Lad alle aftapningshaner være åbne.

**Monteringssted for
aftapningshanerne og
sikkerheds-/
udløbsventilen**

Se kapitel 16.

10.6 Toiletrum



- ▷ Der må ikke transporteres bagage i brusekarret. Brusekarret eller andre indretningsgenstande i toiletrummet kan blive beskadiget.



- ▷ For at lufte ud under og efter brusebadet og for at tørre vådt tøj kan man lukke toiletrumets dør og åbne vinduet eller toiletrumets tagluge. Derefter kan luften bedre cirkulere.
- ▷ Træk bruseforhænget helt for under brusebadet, så der ikke kan trænge vand ind mellem vaskerumsvæggen og brusekarret.
- ▷ Efter brusebadet skal sæberester skylles ud af brusekarret, da der med tiden ellers kan opstå ridser i brusekarret.
- ▷ Tør brusebadet efter brug, da der ellers kan samle sig fugt.
- ▷ Yderligere informationer om rengøringen af toiletrummet kan ses i afsnit 11.2.

10.7 Toilet



- ▷ Tøm toilettanken (kassetten), hvis der er frostfare og køretøjet ikke opvarmes.
- ▷ Sid ikke på toilet-dækslet. Dækslet er ikke beregnet til at bære vægten af personer og kan knække.
- ▷ Til toilettet skal der anvendes en egnet kemikalie. Udluftningen fjerner kun lugten, men ikke bakterier og gasser. Bakterier og gasser angriber gummitætninger.
- ▷ Hæld aldrig toiletvæske direkte i toilettet.



- ▷ Yderligere informationer findes i den separate betjeningsvejledning fra apparatproducenten.



- ▷ Tøm kun toilettanken (kassetten) på særlige og dertil egnede affaldsdepoter på campingpladser eller parkeringspladser.

Skyllningen af toilettet sker direkte via køretøjets vand anlæg.

10.7.1 Drejeligt toilet (Thetford C-200)



- ▷ Thetford-kassetten kan kun tages ud, hvis skyderen er lukket.

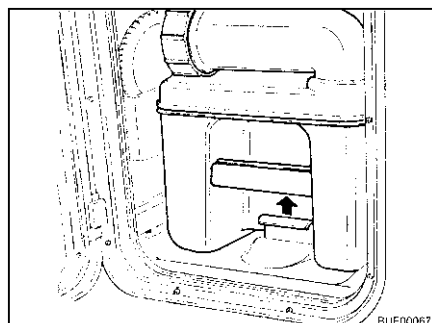

Billede 252 Træk i holdebjølen

- Toilet forberedes:*
- Åbn klappen til Thetford-kassetten, og træk holdebjølen op for at tage Thetford-kassetten ud.

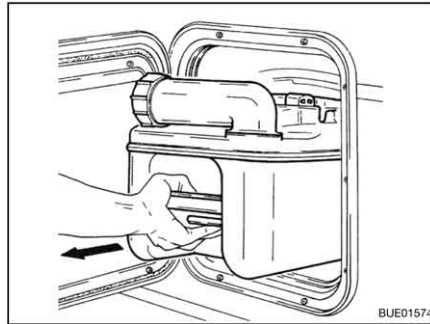

Billede 253 Thetford-kassetten tages ud

- Træk Thetford-kassetten lige ud indtil anslag.
- Vip Thetford-kassetten lidt, og træk den derefter helt ud.

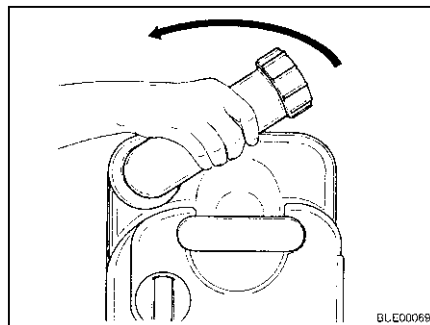

Billede 254 Drej tømningstudsens

- Stil Thetford-kassetten lodret.
 - Drej tømningstudsens op.
 - Fjern tømningstudsens dæksel.
- ▷ Hæld aldrig toiletvæske direkte i toilettet.

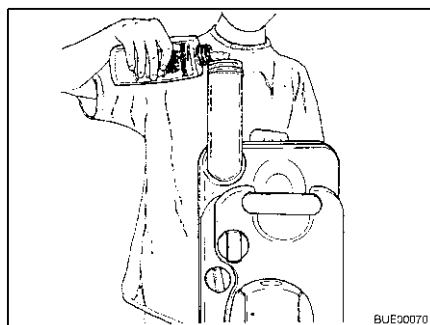

Billede 255 Toiletvæske fyldes på

- Fyld den angivne mængde toiletvæske i Thetford-kassetten.
- Fyld derefter så meget vand i, at Thetford-kassetten bund er helt dækket.
- Luk tømningstudsens med dækslet.
- Drej tømningstudsens tilbage.



- ▷ Anvend ikke vold, når der skubbes ind. Thetford-kassetten kan blive beskadiget.

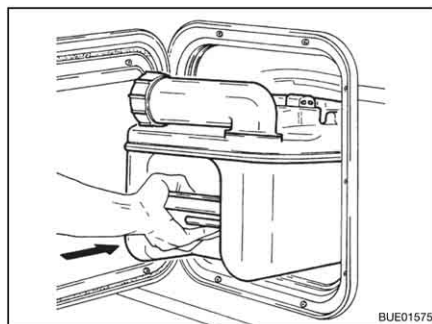

Billede 256 Thetford-kassetten skubbes ind

- Skub Thetford-kassetten tilbage på plads.

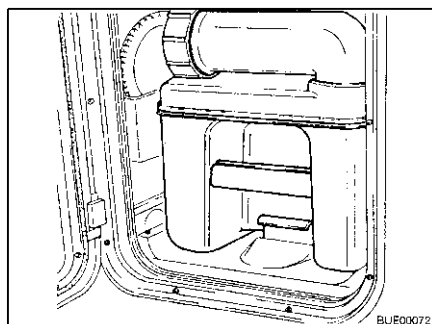

Billede 257 Thetford-kassetten sikret

- Kontrollér, at Thetford-kassetten er sikret med holdebøjlen.
- Luk klappen til Thetford-kassetten.

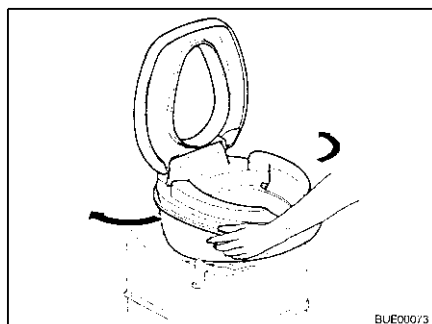

Billede 258 Toiletkummen drejes

- Anvend toilettet:
- Drej toiletkummen i en komfortabel position.

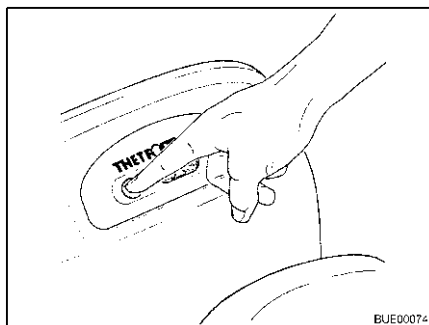

Billede 259 Forskylning

- Fyld toilettet med lidt vand. Tryk på skylleknappen. Der skylles så længe, at der trykkes på skylleknappen.
- Anvend toilettet.

Kassette C-200 S Ved kassetten C-200 S skal man gøre følgende for at skylle toilettet:

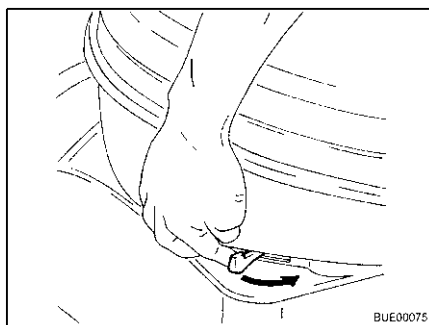

Billede 260 Aktivér skyderen

- Åbn skyderen. Skub skyderhåndtaget mod uret.

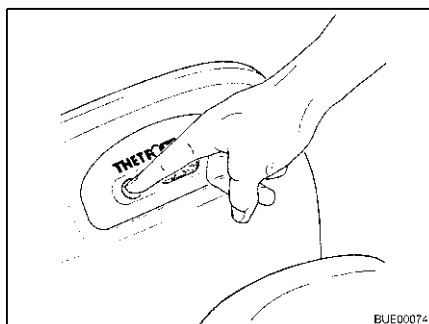

Billede 261 Aktivér skylningen

- Skyl toilettet. Tryk på skylleknappen.
- Efter skylningen lukkes skyderen.

Kassette C-200 E Ved kassetten C-200 E skal man gøre følgende for at skylle toilettet:

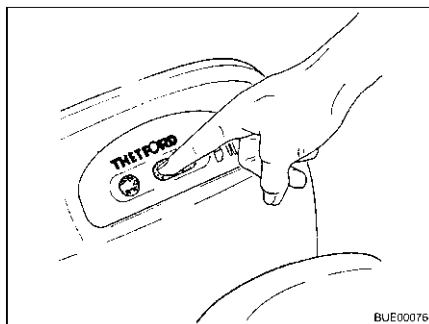

Billede 262 Skyderen åbnes

- Åbn skyderen. Tryk på den venstre side af skyderhåndtaget.

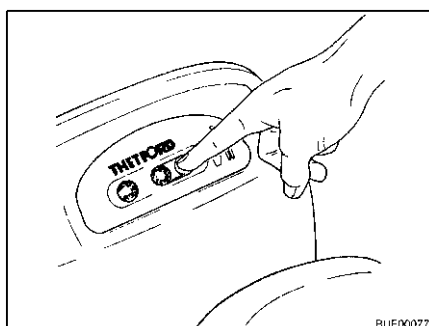

Billede 263 Skyderen lukkes

- Skyl toilettet. Tryk på skylleknappen.
- Efter skylningen lukkes skyderen. Tryk på den højre side af skyderhåndtaget.



- ▷ Thetford-kassetten kan kun tages ud, hvis skyderen er lukket.

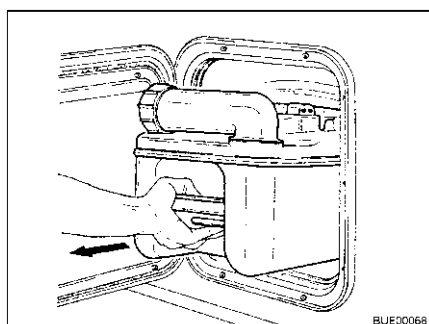

Billede 264 Thetford-kassetten tages ud

Tøm Thetford-kassetten:

- Åbn klappen til Thetford-kassetten, og træk holdebjølen op for at tage Thetford-kassetten ud.
- Træk Thetford-kassetten lige ud indtil anslag.
- Vip Thetford-kassetten lidt, og træk den derefter helt ud.

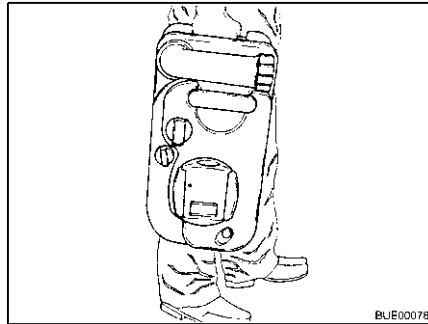

Billede 265 Thetford-kassetten bæres

- Bring Thetford-kassetten til tømningssted, der er beregnet hertil. Drej i den forbindelse tømningsstudsens opad.

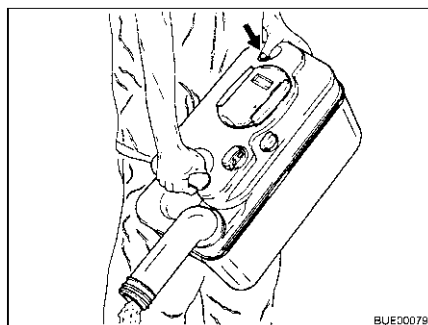

Billede 266 Tøm Thetford-kassetten

- Drej tømningsstudsens op.
- Fjern tømningsstudsens dæksel.
- Vend Thetford-kassetten med tømningsstudsens nedad.
- Tryk på ventilationsknappen med tommelfingeren. Thetford-kassetten tømmes.
- Skyl Thetford-kassetten ud med rigeligt friskvand.
- Luk tømningsstudsens med dækslet.
- Drej tømningsstudsens tilbage.

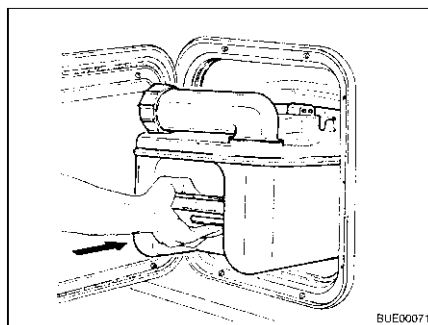

Billede 267 Thetford-kassetten skubbes ind

- Forbered Thetford-toiletet til anvendelse.
- Skub Thetford-kassetten tilbage på plads.
- Kontrollér, at Thetford-kassetten er sikret med holdebøjlen.
- Luk klappen til Thetford-kassetten.

10.7.2 Toilet med fast sæde (Thetford C-402)



- ▷ Thetford-kassetten kan kun tages ud, hvis skyderen er lukket.

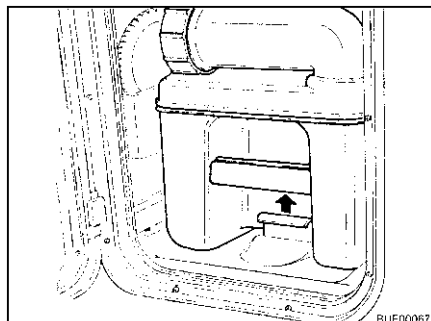

Billede 268 Træk i holdebøjlen

Toilet forberedes:

- Åbn klappen til Thetford-kassetten, og træk holdebøjlen op for at tage Thetford-kassetten ud.

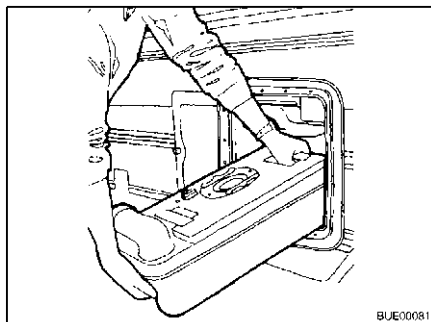

Billede 269 Thetford-kassetten tages ud

- Træk Thetford-kassetten lige ud indtil anslag.
- Vip Thetford-kassetten lidt, og træk den derefter helt ud.

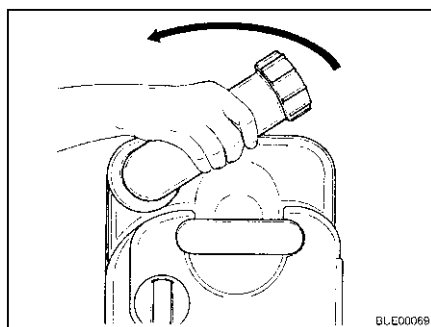

Billede 270 Drej tømningstudsens

- Stil Thetford-kassetten lodret.
- Drej tømningstudsens op.
- Fjern tømningstudsens dæksel.

- ▷ Hæld aldrig toiletvæske direkte i toilettet.



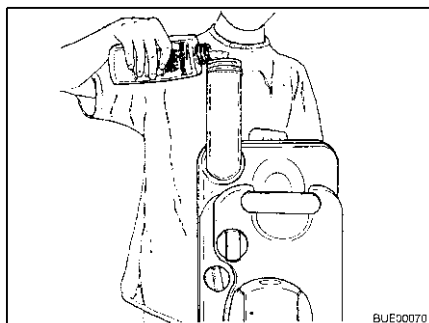

Billede 271 Toiletvæske fyldes på

- Fyld den angivne mængde toiletvæske i Thetford-kassetten.
 - Fyld derefter så meget vand i, at Thetford-kassetten er helt dækket.
 - Luk tømningstudsens dækslet.
 - Drej tømningstudsens tilbage.
- ▷ Anvend ikke vold, når der skubbes ind. Thetford-kassetten kan blive beskadiget.

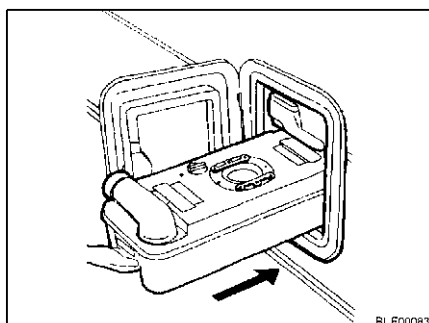

Billede 272 Thetford-kassetten skubbes ind

- Skub Thetford-kassetten tilbage på plads.

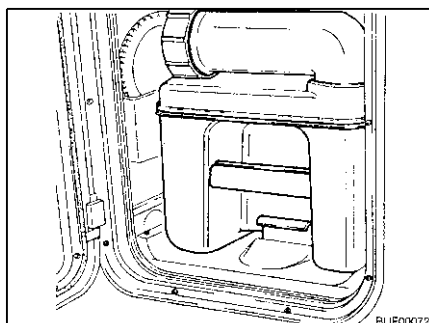

Billede 273 Thetford-kassetten sikret

- Kontrollér, at Thetford-kassetten er sikret med holdebøjlen.
- Luk klappen til Thetford-kassetten.

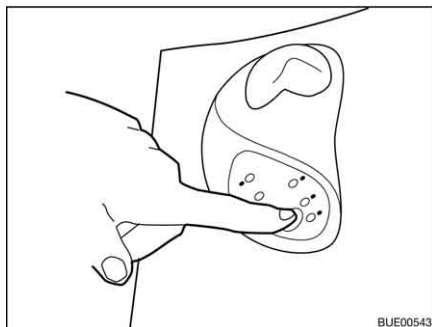

Billede 274 Forskylning

- Anvend toilettet:*
- Fyld toilettet med lidt vand. Tryk på skylleknappen. Der skylles så længe, at der trykkes på skylleknappen.
 - Anvend toilettet.

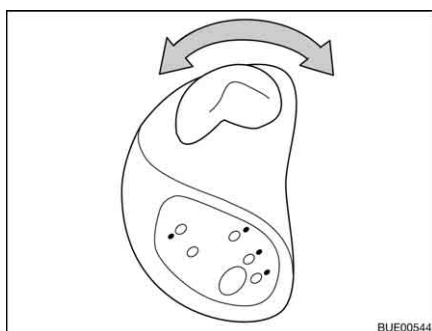

Billede 275 Aktivér skyderen

- Åbn skyderen. Drej skyderhåndtaget mod uret.

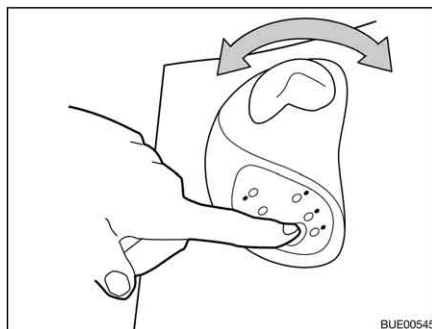

Billede 276 Aktivér skylningen

- Skyl toilettet. Tryk på skylleknappen.
 - Luk skyderen igen efter skylningen. Drej skyderhåndtaget med uret.
- ▷ Thetford-kassetten kan kun tages ud, hvis skyderen er lukket.



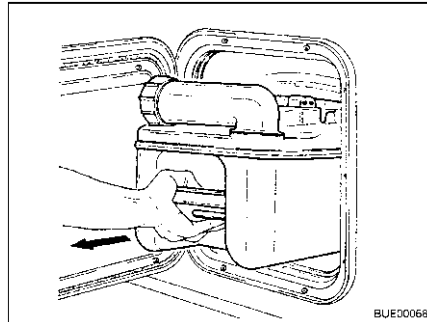

Billede 277 Thetford-kassetten tages ud

Tøm Thetford-kassetten:

- Åbn klappen til Thetford-kassetten, og træk holdebøjlen op for at tage Thetford-kassetten ud.
- Træk Thetford-kassetten lige ud indtil anslag.
- Vip Thetford-kassetten lidt, og træk den derefter helt ud.



Billede 278 Transportér Thetford-kassetten

- Stil Thetford-kassetten lodret på hjulene.
- Tryk trækstangens håndtag ned, og bevæg den væk fra Thetford-kassetten. Trækstangens lås løsner sig.
- Træk trækstangen helt ud med håndtaget.
- Bring Thetford-kassetten til tømningssted, der er beregnet hertil.
- Skub trækstangen helt ind med håndtaget.

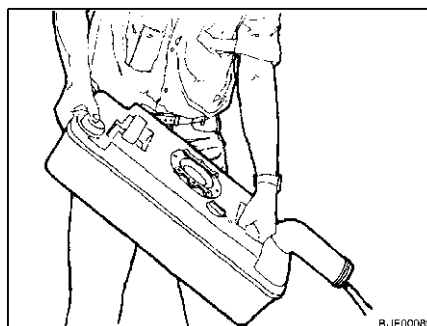

Billede 279 Tøm Thetford-kassetten

- Drej tømningstudsens op.
- Fjern tømningstudsens dæksel.
- Vend Thetford-kassetten med tømningstudsens nedad.

- Tryk på ventilationsknappen med tommelfingeren. Thetford-kassetten tømmes.
- Skyl Thetford-kassetten ud med rigeligt friskvand.
- Luk tømningstudsens med dækslet.
- Drej tømningstudsens tilbage.

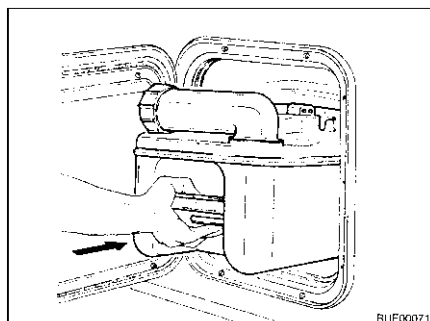

Billede 280 Thetford-kassetten skubbes ind

- Forbered Thetford-toilettet til anvendelse.
- Skub Thetford-kassetten tilbage på plads.
- Kontrollér, at Thetford-kassetten er sikret med holdebøjlen.
- Luk klappen til Thetford-kassetten.

10.7.3 Toilet (Dometic)



- ▷ Toilettanken (kassette) kan kun tages ud, hvis skyderen er lukket.

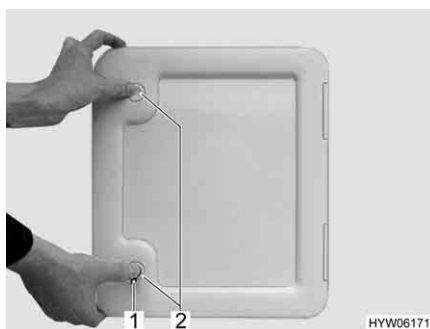

Billede 281 Klap til toilettank



Billede 282 Toilettank

Toilet forberedes:

- Åbn klappen til toilettanken udenfor på køretøjet. Hertil stikkes nøglen ind i låsecylindren på tryklåsen (Billede 281,1) og drejes en kvart omdrejning.
- Træk nøglen ud.
- Tryk samtidigt på begge tryklåse (Billede 281,2) med tommelfingeren, og åbn klappen.
- Træk holdebøjlen (Billede 282,3) op, og træk toilettanken (Billede 282,1) lige ud til anslaget med håndtaget (Billede 282,2).
- Vip toilettanken lidt og tag den derefter helt ud.

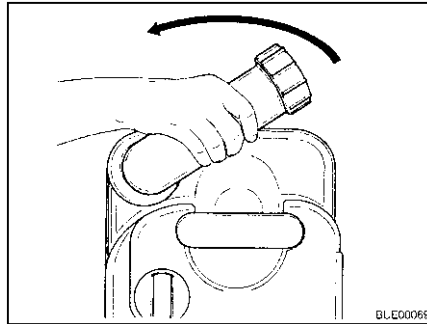

Billede 283 Drej tømningstudsens

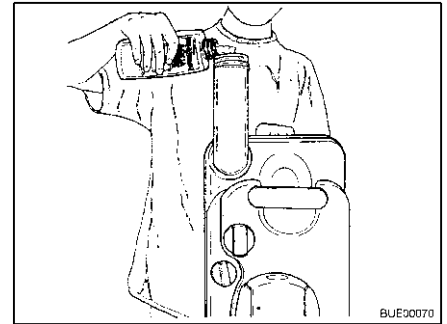

Billede 284 Toiletvæske fyldes på

- Stil toilettanken lodret.
- Drej tømningstudsens op.
- Fjern tømningstudsens dæksel.
- Fyld den angivne mængde toiletvæske i toilettanken.
- Fyld derefter så meget vand i, at toilettankens bund er helt dækket.
- Luk tømningstudsens med dækslet.
- Drej tømningstudsens tilbage.
- Skub toilettanken tilbage på plads uden at bruge vold.
- Kontrollér, at toilettanken er sikret med holdebjølen.
- Luk klappen til toilettanken.



Billede 285 Toiletkumme med kontrol- og betjeningsenhed

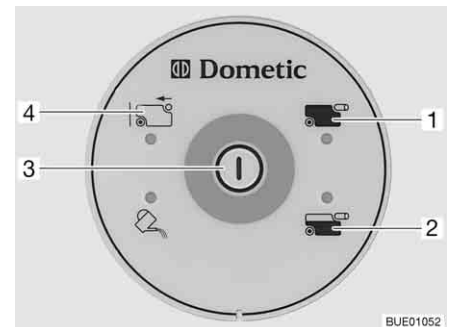

Billede 286 Kontrol- og betjeningsenhed toilet

Inden toilettet bruges, skal man lade lidt vand løbe ned i toiletkummen. Tryk hertil på skylleknappen (Billede 286,3) på kontrol- og betjeningsenheden (Billede 285,2).

- Skylning:*
- Før skylningen åbnes skyderen på toilettet. Træk hertil skyderhåndtaget (Billede 285,1) ud.
 - Der skylles ved at trykke på skylleknappen (Billede 286,3).
 - Efter skylningen lukkes skyderen. Tryk hertil skyderhåndtaget ind.

Kontrollampen (Billede 286,2) lyser, når toilettanken er 3/4 fyldt.

Kontrollampen (Billede 286,1) lyser, når toilettanken skal tømmes.

- Udtagning af toilettanken:*
- Tryk skyderhåndtaget (Billede 285,1) ind. Skyderen lukkes. Til tømningen skal skyderen **være** lukket på toilettet.
 - Åbn klappen til toilettanken udenfor på køretøjet.

- Træk holdebøjlen (Billede 282,3) op, og træk toilettanken (Billede 282,1) lige ud til anslaget med håndtaget (Billede 282,2).
- Vip toilettanken lidt og tag den derefter helt ud. På kontrol- og betjeningsenheden lyser visningen "Toilettank udtaget" (Billede 286,4).

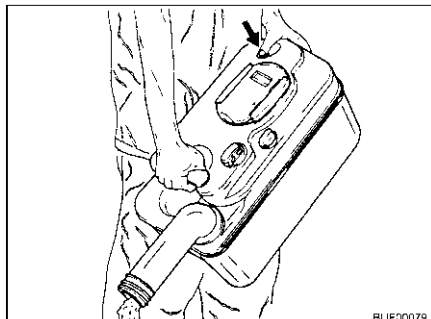

Billede 287 Tøm toilettanken

Tømning af toilettanken:

- Bring toilettanken til en tømningssted, der er beregnet hertil.
- Drej tømningsstudsens helt op.
- Fjern tømningsstudsens dæksel.
- Vend toilet-kassetten med tømningsstudsens nedad.
- Tryk på ventilationsknappen med tommelfingeren. Toilettanken tømmes.
- Skyl toilettanken godt ud med vand.
- Luk tømningsstudsens med dækslet.
- Drej tømningsstudsens tilbage.
- Skub toilettanken tilbage på plads uden at bruge vold.
- Kontrollér, at toilettanken er sikret med holdebøjlen.
- Luk klappen til toilettanken.

Kapiteloversigt

I dette kapitel finder De henvisninger om pleje af køretøjet.

Henvisningerne vedrører i detaljer:

- Køretøjets ydre
- Opholdsrummet
- Vandanlægget
- Emhætten
- Klimaanlægget
- Vinterdriften

I slutningen af kapitlet finder De checklister med foranstaltninger, som De skal udføre, når køretøjet ikke bruges i længere tid.

Checklisterne vedrører i detaljer:

- Den midlertidige opklodsning
- Opklodsningen om vinteren
- Ibrugtagningen efter en opklodsning

11.1 Udvendig pleje

11.1.1 Generelt

Den normale udvendige pleje består i, at køretøjet vaskes regelmæssigt. Hvor hyppigt køretøjet skal vaskes, afhænger af anvendelses- og omgivelsesbetingelserne. I områder med kraftig luftforurening, eller når der køres på saltede veje, skal køretøjet vaskes oftere. Hvis køretøjet er udsat for saltholdig eller fugtig luft (kystområder, varmt og fugtigt klima), skal køretøjet også vaskes oftere.

Parkér om muligt ikke under træer. De harpiksgtige udskillelser, som drypper ned fra mange træer, giver lakken et mat udseende og fremmer en mulig korrosionsproces.

Vask fugleleekskremer af grundigt og med det samme, da syren i fugleleekskremer er særlig ætsende.

11.1.2 Vask med højtryksrensere



- ▷ Rengør ikke dækkene med højtryksspuler. Dækkene kan beskadiges.
- ▷ Sprøjt ikke direkte på udvendige applikationer (dekorføljer) med højtryksrenseren. De udvendige applikationer kan løsne sig.

Før køretøjet vaskes med en højtryksrenser, så læg mærke til driftsvejledningen for højtryksrenseren.

Hold en afstand på mindst ca. 700 mm mellem rensedysen og køretøjet, når der vaskes med rundstråledysen.

Vær opmærksom på, at vandstrålen kommer ud af rensedysen med tryk. Hvis højtryksrenseren anvendes forkert, kan det føre til beskadigelser på køretøjet. Vandtemperaturen må ikke overstige 60 °C. Bevæg vandstrålen hele tiden, mens der vaskes. Ret ikke vandstrålen direkte mod dørspalter, elektriske komponenter, stikforbindelser, tætninger, ventilationsgitter eller tagluger. Køretøjet kan blive beskadiget, eller der kan trænge vand ind i opholdsrummet.

11.1.3 Vaskning af køretøjet



- ▷ Lad aldrig køretøjet blive rengjort i vasketunnel. Der kan trænge vand ind i køleskabsrillerne, skorstenen, emhætternes udluftningsventiler eller i de mekaniske ventilationsanordninger. Køretøjet kan blive beskadiget.
- Rengør køretøjet på en velegnet plads, der er beregnet til at vaske køretøjer.
Undgå direkte sollys. Vær opmærksom på miljøregler.
- Udvendige applikationer og påmonterede dele af kunststof må kun rengøres med rigeligt varmt vand, opvaskemiddel og en blød klud.
- Vask køretøjet med så meget vand som muligt, en ren svamp eller en blød børste. I tilfælde af fastsiddende snavs tilsættes der opvaskemiddel til vandet.
- Lakerede ydervægge kan derudover rengøres med en campingvognsrensere.
- Foretag regelmæssigt efterbehandling af påmonterede dele af glasfiberarmeret kunststof (GRP) med et poleremiddel. Dermed undgås det, at de påmonterede dele med glasfiberarmeret kunststoflim gulner, og der sørges for, at overfladeforseglingen bevares.
- Gummitætningerne på døre og magasinklapper skal gnides med talkum.
- Låsecylindrene i døre og magasinklapper skal behandles med grafitstøv.

11.1.4 Vinduesruder af akrylglas

Akryl-vinduesruderne kræver på grund af deres følsomhed en helt speciel omhyggelig behandling.



- ▷ Tør aldrig acrylglas-vinduesruderne, da støvkorn beskadiger overfladen.
- ▷ Rengør kun acrylglas-vinduesruder med rigeligt varmt vand, lidt opvaskemiddel og en blød klud.
- ▷ Brug aldrig glaspudsemiddel med kemiske, skurende eller alkoholholdige tilsætningsstoffer. Dette ville føre til, at ruderne bliver skøre før tiden, og at der derefter vil danne sig revner.
- ▷ Rengøringsmidler, der bruges i karosseriområdet (f.eks. tjære- eller silikonefjerne), må ikke komme i kontakt med akrylglas.
- ▷ Kør aldrig i vasketunnel.
- ▷ Placér ikke klæbemærkater på acrylglas-vinduesruderne.
- ▷ Efter rengøring af køretøjet skal akrylglas-vinduesruderne skylles en ekstra gang med rent vand.
- ▷ Påfør gummitætningerne talkum.



- ▷ Et akrylglas-rengøringsmiddel med antistatisk virkning egner sig godt til efterbehandling efter rengøring. Små ridser kan behandles med en akrylglas-politur. Tilbehørshandlen tilbyder dette middel.

11.1.5 Undervogn

Køretøjets undervogn er delvis belagt med en ældningsmodstandsdygtig undervognsbeskyttelse. Beskadiges undervognsbeskyttelsen, skal den straks udbedres. Flader, der er påført undervognsbeskyttelse, må ikke behandles med sprøjteolie.



- ▷ Anvend kun produkter, der er godkendt af producenten. Vores autoriserede forhandlere og serviceafdelinger rådgiver Dem gerne.

11.1.6 Spildevandstank

Rens spildevandstanken efter hver brug.

Rengøring:

- Tøm spildevandstanken.
- Åbn rengøringsåbningen på spildevandstanken og aftapningshanen.
- Skyl spildevandstanken grundigt med friskvand.
- Rengør om muligt spildevandssonderne manuelt gennem rengøringsåbningen.

11.1.7 Indgangstrin

Hvis indgangstrinet smøres, kan grove smudspartikler sætte sig fast under kørslen og dermed forstyrre indgangstrinets funktion eller beskadige indgangstrinet. Påfør derfor ikke indgangstrinets bevægelige dele fedt eller olie.

11.2 Indvendig pleje



- ▷ Behandl altid pletter med det samme, hvis det er muligt.
- ▷ Akryl-vinduesruderne kræver på grund af deres følsomhed en helt speciel omhyggelig behandling (se afsnit 11.1.4).
- ▷ Kunststofdelene i toilet- og beboelsesområdet er sarte og kræver en særlig omhyggelig behandling. Der må ikke benyttes opløsningsmidler eller alkoholholdige rengøringsmidler og heller ingen skuremidler. Dermed forebygges det, at materialet bliver mørt, og at der dannes revner.
- ▷ Hårfarvningsmidler, neglelak, cigarettaske og lignende stoffer kan forårsage pletter eller misfarvninger på kunststofdele, som senere ikke kan fjernes. Derfor skal det undgås, at disse stoffer kommer i kontakt med kunststofdelene. Stofferne skal omgående fjernes, hvis de alligevel kom i kontakt med kunststofdelene.
- ▷ Hæld ikke ætsende midler i afløbene. Hæld aldrig kogende vand i afløbet. Ætsende midler eller kogende vand beskadiger afløbsrørene og vandlå-sene.
- ▷ Brug ikke eddikeessens til rengøringen af toilettet og vandanlægget eller ved afkalkningen af vandanlægget. Eddikeessens kan beskadige pakninger eller dele af anlægget. Anvend kun normale afkalkningsmidler til afkalkning.
- ▷ Spar på vandet. Tør alle vandrester op.
- ▷ Støvsug tæpper og polstre regelmæssigt med et egnet børstemundstykke.



- ▷ Yderligere informationer vedrørende brug af plejemidler får De ved henvendelse til vores agenturer og servicekontorer.

- Møbeloverflader, møbelhåndtag, lamper og samtlige kunststofdele i toilet- og opholdsområdet skal rengøres med vand og en uld-klud. Der kan til-sættes et mildt rengøringsmiddel til vandet. Plej efter behov lakoverflader med møbelpolitur.
- Hyndebetrækkene kan rengøres med hyndetørskum eller med skummet fra et mildt vaskemiddel. Vask ikke hyndebetræk, få dem kun rensat. Beskyt hynderne mod sollys, så de ikke falmer.
- Rengør kun hyndebetræk af novalife® med klart vand.
- Rengør læderbetrækkene med en bomuldsklud og en mild sæbelud (natronlud). Læderet må ikke blive gennemvædet, og der må ikke sive vand gennem læderbetrækkenes sømme.
- Rengør gardiner og stores kemisk.
- Rens gulvtæppet efter behov med tæppeskum, og støvsug det.
- Rengør PVC-gulvbelægningen med mildt, sæbeholdigt rengøringsmiddel til PVC-gulve. Læg ikke gulvtæppe på den våde PVC-gulvbelægning. Gulvtæpper og PVC-gulvbelægning kan klæbe sammen.
- Rengør aldrig køkkenvasken og gasapparatet med et sandholdigt skurepulver. Undgå alt, der kan føre til ridser og furer.
- Gasapparatets brænder må kun rengøres fugtigt. Der må ikke komme vand ind i åbningerne på brænderafdækningerne. Vand kan beskadige gasapparatets brænder.
- Børst nettet på dørene, vinduerne og taglugerne af med en blød børste eller med børstemundstykket på støvsugeren.
- Børst de mørke rullegardin af med en blød børste, eller støvsug dem med støvsugerens børstestykke. Fedt eller fastsiddende snavs fjernes med 30 °C varmt sæbelud (natronlud).
- Børst foldegardinerne af med en blød børste, eller støvsug dem med støvsugerens børstestykke. Fedt eller fastsiddende snavs fjernes med 30 °C varmt sæbelud (natronlud).
- Når sikkerhedsselerne rulles ud, kan de rengøres med varm sæbelud. Før sikkerhedsselerne rulles ind, skal de være helt tørre.
- Tør brændstofcellen af med en fugtig, blød klud.

11.3 Vandanlæg

11.3.1 Rengøring af vandtanken

- Tøm vandtanken og luk aftapningsåbningen.
- Fjern dækslet på vandtanken.
- Fyld vand med lidt opvaskemiddel i vandtanken (brug ikke skurepulver).
- Skrub vandtanken med en almindelig opvaskebørste, til der ikke længere kan ses nogen belægning.
- Skrub også pumpens hus.
- Rengør friskvandssonderne manuelt gennem rengøringsåbningerne, hvis det er muligt.
- Fyld vandtanken rigeligt med drikkevand.

11.3.2 Rengøring af vandrør



- ▷ Brug kun egnede rengøringsmidler fra faghandlen.
- ▷ Rengøringsmidlet skal overholde de nationale regler og (hvis det kræves) være godkendt.



- ▷ Den udløbende blanding af vand og rengøringsmiddel opfanges og bortskaffes korrekt.

- Tøm vandanlægget.
- Luk alle aftapningsåbninger og aftapningshaner.
- Fyld en blanding af vand og rengøringsmiddel i vandtanken. Overhold herved producentens angivelser for blandingsforholdet.
- Åbn aftapningshanerne enkeltvis.
- Lad aftapningshanerne være åbne, til blandingen af vand og rengøringsmiddel har nået det pågældende udløb.
- Luk aftapningshanerne igen.
- Stil alle vandhaner på "varm" og skru op for dem.
- Lad vandhanerne være åbne, til blandingen af vand og rengøringsmiddel har nået udløbet.
- Stil alle vandhaner på "kold" og skru op for dem.
- Lad vandhanerne være åbne, til blandingen af vand og rengøringsmiddel har nået udløbet.
- Luk alle vandhanerne.
- Tryk flere gange på toiletskylningen.
- Lad rengøringsmidlet indvirke i overensstemmelse med producentens angivelser.
- Tøm vandanlægget. Herved skal blandingen af vand og rengøringsmiddel opfanges og bortskaffes korrekt.
- Til skylning skal hele vandanlægget fyldes med drikkevand flere gange og tømmes igen.

11.3.3 Desinfektion af vandanlægget



- ▷ Brug kun egnede desinfektionsmidler fra faghandlen.
- ▷ Desinfektionsmidlet skal overholde de nationale regler og (hvis det kræves) være godkendt.



- ▷ Den udløbende blanding af vand og desinfektionsmiddel opfanges og bortskaffes korrekt.

- Tøm vandanlægget.
- Luk alle aftapningsåbninger og aftapningshaner.
- Fyld en blanding af vand og desinfektionsmiddel i vandtanken. Overhold herved producentens angivelser for blandingsforholdet.
- Åbn aftapningshanerne enkeltvis.
- Lad aftapningshanerne være åbne, til blandingen af vand og desinfektionsmiddel har nået det pågældende udløb.

- Luk aftapningshanerne igen.
- Stil alle vandhaner på "varm" og skru op for dem.
- Lad vandhanerne være åbne, til blandingen af vand og desinfektionsmiddel har nået udløbet.
- Stil alle vandhaner på "kold" og skru op for dem.
- Lad vandhanerne være åbne, til blandingen af vand og desinfektionsmiddel har nået udløbet.
- Luk alle vandhanerne.
- Tryk flere gange på toiletskyllingen.
- Lad desinfektionsmidlet indvirke i overensstemmelse med producentens angivelser.
- Tøm vandanlægget. Herved skal blandingen af vand og desinfektionsmiddel opfanges og bortskaffes korrekt.
- Til skylning skal hele vandanlægget fyldes med drikkevand flere gange og tømmes igen.

11.4 Emhætte

Rengør af og til emhættens filter. Hvor tit en rengøring er nødvendig, afhænger af, hvor tit emhætten bruges. Rengør ikke først filteret, når emhættens ydelse aftager tydeligt.

Rengøring af filteret:

- Vask filteret med varmt vand og lidt opvaskemiddel.

11.5 Klimaanlæg

11.5.1 Dometic



Billede 288 Klimaanlæg (Dometic)

I den nederste del af klimaanlæggets loftsenhed (Billede 288,2) findes bagved ventilationsgitterne (Billede 288,1 og 3) altid et fnugfilter og et aktivkulfilter. Fnugfiltrene skal rengøres med regelmæssige mellemrum og skiftes efter behov. Producenten anbefaler, at aktivkulfiltrene skiftes hvert år.

På den venstre side af loftsenheden (uden for køretøjet) findes afløbsåbningerne for kondensvandet. Sørg for at afløbsåbningerne er fri for smuds, løv og lignende, så kondensvandet frit kan løbe ud.

11.5.2 Telair

Rengør fra tid til anden filtret og ventilationsgitterne udvendigt på huset. Hvor tit en rengøring er nødvendig, afhænger af, hvor tit klimaanlægget bruges. Vent ikke med at rengøre filtret og ventilationsgitterne, når emhættens ydelse aftager tydeligt.



- ▷ Til rengøring af filtret må der kun bruges milde rengøringsopløsninger, aldrig benzin eller opløsningsmidler.

Rengøring af filteret:

- Vask filteret med varmt vand og lidt opvaskemiddel.
- Lad filtret tørre godt, inden det indbygges igen.

Rengøring af ventilationsgitter:

- De udvendige ventilationsgitter befries for smuds eller aflejringer med en børste. Ved brug af en rengøringsopløsning skal man sørge for, at der ikke trænger vand ind i husets indre.

11.6 Pleje om vinteren

Vejsalt skader undervognen og de dele, der udsættes for vandsprøjt. Vi anbefaler at vaske køretøjet hyppigere om vinteren. Mekaniske og overfladebehandlede dele samt køretøjets underside er særlig belastede, derfor skal disse dele rengøres særlig grundigt.



- ▷ Stil altid varmeovnen på mindst 15 °C ved fare for frost. Stil cirkulationsluftblæseren (hvis en sådan findes) på automatik. Ved ekstreme udendørs temperaturer skal skabslåger og skabsdøre derudover åbnes lidt. Den indstrømmende varmluft kan modvirke, at f.eks. vandør fryser til, og at der dannes kondensvand i magasinerne.
- ▷ Dæk ved fare for frost yderligere vinduerne på køretøjets yderside til med vinterisoleringsmåtter.
- ▷ Hold skorstene og mekaniske ventilationsanordninger snefrie. Brug i givet fald en skorstensforlænger.

11.6.1 Forberedelser

- Kontrollér køretøjet for lak- og rustskader. Sørg i givet fald for at udbedre skaderne.
- Kontrollér, at der ikke kan trænge vand ind i gulvets mekaniske ventilationsanordninger og i varmeovnen.
- Beskyt undervognens metaldele mod rust med et voksbaseret beskyttelsesmiddel.
- Konservér lakerede udvendige flader med et egnet middel.

11.6.2 Vinterdrift

I vinterdrift opstår der ved lave temperaturer kondensvand, fordi køretøjet er beboet. For at sikre en god rumluftkvalitet og for at undgå skader på køretøjet på grund af kondensvand er tilstrækkelig ventilation meget vigtig.

- Stil i køretøjets opvarmningsfase varmeovnen på den højeste stilling, og åbn tagskabe, gardiner samt rullegardiner. Derved opnås en optimal ventilation og udluftning.
- Opvarm kun, selv om cirkulationsluftanlæg er tændt.
- Tag alle hynder op om morgenen, udluft magasinerne, og lad fugtige steder tørre.



- ▷ Hvis der alligevel dannes kondensvand et eller andet sted, skal det blot tørres op.
- ▷ En uindskrænket vinterduelighed kan ved modeller uden dobbelt bund kun garanteres i forbindelse med "Vinterpakken" fra begyndelsesudstyret.

11.6.3 Efter vintersæsonen

- Foretag grundig vask af undervognen og motoren. Derved fjernes korrosionsfremmende tørsalte (salt, ludrester).
- Foretag udvendig rengøring, og konservér plader med normalt bilvoks.

11.7 Opklodsning

11.7.1 Midlertidig opklodsning



- ▶ Lad bremseanlæg og gasanlæg kontrollere af et autoriseret værksted efter en længere opklodsning (ca. 10 måneder).
- ▶ Vær opmærksom på, at vandet allerede efter kort tid bliver udrikkeligt.
- ▶ Kabelskader på grund af dyr kan føre til kortslutning. Brandfare!

Gennemgå checklisten, før campingvognen klodses op:

Basiskøretøj

Arbejder	Udført
Fyld benzintanken helt. Derved kan korrosionsskader på tanksystemet forhindres	
Klods køretøjet op, så hjulene er aflastede, eller flyt køretøjet hver 4. uge. Derved forhindres tryksteder på dækkene og hjullejerne	
Beskyt dækkene mod direkte sollys. Fare for, at der dannes revner!	
Pump dækkene op til det anbefalede mask. dæktryk	
Sørg altid for tilstrækkelig luftventilation på undervognen	
 ▷ Fugtighed og iltmangel, f.eks. ved tildækning med kunststof-folier, kan på undervognen give optiske uregelmæssigheder.	
Overhold desuden forskrifterne i betjeningsvejledningen til basiskøretøjet	

	Arbejder	Udført
Karosseri	Alle skorstene skal lukkes med de passende afdækningshætter og alle yderligere åbninger (undtagen mekaniske ventilationsanordninger) tætnes. På den måde forhindres det, at der trænger dyr (f.eks. mus) ind	
	For at undgå dannelse af kondensvand og som følge heraf dannelse af mug skal opholdsrummet, alle magasiner, der er tilgængelige udefra, og parkeringspladsen (f.eks. garage) udluftes hver 3. uge	
Opholdsrum	Rejs hynderne op, så de bliver luftet, og fjern tildækninger	
	Rengør køleskabet	
	Lad køleskabets dør og fryseboksen stå på klem	
	Søg efter spor fra dyr, der er kommet ind	
	Afbryd fladskærmen fra nettet, og fjern den evt. fra køretøjet	
Gas anlæg	Luk hovedafspærringsventilen på gasflasken	
	Luk alle gasafspærringsventiler	
	Tag gasflaskerne ud af gaskassen, også selv om de er tomme	
Elektrisk anlæg	Oplad opholdsrummets batteri og startbatteriet helt	
	 ▷ Lad batteriet op i mindst 20 timer før en midlertidig oplodsning. Skil opholdsrummets batteri fra 12 V-instrumentnettet. Sluk batterikontakten på el-blokken (se kapitel 8)	
Vandanlæg	Tøm hele vandanlægget. Blæs resterende vand ud af vandrørene (maks. 0,5 bar). Lad vandhanerne være åbne i midterstilling. Lad sikkerheds-/udløbsventilen (hvis en sådan findes) og alle aftapningshaner være åbne. Overhold henvisningerne i kapitel 10	

11.7.2 Opklodsning til vinteren

Supplerende forholdsregler er nødvendige ved opklodsning vinteren over:

	Arbejder	Udført
Basiskøretøj	Rengør karosseri og undervogn grundigt, og sprøjt det med varmvoks eller konservér med lakplejemiddel	
	Fyld benzintanken med vinterdiesel	
	Kontrollér frostbeskyttelsesmidlet i kølevandet	
	Foretag udbedring af ladskader	

	Arbejder	Udført
Karosseri	Rens køretøjet udvendigt grundigt	
	Hold de mekaniske ventilationsanordninger åbne	
	Rens og smør de påmonterede støtteben	
	Rengør og smør alle dør- og klaphængsler	
	Låsene skal pensles med olie eller glycerin	
	Gnid alle gummitætninger med talkum	
	Låsecylindrene skal behandles med grafitstøv	
Opholdsrum	Stil en luftaffugter op	
	Fjern hynderne fra køretøjet, og opbevar dem tørt	
	Udluft det indvendige rum hver 3. uge	
	Tøm alle skabe og magasiner, og åbn klapper, døre og skuffer	
	Rengør det indvendige rum grundigt	
	Ved fare for frost skal fladskærmen fjernes fra køretøjet	
Elektrisk anlæg	Afmontér startbatteriet og opholdsrummets batteri, og opbevar dem frostfrit (se kapitel 8) hhv. tilslut køretøjet til en 230 V-forsyning	
Vandanlæg	Rengør vandanlægget med særlige rengøringsmidler fra faghandlen	
Hele køretøjet	Læg afskærmningsplade på, så ventilationsåbningerne ikke tildækkes, eller anvend presenninger, der ikke er lufttætte	

11.7.3 Ibrugtagning af køretøjet efter en midlertidig oplodsning eller efter vinterstilstanden

Gennemgå checklisten inden ibrugtagningen:

	Arbejder	Udført
Basiskøretøj	Kontrollér dæktrykket	
	Kontrollér dæktrykket i reservehjulet	
Karosseri	Rengør drejelejet på indgangstrinet	
	Kontrollér de monterede støttebens funktion	
	Kontrollér dørenes, vinduernes og taglugernes funktion	
	Kontrollér, om alle udvendige låse, f.eks. til magasinklapperne, påfyldningsstudsene og indgangsdøren, fungerer	
	Tag afdækningen på varmeovnens skorstenen af (hvis den findes)	
Fjern vinterafdækningen på køleskabsrillerne (hvis den findes)		
Gas anlæg	Stil gasflaskerne i gaskassen, spænd dem fast, og tilslut dem til gasstrykregulatoren	

	Arbejder	Udført
Elektrisk anlæg	Tilslut 230 V-forsyningen via den udvendige stikdåse	
	Oplad opholdsrummets batteri og startbatteriet helt	
	 ▷ Oplad batteriet i mindst 20 timer efter oplødsningen.	
	Forbind opholdsrummets batteri med 12 V-instrumentnettet. Tænd batterikontakten på el-blokken (se kapitel 8)	
	Funktionskontrol af det elektriske anlæg, f.eks. indvendig lampe, stikdåser og elektriske apparater	
Vandanlæg	Desinfektion af vandrør og vandtank	
	Foretag funktionskontrol af betjeningshåndtaget for spildevandstanken	
	Luk sikkerheds-/udløbsventilen (hvis en sådan findes), aftapningshanerne og vandhanerne	
	Kontrollér vandanlægget tæthed	
Indbyggede apparater	Kontrollér, at de indbyggede apparater fungerer	

Kapitelloversigt

I dette kapitel finder De henvisninger om eftersyns- og vedligeholdelsesarbejder på køretøjet.

Vedligeholdelseshenvisningerne vedrører i detaljer:

- Dørene
- Opholdsrummets batteri
- Brændstofcellen
- Varmtvandsvarmeovnen Alde
- Parkeringsvarmen
- Udskiftningen af glødepærer

I slutningen af kapitlet finder De vigtige henvisninger vedr. bestilling af reservedele.

12.1 Eftersynsarbejder

Som ethvert teknisk apparat skal køretøjet undersøges med regelmæssige mellemrum.

Disse eftersynsarbejderne skal foretages af fagpersonale.

Til disse arbejder er speciel fagviden nødvendig, som ikke kan formidles inden for rammerne af denne betjeningsvejledning. Denne fagviden står til rådighed ved alle vores serviceafdelinger. Erfaringer og regelmæssige tekniske instruktioner fra fabrikken samt anlæg og værktøj garanterer et fagligt korrekt eftersyn af køretøjet, der svarer til den nyeste tekniske udvikling.

Lad det "første fastsatte eftersyn" foretage hos en af vores serviceafdelinger 12 måneder efter den første indregistrering.

Få foretaget alle yderligere eftersyn en gang om året.

Den udførende serviceafdeling bekræfter de udførte arbejder.

Lad eftersynsarbejderne for chassiset bekræfte i kundeserviceheftet fra producenten af chassiset.



- ▷ Vær opmærksom på de af producenten fastsatte eftersyn, og lad dem udføre i de foreskrevne intervaller. På den måde bevares køretøjets værdi.
- ▷ Bekræftelsen af de udførte eftersynsarbejder gælder samtidig som dokumentation ved evt. skader og garantikrav.

12.2 Vedligeholdelsesarbejder

Som alle andre tekniske apparater kræver køretøjet også vedligeholdelse. Omfanget og hyppigheden af vedligeholdelsen retter sig efter de forskellige drifts- og anvendelsesbetingelser. Ved vanskelige driftsbetingelser skal køretøjet vedligeholdes hyppigere.

Lad basiskøretøjet og de indbyggede apparater vedligeholdes i de intervaller, der er anført i de pågældende betjeningsvejledninger.

12.3 Døre

For at beholde glideegenskaberne mellem fjeder og hængsel skal indgangsdørens hængsler af og til smøres med fedt.



- ▷ Vi anbefaler Molykote PG 65 eller vaseline som smørefedt.

12.4 Opholdsrummets batteri



- ▷ Anvend kun batterier af samme type ved udskiftning af batterier (samme kapacitet og spænding, genopladelig).
- ▷ Anvend under ingen omstændigheder almindelige bilbatterier (startbatterier). Et bly-syre-batteri må ikke udskiftes med et bly-gel-batteri.
- ▷ Anvend ikke såkaldte forbedringsmidler.

For at opnå en længere levetid for batterierne skal følgende henvisninger overholdes:

Syrekoncentration

- Hold batteriets overflade ren og tør.
- Kontrollér regelmæssigt syrestanden, og påfyld evt. afsaltet eller destilleret vand. Påfyld aldrig syre.
- Lad regulatorspændingen kontrolleres af et autoriseret værksted ved stort vandtab.
- Kontrollér batteriets opladningstilstand med en syrekoncentrationsmåling.
- Ved en syrekoncentration under 1,21 kg/l skal batteriet oplades. Hvis der anvendes en akkumulatørsyre med en koncentration på 1,23 kg/l, skal batteriet oplades ved en syrekoncentration under 1,18 kg/l.
- Ved en syrekoncentration på 1,21 kg/l er batteriet beskyttet mod at fryse indtil -15 °C (ved 1,28 kg/l indtil -70 °C).

Batteriet er genopladeligt og dermed specielt egnet til forsyning af køretøjets ledningsnet. Genopladeligt vil sige, at mange afladninger/opladninger er mulige.

12.5 Brændstofcelle

12.5.1 Udskift tankpatronen



- ▶ Når tankpatronen udskiftes, må der ikke ryges og ikke bruges åben ild. Brandfare!
- ▶ Methanol er giftigt. Undgå at indånde og sluge det og al kontakt med huden eller med øjnene.



- ▷ Sørg for, at tankslangen ikke er knækket eller klemt, når tanktilslutningen tilsluttes.
- ▷ Anvend kun originale tankpatroner fra firmaet SFC.



- ▷ Tankpatronen kan udskiftes, mens systemet kører.
- ▷ Methanol, der er løbet ud, fordamper fuldstændigt.
- ▷ Originale tankpatroner kan købes hos alle autoriserede forhandlere og serviceafdelinger.
- Skru patrontilslutningen af den tomme tankpatron.
- Løsn fastgørelsesremmen på tankpatronen.
- Tag den tomme tankpatron ud af tankpatronholderen.
- Luk tankpatronen tæt efter brug med låsehætten.
- Sæt en ny forsegle original tankpatron i tankpatronholderen.
- Gør tankpatronen fast med fastgørelsesremmen.
- Åbn låsehætten og gem den.

- Skru patrontilslutningen på den nye tankpatron.
- Angiv størrelsen på den isatte tankpatron i menuen "Main menu (hovedmenu) > Fuel Cartridge (tankpatron)", og bekræft med "OK".

12.5.2 Påfyldning af Service Fluid



- ▷ Anvend kun originale påfyldningssæt fra firmaet SFC.
- ▷ Påfyld kun Service Fluid, når dette vises på betjeningspanelet.
- ▷ Sørg for, at der hverken kommer snavs eller fremmedlegemer i påfyldningsåbningen.



- ▷ Originale påfyldningssæt kan købes hos alle autoriserede forhandlere og serviceafdelinger.
- ▷ Tør Service Fluid, der er løbet over, op med en klud.

- Frakobl brændstofcellen, og træk apparattilslutningsstikket af.
- Træk aftræksluftslangen af.
- Skær spidsen af tyllen på påfyldningsflasken.
- Hæld hele påfyldningsflaskens indhold i tilslutningen til aftræksluftslangen.
- Sæt aftræksluftslangen på igen.
- Sæt apparattilslutningsstikket på igen.
- Tryk på reset-knappen.

12.6 Varmtvandsvarmeovn Alde



- ▷ Kontrollér regelmæssigt varmemediets niveau på udligningsbeholderen.
- ▷ Under eller efter varmtvandsvarmeovnen første driftstimer kan påfyldningsniveauet betinget af systemet synke under minimumniveauet. Påfyld i dette tilfælde varmemediet.
- ▷ Efter den første varmedrift anbefaler vi at lufte varmesystemet ud og at kontrollere glykolindholdet.
- ▷ Få varmemediet skiftet af den autoriserede forhandler eller serviceafdelingen ca. hvert andet år, idet korrosionsbeskyttelsen reduceres med tiden.
- ▷ Fyld kun en vand-glykol-blanding (60 : 40) på varmesystemet. Denne blanding giver en frostbeskyttelse indtil ca. -25 °C. Overhold oplysningerne i betjeningsvejledningerne fra producenten ved påfyldning af varmtvandsvarmeovne, der er tilsluttet til køretøjsmotorens kølekredsløb.



- ▷ Yderligere informationer findes i den separate betjeningsvejledning fra producenten.

12.6.1 Kontrol af væskenniveauet



Billede 289 Udligningsbeholder varmtvandsvarmeovn

- Sluk varmtvandsvarmeovnen, og lad den køle af.
- Kontrollér, om væsken står mellem markeringerne "MIN" (Billede 289,3) og "MAX" (Billede 289,2) på udligningsbeholderen (Billede 289).

12.6.2 Påfyldning af varmemedium

- Stil køretøjet vandret. På den måde kan dannelse af bobler undgås.
- Sluk varmtvandsvarmeovnen, og lad den køle af.
- Træk hhv. skru blænden af.
- Drej dækslet (Billede 289,1) på udligningsbeholderen.
- Tag dækslet af.
- Kontrollér frostbeskyttelsesmidlet med en frostbeskyttelsesspindel. Frostbeskyttelsesindholdet skal være på 40 % eller svare til en frostbeskyttelse på -25 °C.
- Fyld langsomt vand-frostbeskyttelses-blandingen i udligningsbeholderen.



- ▷ Det optimale væskenniveau er nået, når væsken i udligningsbeholderen i afkølet tilstand står 1 cm over markeringen "MIN".

12.6.3 Udluftning af varmeanlægget



Billede 290 Udluftningsventil varmtvandsvarmeovn

Udluftningsventilerne er monteret ved varmelegemerne.

- Sluk varmtvandsvarmeovnen, og lad den køle af.
- Åbn udluftningsventilen (Billede 290,1), og lad den stå åben, indtil der ikke længere strømmer luft ud.
- Luk udluftningsventilen.
- Gentag denne procedure på alle udluftningsventiler.
- Kontrollér, om varmtvandsvarmeovnen bliver varm.

12.7 Parkeringsvarme

Tag parkeringsvarmen i drift i 10 minutter mindst en gang om måneden med kold motor og den mindste blæserindstilling.

Lad parkeringsvarmen kontrollere af et autoriseret værksted, før fyringssæsonen begynder.

12.8 Udskiftning af glødepærer, udvendig



- ▶ Glødepærer og lampeholdere kan være meget varme. Derfor skal man lade lampen køle af, inden glødepæren udskiftes.
- ▶ Opbevar glødepærer utilgængeligt for børn.
- ▶ Undlad at benytte glødepærer, som er faldet ned eller har ridser i glasset. Glødepæren kan springe.



- ▷ Rør ikke den nye glødepære med fingrene. Brug en stofklud, når den nye glødepære sættes i.
- ▷ Benyt altid kun glødepærer af samme type og med det rigtige watt-tal (se skemaet "glødepære-typer til udvendigt lys").
- ▷ Hvis LED'erne i lysene er defekte, skal man kontakte en autoriseret forhandler eller en serviceafdeling.

Glødepære-typer

I køretøjet anvendes forskellige glødepære-typer. Nedenfor er udskiftningen af den pågældende glødepære-type beskrevet.

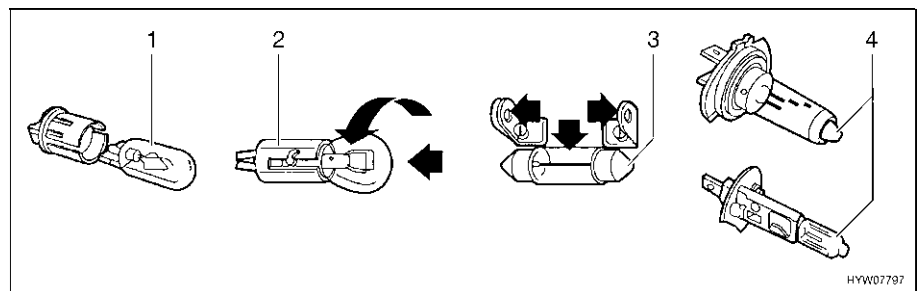

Billede 291 Glødepære-typer

Pos. på Billede 291	Sokkeltype/glødepæretype	Udskiftning
1	Stikfatning	Træk glødepæren ud for at tage den ud
		Skub glødepæren ind i fatningen med et let tryk for at sætte den i
2	Bajonettfatning	Tryk glødepæren ned for at tage den ud, og drej den mod uret
		Sæt glødepæren ind i fatningen for at sætte den i, og drej den med uret
3	Cylindriske glødepærer	Bøj forsigtigt lampeholderens kontakter ud for at tage dem ud og sætte dem i
4	Halogenpære	Løsn holdefjedrene for at tage den ud
		Sæt holdefjedrene på igen, når den er sat i

12.8.1 Lys front

Lygterne til nærlys, fjernlys og parkeringslys samt til retningsviseren er dele af basiskøretøjet. Udskiftningen af glødepærer er beskrevet i betjeningsvejledningen til basiskøretøjet.

12.8.2 Lys bag

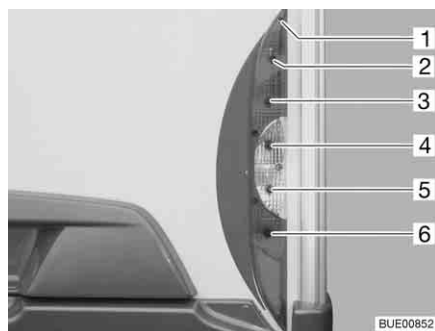

- 1 Husets skruer
- 2 Baglygte
- 3 Bremselygte
- 4 Retningsviser
- 5 Baklygte
- 6 Tågebaklygte

Billede 292 Lys bag

- Løs husets fem skruer (Billede 292,1).
- Tag huset af.
- Fjern glødepæren.
- Sæt en ny glødepære i.
- Montér lampen i omvendt rækkefølge.

12.8.3 Sidelys

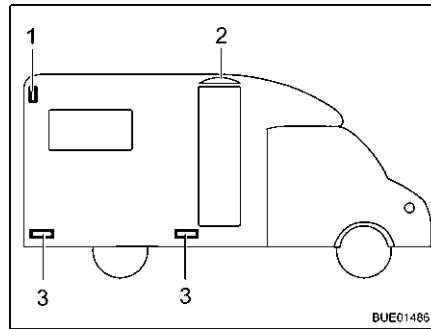

- 1 Konturlys
- 2 Forteltlampe
- 3 Markeringslys

Billede 293 Sidelys

Konturlys Konturlyset (Billede 293,1) er placeret foroven i sidevæggens område bagved i køretøjet.

- Træk huset af.
- Fjern glødepæren.
- Sæt en ny glødepære i.
- Montér lampen i omvendt rækkefølge.

Markeringslys Markeringslysene (Billede 293,3) er placeret i køretøjets nederste område.

Forteltlampe Forteltlampen (Billede 293,2) befinder sig over indgangsdøren.



- ▷ Lamperne er udstyret med lysdioder. Kontakt en autoriseret forhandler eller en serviceafdeling for at udskifte lysdioderne.

12.8.4 Glødepære-typer til udvendigt lys

	Udvendigt lys	Glødepæretype
Bag	Bremselygte	Ba15s 12 V 21 W
	Baglygte	Ba15s 12 V 5 W
	Retningsviser	Ba15s 12 V 21 W orange
	Tågebaglygte	Ba15s 12 V 21 W
	Nummerpladelys	Soffitte 12 V 5 W
	Baklygte	Ba15s 12 V 21 W
	Tredje bremselygte	Lysdiode
Side	Markeringslys, forteltlampe	Lysdiode
	Konturlys	Ba15s 12 V 5 W hhv. Soffitte 12 V 5 W

12.9 Udskiftning af glødepærer, indvendig



- ▶ Glødepærer og lampeholdere kan være meget varme. Derfor skal man lade lampen køle af, inden glødepæren udskiftes.
- ▶ Før glødepærene udskiftes, skal strømtilførslen frakobles på sikkerhedsafbryderen i 230 V-sikringskabet.
- ▶ Opbevar glødepærer utilgængeligt for børn.
- ▶ Undlad at benytte glødepærer, som er faldet ned eller har ridser i glasset. Glødepæren kan springe.
- ▶ Lamper kan blive meget varme. Når lampen er tændt, skal sikkerhedsafstanden til brændbare genstande altid være på 30 cm. Brandfare!
- ▶ LED'erne i lygterne må ikke erstattes med almindelige pærer. Brandfare som følge af kraftig varmeudvikling.



- ▷ Rør ikke den nye glødepære med fingrene. Brug en stofklud, når den nye glødepære sættes i.
- ▷ Benyt altid kun glødepærer af samme type og med det rigtige watt-tal.
- ▷ Hvis LED'erne i lysene er defekte, skal man kontakte en autoriseret forhandler eller en serviceafdeling.

12.9.1 Indbygget halogenlampe



Billede 294 Indbygget halogenlampe (flad)

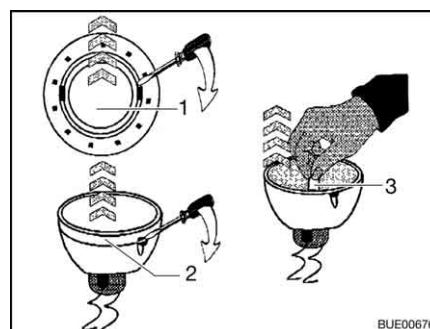

Billede 295 Udskiftning af halogenpære

Halogenpære 12 V/10 W

Den indbyggede halogenlampe (Billede 294,1) er monteret forsænket.

Udskiftning af pære:

- Løsn den indre afdækningsring (Billede 295,1) fra huset med en skrue-trækker.
- Løsn afdækningsringen med glasskiven (Billede 295,2) fra den nederste del af den indbyggede halogenlampe med en skrue-trækker.
- Fjern halogenpæren (Billede 295,3).
- Sæt en ny halogenpære i.
- Montér lampen i omvendt rækkefølge.

12.9.2 Indbygget halogenlampe (flad)

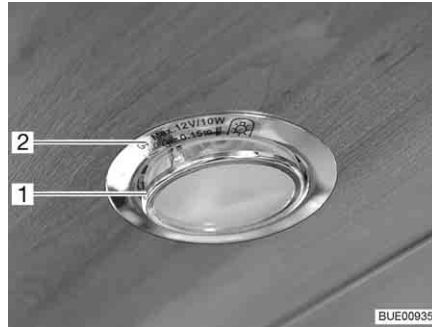

Billede 296 Indbygget halogenlampe (flad)

Halogenpære G4 12 V/10 W

Den indbyggede halogenlampe (Billede 296,2) er monteret forsænket i blænden.

Udskiftning af pære:

- Den indvendige dækring med glasskiven (Billede 296,1) løftes ud af huset med et egnet værktøj (f.eks. en skruetrækker).
- Fjern halogenpæren.
- Sæt en ny halogenpære i.
- Montér lampen i omvendt rækkefølge.

12.9.3 Indbygget lampe med LED

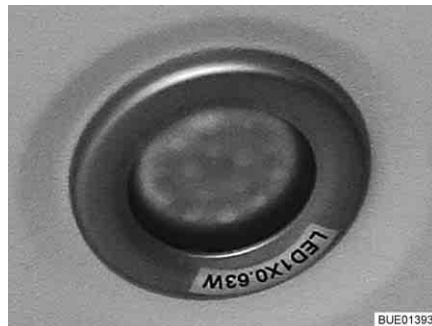

Billede 297 Indbygget lampe



Billede 298 Indbygget lampe (alternativ)



- ▷ LED-lamper har en meget lang levetid. Et lampeskift er normalt ikke nødvendigt.

Udskiftning af pære:

- Kontakt en autoriseret forhandler eller en serviceafdeling.

12.9.4 Halogenspotlampe (kan forskydes)

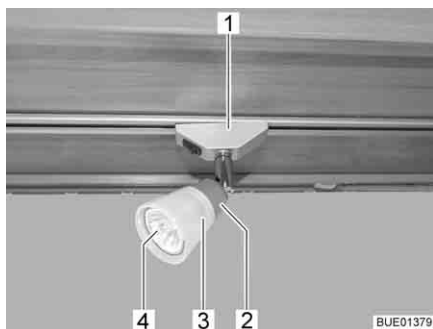

Billede 299 Halogenspotlampe (kan forskydes)



Billede 300 Sugkop til udskiftning af pære

Halogenpære 12 V/10 W

Udskiftning af pære:

- Drej halogenspotlampen (Billede 299,1) 90° og tag den ud af skinnen.
- Drej lampeskærmen (Billede 299,3) mod uret.
- Træk forsigtigt lampeskærmen sammen med halogenpæren (Billede 299,4) af fatningen (Billede 299,2).
- Fjern halogenpæren.
- Skru lampeskærmen på fatningen.
- Den nye halogenpære indsættes i lampeskærmen og trykkes ind i fatningen.
- Halogenlampen indsættes i skinnen.



- ▷ Der medfølger en sugkop (Billede 300,1), som kan bruges til at udskifte pærer.

12.9.5 Halogenspotlampe (kan forskydes)

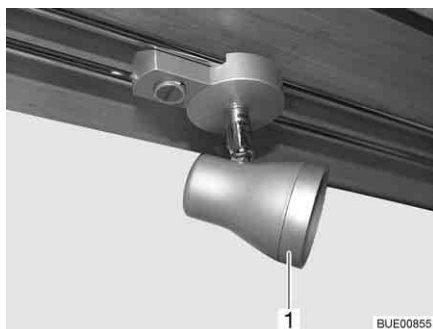

Billede 301 Halogenspotlampe (kan forskydes)

Halogenpære 12 V/10 W

Udskiftning af pære:

- Drej den ydre ring (Billede 301,1) mod uret, indtil den løsnes fra huset.
- Tag holderingen ud.
- Fjern halogenpæren.
- Sæt en ny halogenpære i.
- Montér lampen i omvendt rækkefølge.

12.9.6 Garagelampe

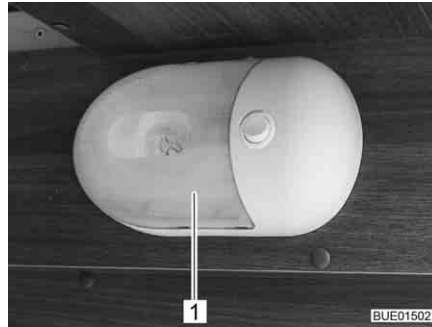

Billede 302 Garagelampe

Halogenpære 12 V/16 W

Udskiftning af pære:

- Tryk forsigtigt den gennemsigtige afdækning (Billede 302,1) sammen på begge sider, træk den lidt væk fra kontakten, og tag den af fremad.
- Fjern halogenpæren.
- Sæt en ny halogenpære i.
- Montér lampen i omvendt rækkefølge.

12.10 Reservedele



- ▶ Hver ændring af tilstanden, som køretøjet har fra fabrikkens side, kan reducere køreegenskaberne og trafikikkerheden.
- ▶ Ekstraudstyr og originale reservedele, der anbefales af os, blev specielt udviklet og frigivet til Deres køretøj. Den autoriserede forhandler eller serviceafdelingen fører disse produkter. Den autoriserede forhandleren eller serviceafdelingen er informeret om tilladte tekniske enkeltheder og udfører nødvendige reparationer fagligt korrekt.
- ▶ Tilbehør og dele til påmontering, ombygning eller indbygning, som ikke er godkendt af os, kan føre til skader på vognen og til reduktion af trafikikkerheden. Selv hvis der foreligger en erklæring fra sagkyndig, en standardtypegodkendelse eller en typegodkendelse, er der ikke sikkerhed for produktets korrekte beskaffenhed.
- ▶ Der ydes ingen garanti, hvis produkter, som ikke er godkendt af os, er årsag til skader. Dette gælder også for ikke-tilladte ændringer på køretøjet.

Af sikkerhedsmæssige grunde skal reservedele til apparaterne svare til fabrikantens angivelser og være godkendt som reservedel af denne. Reservedele må kun indbygges af producenten af apparatet eller et autoriseret værksted. De autoriserede forhandlere samt serviceafdelingerne står til rådighed ved behov for reservedele.

Her nogle forslag til vigtige reservedele:

- Sikringer
- Kilerem
- Viskerblade
- Glødepærer
- Vandpumpe (dykpumpe)

Ved bestilling af reservedele skal stelnummeret og køretøjets type oplyses til forhandleren.

Køretøjet, som er beskrevet i denne betjeningsvejledning, er lavet og udstyret efter fabriksstandard. Alt efter anvendelsesformålet tilbyder vi nyttigt specialtilbehør. Ved montering af specialtilbehør skal det kontrolleres, om dette skal registreres i indregistreringsattesten. Overhold den teknisk tilladte totalvægt. Den autoriserede forhandler eller serviceafdelingen rådgiver Dem gerne.

12.11 Typeskilt

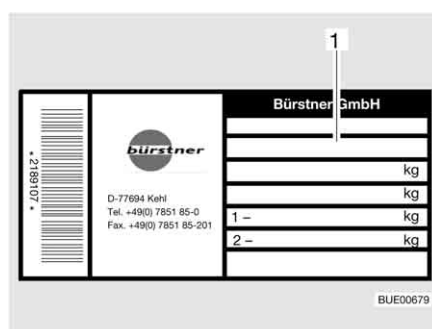

1 Stelnummer

Billede 303 Typeskilt

Typeskiltet (Billede 303) med stelnummeret er placeret indenfor ved indgangsområdet.

Fjern ikke typeskiltet. Typeskiltet:

- Identificerer køretøjet
- Er en hjælp ved bestilling af reservedele
- Dokumenterer sammen med indregistreringsattesten, hvem der ejer køretøjet



- ▷ Ved henvendelser til kundeservicen skal **stelnummeret** også altid angives.

12.12 Klæbemærkat med advarsel og klæbemærkat med henvisning

På og i køretøjet er der anbragt klæbemærkater med advarsler og henvisninger. Klæbemærkater med advarsler og henvisninger tjener sikkerhedsmæssige formål og må ikke fjernes.



- ▷ Reserveklæbemærkater kan rekvireres hos autoriserede forhandlere eller hos serviceafdelingen.

Kapiteloversigt

I dette kapitel finder De henvisninger om køretøjets dæk.

Henvisningerne vedrører i detaljer:

- Valget af dæk
- Omgangen med dækkene
- Skift af hjul
- Reservehjulholderen

I slutningen af kapitlet finder De en tabel, hvor De kan finde det korrekte dæktryk for Deres køretøj.

13.1 Generelt



- ▶ Kontrollér campingvognens dæktryk regelmæssigt, før der køres, eller med et mellemrum på to uger. Et forkert dæktryk forårsager en for stor slitage og kan føre til beskadigelse af dækkene eller endda til at dækkene eksploderer. Derved kan man miste herredømmet over køretøjet.



- ▷ Kontrollér kun dæktrykket på kolde dæk.
- ▷ På køretøjet er der monteret slangeløse dæk. Montér aldrig slanger i disse dæk.
- ▷ Se betjeningsvejledningen for basiskøretøjet.



- ▷ Alt efter basiskøretøj og udførelse er køretøjerne seriemæssigt kun udstyret med et dækreparationssæt.
- ▷ Kør ved en punktering køretøjet over i højre vejrabat, og stands der. Køretøjet skal sikres med en advarselstrekant. Tænd for advarselsblinket.
- ▷ Ved køretøjer med tandemaksel kan det systembetinget komme til en større dækslitage.
- ▷ Dækkene må ikke være mere end 6 år gamle, da materialet med tiden bliver sprødt. Det firecifrede DOT-nummer på dækkets flanke angiver produktionsdatoen. De første to cifre angiver ugen, og de sidste to cifre angiver fremstillingsåret.

Eksempel: (0512) Uge 05, fremstillingsår 2012.

- Bemærk:**
- Kontrollér regelmæssigt (hver 14. dag) dækkene for en ensartet profilslitage, profildybde og udvendig beskadigelse.
 - Vær opmærksom på den minimale profildybde, der er fastsat af lovgivningen.
 - Anvend altid dæk af den samme type, samme fabrikat og samme udførelse (sommerdæk eller vinterdæk).
 - Anvend kun dæk, der er tilladt til den type fælge, der benyttes. De tilladte størrelser på fælge og dæk er opført i køretøjets indregistreringsattest, men Deres autoriserede forhandler eller serviceafdelingen rådgiver Dem også gerne.
 - Kør nye dæk til på en strækning på ca. 100 km med en moderat hastighed, først da er den fulde vejkontakt givet.

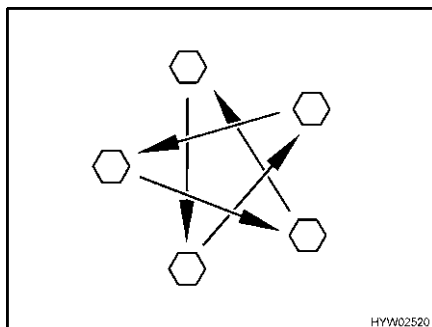

Billede 304 Spænd hjulmøtrikkerne og hjulboltene over kors

- Kontrollér regelmæssigt, at hjulmøtrikkerne eller hjulboltene sidder fast. Efterspænd hjulmøtrikkerne eller hjulboltene over kors på et udskiftet hjul efter 50 km (Billede 304).
Tilspændingsmoment se afsnit 13.5.2.
- Hvis der anvendes nye eller nylakerede fælge, skal hjulmøtrikkerne eller hjulboltene derudover efterspændes efter ca. 1 000 til 5 000 km.
- Ved opklodsning eller længere stilstandstider skal tryksteder på dæk og hjullejer forhindres:
Klods køretøjet op, så hjulene er aflastede, eller flyt køretøjet hver 4. uge, så hjulene position ændres.

13.2 Valg af dæk



- ▶ Det forkerte dækvalg kan under kørslen føre til beskadigelse af dækkene og/eller punktering.



- ▷ Hvis der monteres dæk, som ikke er godkendt til køretøjet, kan køretøjets typegodkendelse og dermed også forsikringen bortfalde. Den autoriserede forhandler eller serviceafdelingen rådgiver Dem gerne.

De dækstørrelser, der godkendt til Deres køretøj, er angivet i indregistreringsattesten eller kan oplyses hos de autoriserede forhandlere eller serviceafdelingerne. Hvert dæk skal passe til køretøjet, hvor det skal anvendes. Det gælder først og fremmest for de ydre mål (diameter, bredde), der angives med standard-størrelsesbetegnelse. Derudover skal dækket opfylde kravene til det pågældende køretøj mht. vægt og hastighed.

Ved vægten gås ud fra den tilladte maksimale akselbelastning, der fordeles på to dæk. Et dæks maksimale bæreevne bestemmes med dets Load-Index (= LI, bæreevne-karakteristik).

Et køretøjs akselgeometri er, ligesom styrt og spor, også vigtig for valget af dæk. Maksimumhastigheden, der er tilladt for et dæk, (ved fuld bæreevne) angives med dets Speed-Index (= GSY, hastighedssymbol). Load-Index og Speed-Index udgør tilsammen et dæks driftsidentifikation. Den er en officiel bestanddel af den fuldstændige, normbundne dimensionsbetegnelse, som står på alle dæk. Disse oplysninger på dækket skal stemme overens med dem i indregistreringsattesten.

13.3 Betegnelser på dækket

215/70 R 15C 109/107 Q
(eksempel)

Betegnelse	Forklaring
215	Dækkets bredde i mm
70	Forhold mellem dækkets højde og bredde i procent
R	Dækmodel (R = radial)
15	Fælgdiameter i tommer
C	Commercial (kassevogn)
109	Bæreevne-identifikation enkelthjuldæk
107	Bæreevne-identifikation dobbelthjuldæk
Q	Hastighedssymbol (Q = 160 km/h)

13.4 Omgang med dæk

- Kør over kantsten i den stumpe vinkel. Ellers klemmes dækket evt. på flanken. Hvis der køres over kantstenen i en spids vinkel, kan dækket beskadiges og efterfølgende punktere.
- Kør langsomt over højtliggende kloakdæksler. Ellers klemmes dækket evt. Hvis der køres hurtigt over højtliggende kloakdæksler, kan dækket beskadiges og efterfølgende punktere.
- Kontrollér regelmæssigt støddæmperne. Kørsel med dårlige støddæmpere fører til tydeligt forøget slitage.
- Lad spidsning og styrt kontrollere ved uensartet profilsnitage. Kørsel med forkert indstillet spidsning eller ensidig justeret styrt fører til entydigt forøget slitage.
- Undgå at blokere bremserne, når der bremses. Hvis bremserne blokeres, når der bremses, får dækkene mere eller mindre kraftig "bremseplader". Det reducerer kørekomforten. Dækkene kan evt. blive ubrugelige.
- Rengør ikke dækkene med en højtryksspuler. Dækkene kan i løbet af få sekunder beskadiges kraftigt og efterfølgende punktere.
- Tag hensyn til dækkene, når der køres. Undgå hård opbremsning, kavalerstart og længerevarende kørsel på dårlige veje.

13.5 Skift af hjul

13.5.1 Generelle henvisninger



- ▶ Køretøjet skal stå på en plan, fast og skridsikker undergrund.
- ▶ Skift til første gear. Skift til stilling "P" ved automatgear.
- ▶ Før køretøjet løftes, skal håndbremsen trækkes.
- ▶ Køretøjet skal sikres mod at rulle væk med underlagskiler på siden overfor.
- ▶ Løft under ingen omstændigheder køretøjet med de monterede støtteben.
- ▶ Når en anhænger er tilkoblet: Anhængerens skal kobles fra, før køretøjet løftes.
- ▶ Fastgør under ingen omstændigheder donkraften på karosseriet, men under akslen.



- ▶ Overbelast aldrig donkraften. Den maks. tilladte last er angivet på typeskiltet på donkraften.
- ▶ Donkraften må kun benyttes til at løfte køretøjet kortvarigt under dækskiftet.
- ▶ Mens køretøjet er løftet, må der ikke opholde sig personer i campingvognen.
- ▶ Start ikke motoren, mens køretøjet er løftet.
- ▶ Personer må ikke lægge sig ind under det løftede køretøj.



- ▷ Ved hjulskiftet må gevindboltens eller hjulboltens gevind ikke beskadiges.
- ▷ Spænd hjulmøtrikkerne og hjulboltene over kors (Billede 304).
- ▷ Ved skift til andre fælge (f.eks. aluminiumsfælge eller hjul med vinterdæk) skal de dertil hørende hjulskruer med den rigtige længde og kalotform anvendes. Dette er afgørende for, at hjulene er fastgjort sikkert, og at bremseanlægget fungerer korrekt.
- ▷ Fælge og dæk, der ikke er tilladt til køretøjet, kan påvirke trafikikkerheden og skal vurderes og godkendes separat af en tilladt kontrolinstans.
- ▷ Udskift ikke hjul over kors.



- ▷ Køretøjet skal sikres svarende til de nationale bestemmelser f.eks. med advarselstrekant.
- ▷ Kontrollér, før hjulet skiftes, størrelsen på fælg og dæk, dækkets bæreevne og hastighedsindekset for dækket. Anvend kun de fælg- og dækstørrelser, der er angivet i indregistreringsattesten.
- ▷ Yderligere informationer findes i betjeningsvejledningen til basiskøretøjet.

13.5.2 Tilspændingsmoment

Hjulene skal spændes med forskellige tilspændingsmomenter afhængigt af fælgenes type og producent.

Stålfælge

- Stålfælge 15": Tilspændingsmoment 160 Nm
- Stålfælge 16": Tilspændingsmoment 180 Nm

Letmetalfælg Borbet



Billede 305 Letmetalfælg Borbet

- Letmetalfælg 15" Borbet HW65560: Tilspændingsmoment 130 Nm
- Letmetalfælg 16" Borbet HW65660: Tilspændingsmoment 130 Nm

Letmetalfælg Tomason



Billede 306 Letmetalfælg Tomason

- Letmetalfælg 15" Tomason TN3F-6515: Tilspændingsmoment 180 Nm
- Letmetalfælg 16" Tomason TN3F-6516: Tilspændingsmoment 180 Nm

Letmetalfælg Goldschmitt



Billede 307 Letmetalfælg Goldschmitt

- Letmetalfælg 15" Goldschmitt GSM1-1560: Tilspændingsmoment 180 Nm
- Letmetalfælg 16" Goldschmitt GSM1-1665: Tilspændingsmoment 180 Nm

13.5.3 Hjulskift



- ▶ Donkraftens bundplade skal stå plant på jorden.
- ▶ Donkraften må ikke sidde skævt.



- ▷ Lad det udskiftede hjul reparere med det samme.
- ▷ Overhold de generelle henvisninger i dette kapitel.



Billede 308 Sikring af køretøjet

- Parkér så vidt muligt køretøjet på jævn og fast undergrund.
- Stands motoren, og sørg for at sikre fareområdet.
- Skift til første gear. Skift til stilling "P" ved automatgear.
- Træk håndbremsen.
- Læg underlagskiler eller lignende egnede genstande under hjulet på den modsatte side for at sikre køretøjet (Billede 308).
- Løsn reservehjulet fra reservehjulholderen.
- Hvis undergrunden er blød, skal der lægges et stabilt underlag under donkraften, f.eks. et bræt.
- Sæt donkraften på de punkter, der er beregnet hertil (se betjeningsvejledningen til basiskøretøjet).
- Drej hjulboltene et par omdrejninger med en hjulnøgle, men skru dem ikke ud.
- Løft køretøjet, indtil hjulet er 2 til 3 cm over jorden.
- Skru hjulboltene ud, og tag hjulet af.
- Sæt reservehjulet på hjulnavet, og justér det.
- Skru hjulboltene i, og spænd dem over kors.
- Drej donkraften ned, og fjern den.
- Spænd hjulbolte ensartet med hjulnøglen (tilspændingsmoment, se afsnit 13.5.2).
- Lad et autoriseret værksted kontrollere tilspændingsmomentet.

13.6 Reservehjulholder (ekstraudstyr)

Reservehjulholderen er indbygget i baggaragen.

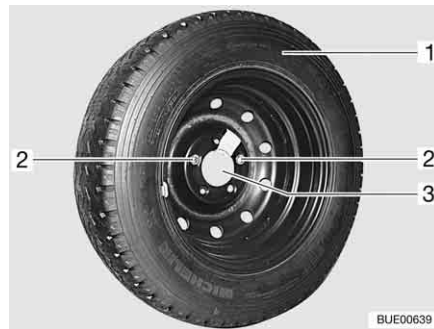

Billede 309 Reservehjulholder i baggaragen

Udtagning af reservehjulet:

- Åbn baggaragens udvendige klap.
- Skru de to fastgørelsesskruer (Billede 309,2) ud med bilværktøjet, og tag dem af.
- Tag reservehjulet (Billede 309,1) af holderen (Billede 309,3).

13.7 Dæktryk



- ▶ For lavt dæktryk fører til overophedning af dækket. Alvorlige skader på dækket kan være konsekvensen.
- ▶ Kontrollér campingvognens dæktryk regelmæssigt, før der køres, eller med et mellemrum på to uger. Et forkert dæktryk forårsager en for stor slitage og kan føre til beskadigelse af dækkene eller endda til at dækkene eksploderer. Derved kan man miste herredømmet over køretøjet.
- ▶ Anvend kun ventiler, der er godkendte til det foreskrevne dæktryk.



- ▷ Kontrollér kun dæktrykket på kolde dæk.

Et dæks bæreevne og dermed dets holdbarhed hænger umiddelbart sammen med dæktrykket. Luft er et flygtigt medium, som uundgåeligt også strømmer ud af dæk.

Som tommelfingerregel kan man gå ud fra, at der ved en fyldt dæk forekommer et tryktab på 0,1 bar hver anden måned. For at undgå, at dækkene beskadiges eller punkterer, skal dæktrykket kontrolleres regelmæssigt.

Afhængigt af dæktrykket ændres dækkenes kontaktflade.

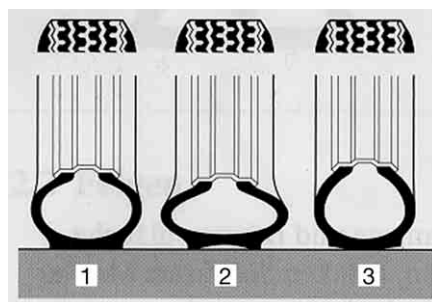

- 1 Korrekt dæktryk
- 2 For lavt dæktryk
- 3 For højt dæktryk

BUE00098

Billede 310 Dækkenes kontaktflade



- ▷ Angivelserne af dæktrykket gælder for læssede køretøjer med kolde dæk.
- ▷ Når dækkene er varme, skal trykket være 0,3 bar højere, end når de er kolde. Kontrollér det korrekte tryk igen, når dækkene er kolde.
- ▷ Angivelse af dæktrykket i bar.
- ▷ Over 4,75 bar er en metalventil generelt påkrævet.
- ▷ Dæktryktolerancen er på +/- 0,05 bar.

Typen	Dækstørrelse	Luftryk foran i bar	Luftryk bagved i bar
Alle typer	215/70 R 15 C (109/107) Q	4,1	4,5
Alle typer med dæk til autocampere	215/70 R 15 CP (109/107) Q	5,0	5,5
Alle modeller inkl. vinterdæk (M+S)	215/70 R 15 C (109/107) Q	4,3	4,75
Alle typer	225/75 R 16 C (116/114) Q	4,5	5,0
Alle typer med dæk til autocampere	225/75 R 16 CP (116/114) Q	5,5	5,5
Alle modeller inkl. vinterdæk (M+S)	225/75 R 16 C (116/114) Q	5,2	5,2
Alle typer	225/75 R 16 C (116/114) Q (tandemaksel)	4,5	3,5
Alle typer med dæk til autocampere	225/75 R 16 CP (116/114) Q (tandemaksel)	5,5	3,5
Alle modeller inkl. vinterdæk (M+S)	225/75 R 16 C (116/114) Q (tandemaksel)	5,2	3,5

Køretøjer tilpasses løbende til den nyeste tekniske udvikling. Det er muligt, at der endnu ikke er taget hensyn til nye dækstørrelser i denne tabel. I dette tilfælde står den autoriserede forhandler eller serviceafdelingen til rådighed med de nyeste værdier.

Kapitelloversigt

I dette kapitel finder De henvisninger om mulige fejl på Deres køretøj. Fejlene er oplyst med deres mulige årsag og et forslag til udbedring. Henvisningerne vedrører i detaljer:

- Bremselanlægget
- Det elektriske anlæg
- Brændstofcellen
- Gasanlægget
- Varmeovnen
- Vandvarmeren
- Klimaanlægget
- Gasapparatet
- Gasbageovnen
- Mikrobølgeovnen
- Køleskabet
- Vandforsyningen
- Karosseriet

De nævnte fejl kan man selv let kan udbedre uden større fagkundskaber. Hvis hjælpen, der er anført i denne betjeningsvejledning, ikke er nok, skal et autoriseret værksted søge og udbedre fejlårsagen.

14.1 Bremselanlæg



- ▶ Lad straks fejl på bremselanlægget reparere på et autoriseret værksted.

14.2 Elektrisk anlæg



- ▷ Ved udskiftning af opholdsrummets batteri må der kun benyttes batterier af samme type.



- ▷ Om udskiftning af sikringerne, se kapitel 8.

Fejl	Årsag	Afhjælpning
Belysningsanlægget fungerer ikke mere fuldstændigt	En glødepære er defekt	Udskift af glødepæren. Vær opmærksom på volt- og watt-angivelsen
Den indvendige belysning fungerer ikke mere fuldstændigt	En glødepære er defekt	Udskift af glødepæren. Vær opmærksom på volt- og watt-angivelsen
	Sikringen på el-blokken defekt	Udskift sikringen på el-blokken
Det elektriske indgangstrin kan ikke køres ud hhv. ind	Sikringen på el-blokken defekt	Udskift sikringen på el-blokken
Ingen 230 V-forsyning på trods af tilslutning	230 V-sikringsautomaten er udløst	Tænd 230 V-sikringsautomaten

Fejl	Årsag	Afhjælpning
Startbatteriet eller opholdsrummets batteri oplades ikke ved 230 V-drift	Jumbo-fladsikring (50 A) på startbatteriet eller på opholdsrummets batteri defekt	Udskift jumbo-fladsikring (50 A) på startbatteriet eller på opholdsrummets batteri
	Lademodul i el-blokken defekt	Kontakt kundeservice
Opholdsrummets batteri oplades ikke af køretøjet	Sikring på dynamoen klemme D+ defekt	Udskift sikringen
	Delerelæ i el-blokken defekt	Kontakt kundeservice
12 V-forsyning virker ikke	12 V-forsyning slukket	Tænd 12 V-forsyningen
	Batterikontakt på el-blokken slukket	Tænd batterikontakten
	Opholdsrummets batteri er afladet	Oplad opholdsrummets batteri
	Jumbo-fladsikring (50 A) på opholdsrummets batteri defekt	Udskift jumbo-fladsikring (50 A) på opholdsrummets batteri
	Delerelæ i el-blokken defekt	Kontakt kundeservice
12 V-forsyning virker ikke ved 230 V-drift	12 V-forsyning slukket	Tænd 12 V-forsyningen
	Batterikontakt på el-blokken slukket	Tænd batterikontakten
	Lademodul i el-blokken defekt	Kontakt kundeservice
	230 V-sikringsautomaten er udløst	Kontakt kundeservice
	Jumbo-fladsikring (50 A) på opholdsrummets batteri defekt	Udskift jumbo-fladsikring (50 A) på opholdsrummets batteri
Startbatteriet aflades ved 12 V-drift	Delerelæ i el-blokken defekt	Kontakt kundeservice
	Batterikontakt på el-blokken slukket	Tænd batterikontakten
Ingen spænding fra opholdsrummets batteri	Opholdsrummets batteri er afladet	<p>Oplad opholdsrummets batteri omgående</p> <p> ▷ Dybafladning beskadiger batteriet.</p> <p>Hvis køretøjet står stille i længere tid, skal opholdsrummets batteri oplades helt</p> <p>Batteriet aflades af brugere på standby (se kapitel 8)</p>

Fejl	Årsag	Afhjælpning
Kontrollampe 12 V lyser ikke	12 V-forsyning slukket	Tænd 12 V-forsyningen
	Batterikontakt på el-blokken slukket	Tænd batterikontakten
	Startbatteri eller opholdsrummets batteri ikke opladet	Oplad startbatteriet eller opholdsrummets batteri
	Delerelæ i el-blokken defekt	Kontakt kundeservice
	Fladsikring (2 A) på opholdsrummets batteri defekt	Udskift fladsikring (2 A) på opholdsrummets batteri
Emhætten virker ikke	230 V-sikringsautomaten er slukket	Tænd 230 V-sikringsautomaten
	Sikring (15 A) på el-blokken defekt	Udskift sikringen (15 A)
	Emhætten er defekt	Kontakt kundeservice

14.3 Brændstofcelle



- ▷ Åbn ikke brændstofcellen. Brændstofcellen indeholder ikke dele, som du selv kan reparere.
- ▷ Alle fejl vises ikke på displayet. Kontakt kundeservicen, hvis fejlen ikke kan udbedres ved hjælp af følgende tabel eller betjeningsvejledningen til brændstofcellen.

Fejl (visning)	Årsag	Afhjælpning
Brændstofcellen kan ikke tilkobles	Der er ikke tilsluttet et batteri, batteriet er ikke tilsluttet korrekt eller fladt	Kontrollér tilslutningen
	Sikringen defekt	Udskift sikringen; kontakt kundeservice, hvis fejlen optræder igen
Afbrydelse: Omgivelserne for varme	Omgivelsestemperatur for høj (40 °C)	Brændstofcellen starter igen, når omgivelsestemperaturen ligger mellem 0 °C og 40 °C

14.4 Gasanlæg



- ▶ Hvis gasanlægget er defekt (gaslugt, højt gasforbrug), er der eksplosionsfare! Luk straks hovedafspærringsventilen på gasflasken. Åbn vinduer og døre, og luft grundigt ud.
- ▶ Hvis gasanlægget er defekt: Undlad at ryge, bruge åben ild eller tænde for el-kontakter (lyskontakter osv.).
- ▶ Lad et autoriseret værksted udbedre fejlen ved gasanlægget.

Fejl	Årsag	Afhjælpning
Ingen gas	Gasflasken er tom	Udskift gasflasken
	Gasafspærringsventil lukket	Åbn gasafspærringsventilen
	Hovedafspærringsventilen på gasflasken lukket	Åbn hovedafspærringsventilen på gasflasken
	Udetemperaturen er for lav (-42 °C ved propan-gas, 0 °C ved butangas)	Afvent en højere udetemperatur
	Det indbyggede apparat er defekt	Kontakt kundeservice

14.5 Varmeovn/vandvarmer

Ved en defekt skal et nærliggende kundeserviceværksted for apparatet kontaktes. Adresselisten er vedlagt ledsagepapirerne til apparaterne. Kun autoriseret fagpersonale må reparere apparatet.

14.5.1 Varmeovn/vandvarmer Truma (gasvarmeovn)

Fejl	Årsag	Afhjælpning
Varmeovnen tænder ikke	Temperaturføleren på betjeningsdelen eller fjernføleren er defekt	Træk stikket på betjeningsdelen ud. Varmeovnen fungerer så uden termostaten. Kontakt kundeservice så hurtigt som muligt
Den røde kontrollampe "fej" lyser	Der er luft i gaslednings-systemet	Sluk og tænd igen. Efter to forgæves forsøg på at tænde skal man vente i 10 minutter, inden der tændes igen
	Gasmangel	Åbn hovedafspærringsventilen og gasafspærringsventilen Tilslut en fuld gasflaske
	Defekt i et sikringsled	Kontakt kundeservice
Den røde kontrollampe "fej" blinker	Driftsspændingen for lav	Oplad eller udskift opholdsrummets batteri
Den grønne kontrollampe bag drejeknappen lyser ikke	Sikringen på el-blokken defekt	Udskift sikringen på el-blokken
	Sikringen i den elektroniske styreenhed har slået fra	Kontakt kundeservice
	Opholdsrummets batteri defekt	Oplad eller udskift opholdsrummets batteri
Den gule kontrollampe på energivalgkontakten lyser ikke	Ingen forsyningsspænding	Kontrollér 230 V-tilslutningen og sikringerne
	Overophedningskontakten er udløst	Tryk på overophedningskontakten

Fejl	Årsag	Afhjælpning
Vandvarmeren tømmes, sikkerheds-/udløbsventilen har åbnet sig	Indetemperatur under 8 °C	Opvarm opholdsrummet
Sikkerheds-/udløbsventilen lader sig ikke lukke	Temperaturen på sikkerheds-/udløbsventilen er under 8 °C	Opvarm opholdsrummet
Den røde og grønne kontrollampe lyser ikke	Sikringen defekt	Udskift sikringen på el-blokken
Ventilatorhjul kører med støj eller ikke ensartet	Ventilatorhjulet snavset	Kontakt Truma-Service

14.5.2 Varmeovn/vandvarmer Truma (dieselvarmeovn)

Fejl	Årsag	Afhjælpning
Ingen kontrollampe lyser længere efter indkobling	Sikringen på el-blokken defekt	Udskift sikringen på el-blokken
	Sikringen i apparatets elektroniske styreenhed er defekt	Udskift sikringen på apparatet. Kontakt kundeservicen ved fornyet svigt
	Ingen driftsspænding	Oplad eller udskift opholdsrummets batteri Kontroller alle stikforbindelser
Varmeovnen tænder ikke (den grønne kontrollampe lyser)	Rumtemperaturen er højere end det indstillede temperaturtrin	Indstil temperaturtrinnet højere
	Temperaturføleren er defekt	Kontakt kundeservice
Den røde kontrollampe "fej" blinker	Driftsspændingen for lav	Oplad eller udskift opholdsrummets batteri
	Varmluftafgangene er blokeret	Åbn luftafgangsdyserne
	Indsugningen af recirkulationsluft er blokeret	Fjern blokeringen på indsugningen af recirkulationsluft
Den røde kontrollampe "fej" lyser	Sommerdrift med tom vandvarmer	Fyld vandvarmeren med vand
	Tilførslen af forbrændingsluft eller røggasafgangen er blokeret	Fjern blokeringen (f.eks. sne eller støv)
	Brændstofmangel	Fyld tanken med brændstof
	Forkert brændstof	Udskift brændstoffet
Den grønne og den røde kontrollampe blinker efter slukning	Apparatet blev slukket under en fejl	Afvent apparatets efterløb. Tænd så for apparatet og sluk igen
Den grønne kontrollampe blinker efter slukning	Efterløbet til afkøling af apparatet er aktivt	Afvent efterløbet (ca. 5 minutter)

Fejl	Årsag	Afhjælpning
Sikkerheds-/udløbsventilen åbner sig efter slukning	Indetemperatur under 3 °C	Opvarm opholdsrummet
Sikkerheds-/udløbsventilen lader sig ikke lukke	Temperaturen på sikkerheds-/udløbsventilen er under 7 °C	Opvarm opholdsrummet
	Drejekontakten står på "slukket"	Drej drejekontakten hen på en driftsart
Vandet kommer stødvist ud af afløbsstuds	Vandtrykket er for højt (over 2,8 bar)	Indsæt en trykreduktionsventil ved tilslutning til en central vandforsyning
		Kontakt kundeservice

14.5.3 Varmeovn/vandvarmer Alde



▷ Hvis der forekommer en fejl i systemet, vises årsagen på displayet.

Fejl	Årsag	Afhjælpning
Varmeovnen tænder ikke under gasdrift	Gasmangel	Åbn hovedafspærringsventilen og gasafspærringsventilen
		Tilslut en fuld gasflaske
Varmeovnen tænder ikke	Batterispænding for lav	Oplad batteriet. Når batterispændingen stiger over 11 V, starter varmeovnen automatisk
Varmeovnen tænder ikke ved 230 V-eldrift	Ingen 230 V-forsyning	Tænd 230 V-sikringsautomaten
		Tilslut 230 V-forsyningen
Varmeovn slukkes	Overophedning	Lad varmeovnen køle af. Afbryd 12 V-strømforsyningen til varmeovnen, og tilslut den igen for at tilbagestille visningen
Varmeovnen kører, men der er ingen varme på konvektorerne	Cirkulationspumpen fungerer ikke	Tænd rumtermostaten
		Kontakt kundeservice
Varmeovnen og cirkulationspumpen kører, men der er ingen varme på konvektorerne	Luft i varmesystemet	Udluft varmtvandsvarmeovnen

14.6 Klimaanlæg

14.6.1 Dometic

Fejl	Årsag	Afhjælpning
Klimaanlægget går ikke i gang	Ingen 230 V-forsyning	Tilslut køretøjet til den stedlige strømforsyning
	230 V-sikringsautomaten er udløst	Tænd 230 V-sikringsautomaten
	Fjernbetjeningens batterier er flade	Udskift fjernbetjeningens batterier
Klimaanlægget køler ikke	Temperatur under 16 °C	–
	Temperatur forkert indstillet	Indstil temperaturen
	Termostat defekt	Kontakt kundeservice
Klimaanlægget varmer ikke	Temperatur over 30 °C	–
	Temperatur forkert indstillet	Indstil temperaturen
	Termostat defekt	Kontakt kundeservice
Der trænger vand ind i køretøjet	Udløbshullerne til kondensvand tilstoppede	Rengør klimaanlægget
	Tætning defekt	Kontakt kundeservice
Ingen luftcirkulation mere	Luftfilter tilstoppet	Luftfilter rengøres
	Ventilatorhjul defekt	Kontakt kundeservice

14.6.2 Telair

Fejl	Årsag	Afhjælpning
Klimaanlægget går ikke i gang	Ingen 230 V-forsyning	Tilslut 230 V-forsyningen
	230 V-sikringsautomaten er udløst	Tænd 230 V-sikringsautomaten
	Fjernbetjeningens batterier er flade	Udskift batterierne (2 x AAA)
Klimaanlægget køler ikke	Rumtemperaturen er lavere end den indstillede temperatur	Indstil temperaturen igen
Klimaanlægget varmer ikke	Rumtemperaturen er højere end den indstillede temperatur	Indstil temperaturen igen
Ingen tilstrækkelig ventilationseffekt	Ventilationsklapperne er lukkede	Åbn mindst én ventilationsklap
	Filtret er tilsmudset	Rengør filteret
Der trænger vand ind i køretøjet	Udløbshullerne til kondensvand tilstoppede	Rengør klimaanlægget

14.7 Komfur

14.7.1 Gasapparat/gasbageovn

Fejl	Årsag	Afhjælpning
Tændsikringerne går ikke i gang (flammen brænder ikke, når regulatorhåndtagene slippes)	For kort opvarmningstid	Hold regulatorhåndtagene trykket ind i ca. 15 til 20 sekunder efter antændingen
	Tændsikringen er defekt	Kontakt kundeservice
Flammen slukker i lav stilling	Tændsikringsføleren står ikke rigtigt	Indstil tændsikringsføleren rigtigt (uden at bøje den). Følerspidsen skal rage ca. 5 mm ud over brænderen. Følerhalsen må ikke være mere end 3 mm væk fra brænderkransen; kontakt evt. kundeservice

14.7.2 Mikrobølgeovn



- Kun fagpersonale må reparere mikrobølgeovnen. Hvis der udføres usagkyndige reparationer, kan der opstå alvorlige farer for brugeren.

Fejl	Årsag	Afhjælpning
Mikrobølgeovnen tænder ikke	Sikringen defekt	Udskift sikringen
	Lågen til mikrobølgeovnen er ikke lukket rigtigt	Fjern fremmedlegemer, der evt. sidder i klemme i lågen til mikrobølgeovnen, og luk lågen rigtigt

14.8 Køleskab

Ved en defekt skal et nærliggende kundeserviceværksted for apparatet kontaktes. Adresselisten er vedlagt ledsagepapirerne til apparaterne. Kun autoriseret fagpersonale må reparere apparatet.

14.8.1 Dometic 8-serie med MES



- Ved en fejl lyser Indikator-LED'en Fejl "⚠".

Fejl	Årsag	Afhjælpning
LED'en "⚠" blinker	Ingen 230 V-forsyning	Tilslut 230 V-forsyningen
	230 V-sikringsautomaten er udløst	Tænd 230 V-sikringsautomaten
	For lav driftsspænding 230V	Lad et autoriseret værksted kontrollere 230 V-forsyningen

Fejl	Årsag	Afhjælpning
LED'en "⚡" blinker	Sikringen på el-blokken defekt	Udskift sikringen på el-blokken
	Delerelæ i el-blokken defekt	Kontakt kundeservice
	For lav driftsspænding 12 V	Lad et autoriseret værksted kontrollere 12 V-forsyningen
LED'en "🔥" blinker	Gasmangel	Åbn hovedafspærringsventilen og gasafspærringsventilen
		Tilslut en fuld gasflaske
	Spindelvæv eller forbrændingsrester i brændkammeret	Tag ventilationsgitteret uden på køretøjet af, og rengør brændkammeret
LED'erne til visning af temperaturtrinnet blinker	Temperaturføleren er defekt	Kontakt kundeservice
LED'en "⚡" og LED'erne til visning af temperaturtrinnet blinker	230 V-varmeelementet er defekt	Kontakt kundeservice
LED'en "⚡" og LED'erne til visning af temperaturtrinnet blinker	12 V-varmeelementet er defekt	Kontakt kundeservice
Køleskabet køler ikke tilstrækkelig	Aggregatets ventilation er ikke tilstrækkelig	Kontroller, om ventilationsgitteret er dækket af, og fjern det eventuelt
		Fjern ventilationsgitteret og rengør rummet bagved (fjern f.eks. blade)
	Omgivelsestemperaturer for høj	Ventilationsgitteret tages af

14.8.2 Dometic 8-serie med AES



▷ Ved en fejl lyser Indikator-LED'en Fejl "⚠".

Fejl	Årsag	Afhjælpning
Teksten "230 V" blinker	Ingen 230 V-forsyning	Tilslut 230 V-forsyningen
	230 V-sikringsautomaten er udløst	Tænd 230 V-sikringsautomaten
	For lav driftsspænding 230 V	Lad et autoriseret værksted kontrollere 230 V-forsyningen
Teksten "12 V" blinker	Sikringen på el-blokken defekt	Udskift sikringen på el-blokken
	Delerelæ i el-blokken defekt	Kontakt kundeservice
	For lav driftsspænding 12 V	Lad et autoriseret værksted kontrollere 12 V-forsyningen

Fejl	Årsag	Afhjælpning
Teksten "GAS" blinker	Gasmangel	Åbn hovedafspærringsventilen og gasafspærringsventilen
		Tilslut en fuld gasflaske
	Spindelvæv eller forbrændingsrester i brændkammeret	Tag ventilationsgitteret uden på køretøjet af, og rengør brændkammeret
LED'erne til visning af temperaturtrinnet blinker	Temperaturføleren er defekt	Kontakt kundeservice
Teksten "HE1" blinker	230 V-varmeelementet er defekt	Kontakt kundeservice
Teksten "HE2" blinker	12 V-varmeelementet er defekt	Kontakt kundeservice
Køleskabet køler ikke tilstrækkelig	Aggregatets ventilation er ikke tilstrækkelig	Kontroller, om ventilationsgitteret er dækket af, og fjern det eventuelt
		Fjern ventilationsgitteret og rengør rummet bagved (fjern f.eks. blade)
	Omgivelsestemperaturer for høj	Ventilationsgitteret tages af

14.9 Køleskab Thetford

Fejlkode	Årsag	Afhjælpning
1	230 V-forsyningen ligger 75 % under den nødvendige driftsspænding	Kontakt kundeservice
2	12 V-forsyningen ligger 75 % under den nødvendige driftsspænding	Kontakt kundeservice
3	Køleskabet kører med 230 V, selv om der ikke er valgt 230 V-drift	Kontakt kundeservice
4	Køleskabet kører med 12 V, selv om der ikke er valgt 12 V-drift	Kontakt kundeservice
5	Køleskabet kører med gasdrift, selv om der ikke er valgt gasdrift	Kontakt kundeservice
6	Gasventil er åben, selv om den burde være lukket	Kontakt kundeservice
7	Gasventil er lukket, selv om den burde være åben	Kontakt kundeservice
8	230 V-forsyningen ligger 20 % under den nødvendige driftsspænding	Kontrollér 230 V-forsyningen
9	Gastilførslen blev afbrudt. Flamme blev ikke tændt inden for 30 sekunder i gasdrift	<ul style="list-style-type: none"> ● Kontrollér gasforsyningen ● Gentag tændingsforsøget 3 til 4 gange ● Kontakt kundeservice

Fejlkode	Årsag	Afhjælpning
10	Køleskabet står på 12 V-drift, og køretøjsmotoren kører ikke	Start køretøjsmotoren, eller vælg en anden energikilde
11	Køleskabet står på "AUTO"-funktionen, og der er ikke nogen energikilde til rådighed	Etablér en energikilde, og stil køleskabet tilbage. Sluk kort for køleskabet, og tænd det derefter igen
12	–	Kontakt kundeservice
13	Temperaturføleren er defekt	Kontrollér, og stikket over lamellerne indvendigt i køleskabet er sat korrekt i. Hvis ja: Kontakt kundeservice
14	Forbindelsen mellem betjeningselementerne og styreenheden er afbrudt	Kontakt kundeservice

14.10 Vandforsyning

Fejl	Årsag	Afhjælpning
Lækagevand i køretøjet	Der er et utæt sted	Find ud af, hvor det utætte sted er, tilslut vandrørene igen
Intet vand	Vandtank tom	Fyld drikkevand på
	Aftapningshane ikke lukket	Luk aftapningshanen
	12 V-forsyning slukket	Tænd 12 V-forsyningen
	Sikring til vandpumpen defekt	Udskift sikringen på el-blokken
	Vandpumpe defekt	Udskift vandpumpen (lad den udskifte)
	Vandrør knækket	Læg vandrøret lige, hhv. udskift det
	El-blok defekt	Kontakt kundeservice
	Vandpumpe slukket på panelet	Tænd vandpumpen
Toiletet har ikke skyllevand	Vandtank tom	Fyld drikkevand på
	Sikringen til toiletet er defekt	Udskift sikringen
Visning for spildevand og vand viser forkert værdi	Målesonden i spildevandstanken eller vandtanken snavset	Rengør spildevandstanken/vandtanken
	Målesonde defekt	Udskift målesonden
Spildevandstanken kan ikke tømmes	Aftapningshanen stoppet til	Åbn rensedækslet på spildevandstanken, og tøm spildevandet ud. Skyl spildevandstanken grundigt

Fejl	Årsag	Afhjælpning
Afløbet på enhåndsblendingsbatteriet tilstoppet	Perlator tilkalket	Vip perlatoren ud, afkalk den i eddikevand (kun ved produkter af metal)
Dyserne på bruserhovedet tilstoppede	Dyserne tilkalkede	Afkalk bruserhovedet i eddikevand (kun ved produkter af metal) eller gnid dysenopperne rene
Vandet løber langsomt eller slet ikke ud af brusekarret	Køretøjet står ikke vandret	Stil køretøjet vandret
Vandet er uklart	Der er fyldt snavset vand på	Rengør vandtanken mekanisk og kemisk, derefter desinficeres og skylles rigeligt med drikkevand
	Rester i vandtanken eller i vandanlægget	Rengør vandanlægget mekanisk og kemisk, derefter desinficeres og skylles rigeligt med drikkevand
Vandet smager eller lugter anderledes	Der er fyldt snavset vand på	Rengør vandanlægget mekanisk og kemisk, derefter desinficeres og skylles rigeligt med drikkevand
	Der er ved en fejltagelse fyldt brændstof i vandtanken	Rengør vandanlægget mekanisk og kemisk, derefter desinficeres og skylles rigeligt med drikkevand. Hvis det ikke hjælper: Opsøg et værksted
	Mikrobiologiske aflejringer i vandanlægget	Rengør vandanlægget mekanisk og kemisk, derefter desinficeres og skylles rigeligt med drikkevand
Aflejringer i vandtanken og/eller i vandførende dele	Vandet har stået for længe i vandtanken og de vandførende dele	Rengør vandanlægget mekanisk og kemisk, derefter desinficeres og skylles rigeligt med drikkevand

14.11 Karosseri

Fejl	Årsag	Afhjælpning
Klaphængslerne/dørhængslerne er stramme	Klaphængslerne/dørhængslerne er ikke smurt/smurt for lidt	Smør klaphængslerne/dørhængslerne med syre- og harpiksfrit fedtstof
Hængsler/led i brusekabinen/toiletrummet er stramme/knirker	Hængslerne/leddene er ikke smurt/smurt for lidt	Smør hængslerne/leddene med opløsningsmiddelfri og syrefri olie  ▷ I spraydåser er der ofte indeholdt opløsningsmidler
Magasinskabets hængsler er stramme/knirker	Magasinskabets hængsler er ikke smurt/smurt for lidt	Smør magasinskabets hængsler med syre- og harpiksfri syntetisk olie
Løfte-taglugen går stramt	Gevindspindlen ikke smurt	Smør gevindspindlen med fedt
	Gevindspindel defekt	Lad en ny gevindspindel isætte



- ▷ De autoriserede forhandlere samt serviceafdelingerne står til rådighed ved behov for reservedele.

15.1 Ekstraudstyrets vægt



- ▶ Tilbehør og dele til påmontering, ombygning eller indbygning, som ikke er godkendt af os, kan føre til skader på vognen og til reduktion af trafik-sikkerheden. Selv hvis der foreligger en erklæring fra sagkyndig, en standardtypegodkendelse eller en typegodkendelse, er der ikke sikkerhed for produktets korrekte beskaffenhed.
- ▶ Hver ændring af tilstanden, som køretøjet har fra fabrikens side, kan reducere køreegenskaberne og trafiksikkerheden.
- ▶ Der ydes ingen garanti, hvis produkter, som ikke er godkendt af os, er årsag til skader. Dette gælder også for ikke-tilladte ændringer på køretøjet.

I tabellen er vægtangivelserne for det ekstraudstyr anført, som tilbydes fra fabrikken. Hvis disse genstande medbringes i eller på køretøjet og ikke hører med til standardudstyret, skal der tages hensyn til det ved beregningen af nytelasten.

Alle vægtangivelser er ca.-angivelser.

Overhold den teknisk tilladte totalvægt.

Artikelbetegnelse	Mervægt (kg)
Spildevandsledninger, isoleret og opvarmet	2
Spildevandstank, der opvarmes med varmespiral	1
Airbag (passager)	3
Aluminiumsfælge	-15
Anhængerkobling	40
Anhængerkobling, aftagelig	30
Forbedring af instrumentbrættet	2
Karosseridør, udelt med vindue og net	30
Udendørs bruser	1
Sidespejl, elektrisk	2
Udvendig stikdåse	1
Automatgear	17
Bilradio med CD	1
Brændstofcelle	7
Tagluge Heki midi	8
Tagluge Skyroof	12
Tagræling	5
Trepunkt-sikkerhedssæle mod kørselsretningen (2 x)	30
Emhætte	1
Trinbræt elektrisk	5
Elektronisk stabilitetsprogram (ESP)	3
Reservehjul med holder 15"	20
Reservehjul med holder 16"	21
Ekstern gastilslutning	1

Artikelbetegnelse	Mervægt (kg)
Cykelholder til 2 cykler	10
Cykelholder til 2 cykler, sænkbar	18
Cykelholder til 3 cykler	11
Cykelholder til 3 cykler, sænkbar	20
Cykelholder til e-bikes	25
Foldegardin, førerhuset	4
Gulvopvarmning	4
Gasbageovn	17
Gasflaske (11 kg) af aluminium	12
GFK-tag	30
Bagrude	3
Baggaragedør, til venstre	3
Hækstige	10
Varmeovn Alde	30
Varmeovn Trumatic Combi 6 EH	3
Højdesæt Truma D	1
Hejseseng, elektrisk styret	-
Net, dør (hel højde)	4
Klimaanlæg (Dometic)	40
Klimaanlæg førerhus	18
Klimaanlæg (Telair)	34
Benzintank 120 l	50
Køleskab (160 l)	14
Køleskab (Tec-Tower)	16-30
Løfte-tagluge (Heki 3)	15
L-siddegruppe	10
Dynamo 180 Ah	2
Luftaffjedring	79
Luftaffjedring, bagved	45
Markise 260 cm	27
Markise 300 cm	28
Markise 350 cm	33
Markise 400 cm	38
Markise 450 cm	41
Markise 550 cm	58
Mikrobølgeovn	14
Minisafe	12
Midtersiddegruppe kan ombygges til seng	2
Motorcykelholder	38

Artikelbetegnelse	Mervægt (kg)
Motorcykelholder i baggaragen	12
Pioneer-multimediesystem	3-5
Navigationssystem	1
Tågelygte	4
Parkeringshjælp	1
Radioforberedelse	4
Bakkamera	4
Satellitanlæg (automatisk) + LCD-fjernsyn	14-25
Satellitanlæg (halvautomatisk) + LCD-fjernsyn	10
Sæde, kan indstilles i højden	2
Solcelleanlæg 1 x 100 W	10
Solcelleanlæg 2 x 100 W	20
Speciallakering	-
Parkeringsvarme	3
Magasin, stort (pga. hæksænkning)	12
Støtter, elektriske	20
Støtteben bagved	5
Sengetæppe	2
Kørelys	1
Teleskopstige	10
Tempomat	3
Gulvtæppe i førerhuset	2
Gulvtæppe i opholdsrummet	3
Omkoblingsanlæg, gas	2
Vinterisoleringsmåtte, udvendig	3
Ekstra batteri	27
Ekstra hynde	2
Ekstra varmeveksler (varmeovn) til karosseri	3
To tværtraverser og tagforstærkning til tagbagagebæ- rer	3

Motortyper

Vægten i køreklar tilstand tager udgangspunkt i basiskøretøjet. Hvis der er indbygget en stærkere motor, øges vægten i køreklar tilstand.

Motortype	Mervægt (kg)
2,3 Mjet	15
3,0 Mjet	50
2,3 Mjet Maxi	55
3,0 Mjet Maxi	90

Udstyringspakker

Udstyringspakker afhænger af modellen. For at kunne beregne den yderligere vægt, skal ekstraudstyrets vægt per pakke lægges til.

16.1 Oversigt grundplaner

Forklaringer

- (1) 230 V-sikring
- (2) EI-blok med 12 V-sikringer
- (3) Opholdsrummets batteri med hovedsikring
- (4) Vandpumpe monteret i nærheden af tanken
- (5) Aftapningshane, spildevandstank
- (6) Sikkerheds-/udløbsventil
- (7) Vandvarmer/varmeovn
- (8) Aftapningshane vand - gul
- (9) Vandtank
- (10) Ekstra varmeovn (delvis ekstraudstyr)
- (11) Aftapningshane vand - hvid
- * Adgang via serviceklap
- ** Under køretøjet
- *** Adgang via køkkenets nederste skab

Oplysninger uden ansvar

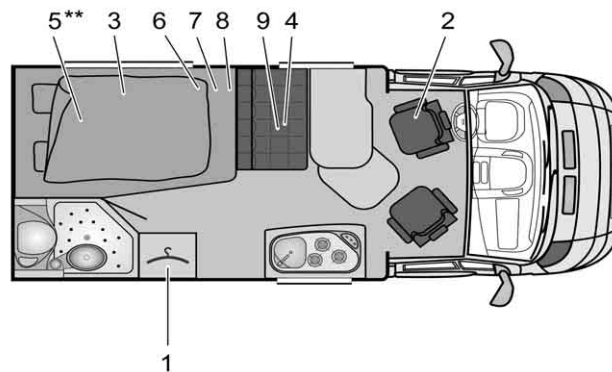

BUE01291

Billede 311 Grundplan T 569 Nexxo

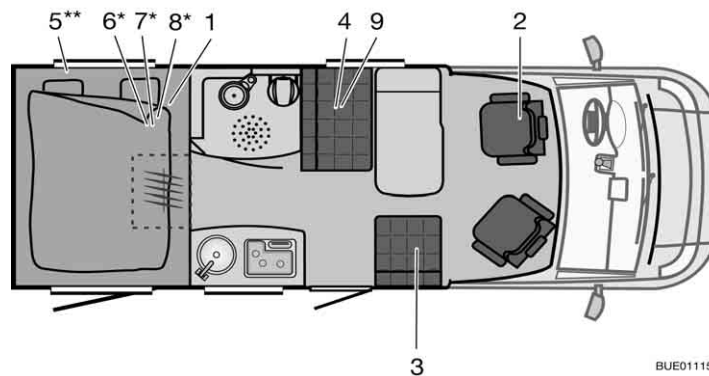

BUE01115

Billede 312 Grundplan T 571 Travel Van

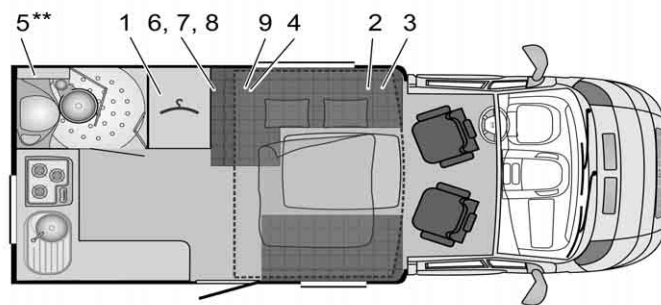

BUE01282

Billede 313 Grundplan IT 585 Ixeo Time

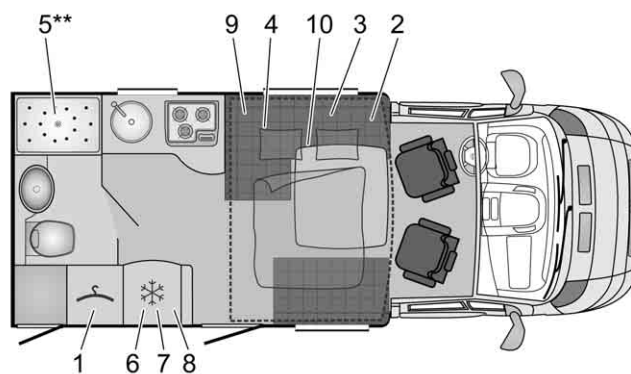

BUE01503

Billede 314 Grundplan IT 590 Ixeo Time

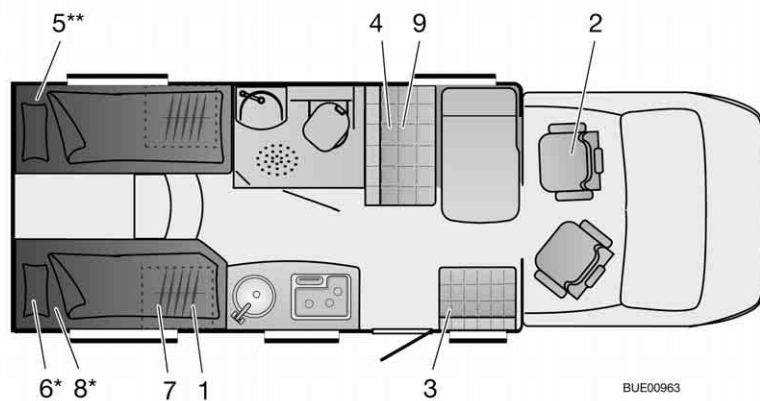

BUE00963

Billede 315 Grundplan T 620 Travel Van

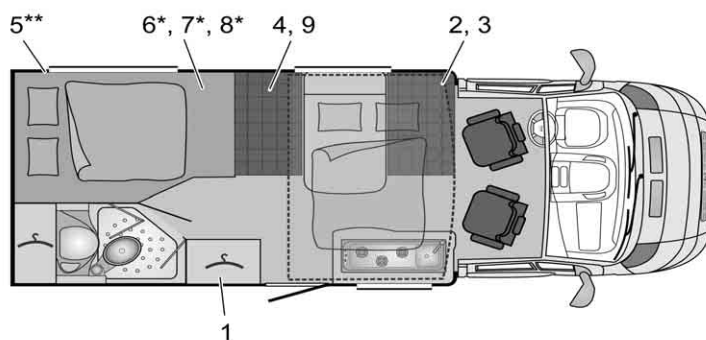

BUE01285

Billede 316 Grundplan IT 650 Ixeo Time

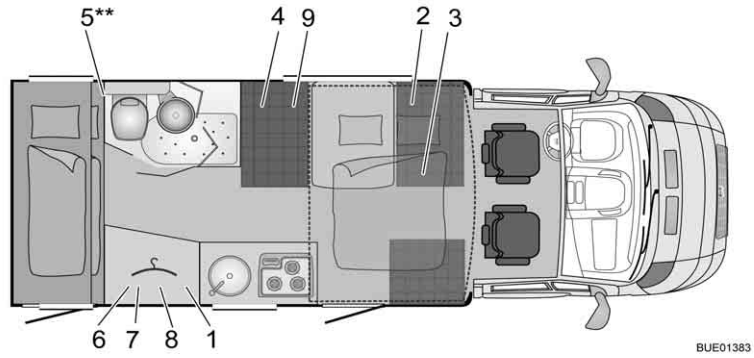

BUE01383

Billede 317 Grundplan IT 660 Ixeo Time

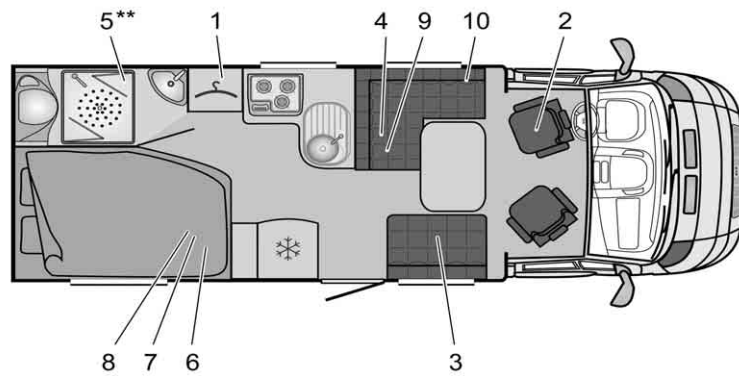

BUE01292

Billede 318 Grundplan T 660 Nexxo

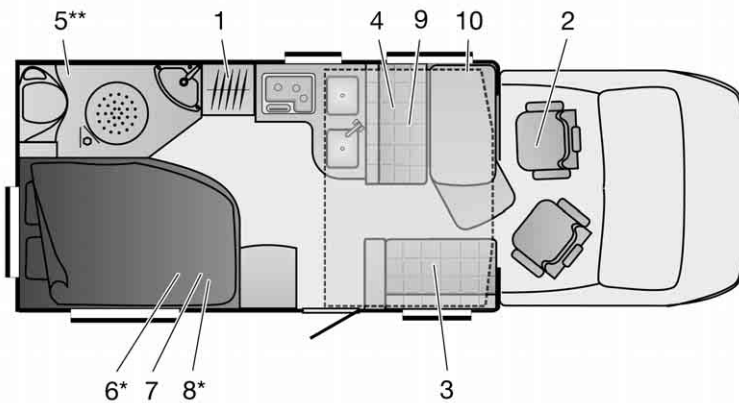

BUE01034

Billede 319 Grundplan IT 664 Ixeo

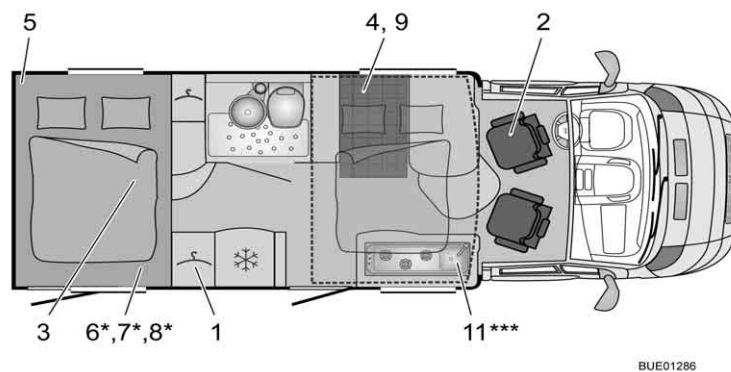

BUE01286

Billede 320 Grundplan IT 670 Ixeo Time

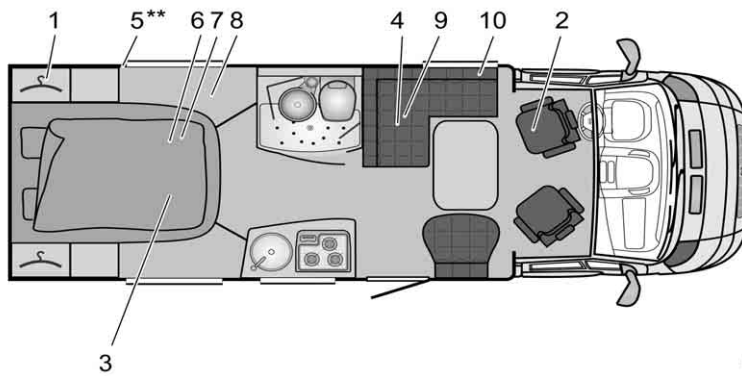

BUE01293

Billede 321 Grundplan T 687 Nexxo

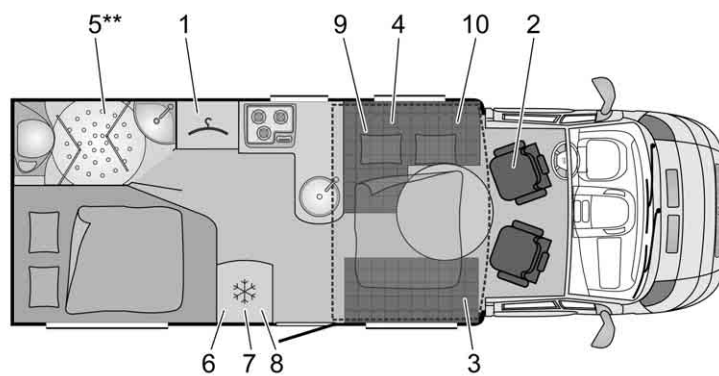

BUE01504

Billede 322 Grundplan IT 695 Ixeo Time

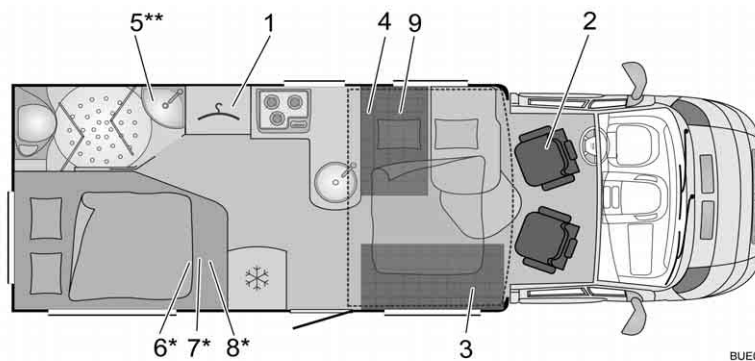

BUE01384

Billede 323 Grundplan IT 700 Ixeo

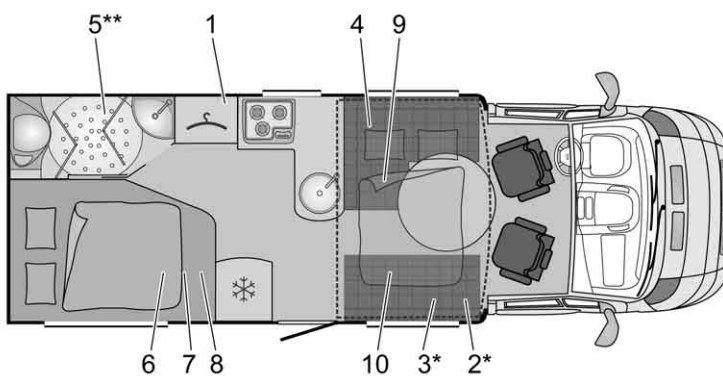

BUE01505

Billede 324 Grundplan IT 700 Ixeo Plus

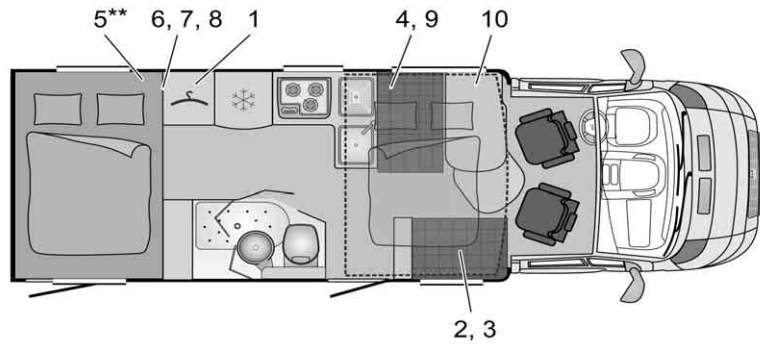

BUE01287

Billede 325 Grundplan IT 710 Ixeo

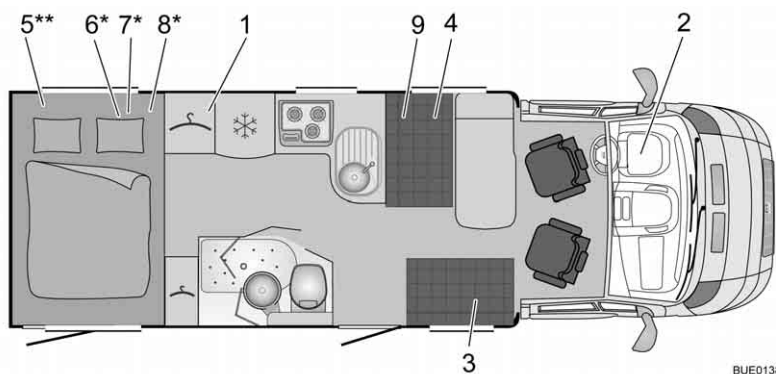

BUE01385

Billede 326 Grundplan T 715 Nexxo

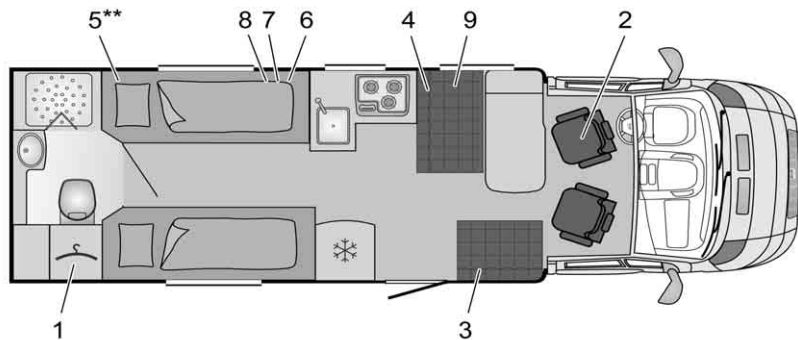

BUE01288

Billede 327 Grundplan T 720 Nexxo

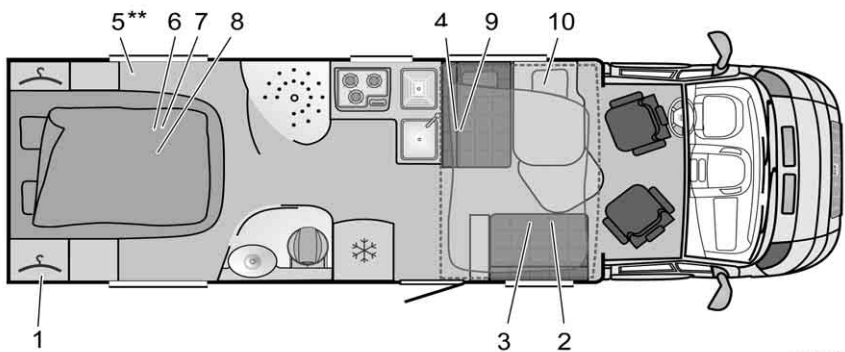

BUE01394

Billede 328 Grundplan IT 724 Ixeo Plus

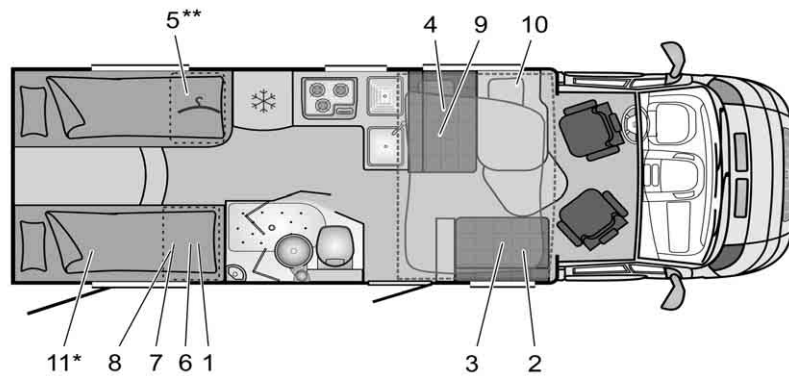

BUE01183

Billede 329 Grundplan IT 726 Ixeo/Ixeo Plus

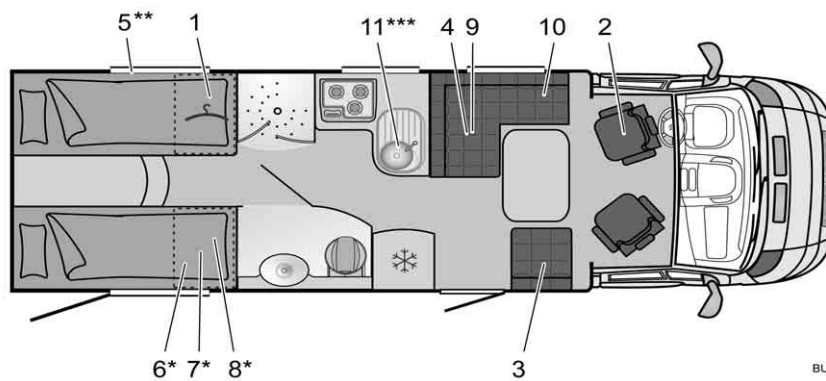

BUE01294

Billede 330 Grundplan T 728 Nexxo

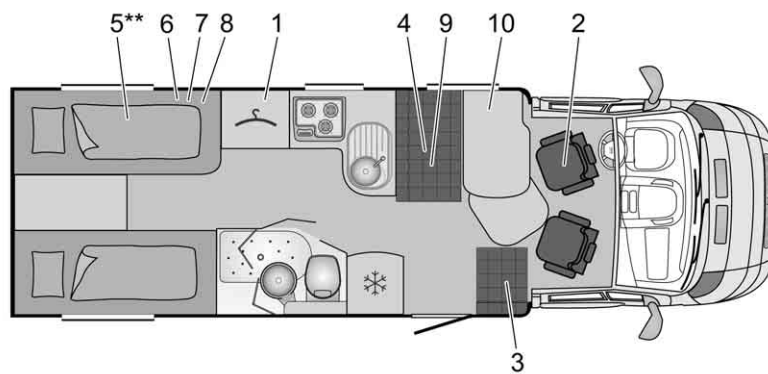

BUE01506

Billede 331 Grundplan T 729 Nexxo

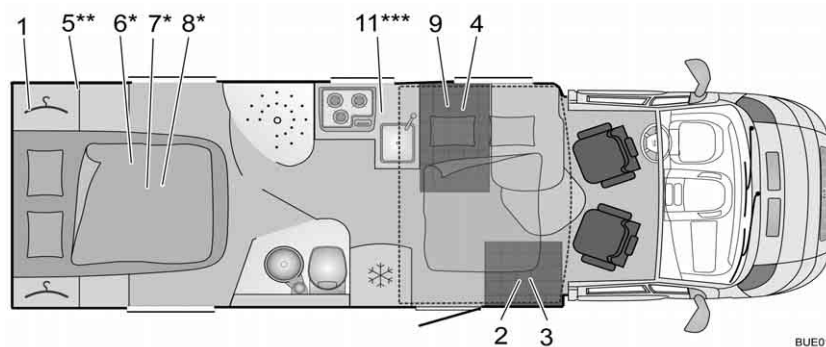

BUE01387

Billede 332 Grundplan IT 734 Ixeo Time

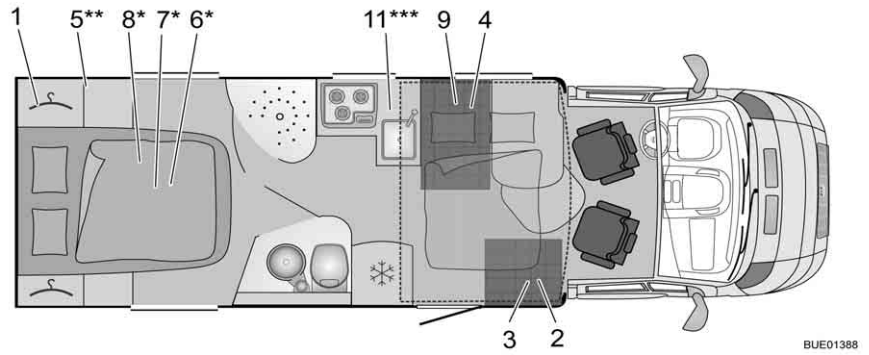

BUE01388

Billede 333 Grundplan IT 735 Ixeo

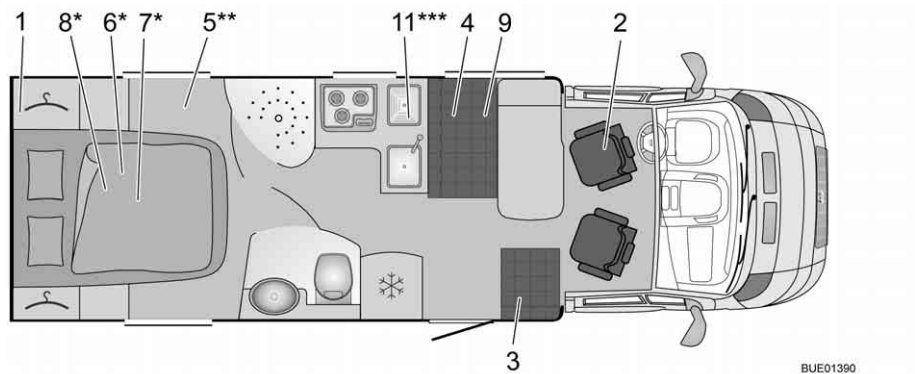

BUE01390

Billede 334 Grundplan T 740 Nexxo

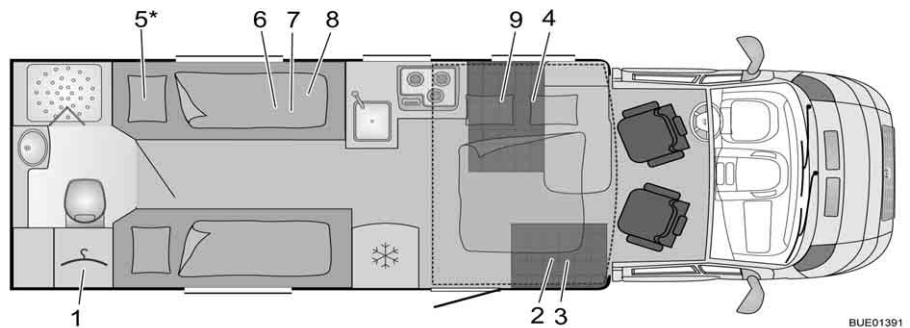

BUE01391

Billede 335 Grundplan IT 740 Ixeo

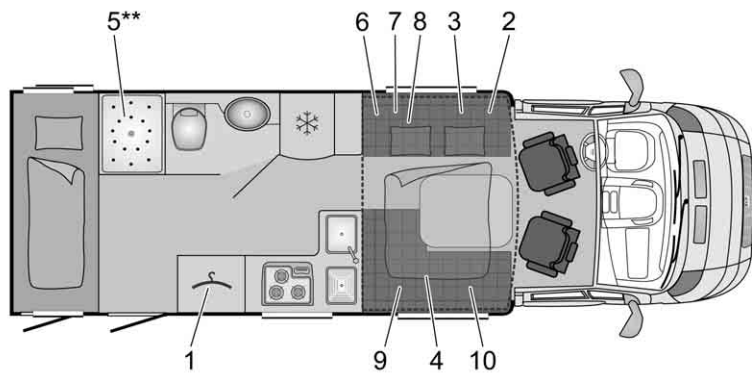

BUE01507

Billede 336 Grundplan IT 745 Ixeo Time

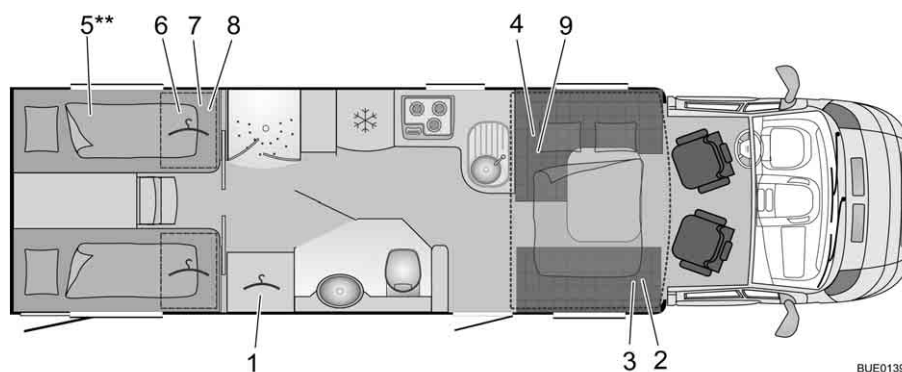

BUE01392

Billede 337 Grundplan IT 875 Ixeo Plus

16.2 Længdemåltabel

Type	Karosseri- bredde udven- dig	Totallänge uden stige ¹⁾	Akselafstand	Totalhøjde uden antenne
T 569	2300	5690	3450	2750
T 571	2180	6320	3450	2900
IT 585	2300	5990	3800	2750
IT 590	2300	5990	3800	2750
T 620	2180	6600	3450	2900
IT 650	2300	6540	3800	2750
T 660	2300	6790	3800	2750
IT 660	2300	6700	3800	2750
IT 664	2300	6740	3800	2750
IT 670	2300	6740	3800	2750
T 687	2300	6890	3800	2750
IT 695	2300	7040	4035	2750
IT 700	2300	7040	4035	2750
IT 700 ²⁾	2300	7040	4035	2850
IT 710	2300	7140	4035	2750
T 715	2300	7140	4035	2750
T 720	2300	7440	4035	2750
IT 724	2300	7610	4600	2850
IT 726	2300	7400	4035	2750
IT 726 ²⁾	2300	7410	4035	2850
T 728	2300	7440	4035	2750
T 729	2300	7390	4035	2750
IT 734	2300	7390	4035	2750
IT 735	2300	7390	4035	2750
T 740	2300	7390	4035	2750

Type	Karosseri- bredde udven- dig	Totallänge uden stige ¹⁾	Akselafstand	Totalhøjde uden antenne
IT 740	2300	7390	4035	2750
IT 745	2300	7390	4035	2750
IT 875	2300	8760	4600	2850

1) Med stige: + 70 mm

2) Ixeo Plus

16.3 Strømforsyning

Nettilslutning	Kapslingsklasse I	230 V ($\pm 10\%$), 47 - 63 Hz
Nettilslutningsværdi		400 VA
Egnede batterier	Bly-syre- og bly-gel-batteri- er med 6 elementer fra 55 Ah	
Opladningskarakteristik	IUoU	
Ladeslut-spænding		14,3 V
Ladestrøm	18 A i hele netspændings- området, elektronisk be- grænset	18 A
Ladevedligeholdelses- spænding	Automatisk omkobling	13,8 V
Ny ladecyklus (omkobling til "hovedopladning")	Ved < ca. 13,8 V batt.- spænding (med ca. 5 sek. forsinkelse)	
Returstrøm (uden net og med tilsluttet batteri)	Efter ca. 3 minutter "net fra"	< 0,3 mA
Beskyttelseskredse	Kortslutningsbeskyttet med indbygget bilsikring	
	Smeltesikring 3,15 AT i netindgangen	
	Overtemperaturbeskyttelse	
Ladestrømfordeling ved nettilslutning	Vedligeholdelsesladning for startbatteriet med maks. 2 A	maks. 2 A
	Opladning for opholdsrum- mets batteri med maks. 18 A	maks. 18 A

Ladestrømfordeling under kørslen	Samtidig opladning af startbatteriet og opholdsrummets batteri med dynamoen	50 A
	Parallelkobling af batterierne via delerelæet	
	Maks. tilladt dynamoladestrøm til opholdsrummets batteri: 50 A (se blokstrømskemaet)	
Batteriovervågning	Frakobling	10,5 V ± 0,1 V
Batteriovervågning	Minimumspænding til tilkobling	11,0 V ± 0,1 V

Kapitelloversigt

I dette kapitel finder De nyttige tips til rejsen.

Henvisningerne vedrører i detaljer:

- Hjælpen i europæiske stater
- Færdselsbestemmelserne i europæiske stater
- Gasforsyningen i europæiske stater
- Bestemmelserne om vejafgift i europæiske stater
- Sikker overnatning undervejs
- Vintercamping

Ved slutningen af kapitlet finder De en checkliste, hvor De kan finde det vigtigste udstyr til rejsen.

17.1 Trafikbestemmelser i udlandet



- ▷ Føreren af køretøjet er forpligtet til at informere sig om trafikbestemmelserne i de berejste lande før afrejsen. Oplysninger fås hos automobilklubber eller landenes repræsentationer.
- ▷ I enkelte europæiske lande skal der bæres advarselsveste, når køretøjet forlades ved uheld og ulykker uden for byer.
- ▷ I mange lande gælder bestemte og delvis forskellige regler og forskrifter (f.eks. forskellige advarselsskilte til cykelholdere, medtagelsespligt for alkohol-testrør, reservelamper, advarselsvest, tilladt størrelse af reservebenzindunken). Føreren er forpligtet til at informere sig om disse regler før kørslen.
- ▷ De aktuelle informationer kan som regel fås på den nationale mobilklubs hjemmeside.

Informationerne om trafikbestemmelserne er især vigtige, da den pågældende nationale lovgivning gælder i tilfælde af skader. Overhold af hensyn til egen sikkerhed altid følgende punkter ved rejser i udlandet:

- Tag altid et sikringsbevis med.
- Lad under alle omstændigheder politiet skrive en rapport om ulykker.
- Underskriv ikke dokumenter, som du ikke har læst og forstået fuldstændigt forinden.

17.2 Hjælp på Europas veje

Land	+ Redningsvæsen ★ Politi	☎ Vejhhjælp
Belgien	+ 112 ★ 112	☎ TCB Bruxelles 0 70 34 47 77
Bulgarien	+ 112/150 ★ 112/166	☎ UAB (02) 9 11 46/146 ¹⁾
Danmark	+ 112 Gratis ★ 112 Gratis	☎ FDM 45 27 07 07
Tyskland	+ 112 ★ 110	☎ ADAC 22 22 22 ¹⁾

Land	+ Rednings- væsen ★ Politi	☎ Vejhjælp
Estland	+ 112 ★ 110/112	☎ EESTI (0) 6 97 91 88/18 88 ¹⁾
Finland	+ 112 ★ 112	☎ Helsinki (09) 77 47 64 00
Frankrig	+ 15/112 ★ 17	☎ Lyon (08) 25 80 08 22
Grækenland	+ 112/166 ★ 100/112	☎ ELPA 104 00
Storbritannien	+ 112 ★ 112	☎ AA (08 00) 0 28 90 18
Irland	+ 112 ★ 112	☎ AA Dublin 18 00 66 77 88
Island	+ 112 ★ 112	☎ F.I.B 5 11 21 12
Italien	+ 118/112 ¹⁾ ★ 112	☎ ACI 8 00 11 68 00
Kroatien	+ 112 ★ 112	☎ HAK 9 87/ 0 19 87 ¹⁾
Letland	+ 03/112 ¹⁾ ★ 02/112 ¹⁾	☎ LAMB 18 88
Litauen	+ 03/112 ¹⁾ ★ 02/112 ¹⁾	☎ LAS 8 80 00 00 00/18 88 ¹⁾
Luxembourg	+ 112 ★ 113/112 ¹⁾	☎ ACL 2 60 00
Makedonien	+ 194 ★ 192	☎ AMSM +389 2 31 81 196
Montenegro	+ 94 ★ 92	☎ AMSCG 19807
Nederlandene	+ 112 ★ 112	☎ ANWB (088) 2 69 28 88
Norge	+ 113 ★ 112	☎ NAF 0 85 05
Østrig	+ 144/112 ¹⁾ ★ 133/112 ¹⁾	☎ ÖAMTC 120
Polen	+ 999/112 ¹⁾ ★ 997/112 ¹⁾	☎ PZM 022 5 32 84 33
Portugal	+ 112 ★ 112	☎ ACP Lissab. (21) 9 42 91 03 ACP Porto (22) 8 34 00 01
Rumænien	+ 961/112 ¹⁾ ★ 955/112 ¹⁾	☎ ACR (021) 2 22 22 22

Land	+ Rednings- væsen ★ Politi	☎ Vejrhjælp
Rusland	+ 03 ★ 02	☎ RAS 8- (4 95) 7 47 66 66
Sverige	+ 112 ★ 112	☎ (08) 6 90 38 00
Schweiz	+ 144 ★ 117/112 ¹⁾	☎ TCS 1 40/03 18 50 53 11 ¹⁾
Serbien	+ 94 ★ 92	☎ AMSS 987
Slovakiet	+ 112 ★ 112	☎ SATC 1 81 24
Slovenien	+ 112 ★ 113	☎ AMZS (1) 9 87/ 00386 1 5 30 53 53 ¹⁾
Spanien	+ 061/112 ¹⁾ ★ 112	☎ RACE 9 15 93 33 33
Tjekkiet	+ 112 ★ 112	☎ UAMK CR 12 30
Tyrkiet	+ 112 ★ 155/112 ¹⁾	☎ TTOK (02 12) 2 82 81 40
Ukraine	+ 03 ★ 02	☎ 112 UA (8-032) 2 97 65 50
Ungarn	+ 104/112 ¹⁾ ★ 107/112 ¹⁾	☎ MAK 1 88/(06) 13 45 17 44 ¹⁾
Cypern	+ 112 ★ 112	☎ AA (022) 31 31 31

¹⁾ I mobiltelefonnettet

Gældende pr. 07/2012
Oplysninger uden ansvar

17.3 Trafikbestemmelser for autocampere

Som information om hastighedsbegrænsningerne (i km/h), promillegrænser og lyspligt i de meste besøgte lande:

Ferieland	Hastighedsbegrænsning i km/h					Promille-grænse	Lyspligt om dagen
	I byer	Landevej		Motorvej			
	Op til/over 3,5 t ¹⁾	Indtil 3,5 t	Over 3,5 t ¹⁾	Indtil 3,5 t	Over 3,5 t ¹⁾		
Belgien	50	90	90	120	90	0,5	Nej
Bosnien-Herzegovina	50	80	80	130	130	0,3	Ja
Bulgarien	50	90	70	130	130	0,5	Nov. til marts
Danmark	50	80	70	130	80	0,5	Ja
Tyskland	50	100	80	130 ²⁾	100	0,5	Nej
Estland	50	90	70	110	90	0,2	Ja
Finland	50	80/ 100 ³⁾	80/ 100 ³⁾	80/ 100 ³⁾	80/ 100 ³⁾	0,5	Ja
Frankrig	50	90 ⁴⁾	80	130 ⁴⁾	110	0,5	Ved regn
Grækenland	50	90- 110 ⁵⁾	90- 110 ⁵⁾	130	130	0,5	Nej
Storbritannien	48	96- 112 ⁵⁾	96- 112 ⁵⁾	112	112	0,8	Nej
Irland	50	80- 100 ⁵⁾	80- 100 ⁵⁾	120	80	0,5	Nej
Italien	50	90- 110 ⁵⁾ 6)	80	130 ⁶⁾	100 ⁷⁾	0,5	Ja
Kroatien	50	90- 110 ⁸⁾	90- 110 ⁸⁾	130	130	0,5	Ja ⁹⁾
Letland	50	90- 100 ⁵⁾	90- 100 ⁵⁾	110 ⁸⁾	110 ⁸⁾	0,5	Ja
Litauen	50	90- 110 ⁵⁾ 10)	80 ¹⁰⁾	110	90	0,4	Ja
Luxembourg	50	90	75	130 ¹¹⁾	90	0,5	Nej
Makedonien	40- 60 ⁵⁾	80	80	80	80	0,5	Ja
Montenegro	50	80	80	100 ⁸⁾	100 ⁸⁾	0,5	Ja
Nederlandene	50	80- 100 ⁸⁾	80	120	80	0,5	Nej
Norge	50	80- 100 ⁸⁾	80	90- 100 ⁵⁾	80	0,2	Ja
Østrig	50	100	70	130	80	0,5	Nej
Polen	50 ¹²⁾	90- 100 ⁸⁾	70- 80 ⁸⁾	140	80	0,2	Ja

Ferieland	Hastighedsbegrænsning i km/h					Promil- le- grænse	Lys- pligt om dagen
	I byer	Landevej		Motorvej			
	Op til/ over 3,5 t ¹⁾	Indtil 3,5 t	Over 3,5 t ¹⁾	Indtil 3,5 t	Over 3,5 t ¹⁾		
Portugal	50	90- 100 ⁵⁾	80- 90 ⁵⁾	120	110	0,5	Nej
Rumæni- en	50	80- 90 ⁸⁾	80- 90 ⁸⁾	120	110	0,0	Ja
Sverige	_ 5)	_ 5)	_ 5)	_ 5)	_ 5)	0,2	Ja
Schweiz	50	80- 100 ⁸⁾	80- 100 ⁸⁾	120	100	0,5	Nej
Serbien	50	80	80	80	80	0,3	Ja
Slovakiet	50	90	80	130	90	0,0	Ja
Sloveni- en	50	90- 100 ⁸⁾	80	130	80	0,5	Ja
Spanien	50	80- 90 ⁸⁾	80- 90 ⁸⁾	100 ¹³⁾	100 ¹³⁾	0,5	Nej
Tjekkiet	50	90- 130 ⁸⁾	80	130	80	0,0	Ja
Ungarn	50	90- 110 ⁸⁾	70	130	80	0,0	Lande- vej

- 1) Autocampere op til 7,5 t totalvægt
- 2) Anbefalet vejledende hastighed
- 3) Ved første registrering efter den 01.01.1995 og en tomvægt af maks. 1875 kg eller efter den 01.01.1981 og en tomvægt af maks. 1800 kg
- 4) Ved fugt 80 på landevejen, på motorvejen 110 km/h
- 5) I henhold til skilte
- 6) Ved regn eller sne 90 km/h på motortrafikveje, 110 km/h på motorvejen
- 7) På motorveje med grønne skilte
- 8) På motortrafikveje
- 9) Fra den sidste søndag i oktober til den sidste søndag i marts
- 10) På veje uden asfalt 70 km/h
- 11) Ved fugt 110 km/h
- 12) Mellem klokken 23 og 5 60 km/h
- 13) Også på motorvejslignende veje. I nogle lande gælder særlige regler for uøvede fører.

Gældende pr. 2012

Kilde: ADAC

Oplysninger uden ansvar

17.4 Overnatning i køretøjet uden for campingpladser

Land	Overnatning på veje og pladser		Overnatning på privat ejendom		Anmærkninger
	ja	nej	ja	nej	
Belgien		X	X		Tilladt på rastepladser på motorveje i maks. 24 timer
Bulgarien		X		X	
Danmark		X	X		
Tyskland	X		X		Det er tilladt at overnatte en enkelt nat for at hvile, så man igen kan køre sikkert. Regionale og lokale begrænsninger er mulige
Finland		X		X	Muligt med tilladelse fra grundens ejer
Frankrig	(X)		X		Tilladelse fra de lokale myndigheder eller grundstykkets ejer er nødvendig. Ophold og overnatning i åben natur er forbudt
Grækenland		X		X	Det er tilladt at overnatte en gang på markerede flader
Storbritannien		X	X		Der gælder lokale forskrifter
Irland		X	X		Der gælder lokale forskrifter
Italien	X		X		Enkelt overnatning på parkerings- og rastepladser tilladt. Vær opmærksom på lokale begrænsninger. Ophold og overnatning i åben natur er forbudt
Kroatien		X		X	
Luxembourg		X		X	
Makedonien		X		X	
Nederlandene		X		X	Overnatning på veje og pladser er tilladt i nogle kommuner
Norge	X		X		Officielt forbud på rastepladser og opdyrkede områder. Forbud for at køre på markveje; overhold de lokale regler
Østrig		X		X	Det er tilladt at overnatte en enkelt nat for at hvile, så man igen kan køre sikkert, men ikke i naturbeskyttelsesområder. Vær opmærksom på regionale og lokale begrænsninger. Generelt forbudt i Tyrol
Polen		X	X		Tilladelse fra ejeren af grunden nødvendigt

Land	Overnatning på veje og pladser		Overnatning på privat ejendom		Anmærkninger
	ja	nej	ja	nej	
Portugal		X		X	En enkelt overnatning på rastepladser på motorveje og parkeringspladser på op til 10 timer tolereres
Rumænien		X		X	
Rusland		X		X	
Sverige	X		X		Ikke på landbrugsarealer eller i nærheden af huse. Forbud for at køre over marker; overhold de lokale regler
Schweiz		X	X		En overnatning på rastepladser på motorveje samt i nogle kantoner tolereres
Serbien og Montenegro		X		X	
Slovakiet		X	X		Overnatning på privat ejendom er kun tilladt, hvis der er et toilet
Slovenien		X		X	
Spanien	X		X		Der findes til dels regionale forbud, først og fremmest ved strande
Tjekkiet		X	X		Overnatning på privat ejendom er kun tilladt, hvis der er et toilet
Tyrkiet	X		X		
Ukraine	X		X		
Ungarn		X	X		Overnatning på privat ejendom er kun tilladt, hvis det anmeldes til politiet

Oplysninger uden ansvar

17.5 GASFORSYNING I EUROPÆISKE STATER



- ▷ I Europa er der forskellige retursystemer til gasflasker. Det er ikke altid muligt at fylde eller bytte sine egne gasflasker i udlandet. Sørg for at indhente informationer om retursystemerne i det land, du skal besøge, før du kører, f.eks. i en forening for bilejere eller i fagpressen.

Generelle tips

Overhold altid følgende anvisninger:

- Tag kun på ferie med fuldstændigt fyldte gasflasker.
- Udnyt gasflaskernes maks. mulige kapacitet.
- Medbring adaptersæt (kan fås hos campingforhandlere) til påfyldning af gasflasker i udlandet og til tilslutning af gastrykregulatorer til udenlandske gasflasker.
- Vær om vinteren opmærksom på påfyldning med propangasandel (butan er ikke længere i gasform under 0 °C).

- Anvend blå flasker fra firmaet Campingaz (sælges i hele verden). Anvend kun gasflasker med sikkerhedsventil.
- Hvis der anvendes andre flasker i udlandet, skal De kontrollere, om gasflaskerne passer i gaskassen. Udenlandske gasflasker har ikke altid den samme størrelse som ens egne gasflasker.

17.6 Bestemmelser om vejafgift i europæiske stater

I mange europæiske stater opkræves der vejafgift. Bestemmelserne om vejafgift og måden, som den opkræves på, varierer meget. Men uvidenhed beskytter ikke mod bøder, og bøderne kan være ret store.

Som ved trafikbestemmelserne er føreren af køretøjet forpligtet til at indhente informationer om forholdene vedr. vejafgift, før rejsen påbegyndes. Eksempelvis er vignetten ikke længere tilstrækkelig i Østrig ved motorkøretøjer med en totalvægt over 3,5 t. Der skal købes og oplades en såkaldt "Go-Box".

Informationer kan fås ved alle automobilklubber eller i internettet.



- ▷ Forruder med solfilter kan forhindre automatiske debiteringssystemer (f.eks. Go-Box) i at fungere fejlfrit. Det skal der tages hensyn til ved købet af apparaterne (f.eks. Split-Go-Box).

17.7 Tips til sikker overnatning undervejs

Betænksomhed er den bedste beskyttelsesforanstaltning for en sikker nat i autocamperen.

Risikoen for tyveri reduceres til et minimum, hvis følgende grundregler overholdes:

- Luk og lås alle vinduer, dører og tagluger.
- Overnat ikke på rasteplasser og parkeringspladser langs motorveje, som ligger på de typiske ferieruter, i højsæsonen.
- Flere køretøjer på en plads giver ikke nødvendigvis mere sikkerhed mod tyveri. Lad egen fornemmelse afgøre, om stedet er sikkert.
- Kør også til en campingplads for én overnatning.
- Sørg for en flugtmulighed ved fri placering. Vejen til førersædet skal være fri. Tændingsnøglen skal ligge parat.
- Tag kun værdigenstande med, der er ubetinget nødvendige undervejs. Opbevar værdigenstande i et lille pengeskab, hvis det er muligt, og læg dem ikke lige i nærheden af vinduer og døre.
- Lås altid køretøjet.

17.8 Tips for vintercampister

De følgende tips hjælper til at gøre vintercamping til en god erindring.

- Reservér plads rettidigt. Gode vintercampingpladser er ofte optagede allerede tidligt.
- Start ikke uden vinterdæk.
- Medbring snekæder.
- Vælg pladsen med omhu. Vær opmærksom på undergrunden. Evt. kan sne og is tømme.
- Når køretøjet er opstillet, skal håndbremsen slækkes for at undgå, at den fryser fast.
- Snevolde må aldrig dække de indbyggede mekaniske ventilationsanordninger.
- Hold de indbyggede mekaniske ventilationsanordninger fri for sne og is.

- Sørg for god luftcirkulation. En god luftcirkulation hindrer fugtighed, og opholdsrummet er nemmere at opvarme.
- Tildæk førerhusets vindue, der kun har et enkelt glas, med isoleringsmætter for at undgå kuldebroer.
- Se henvisningerne i afsnittet "Gasforsyning i europæiske stater".
- Anvend et toflaskesystem med omkoblingsautomatik til gasanlægget, så forrådet ikke opbruges i løbet af natten.
- Anvend kun gasanlæg med propangas.
- Anvend ikke rummet bagved varmeovnen som magasin.
- I køretøjet må der aldrig anvendes katalytvarmeovne og infrarøde gasstrålevarmere, da de bruger ilten i opholdsrummet til forbrændingen.
- Før 230 V-forsyningsledningen, så ledningen ikke kan fryse fast eller blive beskadiget (f.eks. ved snerydning).
- Hvis det sner kraftigt, skal sneen regelmæssigt fjernes fra køretøjets tag. Få centimeter pulversne isolerer, men våd sne bliver hurtigt til en meget tung last.
- Før tilbagerejsen skal taget ryddes fuldstændigt for sne for ikke at udsætte køretøjer, der kører bagved, for en "snefane".

17.9 Rejsechecklister

De følgende checklister hjælper til, at de vigtigste ting ikke glemmes hjemme, også selv om det ikke er alt, der står i disse checklister, der behøves.



- ▷ Rejsepapirerne (f.eks. papirer og informationer) samt køretøjets tekniske tilstand skal ikke først kontrolleres kort før rejsen. Rettidig planlægning og rettidigt gennemsyn af papirerne gør det muligt at holde ferie helt fra begyndelsen.

Køkkenområde

✓	Genstand	✓	Genstand	✓	Genstand
	Gulvklud		Opvaskemiddel		Salatsæt
	Bægre		Viskestykker		Skærebørste
	Paletkniv		Grillsæt		Skåle
	Dåseåbner		Kaffekande		Opvaskebørste
	Æggebægre		Proptrækker		Karklude
	Isterningsbakke		Køkkenrulle		Tændstikker
	Lighter		Skeer		Kopper
	Flaskeåbner		Knive		Tallerkener
	Plastikbeholdere		Affaldsposer		Termokande
	Frokosttallerkener		Pander		Gryder
	Gafler		Grydeskeer		Glas

Bad/sanitær

	Håndklæder		WC-børste		Tandkrus
	Rengøringsmidler		Toiletpapir		

Opholdsområde

	Skraldespand		Insektlampe		Regntøj
	Bilatlas		Insektbeskyttelsesmiddel		Rejseapotek
	Badehåndklæder		Spillekort		Guides/parkeringspladsatlas
	Badesko		Fejekost		Rygsæk

✓	Genstand	✓	Genstand	✓	Genstand
	Batterier		Lys		Sovepose
	Sengetæpper		Fejebakke		Kuglepenn, blyanter etc.
	Sengetøj		Bøjler		Sko
	Snavsetøjspose		Klædebørste		Skocreme
	Bøger		Hovedpuder		Støvsuger
	Camping-guide		Landkort		Lommelygte
	Ekstra pærer		Medikamenter		Lommekniv
	Feltflaske		Musikkassetter		Dug
	Kikkert		Nakkepuder		Klemmer
	Brandslukker		Sytøj		Tørresnor
	Gasflasker		Radio		

Køretøj/værktøj

	Spildevandstank		Stofbånd		Skruetrækker
	Adapterstikdåse		Kande til drikkevand		Strømindikator
	CEE-adapter		Kabeltromle		Trin
	Tråd		Kilerem		Underlagskiler
	Reservehjul		Klæbemiddel		Forbindskasse
	Ekstra lygter		Universaltang		Donkraft
	Ekstra sikringer		Kompressor		Advarselstrekant
	Ekstra vandpumpe		Kronemuffer		Advarselstavle
	Hammer		Kroge		Advarselsvest(e)
	Gaffelnøgler		Slangeadapter		Advarselsblink
	Gaspåfyldningsadapter		Slangespændebånd		
	Gaslange		Snekæder (vinter)		

Udeområde

	Bardun		Campingbord		Lås
	Blæsebælg		Edderkop		Snor
	Campingstole		Grill		Teltpløkker/spændebånd

Dokumenter

	Adresseliste		Køretøjets registreringspapirer		Identitetskort
	Anmeldelsesbekræftelse(r)		Kørekort		Pas
	Allergipas		Forsikringer		Garantibevis
	Betjeningsvejledninger		Vaccinationsbevis		Mærkat/vejskatkort
	Indlægssedler til medicin		Kreditkort		Visum

Pos.	Komponent	Arbejde	Interval
1	Ekstra støtteben	Smøring	Årligt
2	Led, hængsler	Smøring	Årligt
3	Køleskab, varmeovn, vandvarmer, kogeapparat, belysning, låse på klapper og døre, toilet, sikkerheds-seler	Funktionskontrol	Årligt
4	Vinduer, tagluger	Funktionskontrol, tæt-hedskontrol	Årligt
5	Hynder, gardiner, rullegardiner	Visuel kontrol	Årligt
6	Tætningslister, -kanter, gummi	Kontrol for beskadigel-se	Årligt
7	Vandforsyning	Tæthedskontrol	Årligt
8	Varmluftanlæg	Funktionskontrol, evt. rengøring af ventilator-hjul	Årligt
9	Undervognsbeskyttelse, fastgørel-se af udvendige skærme	Visuel kontrol	Årligt
10	Hejseengsofhængning	Funktionskontrol	Årligt
11	Elsystem	Funktionskontrol	Årligt
12	Gas anlæg	Officiel gaskontrol	Hvert 2. år
13	Forbindelser mellem chassis og karosseri	Kontrol	Hvert 2. år
14	Undervogn	Visuel kontrol, evt. ud-bedring af under-vognsbeskyttelsen	Hvert 2. år

Udlevering _____	Pos. 1-11
Bürstner-forhandlerens stempel	
Dato	Underskrift

1. år _____	Pos. 1-11
Bürstner-forhandlerens stempel	
Dato	Underskrift

2. år _____	Pos. 1-14
Bürstner-forhandlerens stempel	
Dato	Underskrift

3. år _____	Pos. 1-11
Bürstner-forhandlerens stempel	
Dato	Underskrift

4. år _____	Pos. 1-14
Bürstner-forhandlerens stempel	
Dato	Underskrift

5. år _____	Pos. 1-11
Bürstner-forhandlerens stempel	
Dato	Underskrift

6. år _____	Pos. 1-14
Bürstner-forhandlerens stempel	
Dato	Underskrift

7. år _____	Pos. 1-11
Bürstner-forhandlerens stempel	
Dato	Underskrift

8. år _____	Pos. 1-14
Bürstner-forhandlerens stempel	
Dato	Underskrift

12 V-forsyning		Batteri, se startbatteri	
Fejlsøgning	240	eller opholdsrummets batteri	121, 122
Tændes	126, 132	Batterialarm	128, 131
12 V-hovedafbryder	126, 132	Batteriets kapacitet	120
12 V-instrumentnet	120	Batterikontakt	125
12 V-kontrollampe	129, 133	Batteriovervågning	125
12 V-sikringer	140	Batterispænding, visning	127, 129
På el-blokken	141	Batterivalgkontakt	125
På opholdsrummets batteri	140	Belysning	
På relæboksen AD01	141	Fejlsøgning	239
På startbatteriet	140	Lamper, rengøring	210
Til Thetford-toilet	141, 142	Bestemmelser om vejafgift i	
Til toilet	142	europæiske stater	274
230 V-forsyning, se 230 V-tilslutning	138	Betegnelser på dækket	233
230 V-instrumentnet	138	Blokstrømskema, panel (IT 994)	146
230 V-kontrollampe	129, 133	Borde	80
230 V-sikringsskab	143	Børnefastholdesystemer	40
230 V-sikring	143	Børnerejsesenge	88, 89, 90
Monteringssted	257	Børnesenge	88, 89, 90
230 V-tilslutning	50, 138	Bortskaffelse	
Fejlsøgning	239	Fækalier	8
Udvendig klap	60	Husholdningsaffald	8
		Spildevand	8
		Brændstofcelle	
A		Betjeningsenhed	135
Advarselstone, elektriske hejsestøtter	48	Driftstilstand, visning	135
Afladningsstrøm	132	Fejlsøgning	241
Afspærringsshane, varmekredsløb	156	Funktion	134
Aftapningsshane, spildevandstank	190	Henvisninger	133
Monteringssted	257	Komponenter	134
Aftapningshaner, monteringssted	171, 257	Monteringssted	134
Anhængerkobling	29	Procesmedium, påfyldning	221
Antenne, sænkning før kørsel	52	Rengøring	210
Antenneindstilling	52	Tankpatron, udskiftning	220
Automatisk	50	Vedligeholdelse	220
Halvautomatisk	51	Brændstofpåfyldningsstuds	43
Automatisk energivalg-system (AES)	179	Brand	
Automatisk energivalg-system (SES)	181	Bekæmpelse	9
		Handlemåde ved	9
B		Brandfarer, undgåelse	9
Bæreevner	16	Brandsikring	9
Bagagebærer	26, 27	Bremseanlæg, fejlsøgning	239
Bagagebærer til tagbagagen	21	Bremser	39
Bagakselbelastning	28	Kontroller	39, 239
Bageovn, se gasbageovn	173	Brusebad	193
Baggarage	22	Bruseskillevæg, sikring	31
Bagopbevaringsrum	22	Butangas	13, 112
Bakkamera	37	Bygning af seng	93

C

Campinggasflasker, anvendelse	14, 112
Centrallås	55
Fjernbetjening	55
Låses	55
Låses op	55
Checkliste	
Før der køres	33
Til en midlertidig opklodsning	214
Til en opklodsning til vinteren	215
Til ibrugtagning efter opklodsning	216
Til rejsen	275
Trafiksikkerhed	33
Cirkulationsluftblæser	150
Cirkulationspumpe, indstilling af omdrejningstal	157
Cykelholder	
Cykler, læsning	24, 25
Ikke sænkbar	24
Kørsel med læsset cykelholder	23
Læsning	23
Sænkbar	24
Cykelholder cykel/e-bike	
Kørsel med læsset cykelholder	25
Læsning	25

D

Dæk	231
Bæreevne	234
Dæktryk	237
For stor slitage	11, 33, 231, 237
Generelle henvisninger	231
Mærkning	233
Omgang med	233
Valg af dæk	232
Dæksel drikkevands-påfyldningsstuds	60
Digitalur	
Indstilles	131
Slukkes	131
Tændes	131
Dimensioner, se længdemåltabel	264
Dimensioner, tilladte	269
Døre	
Fejlsøgning	251
Indgangsdør	55
Lås	56, 57
Vedligeholdelsesarbejder	219
Dørlås	56, 57

Driftsarter

Klimaanlæg (Dometic)	162
Klimaanlæg (Telair)	164
Køleskab	177, 179
Køleskab med SES	181
Vandvarmer (Truma)	165, 168
Varmluftvarmeovn	151, 153
Varmtvandsvarmeovn	156
Drikkevands-påfyldningsstuds	188
Åbnes	188
Lukkes	188
Dybafladning	120

E

Eftersyn	219
Eftersynsarbejder	219
Egenvægt	17
Ekstern gastilslutning	114
Ekstra varmeveksler	
Slukkes	159
Tændes	159
Ekstraudstyr	17, 253
Beskrivelse	7
Mærkning	7
Sikkerhedshenvisninger	10
Vægt	253
Ekstraudstyrets vægt	253
EI-blok (EBL 99)	124
Monteringssted	125
Opgaver	124
Strømdiagram	145
EI-blok, monteringssted	257
Elektrisk anlæg	119
230 V-tilslutning, fejlsøgning	239
Belysning, fejlsøgning	239
Fejlsøgning	239
Forklaring af begreber	119
Indgangstrin, fejlsøgning	239
Sikkerhedshenvisninger	14
Elektriske hejsestøtter	
Advarselstone	48
Fjernbetjening	48
Emhætte	176
Filter, rengøring	212
Pleje	212

F

Fælgstørrelse	234	Toilet	249
Fælgtype	231	Vandforsyning	249
Fare for frost	14, 187, 192	Vandvarmer (Alde)	244
Fare for kvælning	10, 67	Vandvarmer (Truma)	242, 243
Fast bord		Varmeovn	242
Bordben	81	Varmluftvarmeovn	242, 243
Bordplade	81	Varmtvandsvarmeovn	244
Bordplade, forskydning	82	Fejlstrømsrelæ	138
Bordplade, forskydning på langs	83	Kontrol	144
Bordplade, forskydning på tværs	83	Fjernbetjening, centrallås	55
Bordplade, opklapning	82	Fjernbetjening, elektriske hejsestøtter	48
Bordplade, sammenklapning	82	Fjernlys	224
Bordpladen, drejning af	82	Fjernsyn	31
Forøgelse	81	Fladskærm med holder	64
Reduktion	81	Opbevaring	65, 66
Fast seng	86	Placering	65, 66
Åbning	86	Foldegardin Remis	43
Hoveddel, løftes	86	Foldegardin, førerrude	
Hoveddel, sænkes	86	Åbning	74
Lukning	86	Lukning	74
Fast seng, elektrisk indstillelig	87	Foldegardin, forrude	
Hoveddel, indstilling	87	Åbning	74
Indkørsel	87	Lukning	74
Nødfunktion	88	Foldegardin, Heki-tagluge	
Udkørsel	87	Åbning	76
Fejlsøgning	239	Lukning	76
12 V-forsyning	240	Foldegardin, løfte-tagluge	
230 V-tilslutning	239	Åbning	77
Batteri	240	Lukning	77
Belysning	239	Foldegardin, passagerrude	
Brændstofcelle	241	Åbning	74
Bremseanlæg	239	Lukning	74
Elektrisk anlæg	239	Foldegardin, rengøring	210
Emhætte	241	Foldegardin, tagluge Skyroof	
Gas anlæg	241	Åbning	80
Gasapparat	246	Lukning	80
Gasbageovn	246	Foldegardin, vindue	
Indgangstrin	239	Åbning	73
Indvendig dør	251	Lukning	73
Karosseri	251	Foldegardin, vindue indgangsdør	
Klimaanlæg (Dometic)	245	Åbning	58
Klimaanlæg (Telair)	245	Lukning	58
Køleskab	246, 248	Før der køres	15
Komfur	246	Fordeling af den varme luft	150
Mikrobølgeovn	246	Førersæde	40
Opholdsrummets batteri	240		
Skabslåger	251		
Startbatteri	240		

G

Garagelampe	229
Garantikort	1
Gardin, tagluge Omni-Vent	
Åbning	78
Lukning	78
Gardiner, rengøring	210
Gasafspærringsventiler	114
Symboler	114, 149
Gas anlæg	111
Defekt	12, 111, 241
Fejlsøgning	241
Generelle henvisninger	12
Omkoblingsautomatik	115
Sikkerhedshenvisninger	12, 111
Gasapparat	
Fejlsøgning	246
Rengøring	210
Slukkes	172, 173
Tændes	172, 173
Gasbageovn	173
Fejlsøgning	246
Slukkes	174
Tændes	174
Gasflasker	
Sikkerhedshenvisninger	13, 112
Udskiftning	113
Gasforsyning i europæiske stater	273
Gaskasse	13, 112
Gaslugt	12, 111, 241
Gasslange, kontrol	13, 112
Gastilslutning, ekstern	114
Generelle henvisninger	7
Glødepærer, udskiftning	
Garagelampe	229
Glødepære-typer, udvendigt	225
Halogenspotlampe	228
Indbygget halogenlampe	226, 227
Indvendig belysning	226
Lys bag	224
Sidelys	225
Udvendigt lys	223
Grundplaner	257
Grundudstyr	17
Gulvopvarmning, elektrisk	
Overbelastningssikring	160
Slukkes	160
Tændes	160
Gulvtæpper, rengøring	210

H

Hækstige	21
Hængebord	
Bordben	83
Bordplade	83
Forøgelse	83, 84
Ombygning til underdel til en seng	84
Reduktion	83, 84
Halogenspotlampe	228
Håndbremse	45
Trækkes	10
Hastighedsbegrænsninger	269
Hejseseng, elektrisk styret	90
Åbning	91
Adgangsstige	92
Fastgørelsesseler, spænding	91
Lukning	91
Nødfunktion	92
Oprettelse af driftsklar tilstand	91
Overbelastningssikring	91
Hejseseng, manuel styret	88
Åbning	89
Adgangsstige	90
Fastgørelsesseler, spænding	89
Lukning	89
Hejsestøtter	46, 47
Indkørsel	47
Længde, indstilling	46, 47
Udkørsel	46, 47
Heki-tagluge	75
Åbning	76
Foldegardin	76
Insektullegardin	76
Lukning	76
Udluftningsstilling	76
HFI-afbrydere se fejlstrømsrelæ	143
Hjælp på Europas veje	267
Hjul	231
Højt gasforbrug	12, 111, 241
Højtryksrensere, vask med	207
Hvilespænding	119
Hvilestrøm	120

I

Ibrugtagning	
Efter midlertidig opklodsning	216
Efter opklodsning til vinteren	216

Indbyggede apparater	149	Pleje	212
Garantikort	1	Slukkes	162
Vejledninger	10	Tændes	162
Indbygget halogenlampe	226, 227	Vedligeholdelse	212
Indgangsdør	55, 58	Klimaanlæg (Telair)	
Foldegardin, åbning	58	Driftsarter	164
Foldegardin, lukning	58	Fejlsøgning	245
Indgangsdør, indvendigt		Filter, rengøring	213
Åbning	56, 57	Pleje	213
Låsning	56, 57	Slukkes	164
Indgangsdør, udvendigt		Tændes	164
Åbning	56, 57	Ventilationsgitter, rengøring	213
Låsning	56, 57	Køjeseng	88
Indgangstrin	45	Køkkenvask, rengøring	210
Elektrisk styret	29	Køleskab	50, 176
Fejlsøgning	239	12 V-drift, tændes/slukkes	179
Indkørsel	30	230 V-drift, tændes/slukkes	178
Kontrollampe	30	Betjening	180
Pleje	209	Dørlås	183
Udkørsel	30	Driftsarter	177, 179
Indregistrering	15	Fejlsøgning	246, 248
Indstillelig hoveddel, fast seng	86	Gasdrift, slukkes	178
Indvendig belysning		Gasdrift, tændes	178
Fejlsøgning	239	Køletemperaturregulering	180
Glødepærer, udskiftning	226	Omstilling mellem energikilderne	180
Indvendig dør, fejlsøgning	251	Slukkes	181
Indvendig pleje	209	Tændes	180
Ingen gas	242	Ventilationsgitter, afmontering	177
Insekrullegardin, rengøring	210	Køleskab med SES	
Insekrullegardin, vindue		Driftsarter	181
Åbning	72	Køletemperaturregulering	182
Lukning	72	Omstilling mellem energikilderne	182
Inspektionsskema	277	Underspændingsdrift	182
		Køleskab, ventilationsgitter, afmontering	177
		Køleskabsdørens lås	
		Åbning	184, 185
		Låses i udluftningsstilling	184, 185
		Lukning	184, 185
		Komfur	171
		Fejlsøgning	246
		Komfur, se gasapparat eller gasbageovn	171
		Kondensvand	67, 68
		På akryl-dobbeltruden	68
		På gulv-understel-forskrningen	67
		Kontakt til radio	121
		Kontrollampe, 12 V-forsyning	129, 133
		Kontrollampe, 230 V-forsyning	129, 133
		Kontrollampe, indgangstrin	30
		Kontrollampe, toilet	205

K

Kabeltromle	138
Klæbemærkat med advarsler	230
Klæbemærkat med henvisninger	230
Klædeskabslampe	63
Klaplås	
Åbning	59, 60
Lukning	59, 60
Med håndtagsfordybning	59
Serviceklap	59
Klimaanlæg (Dometic)	
Driftsarter	162
Fejlsøgning	245
Luftstrøm, indstilling	163
Lysdiode	163

Stikordsregister

Kontroller, se checkliste	33, 214
Konturlys	225
Konventionel belastning	17
Kørehastighed	38
Køretøj, vaskning	208
Køretøjsbelysning, se udvendigt lys	223
Kørsel med anhænger	12
Generelle henvisninger	28
Sikkerhedshenvisninger	12
Kørsel med autocamperen	35
Kunststofdele i toilet- og opholdsområdet, rengøring	210

L

Ladestrøm	132
Læderbetræk, rengøring	210
Lækagevand i køretøjet	249
Længdemåltabel	264
Læsning	19
Baggarage	22
Bagopbevaringsrum	22
Cykelholder	23
Cykelholder cykel/e-bike	25
Tagbagagebærer	21
Læsning, se også nyttelast	19
Lamper	226
Rengøring	210
Lås	
Indgangsdør	56, 57
Skabslåge	61
Udvendig klap	59
Løfte-tagluge	77
Åbning	77
Foldegardin	77
Lukning	77
Net	77
L-siddebænk, ombygning til soveværelse	103, 104, 105, 106, 107, 109
Luftudstrømningsdyser, indstilling	150
Lys	
Bag	224
Front	224
Side	225
Lyskontakter	
Opholdsrum	63
Toiletrum	62

M

Markeringslys	225
Markise	52
Mekanisk ventilationsanordning	10, 67
Mekaniske hejsestøtter	
Indkørsel	47
Længde, indstilling	46, 47
Udkørsel	46, 47
Midtersiddebænk, ombygning til soveværelse	98, 99, 100, 101
Midtersiddegruppe, ombygning til soveværelse	96, 97
Mikrobølgeovn	
Fejlsøgning	246
Slukkes	176
Tændes	175
Miljøhenvisninger	8
Møbellader, rengøring	210
Monitor, bakkamera	37
Mørklægning Foldegardin	42
Mørkt rullegardin, rengøring	210
Mørkt rullegardin, vindue	
Åbning	72
Lukning	72

N

Nærlys	224
Nakkestøtter	41
Net, Heki-tagluge	
Åbning	76
Lukning	76
Net, løfte-tagluge	
Åbning	77
Lukning	77
Net, rengøring	210
Net, tagluge Omni-Vent	
Åbning	78
Lukning	78
Net, tagluge Skyroof	
Åbning	80
Lukning	80
Net, vindue	
Åbning	73
Lukning	73
Netdør	
Åbning	58
Lukning	58
Niveaukiler	45
Nøgler	15
Nyttelast, se også læsning	16

O

Ombygning af siddegruppe til seng	93
Ombygning til soveværelse	
L-siddebænk . . . 103, 104, 105, 106, 107, 109	
Midtersiddebænk 98, 99, 100, 101	
Midtersiddegruppe 97	
Ombygning til soveværelse, midtersiddegruppe 96	
Ombygning til underdel til en seng (hængebord) 84	
Ombygning til underdel til en seng (sænkebord) 85	
Omgang med dæk 233	
Omkoblingsautomatik, gasanlæg 115	
Opholdsrummets batteri 122	
Afladningsstrøm, visning 132	
Batterialarm 128, 131	
Fejlsøgning 240	
Henvisninger 122	
Ladestrøm, visning 132	
Monteringssted 257	
Opladning 124	
Sikringer 140	
Spænding, visning 127, 129	
Vedligeholdelsesarbejder 220	
Opklodsning	
Midlertidig 214	
Til vinteren 215	
Opladningstilstand, visning	
Opholdsrummets batteri 127	
Startbatteri 127	
Overlæsning 19	
Overnatning	
Uden for campingpladser 272	
Undervejs 274	

P

Pære, se glødepærer, udskiftning 223	
Påfyldningsniveau i vandtanken, visning 128	
Pålæsning 16	
Beregning 18	
Eksempel på en udregning 17, 19	
Sammensætning 17	
Påmonterede dele, se ekstraudstyr 10	
Påmonterede dele, sikring 31	
Panel (IT 96) 126	
12 V-hovedafbryder 126	
12 V-kontrollampe 129	
230 V-kontrollampe 129	

Batterispænding, visning 127	
Kontakt til vandpumpe 128	
Spildevandstankens påfyldningsniveau, visning 128	
Tilslutningsskema 145	
Vandtankens påfyldningsniveau, visning 128	
Panel (IT 994) 129	
12 V-hovedafbryder 132	
12 V-kontrollampe 133	
230 V-kontrollampe 133	
Batterispænding, visning 129	
Blokstrømskema 146	
Kontakt til vandpumpe 133	
Spildevandstankens påfyldningsniveau, visning 131	
Vandtankens påfyldningsniveau, visning 131	
Panel, se også displays 126, 129	
Parkeringshjælp 36	
Slukkes 37	
Parkeringslys 224	
Parkeringsvarme	
Programmering 161	
Slukkes 161	
Tændes 161	
Vedligeholdelse 223	
Passagersæde 40	
Personbeskyttelseskontakt (FI) 143	
Personlige ejendele 18	
Pilotsæde til førersæde og passagersæde 40	
Pleje 207	
Brændstofcelle 210	
Emhætte 212	
Foldegardin 210	
Gardiner 210	
Gasapparat 210	
Gulvtæppe 210	
Højtryksrensere, vask med 207	
Hyndebetræk 210	
Indgangstrin 209	
Indvendig pleje 209	
Insektrullegardin 210	
Klimaanlæg (Telair) 213	
Køkkenvask 210	
Kunststofdele indvendigt 210	
Læderbetræk 210	
Lamper 210	
Møbelflader 210	

Mørkt rullegardin	210	Sengeudvidelse (kort), enkeltsege	93
Net	210	Sengeudvidelse, sikring	31
Om vinteren	213	Serienummer	230
PVC-gulvbelægning	210	Siddepladsanordning	42
Sikkerhedssele	210	Sikkerheds-/udløbsventil vandvarmer	165, 168
Spildevandstank	209	Monteringssted	166, 169, 257
Stores	210	Sikkerhedsafbryder	143
Udvendig pleje	207	Sikkerhedshenvisninger	9
Undervogn	208	Brandsikring	9
Vandanlæg	210	Elektrisk anlæg	14
Varmtvandsvarmeovn	221	Gasanlæg	12, 111
Vaskning	208	Gasflasker	112
Ved midlertidig opklodsning	214	Komfur	171
Ved opklodsning til vinteren	215	Kørsel med anhænger	12
Vinduesruder	208	Skift af hjul	233
Pleje om vinteren	213	Trafiksikkerhed	11
Polsterstof, rengøring	210	Vandanlæg	14
Propangas	13, 112	Varmeovn	154
PVC-gulvbelægning, rengøring	210	Sikkerhedsnet, hejseseng	89, 91
		Sikkerhedsseler	39
		Korrekt placering	39
		Rengøring	210
		Sikringer	
		12 V-sikringer	140
		230 V-sikring	138, 143
		På el-blokken EBL 99	141
		På opholdsrummets batteri	140
		På relæboksen AD01	141
		På solar-laderegulator	143
		På startbatteriet	140
		Til Thetford-toilet	141, 142
		Til toilet	142
		Sikringer se 12 V-sikringer og 230 V-sikring	140
		Sikringsknap, ventilationsruder	68, 70
		Sikringsskab	143
		Skabslåger	61
		Åbning	61, 62
		Lukning	61, 62
		Skabslåger, fejlsøgning	251
		Skift af hjul	233
		Tilspændingsmoment	234
		Skorsten på højre side af køretøjet	150, 165
		Snekæder	32
		Solcelleanlæg	136
		Solcelleladeregulator	136
		Spildevandsmængde, visning	128, 131
		Spildevandsslange	190
R			
Radio	121		
Rejsechecklister	275		
Rengøring			
Vandrør	211		
Vandtank	210		
Rengøring se pleje	207		
Reserve dele	229		
Reservehjul	237		
Reservehjulholder	237		
Retningsviser	224		
S			
Sædevarme	41		
Sænkebord			
Bordben	84		
Bordplade	84		
Bordplade, opkøring	85		
Bordpladen, drejning af	85		
Forskydning på langs	85		
Forskydning på tværs	85		
Ombygning til underdel til en seng	85		
Sanitære faciliteter	187		
Satellitanlæg	50, 52		
Med automatisk antenneindstilling	50, 52		
Med halvautomatisk antenneindstilling	51		
SAT-stikdåse	144		
Senge	86		

Spildevandstank	190	Tagluge Skyroof	79
Fejlsøgning	249	Åbning	79
Påfyldningsniveau, visning	128, 131	Foldegardin	80
Pleje	209	Lukning	79
Rengøring	209	Net	80
Rengøringsåbning	190	Permanent ventilation	80
Tømning	190	Tagluger	75
Spildevandstankens påfyldningsniveau, visning	128	Fejlsøgning	251
Spildevandstankopvarmning	191	Tagræling	21
Spotlampe	64, 227	Tankdæksel se brændstofpåfyldningsstuds . . .	43
Afmontering	64	Tankning	43
Drejning	64	Tankpatron brændstofcelle, udskiftning	220
Forskydning	64	Teknisk tilladte totalvægt	16, 18
Startbatteri	121	Tekniske data	
Afladning	121	Dimensioner	264
Fejlsøgning	240	Strømforsyning	265
Henvisninger	121	Temperaturviser	132
Opladning	122	Thetford-kassetten	194, 198, 200, 203
Sikringer	140	Holdebøjle	194, 198, 200, 203
Spænding, visning	127, 129	Tømning	198, 203
Stelnummer	230	Udtagning	200
Stige, bag	21	Thetford-toilet	
Stikdåser		Anvendelse	196, 202
SAT-stikdåse	144	Drejeligt	194
Tv-stikdåse	144	Forberedes	194, 200
Udvendig stikdåse	144	Med fast sæde	200
Stores, rengøring	210	Sikring	141, 142
Støttebelastning	28	Tømning	198, 203
Støtteben, se hejsestøtter	46, 47	Tilbehør, montering	10
Strømdiagram		Tilladt totalvægt	16
Indvendig	145	Tilladt vægt	16
Udvendig	148	Tilslutningsledning se 230-V forsyning	138
Strømforsyning	265	Tilslutningsskema, panel (IT 96)	145
Symboler		Tilspændingsmoment, hjul	234
For henvisninger	7	Tips	267
Gasafspærringsventiler	114, 149	Toilet	194
		Fejlsøgning	249
T		Sikring	142
Tag, bestigning	22	Toilet (Dometic)	204
Tagbagage	21	Forberedes	204
Tagbagagebærer, læsning	21	Kontrollampe	205
Tagluge Omni-Vent	77	Skylning	205
Åbning	78	Toilet, se Thetford-toilet eller toilet (Dometic)	194
Boost-funktion	79	Toiletrum	193
Lukning	78	Lyskontakter	62
Ventilation (IND)	78	Ventilation	193
Ventilation (UD)	78		
Ventilator, slukkes	78, 79		

Stikordsregister

Toilettank		Påfyldningsniveau, visning	128, 131
Tømning	206	Rengøring	210
Udtagning	205	Vand, aftapning	189
Trafikbestemmelser i udlandet	267	Vand, påfyldning	189
Trafiksikkerhed	33	Vandtank	189
Checkliste	33	Vandtilslutning, udendørs bruser	110
Henvisninger vedr.	11	Vandvarmer (Alde)	
Tv-stikdåse	144	Fejlsøgning	244
Typeskilt	230	Sikkerhedshenvisninger	170
		Slukkes	170
		Tændes	170
		Tømning	170
		Vand, påfyldning	170
		Vandvarmer (Truma)	165, 168
		Driftsarter	165, 168
		Fejlsøgning	242, 243
		Monteringssted	257
		Sikkerheds-/udløbsventil	
		vandvarmer	165, 168
		Slukkes	166, 169
		Sommerdrift	166, 169
		Tændes	166, 169
		Tømning	167, 169
		Vand, påfyldning	167, 169
		Vinterdrift	166, 169
		Varmeovn	150
		Cirkulationsluftblæser	150
		Fejlsøgning	242
		Fordeling af den varme luft	150
		Første ibrugtagning	150
		Luftudstrømningsdyser, indstilling	150
		Varmeveksler, udskiftning	149
		Varmeveksler	
		Slukkes	159
		Tændes	159
		Varmeveksler (Alde)	
		Monteringssted	158
		Slukkes	158
		Tændes	158
		Varmeveksler, varmeovn, udskiftning	149
		Varmluftvarmeovn	
		Cirkulationsluftblæser	150
		Driftsarter	151, 153
		Fejlsøgning	242, 243
		Monteringssted	257
		Slukkes	152, 154
		Tændes	151, 153
		Varmtvandsvarmeovn	
		230 V-eldrift, vælg	156
		Betjeningsenhed	154
U			
Udendørs bruser	110		
Tilslut	110		
Tømning	110		
Udvendig pleje	207		
Udvendig stikdåse	144		
Udvendig tilslutning, se 230 V-tilslutning	50		
Udvendige klapper	58		
Klaplås	58, 59		
Udvendigt lys			
Fejlsøgning	239		
Glødepærer, udskiftning	223		
Kontrol	33		
Under kørslen	35		
Underlagskiler	45		
Undervogn, pleje	208		
V			
Vægt i køreklar tilstand	17, 18		
Vandanlæg			
Desinfektion	211		
Drikkevands-påfyldningsstuds	188		
Påfyldning	191		
Pleje	210		
Rengøring	210		
Sikkerhedshenvisninger	14		
Tømning	192		
Vandforsyning			
Fejlsøgning	249		
Generelt	187		
Vandmængde, visning	128, 131		
Vandpumpe	187, 191		
Kontakt	128, 133		
Monteringssted	257		
Vandrør, rengøring	211		
Vandtank	188		
Monteringssted	257		
Påfyldning	189		
Påfyldningsmængder	188		

Driftsarter	156	Vinduer	67
Ekstra cirkulationspumpe	158	Vinduesrunder, rengøring	208
Fejlsøgning	244	Vintercamping	274
Gas- og 230 V-eldrift, vælg	156	Vinterdrift	214
Gasdrift, vælg	156	Visning	
Indstillingsmenu	155	Batterispænding	127, 129
Omdrejningstal, cirkulationspumpe	157	Digitalur	131
Opvarmning, slukkes	156	Påfyldningsniveau	
Opvarmning, tændes	156	spildevandstank	128, 131
Pleje	221	Påfyldningsniveau vandtank	128, 131
Sikkerhedshenvisninger	154	Strøm	132
Startbillede	155	Temperatur	132
Værktøjsmenuer	156		
Væskniveau, kontrol	222		
Varmeanlæg, udluftning	222		
Varmefordeling	156		
Varmemedium, påfyldning	222		
Varmeveksler	157		
Vedligeholdelsesarbejder	221		
Vask med højtryksrensere	207		
Vedligeholdelse	219		
Vedligeholdelsesarbejder	219		
Brændstofcelle	220		
Døre	219		
Klimaanlæg (Dometic)	212		
Klimaanlæg (Telair)	213		
Opholdsrummets batteri	220		
Parkeringsvarme	223		
Varmtvandsvarmeovn	221		
Vejhjælp i Europa	267		
Ventilation	67		
Toiletrum	193		
Ventilationsrude			
Åbning	68, 70		
Foldegardin	73		
Insektullegardin	72		
Lukning	68, 70		
Mørkt rullegardin	72		
Net	73		
Permanent ventilation	69, 71		
Vindue			
Foldegardin	72, 73		
Gardin	73		
Insektullegardin	72		
Mørkt rullegardin	72		
Net	72		
Vindue, indgangsdør			
Foldegardin, åbning	58		
Foldegardin, lukning	58		

