

Til brugeren af denne håndbog ...

Vores medarbejdere ønsker Dem tillykke med købet af Deres nye campingvogn. De har købt et køretøj af høj kvalitet, som De får meget glæde af.

For at De altid kan betjene og anvende Deres campingvogn korrekt og frem for alt enkelt, giver Bürstner-forhandleren Dem allerede ved overtagelsen en detaljeret instruktion i alle vigtige funktioner.

Denne håndbog samt apparatproducenternes betjeningsvejledninger følger med og er til rådighed til besvarelse af spørgsmål ved omgang med campingvognen.

Før den første kørsel

Anvend ikke kun håndbogen som opslagsværk, men læs den grundigt.

Udfyld garantikortene til de indbyggede apparater og ekstraudstyret i de separate vejledninger, og send garantikortene til apparatproducenterne. Dermed sikrer De Deres krav om garanti for alle apparater.

1	Indledning	7	5.7	Køleskab	38
1.1	Generelt	8	5.8	Satellitanlæg (ekstraudstyr)	38
1.2	Miljøhenvísninger	8	5.8.1	Anlæg med automatisk antenneindstilling (Teleco)	38
2	Sikkerhed	9	5.8.2	Anlæg med automatisk antenneindstilling (Oyster)	39
2.1	Brandsikring	9	6	Beboelse	41
2.1.1	Undgåelse af brandfarer	9	6.1	Indgangsdør	41
2.1.2	Bekæmpelse af brand	9	6.1.1	Indgangsdør, udvendigt	41
2.1.3	Ved brand	9	6.1.2	Indgangsdør, indvendigt	42
2.2	Generelt	10	6.1.3	Vindue indgangsdør (ekstraudstyr)	42
2.3	Trafiksikkerhed	10	6.1.4	Foldbart net på indgangsdøren (ekstraudstyr)	43
2.4	Kørsel med anhænger	11	6.2	Udvendige klapper	43
2.5	Gasanlæg	12	6.2.1	Klaplås, elipseformet	44
2.5.1	Generelle henvísninger	12	6.2.2	Klaplås med håndtagsfordybning	45
2.6	Gasflasker	13	6.2.3	Klaplås, firkantet	45
2.7	Elektrisk anlæg	14	6.2.4	Klap til toilet-kassette	46
2.8	Vandanlæg	14	6.2.5	Klap til 230 V-tilslutning, kvadratisk	47
3	Før der køres	15	6.2.6	Dæksel til drikkevands-påfyldningsstuds	47
3.1	Nøgler	15	6.3	Skabslåger	48
3.2	Indregistrering	16	6.3.1	Skabslåger med trykknop	48
3.3	Rangersystem (ekstraudstyr)	16	6.3.2	Skabslåger med håndtag	48
3.4	Tilkobling	18	6.3.3	Skabslåger med trykoplåsning	49
3.5	Anhængerkoblinger	19	6.3.4	Skabslåger med håndtag og frigørelsesknop	49
3.5.1	Sikkerhedskobling AKS 1300	19	6.4	Lyskontakter	50
3.5.2	Sikkerhedskobling AKS 3004	20	6.4.1	Indgangsparti	50
3.6	Anhængerkontrollsystem (ATC) (ekstraudstyr)	20	6.4.2	Opholdsområde	50
3.7	Frakobling	21	6.4.3	Indbygget lampe med LED	51
3.8	Pålæsning	22	6.5	Spotlampe	51
3.8.1	Definitioner	22	6.6	Holder til fladskærm	52
3.8.2	Beregning af ekstravægt	24	6.6.1	Holder på søjle	52
3.8.3	Sådan læses campingvognen rigtigt	25	6.6.2	Holder på skinne	52
3.8.4	Anhænger-, støtte- og akselbelastning	26	6.6.3	Holder i tv-skabet	53
3.8.5	Cykelholder (ekstraudstyr)	27	6.6.4	Holder i tv-rummet	54
3.9	Sidespejl	29	6.7	Opvarmning	54
3.10	Tv-anlæg (ekstraudstyr)	29	6.8	Ventilation	54
3.11	Køkkenvaskafdækning	30	6.9	Vinduer	55
3.12	Sikring af dele	30	6.9.1	Ventilationsrude	56
3.13	Trafiksikkerhed	31	6.9.2	Mørkt rullegardin og insektrullegardin	58
4	Under kørslen	33	6.10	Tagluger	59
4.1	Kørsel med campingvogn	33	6.10.1	Heki-tagluge (mini og midi) (delvis ekstraudstyr)	60
4.2	Bremser	33	6.10.2	Heki-tagluge (ekstraudstyr)	61
4.3	Bakning	34	6.11	Borde	63
5	Opstilling af campingvognen	35	6.11.1	Hægebord med klapbart ben	63
5.1	Håndbremse	35	6.11.2	Drejebord	63
5.2	Underlagskiler	35	6.11.3	Hægebord og drejebord	64
5.3	Støtteben (delvis ekstraudstyr)	36	6.11.4	Sænkebord	64
5.4	Indgangstrin (fritstående)	37	6.11.5	Hægebord og sænkebord	65
5.5	Spildevandstank, mobil (ekstraudstyr)	37	6.12	Senge	65
5.6	230 V-tilslutning	38			

Indholdsfortegnelse

6.12.1	Køjeseng	65	8.7.2	230 V-sikring	100
6.12.2	Fast seng (fjeder-opstilling)	66	8.8	Tilslutningsskema 13-polet stik	101
6.12.3	Hejseseng, manuel styret (Premio Plus og Averso Plus)	66	8.9	Udvendig stikdåse (ekstraudstyr)	102
6.12.4	Skabsklapseng	68	8.10	Strømdiagrammer	103
6.12.5	Sengeudvidelse enkeltsege (ekstraudstyr)	70	8.10.1	Strømdiagram indvendig	103
6.13	Ombygning af siddegrupper til soveværelse	71	8.10.2	Strømdiagram udvendig	104
6.13.1	Siddegruppe på langs uden ekstra hynde	72	9	Indbyggede apparater	105
6.13.2	Siddegruppe på langs med ekstra hynde	72	9.1	Generelt	105
6.13.3	Siddegruppe på langs med ekstra hynde (afvinklet)	73	9.2	Varmeovn og vandvarmer	106
6.13.4	Siddegruppe på langs med sengeudvidelse	73	9.2.1	Modeludførelser med skorsten på højre side af køretøjet	106
6.13.5	Rundsiddegruppe med ekstra hynde (klapbar)	74	9.2.2	Sådan opvarmes der rigtigt	107
6.13.6	Rundsiddegruppe uden ekstra hynde	74	9.2.3	Varmtvandsvarmeovn og vandvarmer Alde (delvis ekstraudstyr)	107
6.13.7	Rundsiddegruppe med ekstra hynde	75	9.2.4	Varmluftvarmeovn Trumatic S 3004/S 5004	114
6.13.8	Rundsiddegruppe med sengeudvidelse	75	9.2.5	Airmix-komfortpakke (ekstraudstyr)	116
6.14	Vandtilslutning til udendørs bruser (ekstraudstyr)	76	9.2.6	Ekstra el-varmeovn Ultraheat (ekstraudstyr)	117
7	Gas anlæg	77	9.2.7	Opvarmning til spildevandsforbindelser (ekstraudstyr)	118
7.1	Generelt	77	9.2.8	Elektrisk gulvopvarmning (ekstraudstyr)	119
7.2	Gasflasker	78	9.2.9	Vandvarmer Truma (ekstraudstyr)	120
7.3	Udskiftning af gasflasker	79	9.2.10	Terme (delvis ekstraudstyr)	122
7.4	Gasafspærringsventiler	80	9.3	Klimaanlæg (ekstraudstyr)	124
7.5	Ekstern gastilslutning (ekstraudstyr)	80	9.3.1	Dometic	124
7.6	Crash-Protection- Unit-omkoblingsanlæg (ekstraudstyr)	81	9.3.2	Telair	126
8	Elektrisk anlæg	85	9.3.3	Truma	127
8.1	Generelle sikkerhedshenvisninger	85	9.4	Komfur	128
8.2	Definitioner	85	9.4.1	Gasapparat	129
8.3	12 V-instrumentnet	86	9.4.2	Gasbageovn (Dometic) (ekstraudstyr)	131
8.3.1	Strømforsyningsaggregat CSV 300	86	9.4.3	Mikrobølgeovn (ekstraudstyr)	133
8.4	Batterihovedafbryder	87	9.4.4	Emhætte (ekstraudstyr)	134
8.5	Elektro-sæt (ekstraudstyr)	87	9.5	Køleskab	134
8.5.1	Opholdsrummets batteri	87	9.5.1	Køleskabets ventilationsgitter	134
8.5.2	Strømforsyningsaggregat CSV 409	89	9.5.2	Drift (Dometic med manuelt energivalg-system MES)	137
8.5.3	Panel LT 408	91	9.5.3	Drift (Dometic RMD med automatisk energivalg-system)	138
8.5.4	Tilslutningsskemaer	93	9.5.4	Drift (Thetford med manuelt energivalg)	141
8.6	230 V-instrumentnet	95	9.5.5	Drift (Thetford med automatisk energivalg-system)	144
8.6.1	230 V-tilslutning	96	9.5.6	Køleskabsdørens lås	146
8.6.2	Tilslut 230 V-forsyningen	96	10	Sanitære faciliteter	149
8.7	Sikringer	97	10.1	Vandforsyning, generelt	149
8.7.1	12 V-sikringer	97	10.2	Vandanlæg	150
			10.2.1	Vandtank 22 l med udvendig klap (ekstraudstyr)	150

10.2.2	Vandtank 25 l/40 l (delvis ekstraudstyr)	151	12.7	Varmtvandsvarmeovn Alde	174
10.2.3	Påfyldning af vandanlæg	152	12.7.1	Kontrol af væskenniveauet	174
10.2.4	Tømning af vandanlægget	153	12.7.2	Påfyldning af varmemedium	175
10.3	Spildevandsanlæg	154	12.7.3	Udluftning af varmeanlægget	175
10.3.1	Spildevandstank (ekstraudstyr)	154	12.8	Udskiftning af glødepærer, udvendig	176
10.3.2	Opvarmning af spildevandsforbindelser (ekstraudstyr)	154	12.8.1	Lys front	177
10.4	Toiletrum	155	12.8.2	Lys bag	177
10.5	Toilet	155	12.8.3	Sidelys	178
10.5.1	Toilet forberedes	156	12.8.4	Glødepære-typer til udvendigt lys	178
10.5.2	Drejeligt toilet	157	12.9	Udskiftning af glødepærer, indvendig	179
10.5.3	Toilet med fast sæde	157	12.9.1	Loftslampe	179
10.5.4	Tøm toilettanken	158	12.9.2	Indbygget lampe med LED	180
11	Pleje	159	12.9.3	Spotlampe med fleksibel arm	180
11.1	Udvendig pleje	159	12.9.4	Halogenspotlampe (drejelig)	181
11.1.1	Generelt	159	12.9.5	Påbygget lampe	181
11.1.2	Vask med højtryksrensere	159	12.10	Reserve dele	182
11.1.3	Vaskning af køretøjet	160	12.11	Typeskilt	183
11.1.4	Vinduesruder af akrylglas	160	12.12	Klæbemærkat med advarsel og klæbemærkat med henvisning	183
11.1.5	Varmgalvaniseret chassis	160	13	Hjul og dæk	185
11.1.6	Undervogn	161	13.1	Generelt	185
11.1.7	Rangersystem	161	13.2	Valg af dæk	186
11.2	Indvendig pleje	162	13.3	Betegnelser på dækket	187
11.3	Vandanlæg	163	13.4	Omgang med dæk	187
11.3.1	Rengøring af spildevandstank	163	13.5	Skift af hjul	187
11.3.2	Rengøring af vandtanken	163	13.5.1	Generelle henvisninger	187
11.3.3	Rengøring af vandrør	164	13.5.2	Tilspændingsmoment	188
11.3.4	Desinfektion af vandanlægget	164	13.5.3	Hjulsift	189
11.4	Emhætte	165	13.5.4	Skift af hjul med letmetalfølge	191
11.5	Klimaanlæg	165	13.6	Reservehjulholder	191
11.5.1	Dometic	165	13.6.1	Reservehjulholder i gaskassen	191
11.5.2	Telair	165	13.6.2	Reservehjulholder under køretøjet (ekstraudstyr)	192
11.5.3	Truma	166	13.7	Dæktryk	192
11.6	Pleje om vinteren	166	14	Fejlsøgning	195
11.6.1	Forberedelser	167	14.1	Chassis	195
11.6.2	Vinterdrift	167	14.2	Bremseanlæg	195
11.6.3	Efter vintersæsonen	167	14.3	Anhængerkontrollsystem (ATC)	196
11.7	Opklodsning	168	14.4	Rangersystem	197
11.7.1	Midlertidig opklodsning	168	14.5	Elektrisk anlæg	197
11.7.2	Opklodsning til vinteren	169	14.6	Gasanlæg	199
11.7.3	Ibrugtagning af køretøjet efter en midlertidig opklodsning eller efter vinterstilstanden	170	14.7	Komfur	199
12	Vedligeholdelse	171	14.7.1	Gasapparat/gasbageovn	199
12.1	Eftersynsarbejder	171	14.7.2	Mikrobølgeovn	200
12.2	Vedligeholdelsesarbejder	171	14.8	Varmeovn, vandvarmer og terme	200
12.3	Sikkerhedskoblinger	172	14.8.1	Varmluftvarmeovn Truma S	200
12.3.1	Generelt	172	14.8.2	Vandvarmer Truma	200
12.3.2	AKS 1300	172	14.8.3	Truma terme	201
12.3.3	AKS 3004	172	14.8.4	Varmeovn/vandvarmer Alde	201
12.4	Rangersystem	173	14.9	Køleskab	202
12.5	Bremseanlæg	173	14.9.1	Generelle fejl	202
12.6	Døre	174	14.9.2	Dometic	203

Indholdsfortegnelse

14.9.3	Thetford	204
14.10	Klimaanlæg	205
14.10.1	Dometic	205
14.10.2	Telair	205
14.10.3	Truma	206
14.11	Vandforsyning	206
14.12	Karosseri	207
15	Ekstraudstyr.	209
15.1	Ekstraudstyrets vægt	209
16	Tekniske data	211
16.1	Længdemåltabel	211
16.2	Strømforsyning.	211
17	Nyttige tips	213
17.1	Trafikbestemmelser i udlandet.	213
17.2	Hjælp på Europas veje.	214
17.3	Hastighedsbegrænsninger.	216
17.4	Kørsel med nærlys i e uropæiske stater	217
17.5	Overnatning i køretøjet uden for campingpladser	218
17.6	Gasforsyning i europæiske stater	219
17.7	Bestemmelser om vejafgift i europæiske stater	220
17.8	Tips til sikker overnatning undervejs	220
17.9	Tips for vintercampister	220
17.10	Rejsechecklister.	221
18	Inspektionsskema	223

Læs denne betjeningsvejledning helt igennem før den første start!

Medbring altid betjeningsvejledningen i køretøjet. Informér også andre brugere om alle sikkerhedsbestemmelserne.



► Ved ignorering af dette symbol kan det føre til fare for personer.



▷ Ved ignorering af dette symbol kan det føre til skader i eller på vognen.



▷ Dette symbol henviser til anbefalinger eller specielle informationer.



▷ Dette symbol henviser til en miljørigtig handlemåde.

Denne betjeningsvejledning indeholder afsnit, hvor der er beskrevet modelrelateret udstyr eller ekstraudstyr. Disse afsnit er markeret på en særlig måde. Det er muligt, at Deres køretøj ikke er udstyret med dette ekstraudstyr. Udstyret i Deres køretøj kan derfor afvige ved nogle illustrationer og beskrivelser.

På den anden side kan Deres køretøj være udstyret med yderligere ekstraudstyr, som ikke er beskrevet i denne betjeningsvejledning.

Ekstraudstyr er beskrevet, når der er brug for en forklaring til det.

Læg mærke til de separat vedlagte betjeningsvejledninger.



▷ Angivelserne "til højre", "til venstre", "foran", "bagi" refererer altid til køretøjet set i køreretningen.

▷ Alle mål og vægtangivelser er cirka-angivelser.

Hvis henvisningerne i denne betjeningsvejledning ikke overholdes, og der derfor opstår en skade på køretøjet, kan der ikke gøres garantikrav.

Vores køretøjer videreudvikles permanent. Vi beder Dem derfor om at have forståelse for, at vi forbeholder os ret til ændringer i form, udstyr og teknik. Ud fra indholdet i denne betjeningsvejledning kan der ikke af denne grund afledes krav over for producenten. Her er det udstyr beskrevet, som var kendt og indført på trykningstidspunktet.

Genoptryk, oversættelse og mangfoldiggørelse, også i uddrag, er ikke tilladt uden en skriftlig tilladelse fra producenten.



▷ I køretøjet er der ikke vedlagt nogen hjulnøgle eller donkraft. Anskaf Dem en normal hjulnøgle til nødtilfælde, før De starter. Hvis der ikke findes en AL-KO-donkraft (ekstraudstyr til AL-KO-chassis), skal De, før De starter, anskaffe en normal donkraft af saksetypen eller en hydraulikdonkraft til nødtilfælde. Vores autoriserede forhandlere og serviceafdelinger rådgiver Dem gerne.

1.1 Generelt

Køretøjet er bygget ifølge den nyeste tekniske udvikling og de anerkendte sikkerhedstekniske regler. Alligevel kan personer komme til skade eller køretøjet blive beskadiget, hvis sikkerhedshenvisningerne i denne betjeningsvejledning ikke overholdes.

Anvend kun køretøjet i teknisk fejlfri tilstand. Overhold betjeningsvejledningen. Lad straks fagpersonale afhjælpe fejl, der kan reducere sikkerheden for personer eller køretøj.

Lad kun køretøjets bremseanlæg og gasanlæg kontrollere og reparere af et autoriseret værksted.

Ændringer på karosseriet må kun udføres med en tilladelse fra producenten.

Bagage og tilbehør må kun medtages op til den maksimalt tilladte totalvægt.

Overhold de af producenten fastsatte kontrol- og eftersynsintervaller.

1.2 Miljøhenvisninger



- ▷ Forstyr ikke naturens ro, og hold naturen ren.
- ▷ Principielt gælder: Spildevand af enhver slags og husholdningsaffald hører ikke hjemme i kloaknedløbsbrønde i vejen eller i den frie natur.
- ▷ Opsaml kun spildevand i spildevandstanken eller i nødstilfælde i andre beholdere, der er egnet til det.
- ▷ Tøm kun spildevandstanken og toilet-kassetten eller toilettanken på specielt hertil bestemte affaldsdepoter på campingpladser eller parkeringspladser. Overhold under ophold i byer og kommuner henvisningerne på parkeringspladserne, eller spørg om affaldsdepoter.
- ▷ Tøm spildevandstanken så ofte som muligt, selvom den ikke er fyldt helt op (hygiejne).
Skyl efter mulighed hhv. spildevandstanken og afløbsforbindelsen med friskvand ved enhver tømning.
- ▷ Lad aldrig toilet-kassetten eller toilettanken blive for fuld. Når niveauindikatoren lyser, bør toilet-kassetten eller toilettanken omgående tømmes.
- ▷ Husholdningsaffald skal også på rejser sorteres i glas, blikdåser, plast og vådt affald. Spørg om bortskaffelsesmulighederne i den kommune, hvor De opholder Dem. Husholdningsaffald må ikke smides i affaldsbeholdere på parkeringspladser.
- ▷ Tøm affaldsbeholdere hyppigt i containerne, der er beregnet dertil. Dermed undgås det, at der samler sig problematisk affald og dårlig lugt i køretøjet.
- ▷ Lad ikke trækkøretøjets motor køre unødvendigt, mens bilen står stille. En kold motor afgiver særlig mange giftige stoffer i tomgang. Motorens driftstemperatur opnås hurtigst, når der køres.
- ▷ Anvend et miljøvenligt og biologisk godt nedbrydeligt WC-kemikalie i en minimal dosering til toilettet.
- ▷ Benyt under længere ophold i byer og kommuner parkeringspladser, der specielt er beregnet til biler med campingvogne. Spørg i den pågældende by eller kommune om parkeringsmuligheder.
- ▷ Sørg altid for, at pladsen er ren, når De forlader den.

Kapitelloversigt

I dette kapitel finder De vigtige sikkerhedshenvisninger. Sikkerhedshenvisningerne bruges til at beskytte personer og materielle værdier.

Henvisningerne vedrører i detaljer:

- Brandsikringen og handlemåden ved brand
- Generel handlemåde i omgangen med køretøjet
- Køretøjets trafiksikkerhed
- Kørslen med anhænger
- Køretøjets gasanlæg
- Køretøjets elektriske anlæg
- Køretøjets vandanlæg

2.1 Brandsikring

2.1.1 Undgåelse af brandfarer



- ▶ Lad aldrig børn være alene i køretøjet.
- ▶ Hold brændbare materialer bort fra varme- og kogeapparater.
- ▶ Halogenlamper kan blive meget varme. Når lampen er tændt, skal sikkerhedsafstanden til brændbare genstande altid være på 30 cm. Brandfare!
- ▶ Benyt aldrig transportable varme- eller kogeapparater.
- ▶ Kun autoriseret fagpersonale må ændre det elektriske anlæg, gasanlægget eller de indbyggede apparater.

2.1.2 Bekæmpelse af brand



- ▶ Medtag altid en tørpulver-ildslukker i køretøjet. Ildslukkeren skal være godkendt, kontrolleret og klar til brug.
- ▶ Ildslukkeren er ikke indeholdt i leveringsomfanget.
- ▶ Lad autoriseret fagpersonale regelmæssigt kontrollere ildslukkeren. Læg mærke til kontroldatoen.
- ▶ Hav altid et brandtæppe parat i nærheden af komfuret.

2.1.3 Ved brand



- ▶ Evakuer alle passagerer.
- ▶ Sluk for den elektriske forsyning, og adskil den fra nettet.
- ▶ Luk hovedafspærringsventilen på gasflasken.
- ▶ Slå alarm, og ring til brandvæsenet.
- ▶ Bekæmp branden, hvis dette er muligt uden risiko.



- ▷ Informér Dem om, hvor nødudstigningerne er placeret, og hvordan de skal betjenes.
- ▷ Hold flugtveje frie.
- ▷ Overhold ildslukkerens brugsanvisning.

Som nødudstigninger anses alle vinduer og døre, som opfylder følgende kriterier:

- Kan åbnes udadtil eller forskydes horisontalt
- Åbningsvinkel mindst 70°
- Fri åbning med en diameter på mindst 450 mm
- Afstand til køretøjets bund maks. 950 mm

2.2 Generelt



- ▶ Ilten i bilens interiør forbruges ved åndedrættet og anvendelsen af gasdrevne indbygningsapparater. Derfor skal ilten fornyes hele tiden. Af den grund er der indbygget mekaniske ventilationsanordninger (f.eks. tagluger med mekaniske ventilationsanordninger, runde tagventilationer eller gulvluger) i køretøjet. Mekaniske ventilationsanordninger må aldrig dækkes til hverken indefra eller udefra, f.eks. med en vintermåtte. Hold mekaniske ventilationsanordninger fri for sne og løv. Der er fare for at blive kvalt på grund af det øgede CO₂-indhold.
- ▶ Vær opmærksom på dørenes gennemgangshøjde.



- ▷ For de indbyggede apparater (varmeovn, komfur, køleskab osv.) er de pågældende vejledninger fra apparatets producent. De skal ubetinget overholdes.
- ▷ Hvis der monteres tilbehør eller ekstraudstyr, kan køretøjets dimensioner, vægt og køreegenskaber ændres. Det monterede udstyr skal til dels registreres i indregistreringsattesten.
- ▷ Anvend kun fælge og dæk, som er godkendt til køretøjet. Angivelser om størrelsen på de godkendte fælge og dæk fremgår af indregistreringsattesten eller kan oplyses hos de autoriserede forhandlere og serviceafdelinger.
- ▷ Træk håndbremsen når køretøjet parkeres.



- ▷ Luk alle døre, udvendige klapper og vinduer, før De forlader køretøjet.
- ▷ Køretøjet må kun bruges i den offentlige vejtrafik, hvis køretøjets fører er i besiddelse af gyldigt kørekort for den pågældende køretøjsklasse.
- ▷ Når køretøjet sælges, skal De give alle betjeningsvejledningerne til køretøjet og de indbyggede apparater videre til den nye ejer.

2.3 Trafiksikkerhed



- ▶ Før der køres, skal det kontrolleres, at signal- og belysningsanordningerne og bremserne fungerer.
- ▶ Lad bremseanlæg og gasanlæg kontrollere af et autoriseret værksted efter en længere opklodsning (ca. 10 måneder).
- ▶ Før der køres, skal hejseengen sikres.
- ▶ Anbring fjernsynet sikkert, før der køres.
- ▶ Fladskærmen og skærholderen skal drejes tilbage til grundpositionen og sikres, før der køres. Hvis skærholderen er indbygget i et tv-skab: Luk tv-skabet.
- ▶ Alle bevægelige dele og løse genstande skal sikres forsvarligt, inden du kører.
- ▶ Under kørslen må der ikke opholde sig personer i campingvognen.



- ▶ Vær ved underføringer, tunneler eller lignende opmærksom på køretøjets totalhøjde (også tagbagage).
- ▶ Om vinteren skal taget være fri for sne og is, før der køres.
- ▶ Tøm spildevandstanken, inden kørslen påbegyndes.
- ▶ Kontrollér campingvognens dæktryk regelmæssigt, før der køres, eller med et mellemrum på to uger. Et forkert dæktryk forårsager en for stor slitage og kan føre til beskadigelse af dækkene eller endda til at dækkene eksploderer. Derved kan man miste herredømmet over køretøjet (se afsnit 13.7).



- ▷ Fordel bagagen i køretøjet jævnt, før der køres (se kapitel 3).
- ▷ Vær opmærksom på køretøjets teknisk tilladte totalvægt og den tilladte akselbelastning, når autocamperen læsses, og ved pauser, hvor der f.eks. læsses bagage eller fødevarer på (se indregistreringsattesten).
- ▷ Overskrid ikke den maksimalt tilladte støttebelastning på trækkøretøjets anhængertræk, og underskrid ikke den minimale støttebelastning. Campingvognen skal læsses efter disse synspunkter.
- ▷ Når der køres med en campingvogn, skal der være anbragt to sidespejle på trækkøretøjet.
- ▷ Luk skabsdøre, toiletrumsdøren, alle skuffer og klapper, før der køres. Køleskabsdørsikringen skal gå i indgreb.
- ▷ Luk vinduerne og taglugerne, før der køres.
- ▷ Luk alle udvendige klapper, og aflås klaplåsene, før der køres.
- ▷ Fjern de eksterne støtteben, før der køres, og køр de støtteben ind, der er monteret på køretøjet.
- ▷ Drej trækstangsstøttehjulet helt op, før der køres.
- ▷ Før der køres, skal antennen anbringes i parkeringsposition.
- ▷ Efterspænd hjulboltene/hjilmøtrikke på den første tur og efter hvert skift af hjul efter 50 km. Kontrollér også senere med mellemrum, at de sidder fast.
- ▷ Dækkene bør ikke være mere end 6 år gamle, da materialet med tiden bliver sprødt (se kapitel 13).

2.4 Kørsel med anhænger



- ▶ Udvis forsigtighed, når en anhænger kobles til og fra. Fare for ulykker og for at komme til skade!
- ▶ Når der kobles til eller fra, må der ikke opholde sig personer mellem trækkøretøjet og anhængerens.

2.5 Gasanlæg

2.5.1 Generelle henvisninger



- ▶ Før der køres, når køretøjet forlades, eller når gasapparaterne ikke anvendes, skal alle gasafspærringsventiler og hovedafspærringsventilen på gasflasken lukkes.
- ▶ Når der tankes, samt på færger og i garagen, skal alle gasapparater være slukket (afhængigt af udstyret: varmeovn, komfur, bageovn, grill, køleskab). Eksplosionsfare!
- ▶ Gasapparater må ikke betjenes i aflukkede rum (f.eks. garagen). Fare for forgiftning og kvælning!
- ▶ Gasanlægget må kun vedligeholdes, repareres eller ændres af et autoriseret værksted.
- ▶ Lad gasanlægget kontrolleres af et autoriseret værksted i overensstemmelse med de nationale bestemmelser, inden det tages i brug. Det gælder også for ikke-indregistrerede køretøjer. Ved ændringer på gasanlægget skal gasanlægget straks kontrolleres af et autoriseret værksted.
- ▶ Gastrykregulatoren og forbrændingsgasrørene skal også kontrolleres. Gastrykregulatoren skal udskiftes efter senest 10 år. Køretøjets ejer er ansvarlig for foranstaltningen.
- ▶ Hvis gasanlægget er defekt (gaslugt, højt gasforbrug), er der eksplosionsfare! Luk straks hovedafspærringsventilen på gasflasken. Åbn vinduer og døre, og luft grundigt ud.
- ▶ Hvis gasanlægget er defekt: Undlad at ryge, bruge åben ild eller tænde for el-kontakter (lyskontakter osv.). Kontrollér, at gasførende dele og ledninger er tætte. Brug ikke åben ild.
- ▶ Der må kun sluttes foreskrevne apparater til indvendige tilslutningsstudser. Der må ikke betjenes apparater uden for køretøjet, mens der er forbindelse til indvendige tilslutningsstudser.
- ▶ Sørg for en tilstrækkelig ventilation, før komfuret tages i brug. Åbn vinduet eller taglugen.
- ▶ Anvend ikke gasapparatet eller gasbageovnen til opvarmning.
- ▶ Hvis der er flere gasapparater, er det nødvendigt med en gasafspærringsventil for hvert gasapparat. Hvis enkelte gasapparater ikke anvendes, skal den pågældende gasafspærringsventil lukkes.
- ▶ Tændsikringerne skal lukke i løbet af et minut, efter at gasflammen er gået ud. Det kan høres ved, at der lyder et klik. Kontrollér funktionen af og til.
- ▶ De indbyggede gasapparater er udelukkende beregnet til en drift med propangas og butangas eller en blanding af begge gasser. Gastrykregulatoren samt alle indbyggede gasapparater er dimensioneret til et driftstryk på 30 mbar.
- ▶ Propangas er egnet til gasudvikling ned til -42 °C, butangas derimod kun ned til 0 °C. Ved lavere temperaturer er der ikke noget gastryk mere. Butangas er ikke egnet til anvendelse om vinteren.
- ▶ Kontrollér regelmæssigt, at gasslangen på gasflasketilslutningen er tæt. Gasslangen må ikke være porøs eller have små revner. Lad et autoriseret værksted udskifte gasslangen senest 10 år efter produktionsdatoen. Ejeren af gasanlægget har ansvaret for, at udskiftningen foretages.



- ▶ Gaskassen er på grund af sin funktion og konstruktion et rum, der åbent udadtil. Tildæk aldrig den seriemæssigt monterede mekaniske ventilationsanordning. Udstrømmende gas kan i modsat fald ikke ledes ud i det fri.
- ▶ Sørg for at sikre gaskassen mod, at uvedkommende kan få adgang til den. Hertil skal adgangen lukkes.
- ▶ Hovedafspærringsventilen på gasflasken skal være tilgængelig.
- ▶ Tilslut kun gasapparater (f.eks. gasgrill), der er dimensioneret til et gastryk på 30 mbar.
- ▶ Forbrændingsgasrøret skal være tæt og fast tilsluttet både til kogeapparatet og skorstenen. Forbrændingsgasrøret må ikke være beskadiget.
- ▶ Forbrændingsgasserne skal kunne strømme uhindret ud i det fri, og frisk luft skal kunne strømme uhindret ind. Derfor skal skorstene og indsugningsåbninger holdes rene og frie (f.eks. for sne og is). Der må der ikke ligge snevolde el. lignende på køretøjet.

2.6 Gasflasker



- ▶ Tag kun gasflasker med i gaskassen.
- ▶ Stil gasflasker lodret i gaskassen.
- ▶ Spænd gasflasker fast, så de ikke kan dreje sig og vælte.
- ▶ Gasslangen må ikke være udspændt, når den er sluttet til gasflasken.
- ▶ Når gasflaskerne ikke er tilsluttet til gasslangen, skal beskyttelsehætten altid sættes på.
- ▶ Luk hovedafspærringsventil på gasflasken, før gastrykregulatoren eller gasslangen tages af gasflasken.
- ▶ Tilslut kun gastrykregulatoren eller gasslangen til gasflaskerne med hånden. Anvend ikke værktøj.
- ▶ Brug udelukkende specielle gastrykregulatorer med sikkerhedsventil til anvendelse i køretøjer. Andre gastrykregulatorer er ikke tilladte og er ikke tilstrækkelige for den kraftige belastning.
- ▶ Anvend afisningsanlæg (Eis-Ex) til gastrykregulatoren ved temperaturer under 5 °C.
- ▶ Benyt altid kun 11 kg- eller 5 kg-gasflasker. Camping-gasflasker med indbygget kontraventil (blå flasker med maks. indhold på 2,5 hhv. 3 kg) må kun undtagelsesvis anvendes med en sikkerhedsventil.
- ▶ Til udvendige gasflasker skal der benyttes så korte slanger som muligt (maks. 150 cm).
- ▶ Spær aldrig ventilationsåbningerne i gulvet under gasflaskerne.

2.7 Elektrisk anlæg



- ▶ Arbejde på det elektriske anlæg må kun udføres af fagpersonale.
- ▶ Sluk for alle apparater og lamper, klem batteriet fra og skil køretøjet fra nettet, inden der udføres arbejde ved det elektriske anlæg.
- ▶ Anvend kun originale sikringer med de angivne værdier.
- ▶ Udskift kun defekte sikringer, når fejlårsagen er kendt og afhjulpet.
- ▶ Der må aldrig kobles uden om sikringerne, og de må ikke repareres.

2.8 Vandanlæg



- ▶ Stående vand i vandtanken eller i vandrørerne bliver efter relativ kort tid udrikkeligt. Derfor skal vandrørerne og vandtanken rengøres grundigt inden hver brug af køretøjet. Hver gang køretøjet har været brugt, skal vandtanken og vandrørerne tømmes fuldstændigt.
- ▶ Hvis vandanlægget er ude af brug længere end en uge, skal det desinficeres, inden køretøjet bruges (se kapitel 11).



- ▷ Hvis køretøjet ikke er i brug flere dage eller ikke opvarmes ved frostfare, skal hele vandanlægget tømmes. Sørg for, at 12 V-forsyningen på panelet er slået fra. Ellers kører vandpumpen varm og kan beskadiges. Lad vandhanerne være åbne i midterstilling. Lad sikkerheds-/udløbsventilen (hvis en sådan findes) og alle aftapningshaner være åbne. På den måde kan frostskafer på indbyggede apparater, frostskafer på køretøjet og aflejringer i vandførende dele undgås.

Kapiteloversigt

I dette kapitel finder De vigtige informationer om, hvad De skal være opmærksom på, og hvilke arbejder De skal udføre, før der køres.

Henvisningerne vedrører i detaljer:

- Nøglerne
- Indregistreringen
- Rangersystemet
- Tilkoblingen til trækkøretøjet
- Sikkerhedskoblingen
- Anhængerkontrollsystemet
- Afkoblingen fra trækkøretøjet
- Nyttelasten og beregning af nyttelasten
- Korrekt læsning af campingvognen
- Sidespejlene
- Anbringelse af fjernsynet
- Sikringen af dele

I slutningen af kapitlet finder De en checkliste, hvor de vigtigste punkter er sammenfattet endnu en gang.

3.1 Nøgler



Billede 1 Nøgler

Sammen med campingvognen får De to nøgler (Billede 1).

Nøglerne passer til:

- Indgangsdøren
- Serviceklapperne
- Toiletklappen
- Gaskasseklappen

Opbevar altid en reservenøgle uden for køretøjet. Noter det pågældende nøglenummer. Ved tab kan vores autoriserede forhandlere og værksteder hjælpe Dem videre.

3.2 Indregistrering

Campingvognen skal indregistreres. Overhold de nationale bestemmelser for indregistreringen.

Vær opmærksom på, at nogle lande ud over EU-nummerpladen kræver et separat nationalitetskendetegn.

3.3 Rangersystem (ekstraudstyr)



- ▶ Under rangeringen må der ikke opholde sig personer i campingvognen.
- ▶ Under rangeringen må der ikke opholde sig personer (især børn) i rangeringsområdet.
- ▶ Træk håndbremsen ved funktionsfejl.
- ▶ Rangeringssystemet må ikke anvendes som håndbremse.
- ▶ Opbevar fjernbetjeningen utilgængeligt for børn.
- ▶ Drev altid drivrullerne væk fra dækkene, før der køres. Dækkene kan punktere, hvis drivrullerne er drejet ind på dækkende under kørslen.



- ▷ Inden rangeringen skal dækkene og drivrullerne kontrolleres og evt. sten med skarpe kanter og lignende fjernes.
- ▷ Under rangering på stigninger skal vognstangen altid vende mod dalen. På den måde undgås det, at køretøjet vippe bagud.
- ▷ Følsomme apparater som kameraer eller DVD-afspillere må ikke opbevares i umiddelbar nærhed af styringen eller kablerne. Når rangersystemet er i drift, opstår der elektromagnetiske felter, som kan beskadige disse apparater.



- ▷ Under rangeringen må afstanden mellem fjernbetjeningen og køretøjets midte maks. være på 10 meter.
- ▷ Efter frakobling af rangersystemet via fjernbetjeningen forbliver styringen i standby-modus. For komplet at frakoble rangersystemet skal batteriforbindelsen afbrydes.
- ▷ Tag det 13-polede stik ud af sikkerhedsstikdåsen efter rangeringen. Ellers kan opholdsrummets batteri blive afladet.
- ▷ Hvis begge bremselygter er defekte, er sikkerhedsstikdåsens strømkreds afbrudt. Så kan rangersystemet ikke arbejde.

Ved hjælp af rangersystemet (Mover) kan køretøjet bevæges uden andre hjælpemidler.

Fjernbetjening



- ▷ Fjernbetjeningen frakobles, hvis der ved tilkoblet fjernbetjening **ikke** trykkes på en knap i ca. 2 minutter eller **konstant** bliver trykket på en knap i ca. 7 minutter.
- For at aktivere fjernbetjeningen igen skal skydekontakten skubbes på "FRA" (0). Vent ca. 2 sekunder, og skub skydekontakten på "TIL" (1) igen.

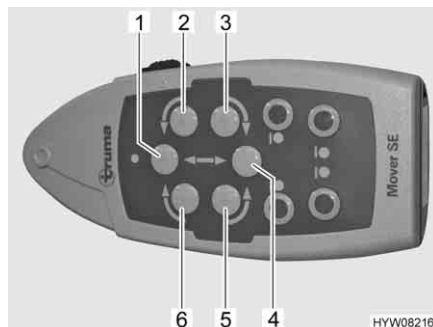

Billede 2 Retningsknapper

Køretøjet styres med retningsknapperne på fjernbetjeningen (Billede 2). Følgende tabel beskriver funktionen for de enkelte retningsknapper:

Pos. i Billede 2	Bevægelse	Funktion
1	Køretøj fremad	Begge hjul kører fremad
2	Køretøj venstre fremad	Højre hjul kører fremad
3	Køretøj venstre bak	Højre hjul bakker
4	Køretøj bak	Begge hjul bakker
5	Køretøj højre bak	Venstre hjul bakker
6	Køretøj højre fremad	Venstre hjul kører fremad
3+6	Køretøjet drejer med uret på stedet	Venstre hjul drejer fremad og højre hjul bakker
2+5	Køretøjet drejer mod uret på stedet	Venstre hjul bakker og højre hjul kører fremad

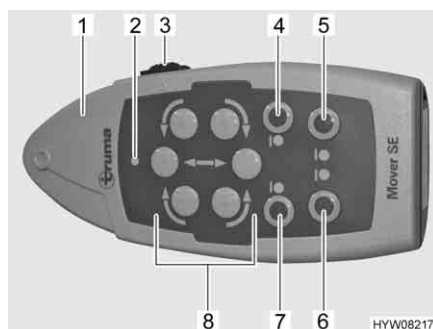

Billede 3 Fjernbetjening

Rangering:

- Kobl køretøjet fra (se afsnittet 3.7).
- Sæt det 13-polede stik i rangersystemets sikkerhedsstikdåse.
- Skub skydekontakten (Billede 3,3) på fjernbetjeningen (Billede 3,1) på "TIL" (I). Når den grønne LED (Billede 3,2) lyser, er rangersystemet driftsklar.
- Drej drivrullerne på dækkene på begge sider. Tryk i den forbindelse på knapperne "Inddrejning" (Billede 3,4 og 7).
- Løsn håndbremsen, og fjern underlagskilerne.
- Bevæg køretøjet i den ønskede position med retningsknapperne (Billede 3,8).

- Træk håndbremsen igen (se afsnit 5.1).
- Drej drivrullerne væk fra dækkene på begge sider. Tryk i den forbindelse på knapperne "Vækdrejning" (Billede 3,5 og 6).
- Skub skydekontakten (Billede 3,3) på fjernbetjeningen på "FRA" (0).



- ▷ Yderligere informationer findes i den separate betjeningsvejledning fra producenten.

3.4 Tilkobling



- ▶ Udvis forsigtighed, når en anhænger kobles til og fra. Fare for ulykker og for at komme til skade!
- ▶ Når der kobles til eller fra, må der ikke opholde sig personer mellem trækkøretøjet og anhængerens.
- ▶ Læg mærke til trækkøretøjets tilladte støttebelastning og bagakselbelastning. Værdierne til bagakselbelastning står i køretøjets indregistreringsattest.
- ▶ Vær opmærksom på, at koblingen ikke tilsmudses indvendigt, og at de bevægelige dele i koblingen (ikke kugleoptagelsen) er smurte.
- ▶ Når der anvendes en sikkerhedskobling, må kuglen ikke smøres. Friktionsbelægningerne presses mod koblingskuglen og frembringer herved et slingredæmpningsmoment. Denne slingredæmpning er kun garanteret, hvis koblingshovedet på trækkøretøjet er rensset for fedt og andre rester. Når sikkerhedskoblingen smøres, så vær opmærksom på, at der ikke kommer olie eller fedt på friktionsbelægningerne.
- ▶ Ved en aftagelig anhængerkobling skal sikkerhedsbremsens kabel fastgøres ved anhængerkoblingens øsken (når denne forefindes). Campingvognen vil ikke bremse, hvis den aftagelige anhængerkobling river sig løs.



- ▷ Campingvogn med påløbsbremse: Campingvognen må ikke kobles til og fra med påløbet bremse.
- ▷ Anhængerkobling med aftagelig kuglehals: Hvis kuglehalsen er monteret forkert, kan anhængerens blive revet af. Se driftsvejledningen til anhængerkoblingen.
- ▷ Træd ikke på trækstangsafskærmningen. Den kan gå i stykker!
- ▷ Når køretøjet tilkobles, drejes trækstangsstøttehjulet ned og sættes på jorden.
- ▷ Benyt ikke sikkerhedskoblingens stabiliseringshåndtag som hjælp til bugsering.



- ▷ Kontrollér, om campingvognens tilslutningsstik passer i bilens stikdåse. Spørg de autoriserede forhandlere og værksteder om adaptationsmuligheder, hvis tilslutningsstik og stikdåse er forskellige.
- ▷ Yderligere informationer om sikkerhedskoblingen findes i den separate betjeningsvejledning fra producenten.

- Tilkobling:*
- Kobl campingvognen til (se afsnit 3.5). Koblingsgabet og kuglen skal gribe ind i hinanden og må ikke ligge løst oven på hinanden. Koblingsgabet skal omslutte kuglen helt.
 - Sikkerhedsbremsekablet lægges med en løkke rundt om kuglehovedet på trækkøretøjets anhængertræk. Ved en aftagelig anhængerkobling skal sikkerhedsbremsens kabel også fastgøres ved anhængerkoblens øsken. Vær i den forbindelse opmærksom på kablets længde: Kablet må ikke slæbe hen over jorden eller udløse bremsefunktionen ved kurvekørsel.
 - Drej trækstangsstøtkehjulet helt op. Juster herved løberullen parallelt i forhold til kørselsretningen og vognstangens kasse.
 - Stik campingvognens tilslutningsstik ind i bilens stikdåse. Vær herved opmærksom på, at hagerne på beskyttelsesdækslet griber ind i stikket. Hagerne forhindrer, at stikket kan løsne sig under kørslen.
 - Læg forbindelseskablet i en løs løkke oven på vognstangen. Vær herved opmærksom på, at det ikke kan slæbe hen over jorden.
 - Kontrollér, om anhængerkoblingen sidder rigtigt på koblingskuglen. Overhold sikkerhedsindikatoren.
 - Kontrollér, om alle støtteben og trækstangsstøttehjul er drejet op.
 - Kontroller campingvognens lysanlæg, når trækkøretøjet er tilsluttet.

3.5 Anhængerkoblinger



- ▷ Kontrollér før tilkoblingen, at der ikke er smuds og fedt på anhængertrækets kuglehoved.

3.5.1 Sikkerhedskobling AKS 1300

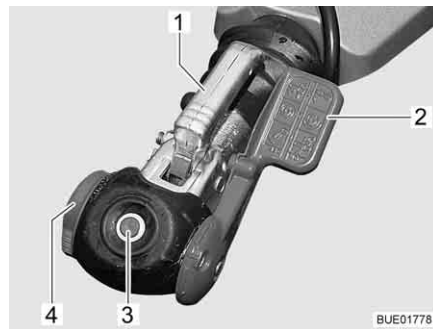

Billede 4 Sikkerhedskobling AKS 1300

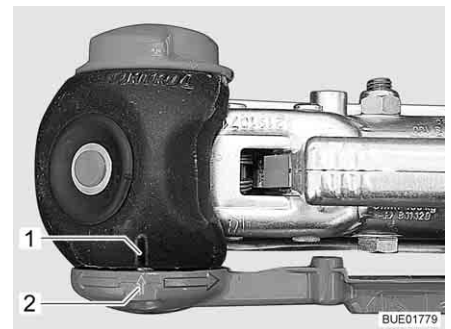

Billede 5 Kontrol "AKS lukket"

- Tilkobling:*
- Sæt stabiliseringshåndtaget (Billede 4,2) i den øverste stilling.
 - Drej håndhjulet (Billede 4,4) mod uret til åben stilling helt til anslaget.
 - Træk koblingshåndtaget (Billede 4,1) op.
 - Sæt den åbnede sikkerhedskobling på anhængerkuglen. Koblingshåndtaget går i indgreb, så det kan høres, og går tilbage til udgangsstillingen.
 - Tryk derudover koblingshåndtaget ned med hånden (ikke med foden). Lukning og sikring sker automatisk.

- Foretag visuel kontrol: Den grønne cylinder på sikkerhedsindikatoren (Billede 4,3) skal være synlig.
- Drej håndhjulet i med uret, indtil det kan høres og mærkes, at momentbegrænsningen glider igennem.
- Tryk stabiliseringshåndtaget ned, indtil markeringen på stabiliseringshåndtaget (Billede 5,2) stemmer overens med markeringen på stabiliseringshuset (Billede 5,1).

3.5.2 Sikkerhedskobling AKS 3004

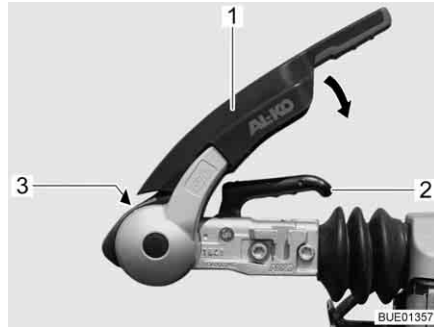

Billede 6 Sikkerhedskobling AKS 3004



Billede 7 Kontrol "AKS lukket"

Tilkobling:

- Træk stabiliseringshåndtaget (Billede 6,1) opad indtil anslaget.
- Træk koblingshåndtaget (Billede 6,2) op.
- Sæt den åbnede sikkerhedskobling på anhængerkuglen. Koblingshåndtaget går i indgreb, så det kan høres, og går tilbage til udgangsstillingen.
- Tryk derudover koblingshåndtaget ned med hånden (ikke med foden). Lukning og sikring sker automatisk.
- Foretag visuel kontrol: Den grønne cylinder på sikkerhedsindikatoren (Billede 6,3) skal være synlig.
- Aktivér stabiliseringsanordningen. Tryk stabiliseringshåndtaget (Billede 6,1) ned indtil anslag.
- Foretag visuel kontrol: Pilen (Billede 7,2) skal stå på markeringen "2" (Billede 7,1).

3.6 Anhængerkontrolsystem (ATC) (ekstraudstyr)



- ▶ Konstant plus ved trækkøretøjets tilslutningsstikdåse skal være sikret med 15 A eller 20 A. Brandfare!
- ▶ Anhængerkontrolsystemet kan ikke sætte de fysisk foreliggende grænser ud af kraft. Den konstruktivt fastlagte max. hastighed på 100 km/h må ikke overskrides. Tilpas altid kørehastigheden efter vejr-, kørebane- og trafikforholdene.



- ▷ Se derudover betjeningsvejledningen fra producenten.



1 Kontrol-LED

Billede 8 Kontrol-LED

- Anhængerens tilkobles.
- Anhængerens forbindes med trækretøjet via tilslutningskablet. Anhængerkontrollsystemet starter en selvtest. Kontrol-LED'en (Billede 8,1) på anhængerens lyser rødt i ca. 3 sekunder.
- Kontroller, om kontrol-LED'en lyser grønt efter selvtesten. Nu er anhængerkontrollsystemet aktivt.

3.7 Frakobling



- ▶ Udvis forsigtighed, når en anhænger kobles til og fra. Fare for ulykker og for at komme til skade!
- ▶ Overhold derudover sikkerhedshenvisninger om tilkoblingen i denne betjeningsvejledning.



- ▷ Træd ikke på trækstangsafskærmningen. Den kan gå i stykker!

Frakobling:

- Træk campingvognens håndbremse.
- Læg underlagskilen an på begge hjul.
- Træk campingvognens tilslutningsstik ud af trækretøjets stikdåse, og stik det ned i holderen på vognstangen.
- Fjern sikkerhedsbremsens tov fra trækretøjet.
- Drej trækstangsstøtthjulet ned, indtil det står fast på jorden. Derefter løsnes anhængerkoblingen.
- Løft vognstangen så meget ved hjælp af trækstangsstøtthjulet, at trækretøjet kan køre væk uden fare.

3.8 Pålæsning



- ▶ Overlæsningen af køretøjet og et forkert dæktryk kan resultere i, at dækkene eksploderer. Derved kan man miste herredømmet over køretøjet (se afsnit 13.7).
- ▶ I indregistreringsattesten er den teknisk tilladte totalvægt hhv. masse inklusive ekstraudstyr fra fabrikken (faktisk masse) angivet, dog ikke vægt af det læssede køretøj (se afsnit 3.8.1). Af hensyn til Deres egen sikkerhed anbefaler vi at veje det læssede køretøj (med alle genstande, der tages med i køretøjet på rejsen) på en offentlig vægt, før der køres.



- ▷ Overskrid ikke den teknisk tilladte totalmasse (tilladte totalvægt) og de totale akselbelastninger, der er angivet i indregistreringsattesten, ved pålæsningen.
- ▷ Monteret tilbehør og ekstraudstyr reducerer nyttelasten.
- ▷ Overhold de akselbelastninger, der er angivet i indregistreringsattesten.

Campingvognen skal læsses sådan, at trækvognstangen på koblingshovedet ikke belastes med mere end den tilladte støttebelastning. De tunge genstande skal lastes i nærheden af akslen og således danne et vægtcentrum i vognens midte.

Vær opmærksom på det følgende, når campingvognen læsses:

- trækkøretøjets maksimalt tilladte anhængerbelastning
- den maksimalt tilladte støttebelastning (f.eks. 50 kg)
- den minimale støttebelastning på 25 kg

Disse data er opført i trækkøretøjets driftsvejledning.

Maks. tilladte
bæreevner

Betegnelse	Belastning (kg)
Tagbagage	90
Køjesenge	100
Hejseseng	200
Cykelholder	35

3.8.1 Definitioner



- ▷ Inden for teknikken har begrebet "masse" imidlertid afløst begrebet "vægt". Men i almindelig sprogbrug er begrebet "vægt" stadig mere almindeligt. Af hensyn til en bedre forståelse anvendes begrebet "masse" derfor kun i faste formuleringer i de følgende afsnit.
- ▷ Alle angivelser iht. EU-norm DIN EN 1645-2.

**Teknisk tilladte totalvægt
i lastet tilstand**

Den teknisk tilladte totalvægt i læsset tilstand er vægten, som et køretøj aldrig må overskride.

Den teknisk tilladte totalvægt i læsset tilstand er sammensat af **den faktiske masse** og **nyttelasten**.

Den teknisk tilladte totalvægt i lastet tilstand (tilladt totalmasse) angives af producenten i indregistreringsattesten.

Faktisk masse

Den faktiske masse består af massen i køreklar tilstand og vægten af ekstraudstyr fra fabrikken.

Vægt i køreklar tilstand

Massen i køreklar tilstand er det køreklare standardkøretøjs vægt (uden ekstraudstyr fra fabrikken).

Vægten i køreklar tilstand består af:

- Egenvægt (vægten af det tomme køretøj) med standardudstyret, der er monteret af fabrikken
- Grundudstyrets vægt

Grundudstyret omfatter alle udstyrsgenstande og væsker, der er nødvendige for sikker og korrekt anvendelse af køretøjet. Grundudstyrets vægt indeholder:

- Et fyldt friskvandssystem
- En 100 % fyldt gasflaske
- Et fyldt varmesystem
- Et fyldt toiletskyllesystem
- Forsyningsledninger til 230 V-forsyningen
- Monteringssættet for et ekstra batteri, hvis et ekstra batteri er muligt

Spildevandstanken og toilettanken er tomme.

Eksempel på beregning af grundudstyret

Vandtank med 25 l	25 kg
Aluminium-gasflaske (11 kg _{Gas} + 5,5 kg _{flaske})	+ 16,5 kg
230 V-forsyningsledning	+ 4 kg
Sum	= 45,5 kg

Massen i køreklar tilstand og den faktiske masse angives i indregistreringsattesten.

Pålæsning

Den tilladte ekstravægt består af:

- Ekstraudstyr
- Personlige ejendele

Forklaringer til nyttelastens enkelte bestanddele findes i nedenstående tekst.



- ▷ Pålæsningen af køretøjet kan forøges ved at reducere den faktiske masse. Det er f.eks. tilladt at tømme væskebeholdere og at tage gasflaskerne ud.

Ekstraudstyr

Til ekstraudstyr hører tilbehør og specialudstyr. Eksempler på ekstraudstyr er:

- Reservehjul
- Cykelholder
- Satellitanlæg
- Mikrobølgeovn
- Vandforsyning

Vægten af det forskellige ekstraudstyr er angivet i kapitel 15 eller kan oplyses af producenten.

Personlige ejendele

De personlige ejendele omfatter alle genstande, der medbringes i køretøjet, og som ikke er indeholdt i ekstraudstyret. Til personlige ejendele hører f.eks.:

- Fødevarer
- Bestik
- Fjernsyn
- Radio
- Tøj
- Sengetøj

- Legetøj
- Bøger
- Toiletartikler

Derudover hører følgende til personlige ejendele uafhængigt af, hvor de er anbragt:

- Cykler
- Både
- Surfbrætter
- Sportsudstyr

Til de personlige ejendele skal producenten efter gældende bestemmelser mindst påregne en vægt, som beregnes ud fra følgende formel:

Formel Minimumvægt M (kg) = 10 x N + 10 x L

Forklaring N = maks. antal senge, i henhold til producentens informationer
L = samlet længde af campingvognen i meter, uden vognstang

Eksempel Campingvogn med 4 senge og med en længde på 5 m:
Minimumvægt M (kg) = 110 x 4_{senge} + 10 x 5_{meter} = 90 kg

3.8.2 Beregning af ekstravægt



- ▶ Fabrikkens beregning af nyttelasten foretages til dels på basis af skønnet vægt. Den teknisk tilladte totalvægt i lastet tilstand må af sikkerhedsmæssige årsager under ingen omstændigheder overskrides.
- ▶ I indregistreringsattesten er den teknisk tilladte totalmasse hhv. masse inklusive ekstraudstyr fra fabrikken (faktisk masse) angivet, dog ikke vægt af det læssede køretøj (se afsnit 3.8.1). Af hensyn til Deres egen sikkerhed anbefaler vi at veje det læssede køretøj (med alle genstande, der tages med i køretøjet på rejsen) på en offentlig vægt, før der køres.

Nyttelasten (se afsnit 3.8.1) er vægtforskellen mellem

- den teknisk tilladte totalvægt i lastet tilstand og
- den faktiske masse.

Eksempel på beregning af nyttelast

	Vægt i kg, der skal påregnes	Beregning
Teknisk tilladt totalvægt iht. indregistreringsattesten	1500	
faktisk masse inklusiv grundudstyr ifølge indregistreringsattest	- 1200	
Giver som tilladt nyttelast	300	

Beregningen af nyttelasten ud fra forskellen mellem den teknisk tilladte totalvægt i læsset tilstand og den faktiske masse, der er angivet af producenten, er dog kun en teoretisk værdi.

Kun hvis køretøjet vejes på en offentlig vægt med fyldte tanks, fyldte gasflasker og komplet ekstraudstyr, kan den faktiske nyttelast beregnes.

Forskellen mellem den teknisk tilladte totalvægt i læsse tilstand og køretøjets vejede vægt giver den faktiske nyttelast.

Resultatet er vægten, som kan faktisk læsses med personlige ejendele.

3.8.3 Sådan læsses campingvognen rigtigt



- ▶ Overskrid aldrig den teknisk tilladte totalvægt.
- ▶ Fordel lasten jævnt på den venstre og højre side af køretøjet.
- ▶ Anbring alle genstande, så de ikke kan skride.
- ▶ Anbring tunge genstande (fortelt, konserves el.lign.) i nærheden af akslerne. Til opbevaring af tunge genstande egner sig især lavt liggende magasiner, hvis døre ikke kan åbnes i kørselsretningen.
- ▶ Stabl lettere genstande (tøj) i tagskabene.
- ▶ Læs aldrig campingvognen med hovedvægten bag i vognen.

Den anbefalede fordeling af bagagen kan ikke gennemføres konsekvent, fordi opbevaringsmulighederne er fordelt over hele campingvognens indre. Vær opmærksom på, at tunge dele placeres i nærheden af akslen og nederst i vognen, dvs. lige over bunden. Anbring eventuelt tunge genstande (fortelt, konserves el.lign.) i trækkøretøjet.

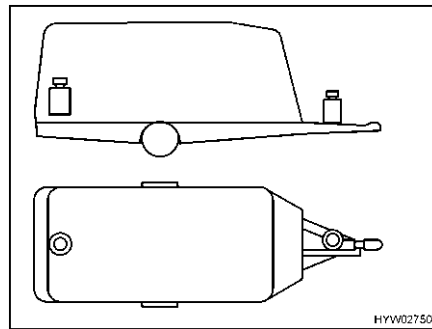

Billede 9 Forkert vægtfordeling

Forkert læsning

Bagage, der ligger langt fra hinanden (Billede 9), giver en større fare for, at vognen begynder at slingre.

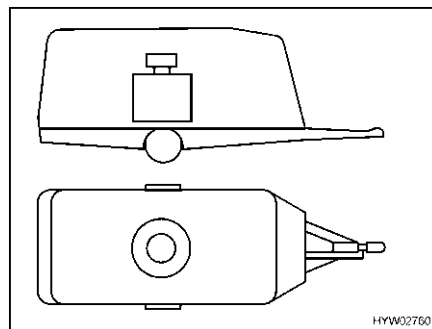

Billede 10 Korrekt vægtfordeling

Korrekt læsning

Anbring ikke tunge genstande som fortelt, konserves el.lign. i campingvognen, men i trækkøretøjet. Fastgør cykler på taget af trækkøretøjet. Opbevar al bagage i nærheden af akselen (Billede 10).

3.8.4 Anhænger-, støtte- og akselbelastning



- ▶ Indstil altid den højest mulige støttebelastning.
- ▶ Overhold altid den minimale støttebelastning på 25 kg.



- ▷ Campingvognens støttebelastning må højst være på 100 kg.



- ▷ Vigtigt for valget af trækkøretøj og anhænger er angivelserne, som findes i indregistreringsattesterne.

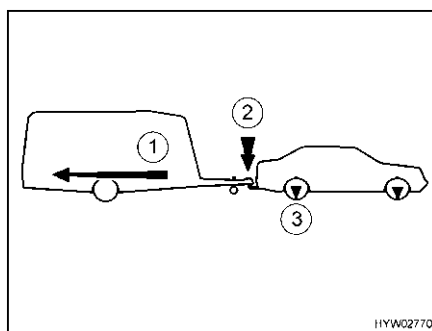

- 1 Anhængerbelastning
- 2 Støttebelastning
- 3 Akselbelastning

Billede 11 Anhænger-, støtte- og akselbelastning

Anhængerbelastning

Personbilens anhængerbelastning (Billede 11,1), der er angivet i indregistreringsattesten, giver oplysning om, hvilken **maksimalvægt** personbilen må trække. Anhængerbelastningen refererer til campingvognens **faktiske vægt** og **ikke** til campingvognens teknisk tilladte totalvægt.

Eksempel

Et trækkøretøj må trække 1 200 kg. Hvis campingvognen har en teknisk tilladt totalvægt på 1 200 kg og faktisk vejer 900 kg, kan man læsse den med yderligere 300 kg. Hvis campingvognen derimod har en teknisk tilladt totalvægt på 1 400 kg, må den kun læsses indtil maks. 1 200 kg.

Støttebelastning

Støttebelastningen (Billede 11,2) angiver vægten, som campingvognens vognstang må trykke på bilens anhængerkobling med. Angivelser herom findes i beskrivelsen af anhængerkoblingen og på indregistreringsattesten. En anhængerkobling, som har en maksimal tilladt støttebelastning på 50 kg, må ikke bære en læsset campingvogn med en faktisk støttebelastning på 75 kg. Derudover skal der tages højde for støttebelastningen ved trækkøretøjets teknisk tilladte totalvægt. I givet fald må pålæsningen i trækkøretøjets reduceres med støttebelastningens værdi.

Den teknisk tilladte totalvægt for trækkøretøj og campingvognen må aldrig overskrides.

Kun hvis støttebelastningen er afstemt optimalt med kombinationen af trækkøretøj og campingvogn, opnår vogntoget den højeste kørestabilitet. Den optimale støttebelastning er samtidigt den maskimalt mulige støttebelastning.

- Angivelserne vedr. den maks. tilladte støttebelastning og beskrivelsen af anhængerkoblingen kan findes i indregistreringsattesten.
- Hvis angivelserne i indregistreringsattesten og beskrivelsen af anhængerkoblingen er forskellige: Vælg den **laveste** værdi. Denne værdi er den **maksimalt mulige støttebelastning** for vogntoget.
- Kontrollér støttelasten før hver kørsel, f.eks. med en støttelastsvægt. For at få den korrekte værdi skal støttelastsvægten anbringes lodret under koblingsgabet og campingvognens vognstang anbringes vandret.
- Fordel den ekstra vægt i campingvognen på en sådan måde, at den målte støttebelastning kommer så tæt som muligt på den maksimalt mulige støttebelastning. Den maks. mulige støttebelastning må ikke overskrides.

Akselbelastning

Akselbelastningen (Billede 11,3) er også angivet i trækkøretøjets indregistreringsattest og angiver den tilladte maksimale belastning af for- og bagaksel. Akselbelastning må ikke overskrides af en anhænger. Hvor hvilke kræfter virker i vogntoget, viser den ovenstående tegning.

3.8.5 Cykelholder (ekstraudstyr)

- ▶ Vær opmærksom på de tilladte akselbelastninger og den teknisk tilladte totalmasse, når cykelholderen læsses.
- ▶ Overskrid ikke den maksimalt tilladte støttebelastning på trækkøretøjets anhængertræk, og underskrid ikke den minimale støttebelastning. Campingvognen skal læsses efter disse synspunkter.
- ▶ Den totale bredde må ikke overstige 2,55 m. Indstil fastgørelserne til cyklerne i overensstemmelse hermed. Udragningen i siden skal markeres med et rødt flag.
- ▶ Læs kun cykler på cykelholderen (maks. 2 stk.).
- ▶ Fastgør cykler med remmene, og kontrollér efter et par kilometer, at de sidder sikkert.
- ▶ Kontrollér fastgørelsen af cyklerne på cykelholderen efter de første 10 km og derefter ved hver pause.
- ▶ Anvend ikke cykelholderen som bagagebærer eller som stige.



- ▷ Cykelholder bruges kun til transport af cykler.
- ▷ Totalmassen, der er anført af producenten, må ikke overskrides.
- ▷ Nummerpladen og baglygterne må ikke tildækkes.
- ▷ Cykelholder maksimale bæreevne er på 35 kg.
- ▷ Vær opmærksom på tyngdepunktet, når cykelholderen læsses. Hvis der kun læsses **en** cykel på cykelholderen, skal cyklen placeres så tæt på køretøjets væg som muligt.
- ▷ Kørsel med udvippet cykelholder uden cykler er ikke tilladt.
- ▷ Kontrollér før hver kørsel:
 - Er cykelholderen uden cykler vippet korrekt ind?
 - Er cyklerne fastgjort sikkert på cykelholderen med cykelholderens seler?

Cykelholder foran Cykelholderen fastgøres på trækstangens vanger med monteringsmaterialet.

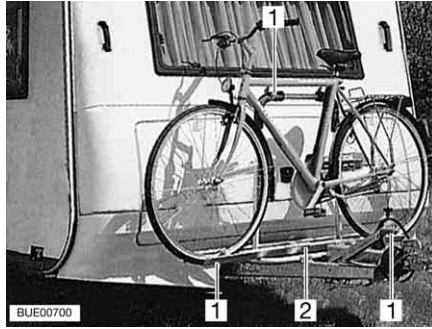

Billede 12 Cykelholder foran

Læsning af cyklerne:

- Sæt cyklerne på cykelholderen (Billede 12,2), og spænd dem sikkert fast med Quick-remme (Billede 12,1).

Cykelholder på hæk-væggen

Cykelholderen er, afhængigt af modellen, skruet direkte fast foroven på hæk-væggen eller fastgjort i særlige holdere bag på køretøjet. Under køretøjet er cykelholderen skruet sammen med bundpladen.



Billede 13 Cykelholder på hæk-væggen

Læsning af cyklerne:

- Sæt cyklerne på cykelholderen, og spænd dem sikkert fast med Quick-remme.
- Fastgør derudover hver cykel på holdebøjlen eller holdearmen.

3.9 Sidespejl



- ▶ Af sikkerhedsmæssige årsager skal sidespejlene på trækkøretøjet indstilles igen hver gang, inden der køres.



- ▷ Ekstra spejle skal være EF-typegodkendt og dermed opfylde EF-direktiverne.

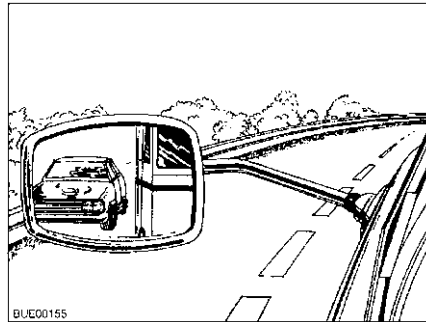

Billede 14 Sidespejl

Ved kørsel med anhænger skal trækkøretøjet være udstyret med to sidespejle. Sidespejlene skal sikre, at kørebanen ved siden af anhængerens kan ses tilstrækkeligt.

Ved køb af ekstra spejle gælder

- Medbring så vidt muligt vogntoget ved købet.
- Foretag en prøve på stedet.
- Kontrollér, om spejlene er egnede til køretøjet og til førerens siddeposition.

3.10 Tv-anlæg (ekstraudstyr)



- ▶ Fladskærmen og skærmholderen skal drejes tilbage til grundpositionen og sikres, før der køres. Hvis skærmholderen er indbygget i et tv-skab: Luk tv-skabet.
- ▶ Kontrollér før hver kørsel, om antennen er i parkeringsposition. Fare for ulykker! Parkeringsposition vis sige: Antennen peger bagud, er sænket ned og låst i denne position.



- ▷ Yderligere informationer om placering af fladskærmen, se kapitel 6.

3.11 Køkkenvaskafdækning



- ▷ Hvis køretøjet er udstyret med en fastmonteret køkkenvaskafdækning, skal sidstnævnte lukkes til før kørslen.
- ▷ Hvis der i køretøjet er en løs køkkenvaskafdækning, kan sidstnævnte ved en ulykke, en nødopbremsning eller på ujævne veje falde ned fra køkkenvasken og beskadige dele af indretningen. Tag køkkenvaskafdækningen af køkkenvasken, før der køres, og anbring den sikkert i køkkenblokken eller i klædeskabet.

3.12 Sikring af dele



- ▷ Hvis der sker en ulykke eller foretages en nødopbremsning, kan løse komponenter beskadige køretøjets indretning. Fastgør de løse dele i de pågældende holdere, eller anbring dem på et sikkert sted i køretøjet, før der køres.
- ▷ Usikrede klapper og døre kan åbnes under kørslen og beskadige interiørets dele. Fastgør alle klapper og døre, før der køres.

Eksempler på dele er indvendige døre og borde. Skabslåger, se afsnit 6.3.



Billede 15 Bord, foldet ned (eksempel)

Der er forskellige måder at afsikre bordet på afhængigt af køretøjets udstyr:

Sikringsbånd (Averso)

Hvis køretøjet er indrettet med en L-siddegruppe, sikres det nedfoldede bord (Billede 15) med et sikringsbånd. Sikringsbåndet fastgøres med trykknapper, som er monteret under bordpladen og på slagbænken.

Selespænde (Averso)

Hvis køretøjet er indrettet med et hægebord og et drejebord/sænkebord, sikres det nedfoldede bord (Billede 15) ved hjælp af to selespænder. Selespænderne hægtes fast på undersiden af hægebordets bordplade i krogene på drejebordet/sænkebordet og lukkes.

3.13 Trafiksikkerhed



- Kontrollér campingvognens dæktryk regelmæssigt, før der køres, eller med et mellemrum på to uger. Et forkert dæktryk forårsager en for stor slitage og kan føre til beskadigelse af dækkene eller endda til at dækkene eksploderer. Derved kan man miste herredømmet over køretøjet (se afsnit 13.7).

Gennemgå checklisten før hver tur:

Bilen med campingvogn

Nr.	Kontroller	Kontrol- leret
1	Indregistreringsattesten er taget med	
2	Der er anbragt to sidespejle på bilen	
3	Støttebelastningen ikke overskredet eller underskredet	
4	Dæk og dæktryk i korrekt tilstand	
5	Belysningen fungerer	
6	Påløbsbremsen fungerer	
7	Bremserne reagerer ensartet	
8	Vogntoget bliver i sporet når der bremses	
9	Totalhøjden er fastslået og noteret. Opbevar højdeangivelsen i trækkøretøjet, så den er nem at få fat i	

Beboelsesdel udvendig

10	Markise drejet helt ind	
11	Tag uden sne og is (om vinteren)	
12	Udvendige tilslutninger afmonteret og ledninger gemt væk	
13	Eksterne støtteben fjernet	
14	Støtteben og trækstangsstøttehjul drejet helt op	
15	Underlagskiler fjernet og anbragt sikkert	
16	Indgangstrin sikkert anbragt eller kørt ind	
17	Udvendige klapper lukket og låst	
18	Indgangsdøren låst	

Beboelsesdel indvendig

19	Vinduer og tagluger lukket og låst	
20	Fjernsyn fjernet fra støtten og anbragt sikkert	
21	Fladskærm sikret	
22	Fjernsynsantenne trukket ind (såfremt monteret)	
23	Løse dele lagt på plads og fastgjort	
24	Ting på åbne hylder ryddet væk	
25	Køkkenvaskafdækning anbragt sikkert	
26	I forteltlampens tagskab er der ikke anbragt gaspatroner eller andre letantændelige materialer	
27	Køleskabets dør sikret	

Nr.	Kontroller	Kontrol- leret
28	Køleskab omstillet til 12 V-drift	
29	Alle skuffer og klapper lukket	
30	Indvendige døre og bord sikret	
31	Sænkbar hejseeng sikret	
Gas anlæg		
32	Gasflaskerne bundet fast i gaskassen, så de ikke kan dreje sig	
33	Når gasflaskerne ikke er tilsluttet til gasslangen, skal beskyttel- seshætten altid sættes på	
34	Hvis der ikke er en Crash-Protection-Unit: Hovedafspærrings- ventilen på gasflasken og gasafspærringsventilerne lukket	
Elektrisk anlæg		
35	Kontrollér batterispændingen på opholdsrummets batteri (se kapitel 8). Viser der en for lav batterispænding på panelet, skal opholdsrummets batteri lades op. Se henvisningerne i kapitel 8  ▷ Begynd kun en rejse, hvis opholdsrummets batteri er fuldt opladet.	
Vandanlæg beboelsesdel		
36	Den mobile spildevandstank er stillet i gaskassen og sikret	
37	Vandanlæg tømt ved frostfare. Vandhaner og aftapningshaner åbne	

Kapitelloversigt

I dette kapitel finder De henvisninger om kørslen med campingvognen. Henvisningerne vedrører i detaljer:

- Kørehastigheden
- Bremserne
- Bakning

4.1 Kørsel med campingvogn



- ▶ Under kørslen må der ikke opholde sig personer i campingvognen.
- ▶ Campingvognenes konstruktion er i teknisk henseende beregnet til en max. hastighed på 130 km/h.
- ▶ Bemærk altid hastighedsbegrænsningerne i de enkelte lande (se kapitel 17).

Væsentlige afvigelser ved kørsel med en campingvogn i forhold til kørsel uden campingvogn er den større vognbredde og vognlængde, en mindre acceleration og en længere bremselængde. Tilpas derfor Deres måde at køre på til de ændrede kørselsforhold med en campingvogn.

4.2 Bremser



- ▶ Lad straks fejl på bremseanlægget reparere på et autoriseret værksted.

Før hver tur

Kontrollér før hver tur med en prøvebremsning:

- Fungerer påløbsbremsen?
- Reagerer bremserne ensartet?
- Bliver vogntoget i sporet ved en opbremsning?

4.3 Bakning



- ▷ Ved bakning reagerer campingvognen præcist modsat på trækkøretøjets styrebevægelser. Hvis De kører til venstre med trækkøretøjet, kører campingvognen til højre!
- ▷ Bak aldrig uden en anden person, der dirigerer.

Ved alle modeller med bakautomatik er det helt uden problemer muligt at bakke med campingvognen. Tag ud over rullemodstanden højde for en rest-bremsekraft.

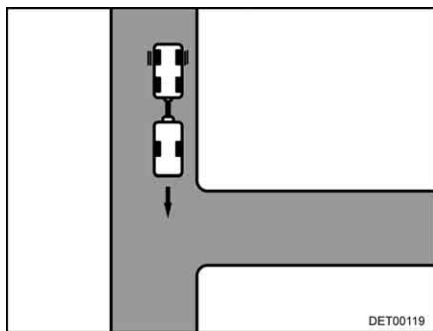

Billede 16 Tilkørsel

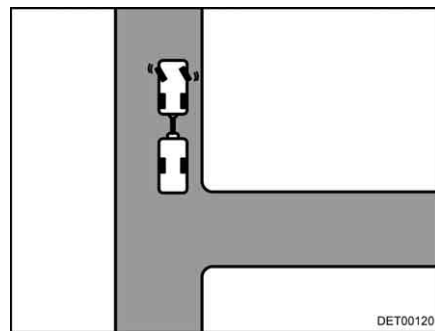

Billede 17 Drej til venstre

Bakning:

- Kør så tæt på indkørslen, at campingvognens bagende omtrent er ud for indkørslen (Billede 16).
- Drej til venstre, mens vogntoget holder stille (Billede 17).
- Bak forsigtigt. Campingvognen drejer til højre.

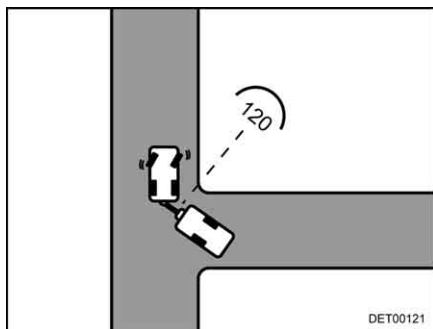

Billede 18 Tilkørsel

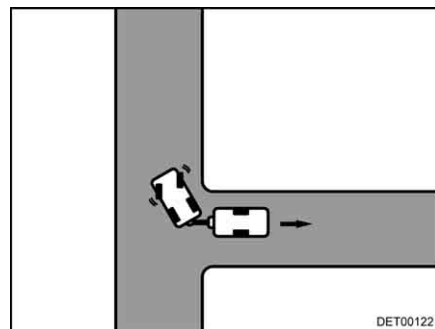

Billede 19 Drej til højre



- ▷ Vinklen mellem køretøjerne må ikke blive for smal, da hjørnerne ellers støder mod hinanden. Derved kan køretøjerne blive beskadiget kraftigt. Lad en anden dirigere!

- Stands, når de to køretøjer danner en vinkel på ca. 120° i forhold til hinanden (Billede 18).
- Drej til højre, og bak forsigtigt (Billede 19).
- Fortsæt med at bakke, korriger evt. let med rattet.
- Drej igen til venstre på de sidste 2 til 3 m, så vogntoget står lige.

Kapiteloversigt

I dette kapitel finder De henvisninger om opstillingen af køretøjet. Henvisningerne vedrører i detaljer:

- Håndbremsen
- Underlagskilen
- Betjening af støttebenene
- Indgangstrinet
- Den mobile spildevandstank
- 230 V-tilslutningen
- Køleskabet
- Indstilling af antennen



- ▷ Opstil køretøjet, så den står så vandret som muligt. Køretøjet skal sikres mod at rulle væk.

5.1 Håndbremse



- ▷ Træd ikke på trækstangsafskærmningen. Den kan gå i stykker!



- ▷ Slæk af og til håndbremsen ved frostfare, og træk den igen. På den måde undgås det, at den fryser eller ruster fast. Før håndbremsen slækkes, skal køretøjet sikres mod at rulle væk.

Træk håndbremsen når køretøjet parkeres.



Billede 20 Håndbremse

Tryk frem bremsehåndtaget (Billede 20,1) for at slække håndbremsen.

5.2 Underlagskiler

Anvend selv ved mindre stigninger eller skråninger de to underlagskilen.

5.3 Støtteben (delvis ekstraudstyr)



- ▷ Anvend ikke de monterede støtteben som donkraft. Støttebenene bruges kun til stabilisering af det parkerede køretøj. Køretøjets hjul må ikke aflastes herved.
- ▷ Vær ved opstilling af køretøjet opmærksom på, at støttebenene belastes ensartet.
- ▷ Drej støttebenene op indtil anslag, før der køres igen.

Anvend de seriemæssigt monterede op- og neddrejelige støtteben for at stabilisere den parkerede campingvogn.

Stil campingvognen vandret ved hjælp af støttehjulet. Kontroller med et lille vatterpas.

Når campingvognen står helt vandret, skal støttebenene køres ned.



- ▷ Læg en stor plade under støttebenene ved en blød eller eftergivende undergrund for at undgå, at støttebenene synker ned i jorden.

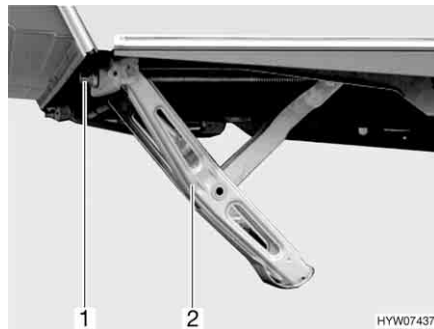

Billede 21 Støtteben kørt ned

- Nedkøring:**
- Sæt det seriemæssigt vedlagte håndsving på støttebenets (Billede 21,1) sekskant (Billede 21,2).
 - Drej håndsvinget med uret. Støttebenet bliver drejet ned.
- Opkøring:**
- Drej håndsvinget mod uret. Støttebenet bliver drejet op.

5.4 Indgangstrin (fritstående)



- ▶ Kontrollér, at indgangstrinet står på fast og plan undergrund. På den måde undgås det, at indgangstrinet vælter.
- ▶ Træd ikke på kanten af indgangstrinet. Det er fare for at glide!
- ▶ Fastgør indgangstrinet på jorden, f.eks. med teltpløkker. Så kan indgangstrinet ikke rutsche væk.



Billede 22 Indgangstrin (fritstående)

- Stil indgangstrinet (Billede 22,1) foran campingvognens indgang.

5.5 Spildevandstank, mobil (ekstraudstyr)

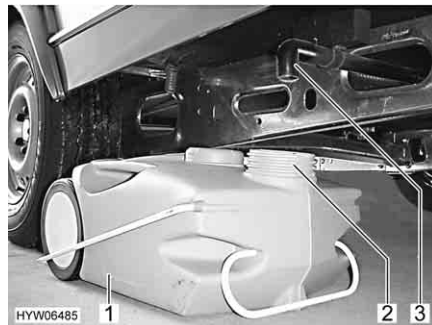

Billede 23 Spildevandstank, mobil

Spildevandstanken (Billede 23,1) opbevares i campingvognens gaskasse under kørslen. Afløbsrøret (Billede 23,3) befinder sig i bunden af køretøjet til venstre i kørselsretningen.

Før vandlægget anvendes: Stil spildevandstanken under campingvognen, så spildevandstankens åbning (Billede 23,2) står under afløbsrøret.

5.6 230 V-tilslutning

Køretøjet kan tilsluttes til en 230 V-forsyning (se kapitel 8).

5.7 Køleskab

Uden el-sæt kører køleskabet udelukkende på 12 V-drift, hvis der er tilkoblet et trækkøretøj, og trækkøretøjets motor er i gang. Omstil køleskabet til 230 V-drift eller gasdrift, når køretøjsmotoren er standset.

5.8 Satellitanlæg (ekstraudstyr)



- ▶ Kontrollér før hver kørsel, om antennen er i parkeringsposition. Fare for ulykker!



- ▷ Køretøjet skal stå stille ved satellitsøgningen. Gå ikke rundt i køretøjet.
- ▷ Satellitmodtagelse er kun mulig, hvis antennen er rettet direkte mod den ønskede satellit, og sigten ikke blokeres af forhindringer.
- ▷ Yderligere informationer findes i den separate betjeningsvejledning fra apparatproducenten.

5.8.1 Anlæg med automatisk antenneindstilling (Teleco)

Satellitanlæg er udstyret med en automatisk positioneringsenhed. Den automatiske positioneringsenhed sørger for den nøjagtige justering af antennen. I fladskærmen er der integreret en digital modtager.

Betjeningen af satellitanlægget foretages med fjernbetjeningen.



- 1 Tv-knap til/fra
- 2 Knap til/fra
- 3 Funktionsknapper

Billede 24 Fjernbetjening

Indstilling af anlægget:

- Tænd tv-apparatet og modtageren.
- Tryk på knappen "til/fra" (Billede 24,2) på fjernbetjeningen. Satellitantennen stiller sig i parkeringsposition.
- Indstil den ønskede sender med funktionsknapperne (Billede 24,3). Når anlægget har fundet satellitten, vises tv-programmet automatisk.

5.8.2 Anlæg med automatisk antenneindstilling (Oyster)



- ▶ Kontrollér før hver kørsel, om antennen er i parkeringsposition. Fare for ulykker!



- ▷ Køretøjet skal stå stille ved satellitsøgningen. Gå ikke rundt i køretøjet.
- ▷ Satellitmodtagelse er kun mulig, hvis antennen er rettet direkte mod den ønskede satellit, og sigten ikke blokeres af forhindringer.
- ▷ Se derudover betjeningsvejledningen fra producenten.

Satellitanlæg er udstyret med en automatisk positioneringsenhed. Den automatiske positioneringsenhed sørger for den præcise indstilling af antennen til den ønskede satellit.

Betjeningen foretages menustyret (tv-skærm) med fjernbetjeningen.

Indstilling af anlægget:

- Tænd fjernsynet.
- Tænd modtageren på netafbryderen. Når den grønne lysdiode på modtagerens infrarødmodtager lyser, er modtageren driftsklar.
- Tænd modtageren med fjernbetjeningen. Satellitantennen retter sig op fra parkeringspositionen og starter søgningen.

Når anlægget har fundet satellitten, vises det valgte tv-program automatisk.

Sat-mus

Afhængigt af modellen er satellitanlægget udstyret med en sat-mus. Indikatoren (Billede 25,2) på sat-musen viser den indstillede kanal. Med de to knapper kan du styre satellitanlæggets grundfunktioner (skift af sender, tænd/sluk).

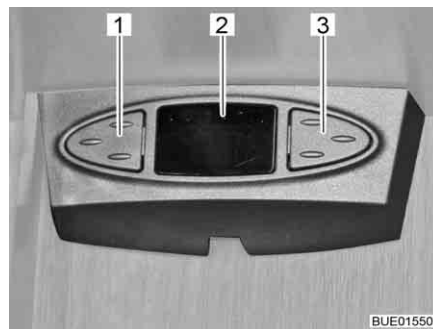

Billede 25 Sat-mus

Betjening af sat-musen:

- Vælg den forrige sender på listen over sendere: Tryk på venstre knap (Billede 25,1).
- Vælg den næste sender på listen over sendere: Tryk på højre knap (Billede 25,3).
- Skift mellem radio og tv: Tryk på knapperne (Billede 25,1 og Billede 25,3) samtidigt, og slip dem med det samme.
- Tænd/sluk modtageren: Tryk på knapperne (Billede 25,1 og Billede 25,3) samtidigt, og hold dem inde.

Kapiteloversigt

I dette kapitel finder De henvisninger om beboelsen i køretøjet.

Henvisningerne vedrører i detaljer:

- Åbning og lukning af dørene og klapperne
- Lyskontakterne
- Indstilling af spotlamperne
- Placering af fjernsynet
- Opvarmningen af køretøjet
- Ventilationen af køretøjet
- Åbning og lukning af vinduerne og rullegardinerne
- Åbning og lukning af taglugerne
- Ombygningen af bordene
- Brugen af sengene
- Brugen af udendørs bruseren

6.1 Indgangsdør



► Kør kun med låste døre.



- ▷ Når dørene låses, kan det forhindres, at de åbner af sig selv, f.eks. ved en ulykke.
- ▷ Låste døre forhindrer også, at der trænger nogen ind udefra, f.eks. når der stoppes ved en lyskurv.
- ▷ Lås altid dørene, når køretøjet forlades.

6.1.1 Indgangsdør, udvendigt

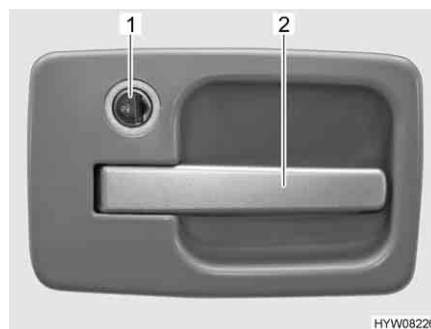

Billede 26 Indgangsdørens dørlås, udvendigt

- Åbnes:**
- Stik nøglen ind i låsecylinderen (Billede 26,1), og drej den over på symbolet "U". Dørlåsen er låst op.
 - Drej nøglen tilbage i midterstilling, og træk den ud.
 - Træk i håndtaget (Billede 26,2). Døren er åben.

- Låses:**
- Stik nøglen ind i låsecylinderen (Billede 26,1), og drej den over på symbolet "🔒". Dørlåsen er låst.
 - Drej nøglen tilbage i midterstilling, og træk den ud.
-  ▷ Ved indgangsdøre med venstreanslag låses og åbnes der spejlvendt i forhold til den viste indgangsdør.

6.1.2 Indgangsdør, indvendigt

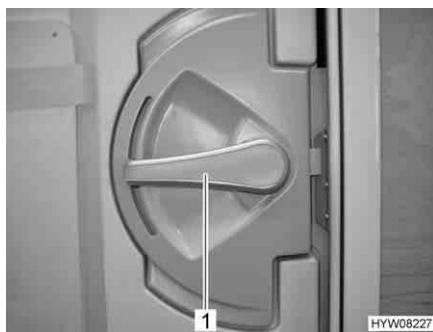

Billede 27 Indgangsdørens lås, indvendigt

- Åbnes:**
- Tryk dørhåndtaget (Billede 27,1) ned.
- Låses:**
- Drej dørhåndtaget (Billede 27,1) ca. 45° op, og lad det stå i denne stilling.

6.1.3 Vindue indgangsdør (ekstraudstyr)

I indgangsdøren er der integreret et vindue med et foldegardin.



Billede 28 Foldegardin

- Lukkes:**
- Tag fat foldegardinet (Billede 28,2) midt på grebslisten (Billede 28,1), træk det nedefra og op, og slip det i den ønskede højde. Foldegardinet bliver stående i denne højde.
- Åbnes:**
- Tag fat i foldegardinet midt på grebslisten, og skub det ned.

6.1.4 Foldbart net på indgangsdøren (ekstraudstyr)



- ▷ Åbn nettet helt, før indgangsdøren lukkes.



Billede 29 Net

- Lukkes:**
- Træk nettet helt ud med listen (Billede 29,1).
- Åbnes:**
- Skub nettet tilbage til udgangsstillingen med listen (Billede 29,1).

6.2 Udvendige klapper



- ▷ Luk alle udvendige klapper, og aflås klaplåsene, før der køres.
- ▷ For at åbne og lukke den udvendige klap skal alle låse, som er monteret på den udvendige klap, åbnes eller lukkes.



- ▷ Luk alle udvendige klapper, når køretøjet forlades.

De udvendige klapper, der er monteret på køretøjet, er alle udstyret med de samme låsecylindre. Derfor kan alle låse åbnes med en nøgle.

6.2.1 Klaplås, elipseformet



- ▷ Ved regn kan der trænge vand ind i den åbnede klaplås. Luk derfor låsehåndtaget.

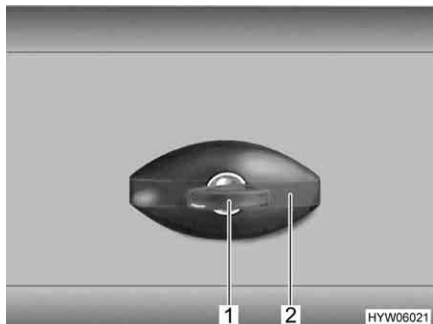

Billede 30 Klaplås, elipseformet, låst

- Åbnes:**
- Stik nøglen i låsecylinderen (Billede 30,1), og drej en kvart omdrejning mod uret. Låsehåndtaget (Billede 30,2) springer ud.
 - Træk nøglen ud.
 - Drej låsehåndtaget en kvart omdrejning mod uret. Klaplåsen er åben.
- Lukkes:**
- Luk den udvendige klap helt.
 - Drej låsehåndtaget med uret, indtil det står vandret. Klaplåsen er nu gået i indgreb, men ikke låst.
 - Stik nøglen ind i låsecylinderen.
 - Med nøglen sat i trykkes låsehåndtaget ind, og nøglen drejes en kvart omdrejning med uret. Låsehåndtaget forbliver nu låst.
 - Træk nøglen ud.

6.2.2 Klaplås med håndtagsfordybning



- ▷ Træk samtidigt i alle låsehåndtag, der er monteret på dne udvendige klap for at åbne den udvendige klap.

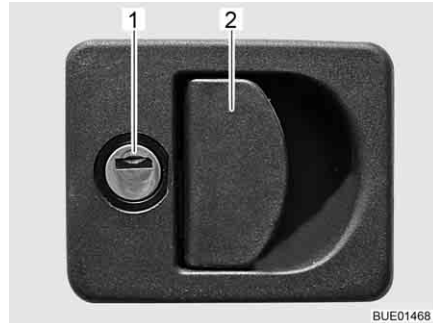

Billede 31 Klaplås med håndtagsfordybning

- Åbnes:**
- Stik nøglen i låsecylindren (Billede 31,1), og drej en kvart omdrejning. Klaplåsen er låst op.
 - Træk nøglen ud.
 - Træk i låsehåndtaget (Billede 31,2). Den udvendige klap er åben.
- Lukkes:**
- Luk den udvendige klap helt.
 - Stik nøglen i låsecylindren, og drej en kvart omdrejning. Klaplåsen er låst.
 - Træk nøglen ud.

6.2.3 Klaplås, firkantet

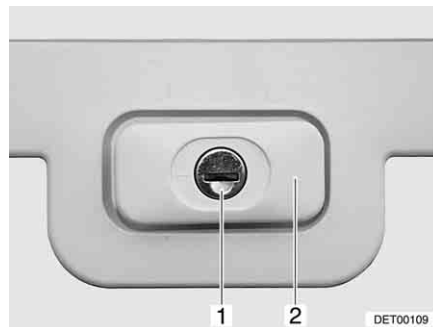

Billede 32 Klaplås, firkantet, låst

- Åbnes:**
- Stik nøglen i låsecylindren (Billede 32,1), og drej en kvart omdrejning. Låsehåndtaget (Billede 32,2) springer ud.
 - Træk nøglen ud.
 - Drej låsehåndtaget en kvart omdrejning. Klaplåsen er åben.

- Lukkes:*
- Luk den udvendige klap helt.
 - Drej låsehåndtaget indtil det står vandret. Klaplåsen er nu gået i indgreb, men ikke låst.
 - Stik nøglen ind i låsecylinderen.
 - Med nøglen sat i trykkes låsehåndtaget ind, og nøglen drejes en kvart omdrejning. Låsehåndtaget forbliver nu låst.
 - Træk nøglen ud.

6.2.4 Klap til toilet-kassette

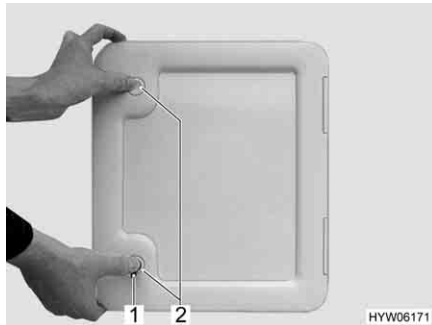

Billede 33 Klap til toilet-kassette

- Åbnes:*
- Stik nøglen i låsecylinderen på tryklåsen (Billede 33,1), og drej en kvart omdrejning.
 - Træk nøglen ud.
 - Tryk samtidigt på begge tryklåse (Billede 33,2) med tommelfingeren, og åbn klappen til toilet-kassetten.
- Lukkes:*
- Luk klappen til toilet-kassetten og tryk den til.
 - Stik nøglen i låsecylinderen (Billede 33,1), og drej en kvart omdrejning.
 - Træk nøglen ud.

6.2.5 Klap til 230 V-tilslutning, kvadratisk

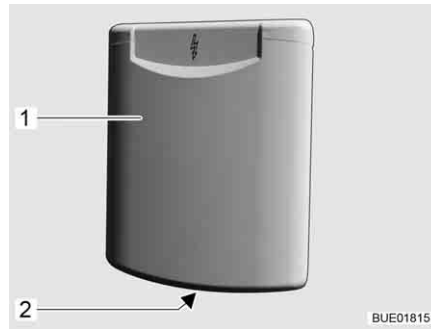

- 1 Udvendig klap
- 2 Greb

Billede 34 Klap til 230 V-tilslutning

Åbnes: ■ Grip ind i grebet (Billede 34,2) på den udvendige klap (Billede 34,1), og sving den udvendige klap opad.

Lukkes: ■ Sving den udvendige klap ned, og tryk den til.

6.2.6 Dæksel til drikkevands-påfyldningsstuds

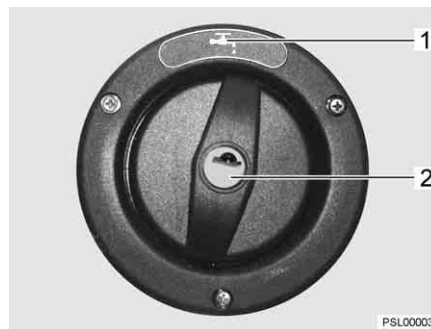

Billede 35 Dæksel til drikkevands-påfyldningsstuds



▷ Drikkevands-påfyldningsstudsens er markeret med symbolet  (Billede 35,1).

Åbnes: ■ Stik nøglen ind i låsecylinderen (Billede 35,2), og drej mod uret.
 ■ Tag dækslet af.

Lukkes: ■ Indsæt dækslet i drikkevands-påfyldningsstudsens.
 ■ Drej nøglen med uret.
 ■ Træk nøglen ud.

6.3 Skabslåger



- ▷ Før der køres, skal alle skabslåger og indvendige døre lukkes og låses.
- ▷ De skabslåger, som vises i dette afsnit, er eksempler. Afhængigt af modellen kan skabslågerenes låse og greb afvige fra den form, som er vist her.

6.3.1 Skabslåger med trykknop



Billede 36 Skabslåge med trykknop (rund)



Billede 37 Skabslåge med trykknop (firkantet)

- Åbnes:**
- Tryk på låsens indvendige del. Trykknappen springer ud (Billede 36 hhv. Billede 37).
 - Tag fat i trykknappen, og åbn skabslågen.
- Lukkes:**
- Tryk skabslågen til.
 - Tryk trykknappen ind, indtil den går i indgreb. Når den er gået i indgreb, er skabslågen rigtigt lukket.

6.3.2 Skabslåger med håndtag

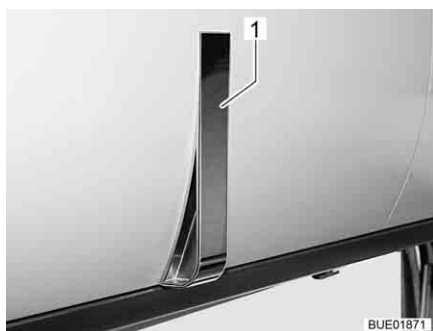

Billede 38 Skabslåge med håndtag (eksempel)

- Åbnes:**
- Træk i håndtaget (Billede 38, 1), indtil skabslågen er åben.
- Lukkes:**
- Tryk skabslågen ned, indtil det kan mærkes, at vippeudskyderen lukker.

6.3.3 Skabslåger med trykoplåsning

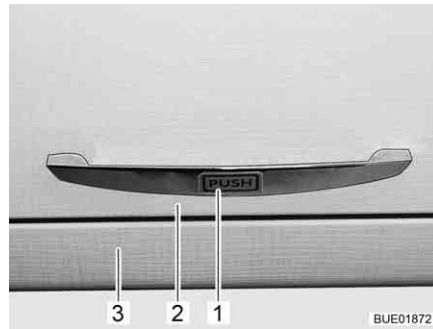

Billede 39 Skabslåger med trykoplåsning

- Åbnes:**
- Tryk skabslågen (Billede 39,2) vha. håndtaget (Billede 39,1) mod skabet (Billede 39,3). Skabslågen er låst op.
 - Åbn skabslåger.

- Lukkes:**
- Tryk skabslågen i, indtil der lyder et klik, når låsen går i indgreb.

6.3.4 Skabslåger med håndtag og frigørelsesknap

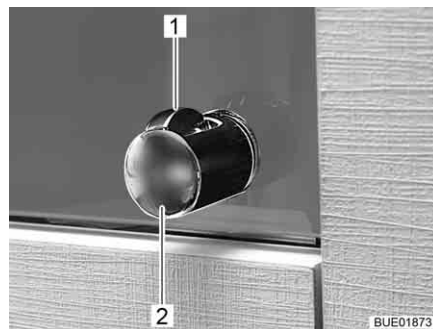

Billede 40 Håndtag med frigørelsesknap

- Åbnes:**
- Tryk på frigørelsesknappen (Billede 40,1), og hold den inde.
 - Træk i håndtaget (Billede 40,2), indtil skabslågen er åben.

- Lukkes:**
- Tryk skabslågen i, indtil der lyder et klik, når låsen går i indgreb.

6.4 Lyskontakter

6.4.1 Indgangsparti



- ▷ De lyskontakter, som vises i dette afsnit, er eksempler. Afhængigt af modellen kan lyskontaktens type og funktion afvige fra den form, som er vist her.

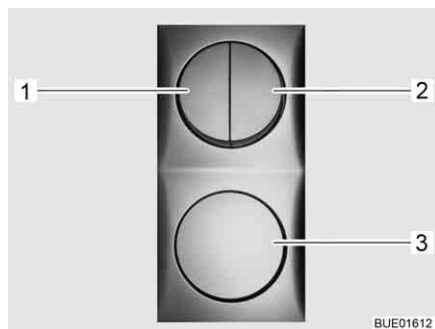

Billede 41 Lyskontakter



Billede 42 Forteltlampe

I indgangspartiet findes lyskontakter (Billede 41,1-3) for følgende lamper:

- Belysning indgang
- Belysning fortelt
- Belysning opholdsområde

6.4.2 Opholdsområde



- ▷ Lamperne, der vises i dette afsnit, er eksempler. Der er ikke alle lamper, der er anvendt i køretøjet, der er vist. Ved hjælp af eksemplerne skal det mulige monteringssted for lyskontakterne tydeliggøres. Lyskontaktens type og udseende kan afvige fra formen, der er vist her.

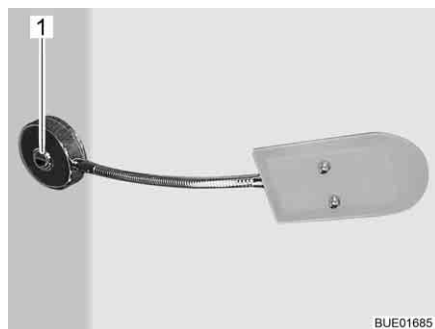

Billede 43 Indvendig lampe, lyskontakt direkte ved lampen



Billede 44 Indvendig lampe, lyskontakt adskilt fra lampen

Lyskontakterne i opholdsområdet befinder sig direkte på den pågældende lampe (Billede 43,1) eller i nærheden af lampen (Billede 44,1).

6.4.3 Indbygget lampe med LED

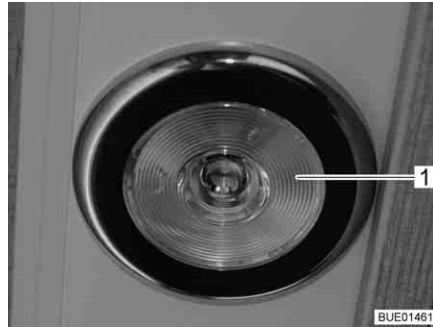

Billede 45 Indbygget lampe, lyskontakt i lampen

Lyskontakten sidder i den indbyggede lampe. Tryk på kontakten (Billede 45, 1) i den indbyggede lampe for at tænde og slukke lyset.

6.5 Spotlampe



- ▶ Glødepærer og lampeholdere kan være meget varme.
- ▶ Lad glødepærerne og lampeholderne køle af, før de berøres.
- ▶ Hvis lampen er tændt eller stadig er varm, skal sikkerhedsafstanden til brændbare genstande som stores eller forhæng være på mindst 30 cm. Brandfare!



Billede 46 Spotlampe

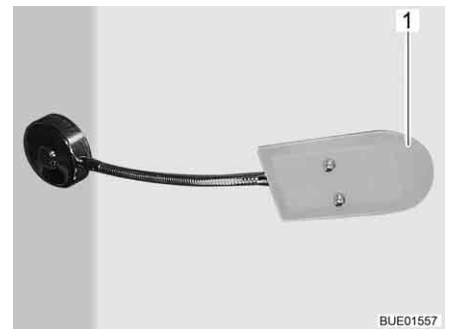

Billede 47 Spotlampe med fleksibel arm

Drejning: ■ Tag fat i huset (Billede 46,1 eller Billede 47,1), og drej det.

Huset kan drejes i forskellige retninger:

- Til venstre eller til højre
- Op eller ned

6.6 Holder til fladskærm



- ▶ Fladskærmen og skærmholderen skal drejes tilbage til grundpositionen og sikres, før der køres. Hvis skærmholderen er indbygget i et tv-skab: Luk tv-skabet.



- ▶ Se derudover betjeningsvejledningen fra producenten.

6.6.1 Holder på søjle

Holderen til fladskærmen er fastgjort til en søjle.

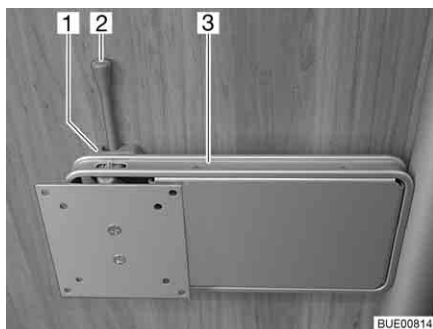

Billede 48 Holder på søjle

- Placering:*
- Træk frigørelseshåndtaget (Billede 48,2) til side, og drej holderen (Billede 48,3) med fladskærmen til den ønskede position.
 - Tryk fladskærmen lidt op, og drej den til den ønskede position. Tre forskellige hældningsvinkler er mulige.

- Opbevaring:*
- Drej fladskærmen tilbage, indtil holderen (Billede 48,3) går i indgreb i låsen (Billede 48,1).

6.6.2 Holder på skinne

Holderen til fladskærmen er fastgjort til en skinne.

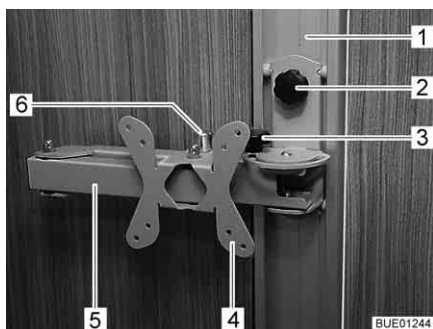

Billede 49 Holder på skinne

- Placering:*
- Løsn knibelskruen (Billede 49,2), og anbring holderen (Billede 49,4) i skinnen (Billede 49,1) i den ønskede højde.
 - Spænd knibelskruen fast igen.
 - Løsn knibelskruen (Billede 49,3).

- Træk i frigørelsesknappen (Billede 49,6). Drejearmen (Billede 49,5) er låst op.
- Drej fladskærmen til den ønskede position.
- Spænd knebelskruen (Billede 49,3) fast igen.

Opbevaring:

- Løsn knebelskruen (Billede 49,3).
- Drej fladskærmen tilbage til udgangspositionen, indtil drejearmen (Billede 49,5) går i indgreb i låsen, så det kan høres.
- Spænd knebelskruen (Billede 49,3) fast igen.
- Løsn knebelskruen (Billede 49,2), anbring holderen (Billede 49,4) i den ønskede højde, og spænd knebelskruen fast igen.

6.6.3 Holder i tv-skabet

Fladskærmen er fastgjort på en udtræksplade i tv-skabet.

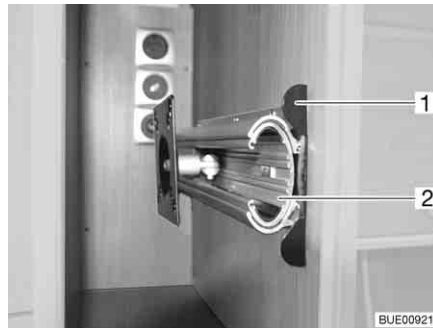

Billede 50 Holder i tv-skabet

Placering:

- Tryk åbningslisten (Billede 50,1) ind.
- Træk udtrækspladen (Billede 50,2) ud indtil anslag.
- Drej fladskærmen i den ønskede position.

Opbevaring:

- Drej fladskærmen tilbage til udgangspositionen.
- Skub udtrækspladen (Billede 50,2) ind, indtil åbningslisten (Billede 50,1) går indgreb.

6.6.4 Holder i tv-rummet

Fladskærmen er fastgjort i på en løftmekanisme i tv-rummet.

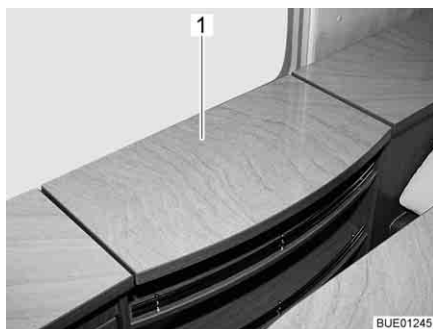

Billede 51 Tv-rum

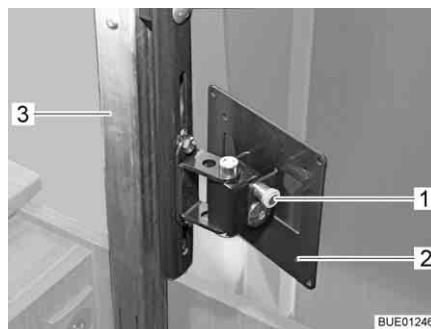

Billede 52 Løftmekanismen

- Placering:**
- Tryk tv-rummets afdækning (Billede 51,1) let nedad i midten. Udskubssøjlen (Billede 52,3) låses op og kører op.
 - Træk frigørelsesknappen (Billede 52,1), og drej holderen (Billede 52,2) med fladskærmen til den ønskede position.
- Opbevaring:**
- Drej fladskærmen tilbage til udgangspositionen, indtil holderen (Billede 52,2) går i indgreb i låsen.
 - Tryk afdækningen (Billede 51,1) ned i midten mod modstanden fra udskubssøjlen (Billede 52,3), indtil låsen går i indgreb.

6.7 Opvarmning



- ▶ Når der er tændt for varmen, bliver forbrændingsgasrøret i klædeskabet varmt. Opbevar derfor ikke tøj, der er varmefølsomt i umiddelbar nærhed af forbrændingsgasrøret (se også kapitel 9).



- ▷ Betjeningen af varmeovnen er beskrevet i kapitel 9.

6.8 Ventilation



- ▶ Ilten i bilens interiør forbruges ved åndedrættet og anvendelsen af gasdrevne indbygningsapparater. Derfor skal den brugte luft konstant udskiftes. Af den grund er der indbygget mekaniske ventilationsanordninger (f.eks. tagluger med mekaniske ventilationsanordninger, runde tagventilationer eller gulvluger) i køretøjet. Mekaniske ventilationsanordninger må aldrig dækkes til hverken indefra eller udefra, f.eks. med en vintermåtte. Hold mekaniske ventilationsanordninger fri for sne og løv. Der er fare for at blive kvalt på grund af det øgede CO₂-indhold.



- ▷ Ved bestemte vejforhold kan der trods tilstrækkelig ventilation optræde kondensvand på genstande af metal (f.eks. på gulv-understel-forskrningen).
- ▷ På gennemskæringer (f.eks. hejsetagkanter, runde tagventilationer, taglugens kanter, stikdåser, påfyldningsstudser, klapper osv.) kan der opstå ekstra kuldebroer.

Kondensvand Sørg med hyppig og målrettet udluftning for en permanent luftfornyelse. Kun på denne måde kan det forhindres, at der dannes sig kondensvand og som følge heraf mug i koldt vejr. Hvis varmeudledning, luftfordeling og ventilation er afpasset til hinanden, kan der skabes et behageligt indeklima i den kolde årstid.

Hvis køretøjet står stille i længere tid, skal den af og til udluftes godt, især om sommeren, hvor varmen ellers ikke kan slippe ud. Udluft ikke kun opholdsrummet, men også de magasiner, der er tilgængelige udefra. Hvis køretøjet er parkeret i et lukket rum (f.eks. garage), udluftes også parkeringsstedet. Opstående kondensvand kan føre til dannelse af mug.

6.9 Vinduer



- ▷ Vinduerne er forsynet med et mørkt rullegardin eller foldegardin og med insektrullegardin eller net, der kan foldes sammen. Når det mørke rullegardin og insektrullegardinet løsnes, ruller de på grund af trækraften automatisk tilbage i udgangsstillingen. Hold fast i det mørke rullegardin eller insektrullegardinet for ikke at beskadige trækmechanismen, og før det langsomt tilbage i udgangsstillingen. Foldegardinet og insektrullegardinet, der kan foldes sammen, består af tyndt stof. For ikke at beskadige foldegardinet eller insektrullegardinet skal disse føres forsigtigt tilbage til udgangsstillingen med håndtaget.
- ▷ Hold ikke rullegardiner lukkede gennem længere tid, da ellers må påregnes forøget materialetræthed.
- ▷ Hvis det mørke rullegardin eller foldegardinet er lukket helt, kan der ophobes varme mellem det mørke rullegardin/foldegardinet og vinduet ved kraftigt sollys. Vinduet kan blive beskadiget.
Hvis gardinet er monteret i den nederste rullegardinkasse, skal gardinet derfor kun lukkes 2/3 ved kraftigt sollys. På den måde kan varmen mellem vindue og gardin slippe ud.
Hvis gardinet er monteret i den øverste rullegardinkasse, skal gardinet lukkes helt og åbnes regelmæssigt.
Stil derudover vinduet i stillingen "permanent ventilation".
- ▷ Luk vinduerne, før der køres.
- ▷ Alt efter vejret skal vinduerne lukkes, så der ikke trænger fugtighed ind.
- ▷ For at åbne og lukke vinduerne skal alle låsehåndtag, som er monteret på vinduet, åbnes eller lukkes.



- ▷ Luk altid vinduerne, når køretøjet forlades.
- ▷ Inde i acryl-dobbelttruden kan der ved store temperaturforskelle eller ekstreme vejrforhold danne sig lidt dug pga. kondensvand. Ruden er konstrueret sådan, at kondensvandet kan fordampe igen ved stigende udendørstemperaturer. Der er ingen grund til at frygte, at akryl-dobbelttruden kan blive beskadiget af kondensvandet.

6.9.1 Ventilationsrude



- ▷ Hvis der er monteret vinduer med automatiske udskydere, skal vinduet åbnes helt for at frigive låsningen. Hvis låsningen ikke frigives, og vinduet alligevel lukkes, kan vinduet gå i stykker på grund af det store modtryk.
- ▷ Vær opmærksom på, at ventilationsruderne ikke åbnes eller lukkes skævt. Sørg for at åbne og lukke ventilationsruderne lige.
- ▷ Hvis låsehåndtaget er udstyret med en sikringsknap, skal der trykkes på låsehåndtagets sikringsknap ved hver betjening.

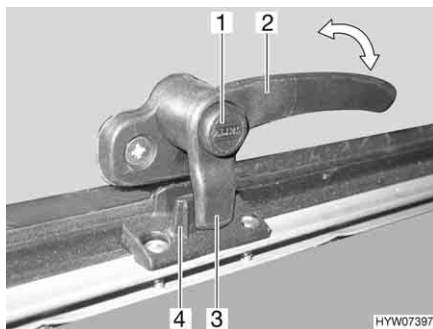

Billede 53 Låsehåndtag med sikringsknap i stilling "lukket"

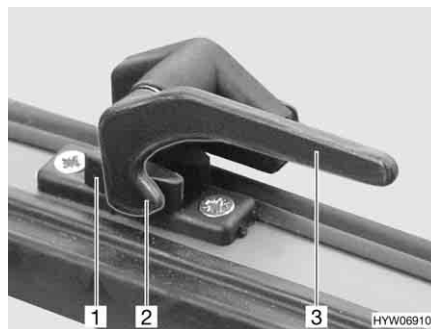

Billede 54 Låsehåndtag i stilling "lukket"

- Åbnes:**
- Tryk på sikringsknappen (Billede 53,1), og hold den inde, hvis den findes.
 - Drej låsehåndtaget (Billede 53,2 eller Billede 54,3) en kvart omdrejning til vinduets midte.



Billede 55 Ventilationsrude med drejeudskyder



Billede 56 Ventilationsrude med automatiske udskydere

- Ventilationsrude med drejeudskyder: Åbn ventilationsruden til den ønskede stilling, og lås den fast med den riflede knap (Billede 55,1).
- Ventilationsrude med automatiske udskydere: Åbn ventilationsruden indtil den ønskede stilling. Den automatiske udskyder (Billede 56,1) går automatisk i indgreb.

Ventilationsruden er låst i den ønskede stilling.

- Lukkes:**
- Ventilationsrude med drejeudskyder: Drej den riflede knap (Billede 55, 1), indtil låsen frigives.
 - Ventilationsrude med automatiske udskydere: Ventilationsruden åbnes, indtil låsen frigives.
 - Luk ventilationsruderne.
 - Tryk på sikringsknappen (Billede 53, 1), og hold den inde, hvis den findes.
 - Drej låsehåndtaget (Billede 53, 2 eller Billede 54, 3) en kvart omdrejning til vinduesrammen. Låsenæsen (Billede 53, 3 eller Billede 54, 2) på låsehåndtaget ligger helt på den indvendige side af vinduernes lås (Billede 53, 4 eller Billede 54, 1).

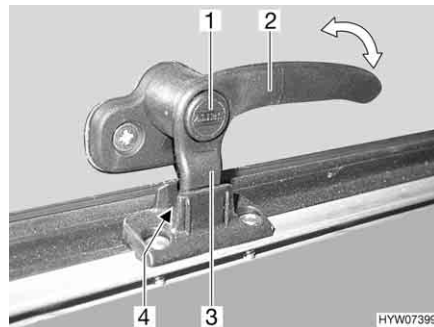

Billede 57 Låsehåndtag med sikringsknap i stilling "permanent ventilation"

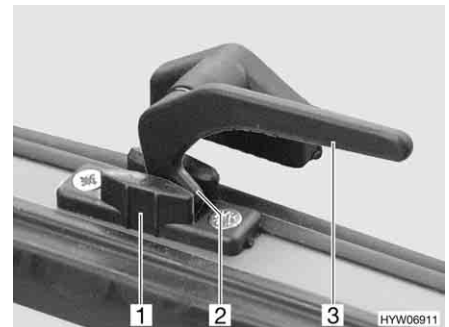

Billede 58 Låsehåndtag i stilling "permanent ventilation"

Permanent ventilation

Med låsehåndtaget kan ventilationsruden sættes i to forskellige stillinger:

- I stilling "permanent ventilation" (Billede 57 og Billede 58)
- I stilling "lukket helt" (Billede 53 og Billede 54)

For at stille ventilationsruden i "permanent ventilation":

- Tryk på sikringsknappen (Billede 57, 1), og hold den inde, hvis den findes.
- Drej låsehåndtaget (Billede 57, 2 eller Billede 58, 3) en kvart omdrejning til vinduets midte.
- Ventilationsruden trykkes let udad.
- Drej låsehåndtaget tilbage igen. Kør derved låsenæsen (Billede 57, 3 eller Billede 58, 2) på låsehåndtaget ind i udskæringen i vinduets lås (Billede 57, 4 eller Billede 58, 1).
- Slip sikringsknappen (Billede 57, 1), hvis den findes.
- Kontrollér, at sikringsknappen ikke er trykket ind, men fastgør låsehåndtag sikkert.

Ventilationsruden må ikke stå i stillingen "permanent ventilation" under kørslen.

I regnvejr kan der trænge vandsprøjt ind i opholdsområdet, hvis ventilationsruden står i stillingen "permanent ventilation". Derfor skal ventilationsruderne lukkes helt.

6.9.2 Mørkt rullegardin og insektrullegardin



- ▷ Åbn rullegardinerne inden kørslen. Hvis rullegardinerne er lukkede, kan fjederakslen beskadiges som følge af rystelserne.



- ▷ Afhængigt af vinduets størrelse er rullegardinerne udstyret med en eller med to håndtag.

Vinduerne er forsynet med et mørkt rullegardin og insektrullegardin. Det mørke rullegardin og insektrullegardinet kan betjenes uafhængigt af hinanden.

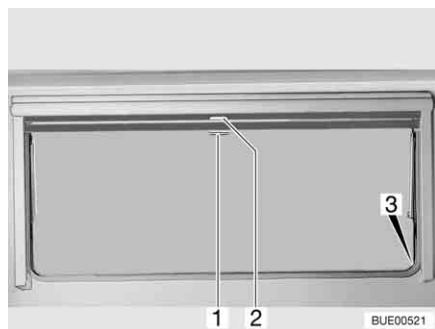

Billede 59 Ventilationsrude

Mørkt rullegardin Det mørke rullegardin befinder sig i den øverste rullegardinkasse.

Lukkes: ■ Træk det mørke rullegardin ned med håndtaget (Billede 59,2). Hvis det mørke rullegardin lukkes helt, skal det mørke rullegardin sættes fast i holderen (Billede 59,3) på begge sider af vinduesrammen.

Åbnes: ■ Hvis det mørke rullegardin er fuldstændigt lukket: Tryk håndtaget (Billede 59,2) ned, og træk det samtidig lidt ind. Tag det mørke rullegardin ud af holderne på vinduesrammens venstre og højre side.
 ■ Hvis det mørke rullegardin befinder sig i en mellemposition: Træk håndtaget (Billede 59,2) let ned, indtil låsen har løst sig.
 ■ Det mørke rullegardin føres langsomt tilbage ved håndtaget.

Insektrullegardin Insektrullegardinet befinder sig i den øverste rullegardinkasse.

Lukkes: ■ Træk insektrullegardinet ned med håndtaget (Billede 59,1), og sæt det fast i holderen (Billede 59,3) på begge sider af vinduesrammen.

Åbnes: ■ Tryk håndtaget (Billede 59,1) ned, og træk det samtidig lidt ind. Frigør insektrullegardinet på holderne på vinduesrammens venstre og højre side.
 ■ Insektrullegardinet føres langsomt tilbage med håndtaget.

6.10 Tagluger

Afhængigt af modellen er der i køretøjet monteret tagluger med eller uden mekanisk ventilationsanordning. Hvis der er monteret en tagluget uden mekanisk ventilationsanordning, foretages den mekaniske ventilation gennem runde tagventilationer.



- ▶ Hold altid udluftningsdyserne for de mekaniske ventilationsåbninger åbne. De mekaniske ventilationsanordninger må aldrig dækkes til, f.eks. med en vintermåtte. Hold mekaniske ventilationsanordninger fri for sne og løv.



- ▷ Taglugerne er forsynet med et mørkt rullegardin eller foldegardin og med insektrullegardin eller net, der kan foldes sammen. Når det mørke rullegardin og insektrullegardinet løsnes, ruller de på grund af trækraften automatisk tilbage i udgangsstillingen. Hold fast i det mørke rullegardin eller insektrullegardinet for ikke at beskadige trækmechanismen, og før det langsomt tilbage i udgangsstillingen. Foldegardinet og insektrullegardinet, der kan foldes sammen, består af tyndt stof. For ikke at beskadige foldegardinet eller insektrullegardinet skal disse føres forsigtigt tilbage til udgangsstillingen med håndtaget.
- ▷ Hold ikke rullegardiner lukkede gennem længere tid, da ellers må påregnes forøget materialetræthed.
- ▷ Hvis det mørke rullegardin eller foldegardinet er lukket helt, kan der ophobes varme mellem det mørke rullegardin/foldegardinet og taglugen ved kraftigt sollys. Taglugen kan blive beskadiget. Luk derfor kun det mørke rullegardin/foldegardinet 2/3 ved kraftigt sollys. Åbn taglugen lidt, eller placér den i udluftningsstilling.
- ▷ Luk afhængigt af vejret taglugerne så meget, at der ikke kan trænge fugtighed ind.
- ▷ Træd ikke på taglugerne.
- ▷ Luk taglugen, før der køres.
- ▷ Kontrollér låsen på taglugerne, før der køres.
- ▷ Luk altid taglugerne, når køretøjet forlades.



6.10.1 Heki-tagluge (mini og midi) (delvis ekstraudstyr)

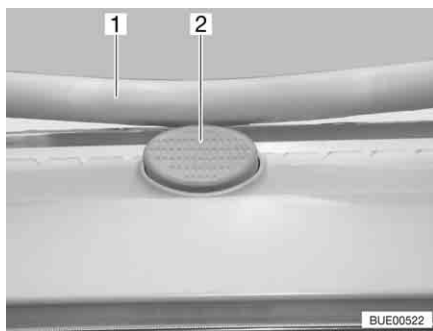

Billede 60 Sikringsknap på Heki-taglugen

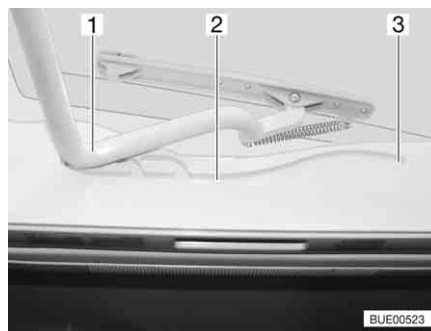

Billede 61 Heki-tagluge, føring

Heki-taglugen vippes op i den ene side.

- Åbnes:**
- Tryk på sikringsknappen (Billede 60,2), og træk bøjlen (Billede 60,1) ned med begge hænder.
 - Træk bøjlen (Billede 61,1) ind i føringerne (Billede 61,2) indtil den bageste position (Billede 61,3).
- Lukkes:**
- Tryk bøjlen (Billede 61,1) let op med begge hænder.
 - Skub bøjlen til i føringerne.
 - Tryk bøjlen op med begge hænder, indtil bøjlen ligger over sikringsknappen (Billede 60,2).

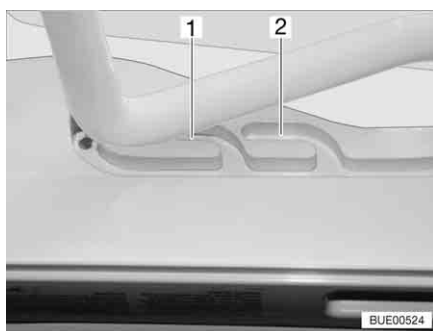

Billede 62 Heki-tagluge i udluftningsstilling

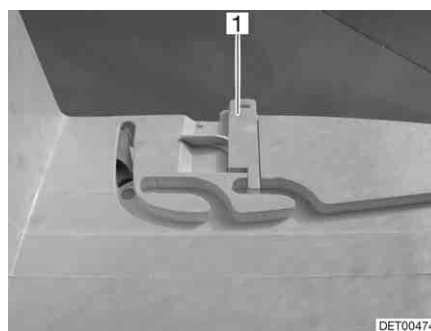

Billede 63 Låsning ventilationsstilling

Udluftningsstilling

Heki-taglugen kan placeres i to udluftningsstillinger: Stilling til dårligt vejr (Billede 62,1) og midterstilling (Billede 62,2). I midterstillingen kan taglugen afhængigt af modellen fastlåses med de to slåer (Billede 63,1), som sidder i venstre og højre side af taglugens ramme.

- Tryk på sikringsknappen (Billede 60,2), og træk bøjlen (Billede 60,1) ned med begge hænder.
- Træk bøjlen ind i føringerne (Billede 61,2) indtil den ønskede stilling.
- Tryk bøjlen let op og skub den ind i den valgte føring (Billede 62,1 eller 2) og i givet fald låses.

Foldegardin For at lukke og åbne foldegardinet:

Lukkes: ■ Træk foldegardinet ud med håndtaget, og slip det i den ønskede position. Foldegardinet bliver stående i denne position.

Åbnes: ■ Skub håndtaget på foldegardinet langsomt til udgangsstillingen.

Net For at lukke og åbne nettet:

Lukkes: ■ Træk med håndtaget nettet til det modstående håndtag på foldegardinet.

Åbnes: ■ Tryk håndtaget på nettet bagud. Låsen går op.
■ Før langsomt nettet tilbage med håndtaget.

6.10.2 Heki-tagluge (ekstraudstyr)

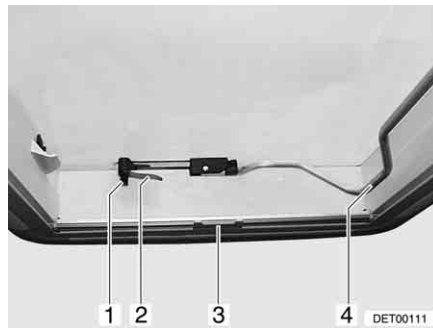

Billede 64 Heki-tagluge, lukket

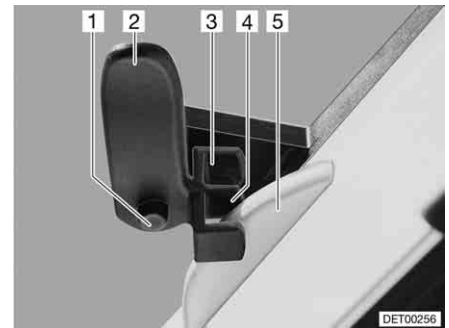

Billede 65 Heki-tagluge i udluftningsstilling 1

Heki-taglugen kan vippes op i den ene side.

Åbnes: ■ Tryk på sikringsknappen (Billede 64,1), og drej låsehåndtaget (Billede 64,2) en kvart omdrejning ind.
■ Træk bøjlen (Billede 64,4) ned og ud af låsen.
■ Tryk Heki-taglugen op med bøjlen.
■ Tryk bøjlen ind i låsen igen.

Lukkes: ■ Træk bøjlen (Billede 64,4) ned og ud af låsen.
■ Træk Heki-taglugen ned med bøjlen.
■ Drej låsehåndtaget (Billede 64,2 og Billede 65,2) en kvart omdrejning. Næsen på taglåsen (Billede 65,5) skal gribe ind i det øverste låsestykke (Billede 65,3).
■ Tryk bøjlen ind i låsen igen.

Udluftningsstilling (variant 1):

■ Åbn Heki-taglugen, og tryk den lidt ud.
■ Tryk på sikringsknappen (Billede 65,1), og træk låsehåndtaget (Billede 65,2) tilbage. Næsen på taglåsen (Billede 65,5) skal gribe ind i det nederste låsestykke (Billede 65,4).
■ Tryk bøjlen ind i låsen igen.

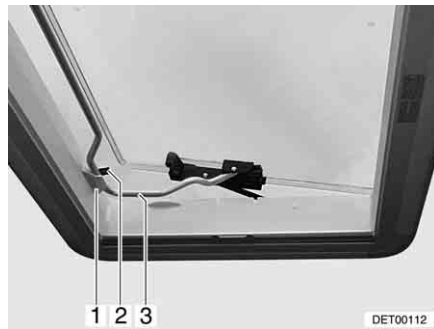

Billede 66 Heki-tagluge i udluftningsstilling 2

Udluftningsstilling (variant 2):

- Åbn Heki-taglugen.
- Sæt bøjlen (Billede 66,3) ind i holderen (Billede 66,1).
- Læg håndtaget (Billede 66,2) over bøjlen.

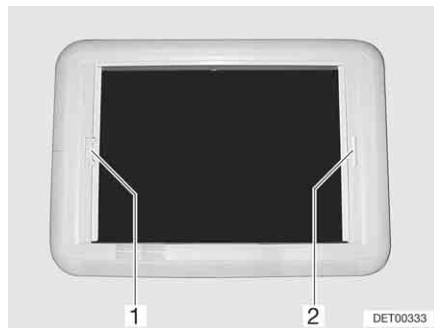

Billede 67 Heki-tagluge, rullegardin-lås

Mørkt rullegardin

For at lukke og åbne det mørke rullegardin:

- Lukkes:*
- Træk håndtaget (Billede 67,2) på det mørke rullegardin hen til håndtaget på insektrullegardinet (Billede 67,1) overfor, og lad det gå i indgreb.
- Åbnes:*
- Hold fast i det mørke rullegardin på håndtaget med en hånd.
 - Tryk med den anden hånd listen på håndtaget på insektrullegardinet (Billede 67,1) i retning af håndtaget. Låsen går op.
 - Det mørke rullegardin føres langsomt tilbage ved håndtaget.

Insektrullegardin

For at lukke og åbne insektrullegardinet:

- Lukkes:*
- Træk håndtaget (Billede 67,1) hen til håndtaget på det mørke rullegardin (Billede 67,2) overfor, og lad det gå i indgreb.
- Åbnes:*
- Hold fast i insektrullegardinet (Billede 67,1) på håndtaget, og tryk listen i retning af håndtaget. Låsen går op.
 - Insektrullegardinet føres langsomt tilbage med håndtaget.

6.11 Borde

6.11.1 Hægebord med klapbart ben

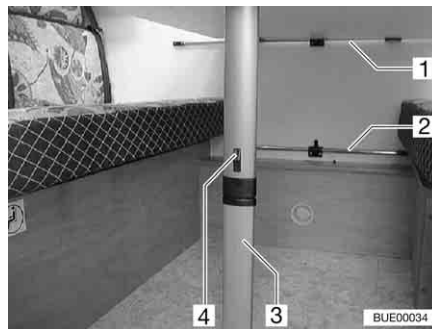

Billede 68 Hægebord med klapbart ben

Hægebordet kan anvendes som underdel til en seng.

Ombygning til underdel til en seng:

- Løft bordpladen lidt fortil.
- Skub låsen (Billede 68,4) i retning af bordpladen.
- Vip det nederste del af foden (Billede 68,3) 90°.
- Tag hægebordet ud af den øverste hængeskinne (Billede 68,1).
- Sæt hægebordet i den nederste hængeskinne (Billede 68,2) og stil det på bordbenets led.

6.11.2 Drejebord



- ▷ Gør drejebordet mindre, før der køres.



Billede 69 Drejebord med metalstativ

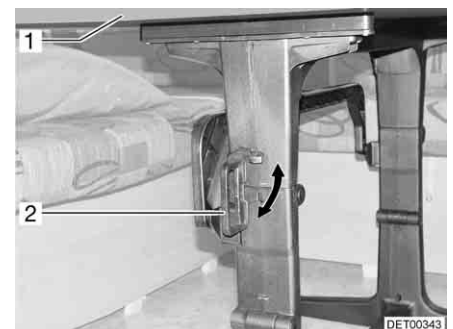

Billede 70 Drejebord med kunststofstativ

Drejebordet kan på grund af drejemekanismen anvendes som underdel til en seng.

Ombygning til underdel til en seng:

- Skub håndtaget (Billede 69,2) opad, hhv. drej det (Billede 70,2) til vandret position.
- Drej bordpladen (Billede 69,1 hhv. Billede 70,1) ned i en bue.
- Lad håndtaget (Billede 69,2) gå i indgreb, hhv. tryk det (Billede 70,2) tilbage i lodret position. Drejemekanismen er låst.

6.11.3 Hægebord og drejebord

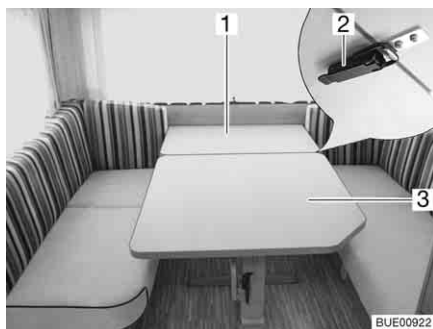

Billede 71 Hægebord og drejebord



Billede 72 Efter ombygning til rundsiddegruppe

Kombinationen af hægebord og drejebord kan ombygges til en rundsiddegruppe.

Ombygning til rundsiddegruppe:

- De to låse (Billede 71,2) på undersiden af bordpladen åbnes.
- Træk drejebordet (Billede 71,3) lidt hen mod midten.
- Løft hægebordets bordplade (Billede 71,1) ca. 45°.
- Træk hægebordets nederste del af foden ned og vip den 90°.
- Tag hægebordet ud af den øvre holdeliste.
- Sæt hægebordet ind i den nederste holdeliste og stil den med foden på gulvet.
- Læg de ekstra hynder på.
- Skub drejebordet bagud igen (Billede 72).

6.11.4 Sænkebord

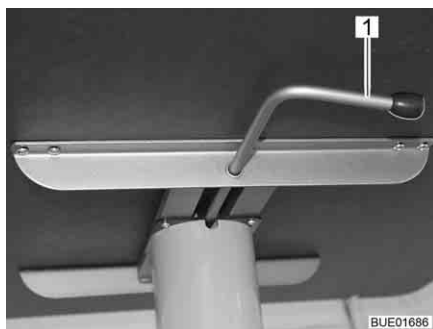

Billede 73 Sænkebord

Bordet kan på grund af løftemekanismen også anvendes som underdel til en seng.

Ombygning til underdel til en seng:

- Drej låsehåndtaget (Billede 73,1) til venstre. Løftemekanismens lås er åben.
- Tryk bordpladen ned i midten indtil anslag, og hold den nede.
- Drej låsehåndtaget (Billede 73,1) til højre (Billede 73). Løftemekanismen er låst.

Genombygning til bord:

- Drej låsehåndtaget (Billede 73,1) til venstre. Løftemekanismens lås er åben. Bordpladen kører op indtil anslag.
- Drej låsehåndtaget til højre (Billede 73). Løftemekanismen er låst.

6.11.5 Hængebord og sænkebord

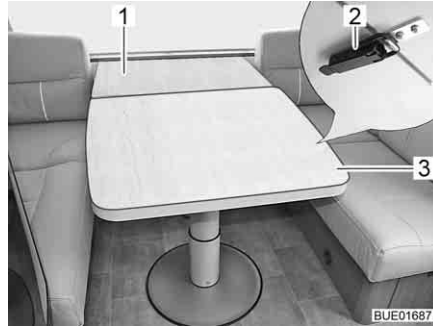

Billede 74 Hængebord og sænkebord



Billede 75 Efter ombygning til rundsiddegruppe

Kombinationen af hængebord og sænkebord kan ombygges til en rundsiddegruppe.

Ombygning til rundsiddegruppe:

- De to låse (Billede 74,2) på undersiden af bordpladen åbnes.
- Træk sænkebordet (Billede 74,3) lidt hen mod midten.
- Løft hængebordets bordplade (Billede 74,1) ca. 45°.
- Træk hængebordets nederste del af foden ned og vip den 90°.
- Tag hængebordet ud af den øvre holdeliste.
- Sæt hængebordet ind i den nederste holdeliste og stil den med foden på gulvet.
- Læg de ekstra hynder på.
- Skub sænkebordet bagud igen (Billede 75).

6.12 Senge

6.12.1 Køjeseng



- ▶ Anvend kun den øverste køjeseng, når faldsikringen er placeret.
- ▶ Belast køjesengen med maks. 100 kg.
- ▶ Anvend ikke den øverste køjeseng til små børn under 6 år.
- ▶ Små børn må aldrig være i køjesengen uden tilsyn.
- ▶ Især ved børn under 6 år skal man altid sørge for, at de ikke kan falde ud af køjesengen.
- ▶ Benyt separate børne- eller børnerejsesenge, som egner sig til børn.

Afhængigt af modellen er køretøjet udstyret med en køjeseng. Køjesengen kan straks benyttes uden ombygninger.

Gå altid op i den øverste seng ved hjælp af opstigningshjælpemidlet, der findes seriemæssigt.

6.12.2 Fast seng (fjeder-opstilling)



- ▶ Tryk lamelbunden forsigtigt nedad, når der lukkes. Til sidst i bevægelsen trækkes lamelbunden hurtigt ned af fjedrene. Herved er der fare for at komme i klemme!



Billede 76 Fast seng

Under sengen findes et magasin. Vip lamelbunden op for at fylde og tømme magasinet fra køretøjets indre.

- Åbnes:**
- Træk madrassen lidt hen mod midten.
 - Løft lamelbunden. Fjedrene (Billede 76,1) holder lamelbunden i den åbne stilling.
- Lukkes:**
- Tryk lamelbunden ned mod fjedrenes modstand.

6.12.3 Hejseseng, manuel styret (Premio Plus og Averso Plus)



- ▶ Sluk læselamperne i hejsesengen, når hejsesengen køres op. Brandfare!
- ▶ Sluk læselamperne på undersiden af hejsesengen, når hejsesengen sænkes. Brandfare!
- ▶ Belast hejsesengen med maks. 200 kg.
- ▶ Før der køres, skal hejsesengen sikres. Hertil låses hejsesengen fast.
- ▶ Træk hejsesengen ned i den nederste slutposition før brug. Kontrollér, at hejsesengen ikke ligger på hindringer såsom nakkestøtter, hynder el. lign.
- ▶ Anvend kun hejsesengen, når sikkerhedsnettet er spændt op.
- ▶ Små børn må aldrig være i hejsesengen uden tilsyn.
- ▶ Især ved børn under 6 år skal man altid sørge for, at de ikke kan falde ud af hejsesengen.
- ▶ Benyt separate børne- eller børnerejsesenge, som egner sig til børn.



- ▷ Hejsesengen skal kunne lukkes uden stor kraftindsats, så den er fri for spænding i stillingen. Genstande på hejsesengen kan spænde hejsemeknikken ensidigt og forårsage beskadigelser.

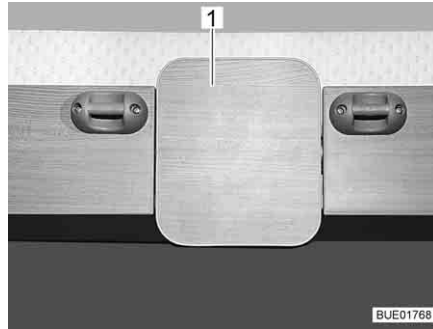

Billede 77 Oplåsning (Premio Plus)

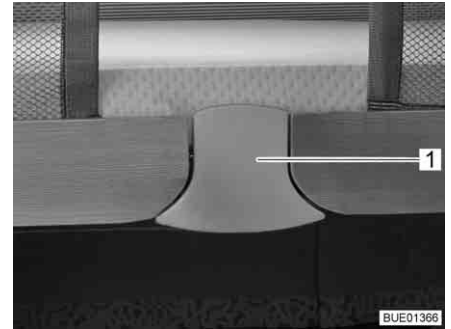

Billede 78 Oplåsning (Averso Plus)

Hejsesengen befinder sig ovenover bageste siddegruppe.

Hejsesengen har to stillinger i den øverste position. I begge stillinger er hejsesengen låst sikkert fast.

Hejsesengen sænkes:

- Sluk lamperne under hejsesengen.
- Fjern hindringer i hejsesengens udkørselsområde (f.eks. nakkestøtter).
- Læg ryghynderne om.
- Aflåsningsfladen (Billede 77,1 hhv. Billede 78,1) trækkes ud foruden. Låsen er gået op.
- Træk hejsesengen ned med begge hænder indtil anslag.
- Hvis hejsesengen befandt sig i den øverste stilling: Aflåsningsfladen trækkes igen ud foruden for at komme ud over den anden stilling. Træk hejsesengen ned med begge hænder helt indtil anslag.
- Kontrollér, at hejsesengen er trukket ned i den nederste slutposition og ikke ligger på hindringer som nakkestøtter, hynder el. lign.



Billede 79 Hjælpeløkker til sammenklapning

Hejsesengen hæves:

- Sluk læselamperne på loftet.
- Tryk hejsesengen op med begge hænder til første stilling. Sørg samtidig for, at hjælpeløkkerne til sammenklapning (Billede 79,1) trækker stofbanerne på begge sider indad. Efter behov kan hejsesengen trykkes videre opad til den øverste stilling. Vær opmærksom på, at det kan høres, at snaplukningen i låsebøjlen går i lås.
- Kontrollér, om hejsesengen er låst sikkert. Træk hejsesengen kraftigt ned.



- ▷ Afhængigt af modellen er hejsesengen udstyret med et udelt eller med et todelt sikkerhedsnet.



Billede 80 Hejseseng med opspændt sikkerhedsnet

Sikkerhedsnet

Sikkerhedsnettet (Billede 80,2) med fastgørelsesselerne ligger i hejsesengen under madrassen. Spænd først sikkerhedsnettet, når personer allerede er i hejsesengen.

- Spænding:*
- Sæt fastgørelsesselerne (Billede 80,1) ind i krogene på loftet.

Adgangsstige

Gå kun op i hejsesengen ved hjælp af den vedlagte adgangsstige (Billede 80,5).

- Isætning:*
- Sæt begge bøjler (Billede 80,4) på adgangsstigen (Billede 80,5) ind i grebslisten (Billede 80,3) på hejsesengen.

- Opbevaring:*
- Tag adgangsstigen (Billede 80,5) ud af grebslisten (Billede 80,3) på hejsesengen.
 - Opbevar adgangsstigen sikkert.

6.12.4 Skabsklapseng



- ▶ Anvend kun skabsklapsengen, når sikkerhedsnettene er spændt op.
- ▶ Belast skabsklapsengen med maks. 60 kg.
- ▶ Før der køres, skal skabsklapsengen sikres.
- ▶ Små børn må aldrig være i skabsklapsengen uden opsyn.
- ▶ Især ved børn under 6 år skal man altid sørge for, at de ikke kan falde ud af skabsklapsengen.
- ▶ Benyt separate børne- eller børnerejsesenge, som egner sig til børn.

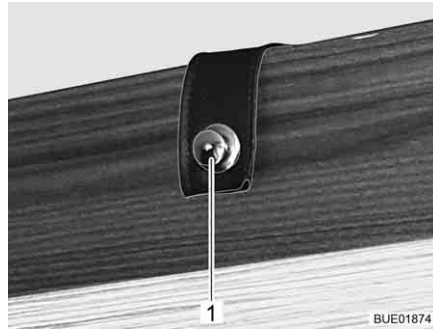

Billede 81 Selebånd med trykknop



Billede 82 Oplåsning

Åbne skabsklapseng:

- Åbn trykknappen (Billede 81,1) på selebåndet.
- Tryk på trykknappen (Billede 82,1). Trykknappen springer ud.
- Tag fat i trykknappen, og drej skabsklapsengen nedad, til den hviler på sidestøtten (Billede 82,2).

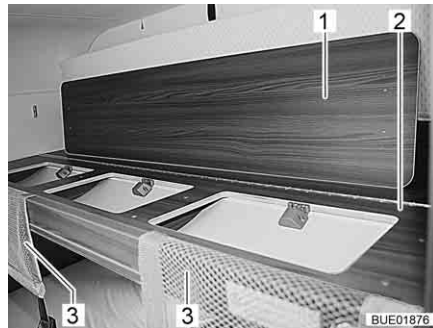

Billede 83 Sikkerhedsnet og ilægningsplade

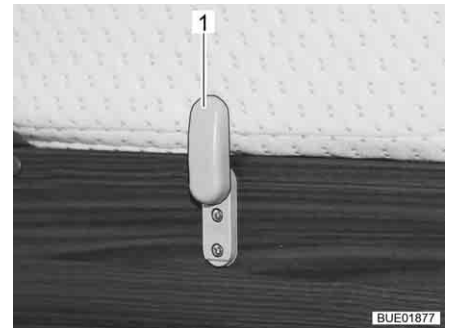

Billede 84 Holder

- Fjern sikkerhedsnet (Billede 83,3) fra liggearealet.
- Læg ilægningspladen (Billede 83,1) på liggearealet (Billede 83,2).
- Drej madrassens holdere (Billede 84,1) nedad.
- Læg madrassen på liggearealet, og skil dem af.

Luk skabsklapseng:

- Klap madrassen sammen, og fastgør den med holderen. Drej herefter holderen opad.
- Stil ilægningspladen foran madrassen.
- Læg sikkerhedsnet på liggearealet.
- Sving skabsklapsengen opad.
- Luk selebåndet med trykknappen.
- Kontrollér, om skabsklapsengen er låst sikkert.



Billede 85 Skabsklapseng med opspændt sikkerhedsnet

Sikkerhedsnet Spænd først begge sikkerhedsnet, når personen allerede er i skabsklapsengen.

Spænding: ■ Sæt fastgørelsesselerne (Billede 85,1) ind i krogene på loftet.

6.12.5 Sengeudvidelse enkeltsejge (ekstraudstyr)

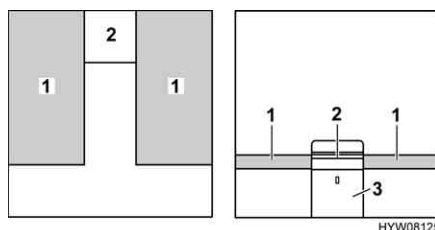

- 1 Madras
- 2 Overdel natbord
- 3 Udtræksplade natbord
- 4 Lamelbund
- 5 Ekstra hynde
- 6 Ekstra hynde

Billede 86 Før ombygningen

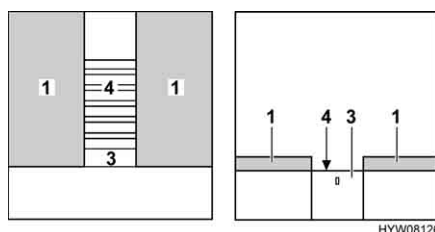

Billede 87 Under ombygningen

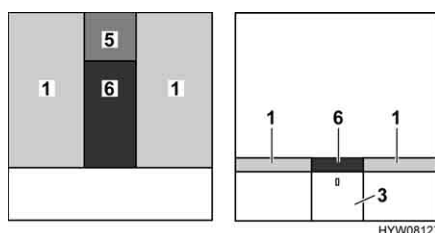

Billede 88 Efter ombygningen

- Fjern overdelen på natbordet (Billede 86,2), og stil den til side.
- Træk lamelbunden (Billede 87,4) helt ud. Træk i udtrækspladen (Billede 87,3).
- Læg den ekstra hynde (Billede 88,5) på natbordet.
- Læg den ekstra hynde (Billede 88,6) mellem madrasserne (Billede 88,1).

6.13 Ombygning af siddegrupper til soveværelse

Følgende tabel giver et overblik over siddegrupperne, der er indbygget i de enkelte modeller, og angiver afsnittet, hvor ombygningen til seng er beskrevet.

	Model	Siddegruppe	Kommentar	Afsnit
Premio Plus	510 TK	Rund-/bagsiddegruppe	Uden ekstra hynde	6.13.6
	510 TK	Langs-/forreste siddegruppe	Med ekstra hynde	6.13.2
Averso Top	430 TS	Langs-/bagsiddegruppe	Med ekstra hynde	6.13.2
	450 TS	Langs-/bagsiddegruppe	Med sengeudvidelse og ekstra hynde	6.13.8
	460 TS	Rund-/bagsiddegruppe	Uden ekstra hynde	6.13.6
	465 TS	Rund-/forreste siddegruppe	Uden ekstra hynde	6.13.6
	470 TS	Langs-/midtersiddegruppe	Med sengeudvidelse og ekstra hynde	6.13.4
	475 TL	Rund-/bagsiddegruppe	Uden ekstra hynde	6.13.6
	485 TS	Rund-/bagsiddegruppe	Uden ekstra hynde	6.13.6
	520 TK	Langs-/midtersiddegruppe	Uden ekstra hynde	6.13.1
	535 TL	Rund-/bagsiddegruppe	Uden ekstra hynde	6.13.6
	545 TS	Langs-/midtersiddegruppe	Med sengeudvidelse og ekstra hynde	6.13.4
	560 TK	Langs-/midtersiddegruppe	Med ekstra hynde	6.13.5
	Nordic	580 TS	Rund-/forreste siddegruppe	Med ekstra hynde
600 TK		Rund-/forreste siddegruppe	Med ekstra hynde	6.13.7
650 TS		Rund-/forreste siddegruppe	Med ekstra hynde	6.13.7
		Langs-/midtersiddegruppe	Med ekstra hynde	6.13.3
Averso Plus	410 TS	L-/bagsiddegruppe	Kan ikke ombygges til seng	–
	440 TK	Rund-/bagsiddegruppe	Uden ekstra hynde	6.13.6
	510 TK	Rund-/bagsiddegruppe	Uden ekstra hynde	6.13.6
	510 TK	Langs-/forreste siddegruppe	Med ekstra hynde	6.13.2



▷ Følgende illustrationer er kun delvis aktuelle for diverse køretøjer. Således kan de enkelte hynners længde, bredde og udformning afvige fra illustrationerne.

6.13.1 Siddegruppe på langs uden ekstra hynde

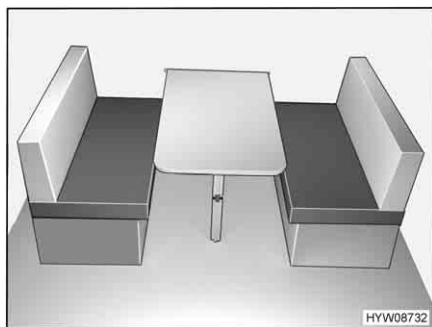

Billede 89 Før ombygningen

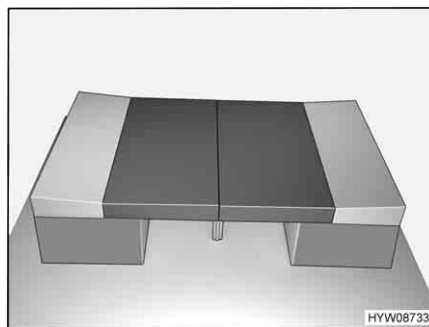

Billede 90 Efter ombygningen

- Ombyg bordet til underdel til en seng (se afsnit 6.11).
- Træk sædehynderne til midten.
- Læg ryghynderne ned mellem sædehynderne og væggen (se Billede 90).

6.13.2 Siddegruppe på langs med ekstra hynde

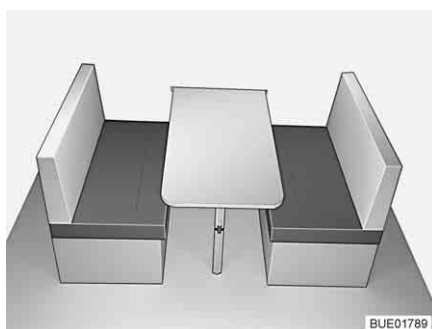

Billede 91 Før ombygningen



Billede 92 Efter ombygningen

- Ombyg bordet til underdel til en seng (se afsnit 6.11).
- Tag en ryghynde af, og læg den til side.
- Træk én af sædehynderne ind på midten.
- Læg den ryghynde, der bliver tilbage, ned mellem sædehynden og væggen.
- Læg den ekstra hynde ind mellem sædehynderne (se Billede 92).

6.13.3 Siddegruppe på langs med ekstra hynde (afvinklet)

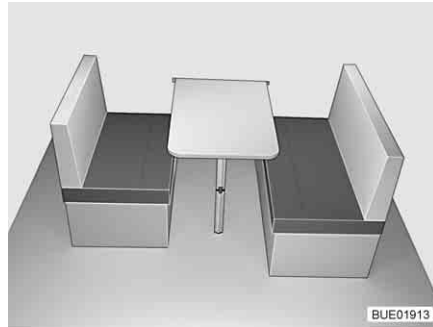

Billede 93 Før ombygningen

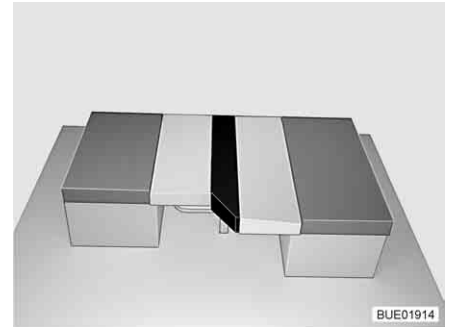

Billede 94 Efter ombygningen

- Ombyg bordet til underdel til en seng (se afsnit 6.11).
- Fjern den korte ryghynde, og læg den til side.
- Læg den lange ryghynde foran sædehynden på bordet.
- Læg den ekstra hynde mellem ryghynden og sædehynden (se Billede 94).

6.13.4 Siddegruppe på langs med sengeudvidelse

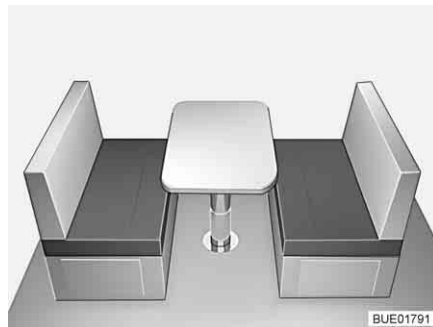

Billede 95 Før ombygningen



Billede 96 Efter ombygningen

- Ombyg bordet til underdel til en seng (se afsnit 6.11).
- Udbred siddebænke.
- Tag en ryghynde af, og læg den til side.
- Træk én af sædehynderne ind på midten.
- Læg den ryghynde, der bliver tilbage, ned mellem sædehynden og væggen.
- Læg den smalle ekstra hynde ind mellem sædehynderne.
- Læg de to brede ekstra hynder på siddebænkudvidelserne (se Billede 96).

6.13.5 Rundsiddegruppe med ekstra hynde (klapbar)

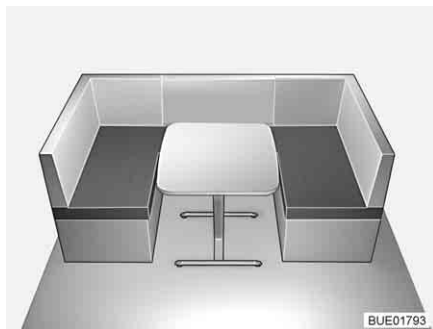

Billede 97 Før ombygningen



Billede 98 Efter ombygningen

- Ombyg bordet til underdel til en seng (se afsnit 6.11).
- Fjern samtlige ryghynder, og læg dem til side.
- Klap den ekstra hynde op og læg den mellem sædehynderne (se Billede 98).

6.13.6 Rundsiddegruppe uden ekstra hynde

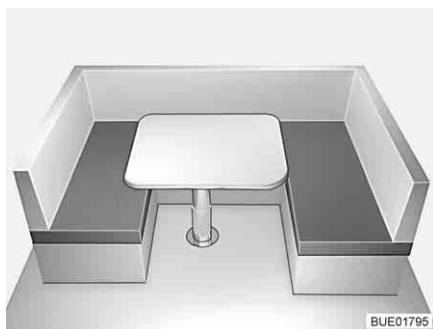

Billede 99 Før ombygningen

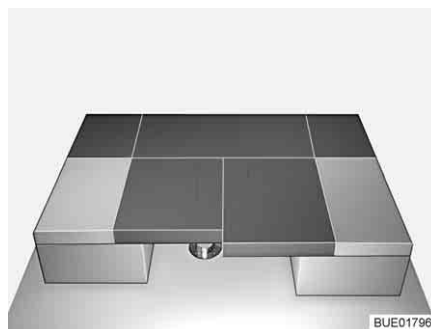

Billede 100 Efter ombygningen

- Fjern ryg-hjørnehhynderne og den bageste ryghynde, og læg dem ned under bordet.
- Stil sædehynderne langs sidevæggene på højkant.
- Ombyg bordet til underdel til en seng (se afsnit 6.11).
- Læg ryghynderne langs sidevæggene ind mod ydervæggen.
- Pres de to sædehynder ned mellem ryghynderne (se Billede 100).

6.13.7 Rundsiddegruppe med ekstra hynde

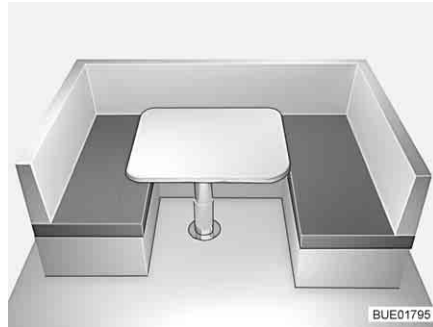

Billede 101 Før ombygningen

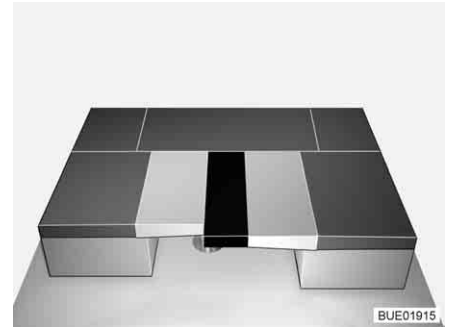

Billede 102 Efter ombygningen

- Fjern ryg-hjørnehyderne og den bageste ryghynde, og læg dem ned under bordet.
- Ombyg bordet til underdel til en seng (se afsnit 6.11).
- Læg side-ryghynden foran sædehynden på bordet. Vend den lige side opad.
- Læg den ekstra hynde ind mellem ryghynderne (se Billede 102).

6.13.8 Rundsiddegruppe med sengeudvidelse

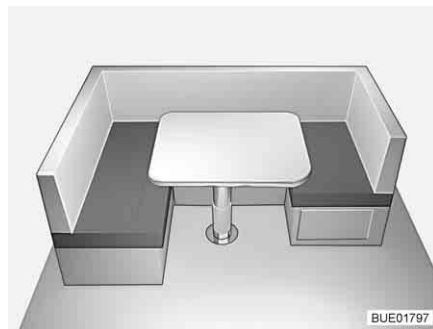

Billede 103 Før ombygningen

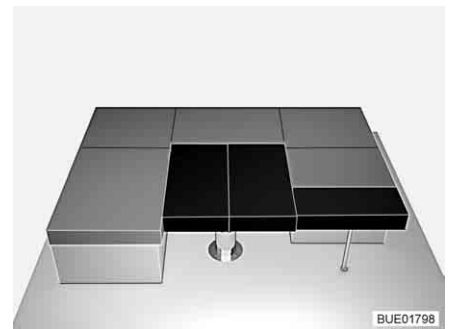

Billede 104 Efter ombygningen

- Ombyg bordet til underdel til en seng (se afsnit 6.11).
- Lås sengetøjsmagasinets forlængelse op, og vip den op.
- Sæt støttebenet i holderen på sengetøjsmagasinets forlængelse.
- Fjern samtlige ryghynder, og læg dem til side.
- Klap den ekstra hynde op og læg den mellem sædehynderne.
- Læg den lille ekstra hynde på sengetøjsmagasinets forlængelse (se Billede 104).

6.14 Vandtilslutning til udendørs bruser (ekstraudstyr)



- ▶ Brug kun udendørs bruseren, hvis afstanden til det næste elektriske apparat eller den næste elektriske tilslutning til bruseren som minimum er 1,20 m. Fare for strømslag!



- ▷ Vandanlægget skal tømmes, hvis det ikke bruges over længere tid eller hvis der er fare for frost.

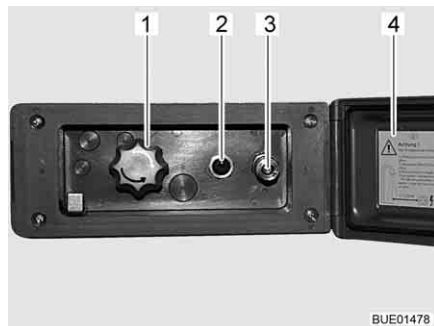

Billede 105 Vandtilslutning udendørs

Tilslut udendørs bruseren:

- Lås dækslet (Billede 105,4) op, og åben det.
- Tilslut udendørs bruserens slange til ekspreskoblingen (Billede 105,3).

Brug bruseren:

- Tænd for vandpumpen på knappen (Billede 105,2).
- Indstil vandtemperaturen med drejeknappen (Billede 105,1) efter behov.
- Sluk for vandpumpen på knappen (Billede 105,2).

Luk for bruseren:

- Sluk for vandpumpen på knappen (Billede 105,2).
- Tag slangen af ekspreskoblingen. Ekspreskoblingen er udstyret med en tilbageløbsventil, således at der ikke kan flyde yderligere vand ud.
- Luk dækslet (Billede 105,4) og lås det med nøglen.

Tømning:

- Tilslut udendørs bruserens slange til ekspreskoblingen. Tilbageløbsventilen åbnes og ledningerne kan løbe tør.
- Stil drejeknappen (Billede 105,1) i den midterste position.
- Tøm vandanlægget (se afsnit 10.2.4).

Kapiteloversigt

I dette kapitel finder De henvisninger om køretøjets gasanlæg.

Henvisningerne vedrører i detaljer:

- Sikkerheden
- Udskiftningen af gasflasker
- Gasafspærringsventilerne
- Den eksterne gastilslutning
- Det automatiske omkoblingsanlæg

Betjeningen af de gasdrevne apparater i køretøjet er beskrevet i kapitel 9.

7.1 Generelt



- ▶ Før der køres, når køretøjet forlades, eller når gasapparaterne ikke anvendes, skal alle gasafspærringsventiler og hovedafspærringsventilen på gasflasken lukkes.
- ▶ Når der tankes, samt på færger og i garagen, skal alle gasapparater være slukket (afhængigt af udstyret: varmeovn, komfur, bageovn, grill, køleskab). Eksplosionsfare!
- ▶ Gasapparater må ikke betjenes i aflukkede rum (f.eks. garagen). Fare for forgiftning og kvælning!
- ▶ Gasanlægget må kun vedligeholdes, repareres eller ændres af et autoriseret værksted.
- ▶ Lad gasanlægget kontrolleres af et autoriseret værksted i overensstemmelse med de nationale bestemmelser, inden det tages i brug. Det gælder også for ikke-indregistrerede køretøjer. Ved ændringer på gasanlægget skal gasanlægget straks kontrolleres af et autoriseret værksted.
- ▶ Gastrykregulatoren og forbrændingsgasrørene skal også kontrolleres. Gastrykregulatoren skal udskiftes efter senest 10 år. Køretøjets ejer er ansvarlig for foranstaltningen.
- ▶ Hvis gasanlægget er defekt (gaslugt, højt gasforbrug), er der eksplosionsfare! Luk straks hovedafspærringsventilen på gasflasken. Åbn vinduer og døre, og luft grundigt ud.
- ▶ Hvis gasanlægget er defekt: Undlad at ryge, bruge åben ild eller tænde for el-kontakter (lyskontakter osv.). Kontrollér, at gasførende dele og ledninger er tætte. Brug ikke åben ild.
- ▶ Der må kun slutes foreskrevne apparater til indvendige tilslutningsstudser. Der må ikke betjenes apparater uden for køretøjet, mens der er forbindelse til indvendige tilslutningsstudser.
- ▶ Sørg for en tilstrækkelig ventilation, før komfuret tages i brug. Åbn vinduet eller taglugen.
- ▶ Anvend ikke gasapparatet eller gasbageovnen til opvarmning.
- ▶ Hvis der er flere gasapparater, er det nødvendigt med en gasafspærringsventil for hvert gasapparat. Hvis enkelte gasapparater ikke anvendes, skal den pågældende gasafspærringsventil lukkes.



- ▶ Tændsikringerne skal lukke i løbet af et minut, efter at gasflammen er gået ud. Det kan høres ved, at der lyder et klik. Kontrollér funktionen af og til.
- ▶ De indbyggede gasapparater er udelukkende beregnet til en drift med propangas og butangas eller en blanding af begge gasser. Gastrykregulatoren samt alle indbyggede gasapparater er dimensioneret til et driftstryk på 30 mbar.
- ▶ Propangas er egnet til gasudvikling ned til -42 °C , butangas derimod kun ned til 0 °C . Ved lavere temperaturer er der ikke noget gastryk mere. Butangas er ikke egnet til anvendelse om vinteren.
- ▶ Kontrollér regelmæssigt, at gasslangen på gasflasketilslutningen er tæt. Gasslangen må ikke være porøs eller have små revner. Lad et autoriseret værksted udskifte gasslangen senest 10 år efter produktionsdatoen. Ejeren af gasanlægget har ansvaret for, at udskiftningen foretages.
- ▶ Gaskassen er på grund af sin funktion og konstruktion et rum, der åbent udadtil. Tildæk aldrig den seriemæssigt monterede mekaniske ventilationsanordning. Udstrømmende gas kan i modsat fald ikke ledes ud i det fri.
- ▶ Sørg for at sikre gaskassen mod, at uvedkommende kan få adgang til den. Hertil skal adgangen lukkes.
- ▶ Hovedafspærringsventilen på gasflasken skal være tilgængelig.
- ▶ Tilslut kun gasapparater (f.eks. gasgrill), der er dimensioneret til et gastryk på 30 mbar.
- ▶ Forbrændingsgasrøret skal være tæt og fast tilsluttet både til kogeapparatet og skorstenen. Forbrændingsgasrøret må ikke være beskadiget.
- ▶ Forbrændingsgasserne skal kunne strømme uhindret ud i det fri, og frisk luft skal kunne strømme uhindret ind. Derfor skal skorstene og indsugningsåbninger holdes rene og frie (f.eks. for sne og is). Der må der ikke ligge snevolde el. lignende på køretøjet.

7.2 Gasflasker



- ▶ Tag kun gasflasker med i gaskassen.
- ▶ Stil gasflasker lodret i gaskassen.
- ▶ Spænd gasflasker fast, så de ikke kan dreje sig og vælte.
- ▶ Gasslangen må ikke være udspændt, når den er sluttet til gasflasken.
- ▶ Når gasflaskerne ikke er tilsluttet til gasslangen, skal beskyttelseshætten altid sættes på.
- ▶ Luk hovedafspærringsventil på gasflasken, før gastrykregulatoren eller gasslangen tages af gasflasken.
- ▶ Tilslut kun gastrykregulatoren eller gasslangen til gasflaskerne med hånden. Anvend ikke værktøj.
- ▶ Brug udelukkende specielle gastrykregulatorer med sikkerhedsventil til anvendelse i køretøjer. Andre gastrykregulatorer er ikke tilladte og er ikke tilstrækkelige for den kraftige belastning.
- ▶ Anvend afisningsanlæg (Eis-Ex) til gastrykregulatoren ved temperaturer under 5 °C .



- ▶ Benyt altid kun 11 kg- eller 5 kg-gasflasker. Camping-gasflasker med indbygget kontraventil (blå flasker med maks. indhold på 2,5 hhv. 3 kg) må kun undtagelsesvis anvendes med en sikkerhedsventil.
- ▶ Til udvendige gasflasker skal der benyttes så korte slanger som muligt (maks. 150 cm).
- ▶ Spær aldrig ventilationsåbningerne i gulvet under gasflaskerne.



- ▷ Til gasforbrugere skal gastrykket reduceres til 30 mbar.
- ▷ Tilslut den ikke-indstillige gastrykregulator med sikkerhedsventil direkte på gasflasken.
Gastrykregulatoren reducerer gastrykket i gasflasken til gasapparaternes driftstryk.
- ▷ Til at påfylde og tilslutte gasflaskerne i Europa kan de pågældende euro-påfyldningssæt og euro-flaskesæt købes hos tilbehørshandel.
- ▷ Informationer fås hos forhandlerne eller serviceafdelingen.
- ▷ Informationer vedr. gasforsyningen i Europa er angivet i kapitel 17.

7.3 Udskiftning af gasflasker



- ▶ Når gasflaskerne udskiftes, må der ikke ryges og ikke bruges åben ild.
- ▶ Efter udskiftningen af gasflaskerne skal man kontrollere, om der kommer gas ud ved tilslutningsstederne. Dertil sprøjtes tilslutningsstedet ind med læksøge-spray. Tilbehørshandlen tilbyder dette middel.

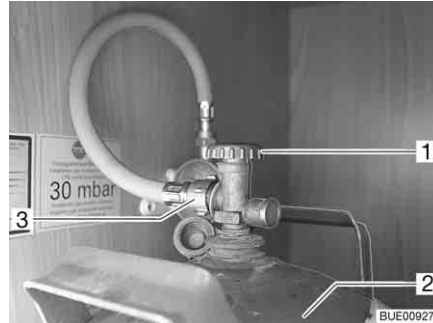

Billede 106 Gaskasse

- Åbn den udvendige klap til gaskassen (se kapitel 6).
- Luk hovedafspærringsventilen (Billede 106,1) på gasflasken (Billede 106,2). Bemærk pilens retning.
- Skru gasslangen (Billede 106,3) manuelt af gasflasken.
- Løsn fastspændingsremmene og tag gasflasken ud.
- Stil den fyldte gasflaske i gaskassen.
- Fastgør gasflasken med fastspændingsremmene.
- Skru gasslangen manuelt på gasflasken.
- Luk gaskassens udvendige klap.

7.4 Gasafspærringsventiler

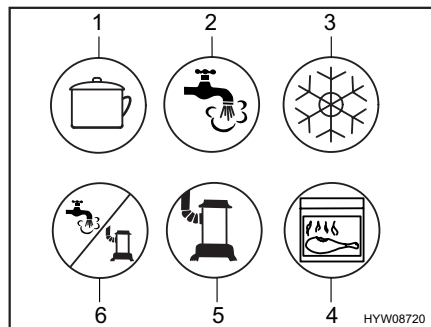

- 1 Komfur
- 2 Varmt vand
- 3 Køleskab
- 4 Bageovn/grill
- 5 Varmeovn
- 6 Varmt vand/varmeovn

Billede 107 Mulige symboler på gasafspærringsventilerne

I campingvognen er der for hvert gasapparat indbygget en gasafspærringsventil (Billede 107). Gasafspærringsventilerne befinder sig under kogepladen.

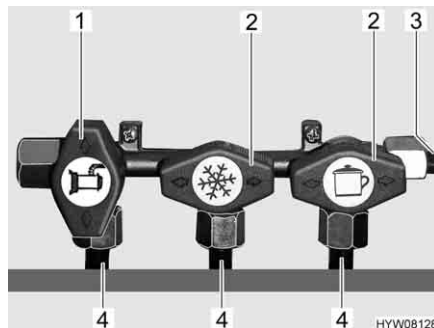

- 1 Gasafspærringsventil åbnet
- 2 Gasafspærringsventil lukket
- 3 Gastilførsel
- 4 Ledning til gasapparatet

Billede 108 Gasafspærringsventilers stilling (eksempel)

Åbnes: ■ Stil gasafspærringsventilen på det pågældende gasapparat parallelt (Billede 108,1) med ledningen (Billede 108,4), der fører til gasapparatet.

Lukkes: ■ Stil gasafspærringsventilen på det pågældende gasapparat på tværs (Billede 108,2) af ledningen (Billede 108,4), der fører til gasapparatet.

7.5 Ekstern gastilslutning (ekstraudstyr)



- ▶ Benyttes den eksterne gastilslutning ikke, så luk altid for gasafspærringsventilen.
- ▶ Tilslut kun gasforbrugere til den eksterne gastilslutning, som har den passende adapter.
- ▶ Der må kun tilsluttes eksterne gasforbrugere, der er dimensionerede til et driftstryk på 30 mbar.
- ▶ Vær opmærksom på, at der ikke strømmer gas ud ved tilslutningsstedet efter tilslutningen og åbningen af gasafspærringsventilen. Hvis den eksterne gastilslutning ikke er tæt, strømmer gassen ud i det fri. Luk gasafspærringsventilen og hovedafspærringsventilen på gasflasken med det samme. Lad den eksterne gastilslutning kontrollere af et autoriseret værksted.



- ▶ Når en ekstern gasforbruger tilsluttes, må der ikke være gnistkilder i nærheden af den eksterne gastilslutning.
- ▶ Anvend ikke den eksterne gastilslutning til at fylde gasflaskerne. Overhold klæbemærkaten med henvisning på den eksterne gastilslutning.

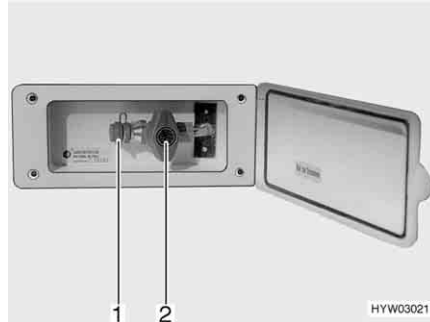

Billede 109 Ekstern gastilslutning, gasafspærringsventil lukket

Den eksterne gastilslutning (Billede 109) befinder sig alt efter model bagpå eller i venstre hhv. højre side af køretøjet.

- Tilslut det eksterne gasapparat på tilslutningsstedet (Billede 109,1).
- Åbn gasafspærringsventilen (Billede 109,2).

7.6 Crash-Protection-Unit-omkoblingsanlæg (ekstraudstyr)



- ▶ Anvend ikke omkoblingsanlægget i lukkede rum.



- ▷ Hvis køretøjet er udstyret med Crash-Protection-Unit, må varmeovnen i opholdsrummet være i drift under kørslen.
- ▷ Hvis køretøjet er udstyret med et panel fra DT-serien, og omkoblingsanlægget betjenes via dette panel, bortfalder betjeningsenheden.
- ▷ Se derudover betjeningsvejledningen fra producenten.

Crash-Protection-Unit er et automatisk omkoblingsanlæg med betjeningsenhed for et gasanlæg med to flasker. Omkoblingsanlægget skifter automatisk gastilførslen fra driftsflasken til reserveflasken, når driftsflasken er tom eller ikke længere er driftsklar. På den måde kan gasforbrugerne blive ved med at være i drift. Omkoblingsanlægget er egnet til alle normale gasflasker fra 3 kg til 33 kg. Ved en ulykke, eller hvis køretøjet har en for kraftig hældning, afbrydes gasforsyningen automatisk.

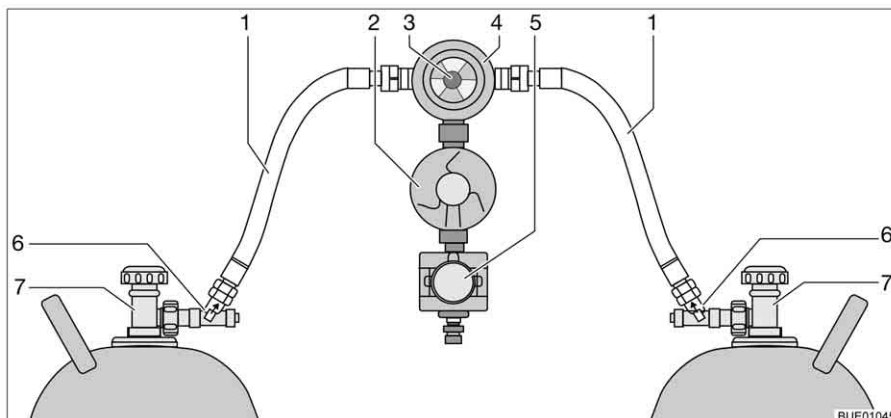

Billede 110 Crash-Protection-Unit-omkoblingsanlæg

Anlæggets konstruktion

Crash-Protection-Unit består af to flowbegrænsere med manuel frigørelsesanordning (Billede 110,6), en omkoblingsventil (Billede 110,4) med trykregulator (Billede 110,2), en elektroventil (Billede 110,5) og betjeningsenheden med trefarvet LED. Omkoblingsventilen er monteret mellem de to gaslanger (Billede 110,1).

Med drejknappen (Billede 110,3) på omkoblingsventilen kan det bestemmes, hvilken af gasflaskerne der anvendes som driftsflaskе og hvilken gasflaske som reserveflaskе.



Billede 111 Betjeningsenhed



Billede 112 Betjeningsenhed med fjernviser

Det er kun de elektriske funktioner der kan tilkobles på betjeningsenheden (Billede 111). Gasflaskernes hovedafspærringsventiler (Billede 110,7) og frigørelsesanordningerne (Billede 110,6) skal åbnes manuelt.

Omkoblingsventilen sikrer et konstant gastryk uafhængigt af, hvilken gasflaske der leverer gas. Indikatoren i omkoblingsventilen viser, hvor meget der er i driftsflasken. Hvis indikatoren er grøn, foregår gasforsyningen endnu fra driftsflasken. Når indikatoren er rød, er driftsflasken tom. Gasforsyningen gennemføres så via reserveflasken.

Uden fjernviser

Kontrollampen på betjeningsenheden viser gasanlæggets tilstand. Hvis kontrollampen (Billede 111,1) lyser grønt, er anlægget i orden. Hvis kontrollampen blinker rødt eller lyser, foreligger der en fejl. Gasforsyningen er afbrudt.

Med fjernviser Kontrollampen på betjeningsenheden (Billede 112,1) viser gas anlæggets tilstand:

Kontrollampe	Betydning
Fra	Systemet er slukket, gastilførslen er lukket
Grøn	Systemet er tændt, gastilførslen er åben
Rød	Gastilførslen er lukket, skråstilling eller for store accelerationsværdier har ført til udløsning, f.eks. ved en ulykke
Gul	Systemet er tændt, gastilførslen er åben, driftsflasken er tom
Blinker gult	Systemtest i ca. 2 sekunder, efter opstart
Blinker rødt én gang	Ventilen er ikke tilsluttet til styringsenheden eller intern fejl
Blinker rødt to gange	Overspænding konstateret, gastilførslen er afbrudt
Blinker rødt tre gange	Underspænding konstateret, gastilførslen er afbrudt

Ibrugtagning:

- Åbn hovedafspærringsventilerne på gasflaskerne (Billede 110,7).
- Tryk på frigørelsesanordningerne (Billede 110,6) én efter én i 10 sekunder.
- Med drejeknappen (Billede 110,3) på omkoblingsventilen (Billede 110,4) vælges gasflasken, som der først og fremmest skal tappes gas fra (driftsflaske).
Drej altid drejeknappen indtil anslag.
- Tænd for omkoblingsanlægget på betjeningsenheden.
Stil vippekontakten (Billede 111,2 eller Billede 112,2) på "ON". Nu er omkoblingsventilen udluftet. Kontrollampen (Billede 111,1 hhv. Billede 112,1) blinker gult (systemtest) og lyser derefter grønt.

Slukkes:

- Stil vippekontakten (Billede 111,2 eller Billede 112,2) på "OFF". Kontrollampen (Billede 111,1 hhv. Billede 112,1) slukker.
- Luk hovedafspærringsventilerne på gasflaskerne (Billede 110,7).



► Når gasflaskerne udskiftes, må der ikke ryges og ikke bruges åben ild.

Udskiftning af gasflasker:

- Omstil drejeknappen på omkoblingsventilen. Indikatoren bliver grøn igen. Hvis indikatoren forbliver rød, er reserveflasken også tom og skal også udskiftes.
- Luk hovedafspærringsventilen på den tomme gasflaske.
- Skru gasslangen af gasflasken.
- Løsn fastspændingsremmene og tag gasflasken ud.
- Stil den nye gasflaske i gaskassen.
- Fastgør gasflasken med fastspændingsremmene.
- Tilslut den fulde gasflaske til gasslangen.
- Åbn hovedafspærringsventilen på gasflasken.
- Tryk i 10 sekunder på frigørelsesanordningen.
- Omstil drejeknappen på omkoblingsventilen på den udskiftede flaske. Når indikatoren er grøn, er frigørelsesanordningen åben.
- Indstil drejeknappen på omkoblingsventilen med en halv omdrejning, så den netop udskiftede gasflaske anvendes som reserveflaske.

Kapiteloversigt

I dette kapitel finder De henvisninger om campingvognens elektriske anlæg. Henvisningerne vedrører i detaljer:

- Sikkerheden
- Forklaringer af fagbegreber vedr. batteriet
- 12 V-instrumentnet
- Strømforsyningsaggregatet
- Batterihovedafbryderen
- Elektro-sættet
- 230 V-instrumentnet
- Tilslutningen til 230 V-forsyningen
- Sikringsbelægning
- Tilslutningen til trækkøretøjet
- Den udvendige stikdåse
- Ledningsføringen

Betjeningen af de elektrisk drevne apparater i beboelsesdelen er beskrevet i kapitel 9.

8.1 Generelle sikkerhedshenvisninger



► Arbejde på det elektriske anlæg må kun udføres af fagpersonale.

Køretøjet er et sikkert opholdssted under et tordenvejr (Faraday-bur). Men afbryd for en sikkerheds skyld 230 V-tilslutningen, og træk antennen ind for at beskytte de elektriske apparater.

8.2 Definitioner

Kapacitet Man betegner elektricitetsmængden, som et batteri kan lagre, som kapacitet. Et batteris kapacitet angives i amperetimer (Ah). Som regel anvendes den såkaldte K20-værdi.

K20-værdien angiver, hvor meget strøm et batteri kan afgive i en periode på 20 timer, uden at det tager skade, eller hvor meget strøm der er nødvendigt for at oplade et fladt batteri inden for 20 timer.

Hvis et batteri f.eks. 20 timer kan afgive 4 ampere, har det en kapacitet på $4 \text{ A} \times 20 \text{ h} = 80 \text{ Ah}$.

Hvis der løber mere strøm, reduceres batteriets kapacitet proportionalt.

Ydre påvirkninger som f.eks. temperatur og alder ændrer batteriets lagerevne. Kapacitetsangivelser henviser til et nyt batteri, der anvendes ved rumtemperatur.

8.3 12 V-instrumentnet



- ▷ Vær opmærksom på at campingvognens strømforsyning fra trækkøretøjets batteri er indskrænket. Trækkøretøjets startevne kan forringes ved for kraftig afladning.
- ▷ Afbryd altid den elektriske forbindelse mellem trækkøretøjet og campingvognen, før campingvognen tilsluttes til den lokale strømforsyning. Træk hertil stikket ud af bilens stikdåse.

Hvis campingvognen ikke er tilsluttet til 230 V-forsyningen, foretages 12 V-forsyningen via startbatteriet på det tilsluttede trækkøretøj eller via opholdsrummets batteri (elektro-sæt). Startbatteriet har kun en begrænset energireserve. Anvend derfor ikke elektriske forbrugere i et længere tidsrum uden 230 V-forsyning, når trækkøretøjsmotoren er standset.

Når campingvognen er elektrisk forbundet med trækkøretøjet og køretøjets motor kører, genoplades opholdsrummets batteri med køretøjetsdynamoen (elektro-sæt).

8.3.1 Strømforsyningsaggregat CSV 300



- ▷ Strømforsyningsaggregatets ventilationsåbninger må ikke tildækkes. Fare for overophedning.

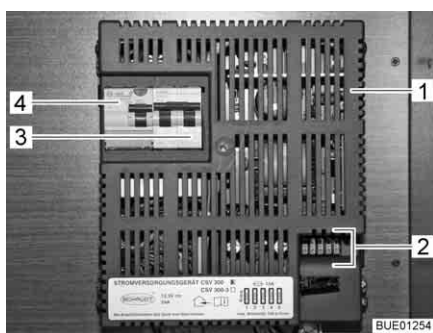

- 1 Strømforsyningsaggregat
- 2 Fladsikringer
- 3 To-polet sikringsautomat
- 4 Fejlstrømsrelæ

Billede 113 Strømforsyningsaggregat CSV 300

Opgaver Strømforsyningsaggregatet fordeler strømmen til 12 V-strømkredsene og sikrer disse.

Hvis køretøjet **ikke** er tilsluttet til 230 V-forsyningen, bliver den nødvendige strøm tappet fra trækkøretøjets batteri, hvis stikben 9 "konstant plus" er tilsluttet til trækkøretøjets stikdåse (se tilslutningsskemaet i slutningen af dette kapitel). Man kan benytte 12 V-opholdsrumsbelysningen og 12 V-stikdåserne bortset fra stikdåsen til fjernsynsudgangen.

Der kan tilsluttes apparater med maks. 10 A til stikdåserne.

Når køretøjet tilsluttes til 230 V-forsyningen, skifter strømforsyningsaggregatet automatisk strømforsyningen i opholdsområdet om fra trækkøretøjets batteri til netdrift. Den interne netdel i strømforsyningsaggregatet forsyner 12 V-stikdåserne og 12 V-forbrugerne med spænding.



- ▷ Bilens startbatteri bliver ikke opladet via strømforsyningsaggregatet.

Moneringssted

Strømforsyningsaggregatet (Billede 113) er indbygget i klædeskabet.

Termosikring

Hvis strømforsyningsaggregatet på grund af for høje omgivelsestemperaturer eller utilstrækkelig ventilation bliver for varm under driften, reducerer netdelen udgangseffekten. De forbrugere, der er tilsluttet til strømforsyningsaggregatet, og er tændte, forsynes så med en lavere spænding end 12 V. Hvis strømforsyningsaggregatet stadigvæk er for varmt, slukker det helt. Hvis denne overtemperaturbeskyttelse (termosikring) udløses, skal ventilationen af strømforsyningsaggregatet forbedres og antallet af tændte 12 V-forbrugere reduceres.



▷ Yderligere informationer findes i den separate betjeningsvejledning fra producenten.

8.4 Batterihovedafbryder

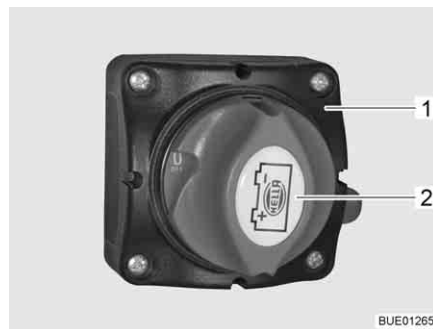

Billede 114 Batterihovedafbryder, stilling "OFF"



Billede 115 Batterihovedafbryder, stilling "ON"

Sluk batterihovedafbryderen (Billede 114,1) for at afbryde spændingen til 12 V-instrumentnetet fuldstændigt.

Slukkes: ■ Drej drejekontakten (Billede 114,2) en kvart omdrejning mod uret til stilling "OFF". 12 V-forsyningen i opholdsrummet er slukket.

Tændes: ■ Drej drejekontakten (Billede 115,1) en kvart omdrejning med uret til stilling "ON". 12 V-forsyningen i opholdsrummet er tændt.

8.5 Elektro-sæt (ekstraudstyr)

Omfang

Elektro-sættet består af følgende komponenter:

- Batteri 12 V, 90 Ah hhv. 110 Ah
- Strømforsyningsaggregat med opladerfunktion til opholdsrummets batteri
- Panel

8.5.1 Opholdsrummets batteri



- ▷ Opholdsrummets batteri må ikke åbnes.
- ▷ Anvend kun det indbyggede strømforsyningsaggregat ved opladning af opholdsrummets batteri.
- ▷ Lad opholdsrummets batteri helt op efter rejsen.
- ▷ Lad batteriet helt op før en midlertidig ud-af-drifftagning.
- ▷ Ved længere stilstandstider (4 uger eller længere) skal opholdsrummets batteri frakobles eller regelmæssigt genoplades.



- ▷ Ved udskiftning af opholdsrummets batteri må der kun benyttes batterier af samme type og kapacitet.
- ▷ Stands trækkøretøjets motor, inden opholdsrummets batteri afbrydes eller tilsluttes, sluk 230 V-forsyningen og 12 V-forsyningen samt alle forbrugere. Fare for kortslutning!
- ▷ Slå ikke trækkøretøjets tænding til, når opholdsrummets batteri er afbrudt, og campingvognen og trækkøretøjet er elektrisk forbundet. Der er fare for kortslutning som følge af åbne kabelender!



- ▷ Opholdsrummets batteri skal så vidt muligt være ladet helt op ved rejsens begyndelse. Lad derfor opholdsrummets batteri op før rejsen.
- ▷ Benyt under rejsen enhver lejlighed til at oplade opholdsrummets batteri.
- ▷ Batteriet er vedligeholdelsesfrit. Vedligeholdelsesfri betyder:
 - Det er ikke nødvendigt at kontrollere syrestanden.
 - Det er ikke nødvendigt at smøre batteripolerne med fedt.
 - Det er ikke nødvendigt at på fylde destilleret vand.
 - Også et servicefrit batteri skal løbende efterlades.

Hvis køretøjet ikke er tilsluttet til 230 V-forsyningen, eller hvis 230 V-forsyningen er frakoblet, forsyner opholdsrummets batteri opholdsrummet med 12 V jævnspænding. Opholdsrummets batteri har kun en begrænset energireserve. Anvend derfor ikke elektriske forbrugere som f.eks. radio eller lamper i et længere tidsrum uden 230 V-forsyning.

Afladning

Hvilestrømmen, som nogle elektriske forbrugere konstant forbruger, aflader opholdsrummets batteri.



- ▷ Dybafladning beskadiger batteriet.
- ▷ Oplad batteriet rettidigt.

Også et fuldt opladet batteri i opholdsrummet kan efter længere tid dybaflades af forbrugere på standby (f.eks. et ur eller kontrollamper).

Ved lave udetemperaturer forringes den kapacitet, der er til rådighed.

Batteriets selvafladning er også temperaturafhængig. Ved 20 til 25 °C udgør selvafladningen ca. 3 % af kapaciteten/måned. Selvafladningen forøges med stigende temperatur: Ved 35 °C udgør selvafladningen ca. 20 % af kapaciteten/måned.

Et gammelt batteri har ikke fuld kapacitet.

Jo flere elektriske forbrugere, der er tilsluttet, desto hurtigere forbruges energireserven i opholdsrummets batteri.

For at forhindre en hurtig afladning af opholdsrummets batteri kan køleskabet med 12 V-forsyningen kun anvendes, når køretøjsmotoren kører og den elektriske forbindelse mellem trækkøretøjet og campingvogn er etableret.

Opladning

Lad kun opholdsrummets batteri op vha. strømforsyningsaggregatet. Tilslut køretøjet så ofte som muligt til en 230 V-forsyning.



- ▷ Oplad batteriet i mindst 48 timer efter en dybafledning.
- ▷ Ved temperaturer under 0 °C optager et opholdsrum-batteri mindre strøm. Ved ca. -15 °C løber der ingen strøm længere. Opholdsrummets batteri kan ikke oplades længere.

Hvis campingvognen er elektrisk forbundet med trækkøretøjet, og trækkøretøjets motor kører, oplades opholdsrummets batteri med trækkøretøjets dynamo.

Batteriskift

- ▶ Batterisyren i batteriet er giftig og ætsende. Undgå al kontakt med huden eller med øjnene.
- ▶ Skyl straks med rent vand ved kontakt med huden eller øjnene.
- ▶ Hold åben ild og mulige gniskilder borte fra batteriet. Eksplosionsfare!



- ▷ Anvend kun batterier af samme type ved udskiftning af batterier (samme kapacitet og spænding, genopladelig).

Udskiftning af batteri:

- Løsn tilslutningsklemmen minus (-).
- Løsn tilslutningsklemmen plus (+).
- Tag batteriet ud.
- Sæt et nyt batteri i.
- Tilslut det nye batteri i omvendt rækkefølge.

Moneringssted (Nordic-model)

Opholdsrummets batteri er indbygget i slagbænken.

8.5.2 Strømforsyningsaggregat CSV 409

- ▷ Strømforsyningsaggregatets ventilationsåbninger må ikke tildækkes. Fare for overophedning.

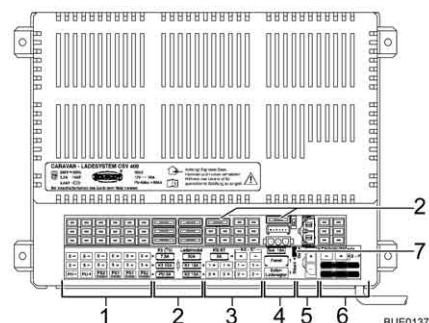

- 1 Tilslutninger: Forbrugerkreds 3 og 5 (forteltlampe, tv), vandpumpe
- 2 Sikringer (se tabel i afsnittet 8.7)
- 3 Tilslutninger: Forbrugerkreds 1 og 2, køleskabsstyring
- 4 Tilslutninger: Solcelleladeregulator, panel
- 5 Tilslutning: Opholdsrummets batteri
- 6 Tilslutninger: Trækkøretøj, belastningskreds køleskab

Billede 116 Strømforsyningsaggregat CSV 409

Opgaver Strømforsyningsaggregatet sørger for følgende:

- Strømforsyningsaggregatet oplader opholdsrummets batteri.
- Strømforsyningsaggregatet fordeler strømmen til 12 V-strømkredsene og sikrer disse. Der kan tilsluttes apparater med maks. 10 A til stikdåserne.
- Strømforsyningsaggregatet har tilslutninger til en solcelleladeregulator samt yderligere styrings- og overvågningsfunktioner.
- Strømforsyningsaggregatet adskiller trækkøretøjets startbatteri elektrisk fra opholdsrummets batteri i campingvognen, når der er etableret en el-tilslutning mellem trækkøretøj og campingvogn, og køretøjsmotoren slukkes. På den måde kan campingvognens 12 V-forbrugere ikke aflade trækkøretøjets startbatteri.

Strømforsyningsaggregatet arbejder kun i forbindelse med et panel.

Den strøm, som er til rådighed på strømforsyningsaggregatet (> 28 A), er opdelt i ladestrøm og forbrugerstrøm. Ladestrømmen er i den forbindelse kun den del, som i øjeblikket ikke er nødvendig for forbrugerne. Hvis forbrugerstrømmen overstiger den strøm, som er til rådighed, aflades opholdsrummets batteri.

Monteringssted Strømforsyningsaggregatet er indbygget i klædeskabet eller i et magasin.



- ▷ Yderligere informationer findes i den separate betjeningsvejledning fra producenten.

Batterivalgkontakt



- ▶ Hvis batterivalgkontakten er indstillet forkert, kan der dannes knaldgas. Eksplosionsfare!



- ▷ Hvis batterivalgkontakten stilles forkert, beskadiges opholdsrummets batteri.
- ▷ Foretag ingen ændring af fabrikkens indstilling af batterivalgkontakten.

Batteriladning

Under kørslen oplades opholdsrummets batteri af trækkøretøjets dynamo. Hvis trækkøretøjets motor er standset og tændingen er afbrudt, afbryder strømforsyningsaggregatet trækkøretøjets startbatteri elektrisk fra opholdsrummets batteri, så en afladning af trækkøretøjets startbatteri på grund af opholdsrummets 12 V-forbrugere er udelukket.

Hvis køretøjet er tilsluttet til 230 V-forsyningen, oplader strømforsyningsaggregatet opholdsrummets batteri.



- ▷ Bilens startbatteri bliver ikke opladet via strømforsyningsaggregatet.

8.5.3 Panel LT 408

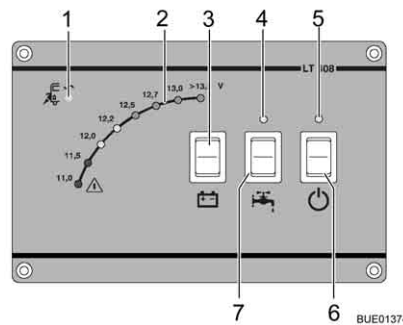

- 1 230 V-kontrollampe
- 2 Voltindikator
- 3 Knap til aflæsning af batterispændingen på opholdsrummets batteri
- 4 Kontrollampe til vandpumpe
- 5 Kontrollampe til 12-V-forsyningen i opholdsområdet
- 6 12 V-hovedafbryder
- 7 Vippekontakt til vandpumpe

Billede 117 Panel LT 408

230 V-kontrollampe

Den gule 230 V-kontrollampe (Billede 117,1) lyser, når der er netspænding på strømforsyningsaggregatets indgang.

Voltindikator for batterispænding

Lysdioderne på voltindikatoren (Billede 117,2) viser batterispændingen for opholdsrummets batteri.

Visning:

- Tryk øverst eller nederst på knappen (Billede 117,3): Batterispændingen på opholdsrummets batteri vises.

De følgende tabeller hjælper med at fortolke den viste batterispænding for opholdsrummets batteri rigtigt.

Batterispænding (værdier ved løbende drift)	Kørsel (køretøjet kører, ingen 230 V-tilslutning)	Batteridrift (køretøjet står, ingen 230 V-tilslutning)	Netdrift (køretøjet står, 230 V-tilslutning)
Mindre end 11 V	Dynamoer lader ikke op	Når forbrugere frakoblet: Batteri tomt	CSV lader ikke op
Fare for dybaf-ladning	12 V-instrumentnet overbelastet	Når forbrugere tilkoblet: Batteri overbelastet	12 V-instrumentnet overbelastet
11,5 V til 13 V	Dynamoer lader ikke op ¹⁾	Normalt område	CSV lader ikke op ¹⁾
	12 V-instrumentnet overbelastet ¹⁾		12 V-instrumentnet overbelastet ¹⁾
13,5 V og der over	Batteriet oplades	Forekommer kun kortvarigt efter opladningen	Batteriet oplades

¹⁾ Når spænding ikke overstiger dette område i flere timer.

Værdier for hvilespænding	Batteriets opladningstilstand
Mindre end 12 V	Afladet eller dybafledet
12,2 V	25 %
12,5 V	50 %
Mere end 12,7 V	100 %



- ▷ Længere dybafledning beskadiger batteriet irreparabelt.



- ▷ Det er bedst at måle hvilespændingen flere timer efter den sidste opladning (f.eks. om morgene) og ikke umiddelbart efter et strømforbrug.

12 V-hovedafbryder

12 V-hovedafbryderen (Billede 117,6) tænder og slukker for panelet og 12 V-forsyningen i opholdsrummet.

Tændes:

- Tryk foreven på vippekontakten (Billede 117,6): 12 V-forsyningen i opholdsrummet er tændt. Kontrollampen (Billede 117,5) lyser gult.

Slukkes:

- Tryk forneden på vippekontakten (Billede 117,6): 12 V-forsyningen i opholdsrummet er slukket. Kontrollampen (Billede 117,5) slukker.



- ▷ Sluk 12 V-forsyningen på panelet, når køretøjet forlades. På den måde kan en unødigt afladning af opholdsrummets batteri undgås.
- ▷ Køleskabsstyringen tærer på batteriets kapacitet, også når der er slukket for 12 V-hovedafbryderen. Skil derfor opholdsrummets batteri fra 12 V-instrumentnettet, når køretøjet ikke bruges i en længere periode.

12 V-kontrollampe

12 V-kontrollampen (Billede 117,5) lyser, når 12 V-hovedafbryderen (Billede 117,6) er tændt.

Kontakt til vandpumpe

Kontakten til vandpumpen (Billede 117,7) bruges til at slå vandforsyningen til og fra.

Tændes:

- Tryk foreven på vippekontakten (Billede 117,7): Vandforsyningen er tændt. Kontrollampen (Billede 117,4) lyser gult.

Slukkes:

- Tryk forneden på vippekontakten (Billede 117,7): Vandforsyningen er slukket.



- ▷ Når køretøjet ikke er tilsluttet til 230 V-forsyningen, og vandpumpen ikke benyttes i længere tid: Sluk strømforsyningen til vandpumpen. Pumpe-relæet forbruger ca. 4 Ah strøm pr. dag.

Kontrollampe til vandpumpe

Kontrollampen (Billede 117,4) lyser gult, når kontakten til vandpumpen (Billede 117,7) er tændt.

8.5.4 Tilslutningsskemaer

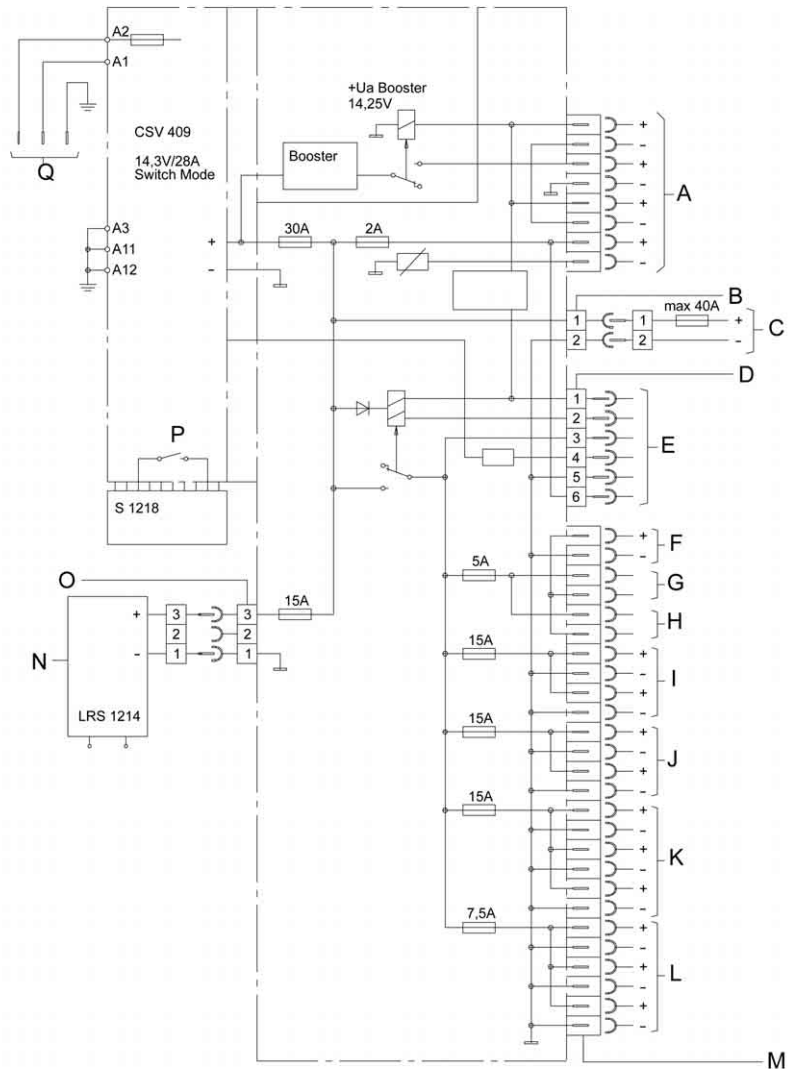
 Strømforsyningsaggregat
 CSV 409

BUE01377

Billede 118 Tilslutningsskema

A	Tilslutninger: Trækkøretøj, belastningskreds køleskab
1	+ AHK – 12 V koblet
2	– AHK – koblet til 12 V
3	+ AHK – 12 V konstant plus
4	– AHK – til 12 V konstant plus
5	+ KS-patron, sikring i bil
6	– KS-patron, sikring i bil
7	+ KS-styring
8	– KS-styring
B	Molex Minifit SR-F
C	Opholdsrummets batteri

D	Stiftliste MSFQ/0 6Fh
E	Tilslutninger panel
1	12 V ud hvid
2	12 V ind grøn
3	12 V kontrol
4	Netkontrol
5	- 12 V brun
6	+ 12 V brun
F	Pumpe
G	Pumpekontakt 1
H	Pumpekontakt 2
I	Kreds 1
J	Kreds 2
K	Kreds 3
L	Kreds 5
1	+ Forteltlampe
2	- Forteltlampe
3	+ Tv
4	- Tv
5	+ Reserve
6	- Reserve
M	Stikforbindelse LF-PA 401 6,3x0,8 - 32-dobbelt
N	Solcelleladeregulator LRS 1214
O	MNL-bøsningsliste 3F
P	Omskifter bly-gel/bly-syre
Q	Kabel med stik 6,3x0,8 3 G 1,5 L = 1,2 m 230 V~ 50 Hz

Panel

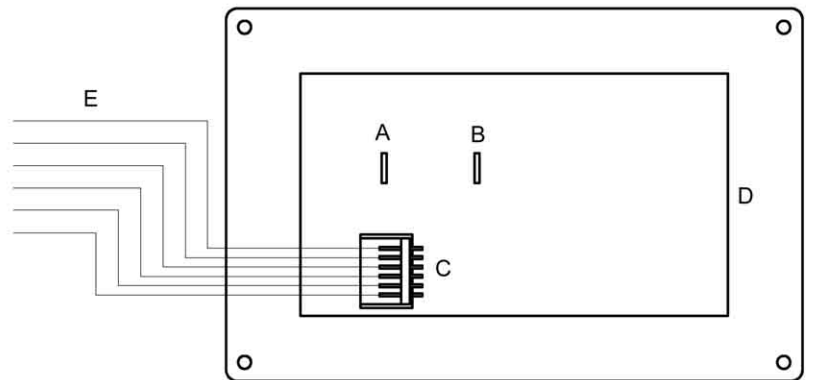

BUE01378

Billede 119 Tilslutningsskema

A	Fladt stik 6,3 mm Koblet forsyningspænding til vandpumpe
B	Fladt stik 6,3 mm Forsyningspænding til vandpumpeindgang
C	MSFWQ/0 6-dobbelt
D	Printplade
E	Tilslutninger batteriladeaggregat
1	12 V ud hvid
2	12 V ind grøn
3	12 V kontrol
4	Netkontrol
5	- 12 V brun
6	+ 12 V brun

8.6 230 V-instrumentnet



► Arbejde på det elektriske anlæg må kun udføres af fagpersonale.

230 V-instrumentnettet forsyner:

- Stikdåserne med beskyttelseskontakt til apparater med maks. 16 A
- Køleskabet
- Strømforsyningsaggregatet

De elektriske forbrugere, der er tilsluttet til beboelsesdelens 12 V-instrumentnet, forsynes med spænding af strømforsyningsaggregatet eller af opholdsrummets batteri (elektro-sæt).

Tilslut køretøjet så ofte som muligt til en ekstern 230 V-forsyning. Hvis der er indbygget et batteri til opholdsrummet, bliver det automatisk opladet via et lademodul (elektro-sæt).

8.6.1 230 V-tilslutning



- ▷ Overspænding kan forårsage skader på de tilsluttede apparater. Årsager for overspænding kan f.eks. være lynnedslag, ikke regulerede spændingskilder (f.eks. benzengeneratorer) eller strømtilslutninger på færger.

Krav til 230 V-tilslutningen

- Tilslutningskablet, forsyningens stikforbindelser og stikforbindelserne på køretøjet skal svare til IEC 60309. Den normale betegnelse for stikforbindelserne er "CEE blå".
- Anvend en gummislangeledning H07RN-F med mindst 2,5 mm² ledningsdiameter og en maksimal længde på 25 m.
- Sikkerhedsstikkontakter (Schuko) er ikke tilladt. Desuden er en mellemkobling af CEE/Schuko-adaptore ikke tilladt.

8.6.2 Tilslut 230 V-forsyningen



- ▶ Den eksterne 230 V-tilslutning skal være sikret med et fejlstrømsrelæ (HFI-afbrydere, 30 mA).
- ▶ Rul kablet fuldstændigt af kabeltromlen for at undgå en overophedning.
- ▶ I tvivlstilfælde eller hvis 230 V-forsyningen ikke er tilgængeligt eller har fejl, kontakt ejeren/operatøren af forsyningsselskabet.



- ▷ Afbryd altid den elektriske forbindelse mellem trækkøretøjet og campingvognen, før campingvognen tilsluttes til den lokale strømforsyning. Træk hertil stikket ud af bilens stikdåse.



- ▷ 230 V-tilslutningen i køretøjet er udstyret med et fejlstrømsrelæ (HFI-afbryder).
- ▷ Til tilslutningsstederne på campingpladser (campingfordelere) kræves der højfølsomme fejlstrøms-relæer (HFI-afbrydere, 30 mA).

Køretøjet kan tilsluttes en ekstern 230 V-forsyning.

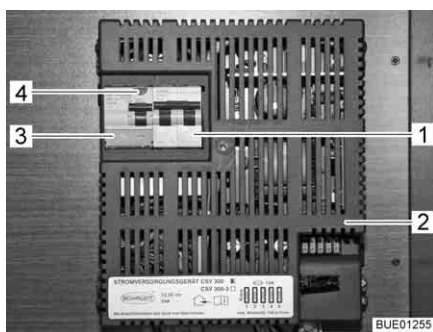

Billede 120 230 V-sikringsskab med sikkerhedsafbryder og HFI-afbrydere



Billede 121 230 V-tilslutning på køretøjet

Tilslutte køretøjet:

- Kontroller, om strømforsyningsanordningen er egnet mht. tilslutning, spænding, frekvens og strøm.
- Kontroller, om kablene og tilslutningerne er egnet.
- Kontroller stikforbindelserne og kabler for synlige beskadigelser.
- Sluk sikkerhedsafbryderen (Billede 120,1) i sikringsskabet (Billede 120,2).

- Åbn afdækningen af 230 V-tilslutningen på køretøjet (Billede 121) og isæt stikkoblingen. Vær opmærksom på, at låsetappen fra det fjederspændte hængsellåg er gået i hak.
- Sæt tilslutningsledningens stik i strømforsynings stikkontakt. Vær opmærksom på, at låsetappen fra det fjederspændte hængsellåg er gået i hak.
- Tænd sikkerhedsafbryderen i sikringskabet.

Kontrollér fejlstrømsrelæet:

- Hvis køretøjet er sluttet til 230 V-forsyningen, tryk på kontrolknappen (Billede 120,4) af fejlstrømsrelæet (HFI-afbryder) (Billede 120,3) i sikringskabet (Billede 120,2). Fejlstrømsrelæet skal udløse.
- Tænd fejlstrømsrelæet igen.

Afbryd forbindelsen:

- Sluk sikkerhedsafbryderen (Billede 120,1) i sikringskabet (Billede 120,2).
- Løsn strømforsynings låsetap og træk tilslutningsledningens stik ud af stikkontakten.
- Løsn låsetappen på køretøjet, træk stikkoblingen ud og luk afdækningen af 230 V-tilslutningen.

8.7 Sikringer



- ▶ Udskift kun defekte sikringer, når fejlårsagen er kendt og afhjulpet.
- ▶ Udskift kun sikringerne, når strømforsyningen er slået fra.
- ▶ Der må aldrig kobles uden om sikringerne, og de må ikke repareres.
- ▶ Defekte sikringer må kun skiftes med en ny sikring, der har den samme sikringsværdi.

8.7.1 12 V-sikringer

Forbrugere, der i opholdsrummet er tilsluttet til 12 V-forsyningen, er sikret med egne sikringer. Der er adgang til sikringerne på strømforsyningsaggregatet eller i en sikringsholder i nærheden af strømforsyningsaggregatet.

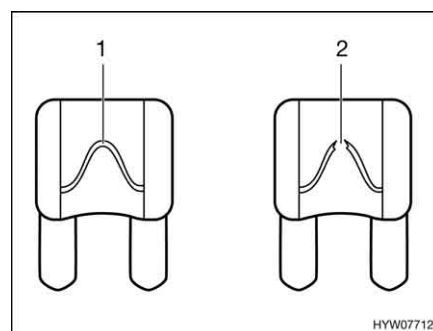

- 1 Intakt sikringselement
- 2 Afbrudt sikringselement

Billede 122 12 V-sikring

En intakt 12 V-sikring kan genkendes på det intakte sikringselement (Billede 122,1). Hvis sikringselementet er afbrudt (Billede 122,2), skal sikringen udskiftes.

Før sikringerne udskiftes, skal de pågældende sikringsers funktion, værdi og farve aflæses i de efterfølgende oplysninger. Anvend ved et sikringskift kun fladsikringer med de værdier, der er anført nedenfor.

Sikringer på strømforsyningsaggregatet CSV 300

Funktion	Sikringstype	Værdi/farve
Sikringskreds 1	Fladsikring	15 A blå
Sikringskreds 2	Fladsikring	15 A blå
Sikringskreds 3	Fladsikring	15 A blå
Sikringskreds 4	Fladsikring	15 A blå
Sikringskreds 5	Fladsikring	15 A blå

Sikring til køleskabet

Sikringen befinder sig i en sikringsholder i nærheden af strømforsyningsaggregatet.

- Sikringstype: Fladsikring 15 A/blå

Udskiftning:

- Fjern afdækningen i bunden af klædeskabet.
- Udskift sikringen.
- Fastgør afdækningen igen, når sikringen er udskiftet.

Sikringer på strømforsyningsaggregatet CSV 409 (Elektro-sæt)

Funktion	Værdi/farve
Kreds 5 (tv, fortællampe)	7,5 A brun
Kreds 3	15 A blå
Pumpe til vand	5 A lysebrun
Internt ladeaggregat	30 A gul
Kreds 1	15 A blå
Kreds 2	15 A blå
Køleskabsstyring	2 A grå
Solceller	15 A blå

Thetford-toilettets sikring (drejeligt toilet)

Sikringen befinder sig i husrammen på Thetford-kassetten.

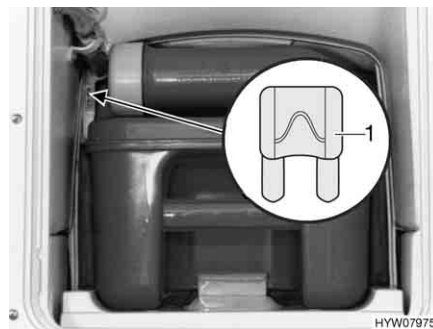

1 Fladsikring 3 A/violet

Billede 123 Thetford-toilettets sikring

Udskiftning:

- Åbn klappen til Thetford-kassetten udenfor på køretøjet.
- Træk Thetford-kassetten helt ud.
- Udskift sikringen (Billede 123,1).

**Thetford-toilettets sikring
(fast sæde)**

Sikringen befinder sig i husrammen på Thetford-kassetten.

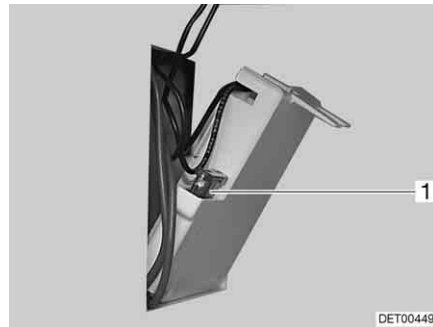

1 Fladsikring 3 A/violet

Billede 124 Thetford-toilettets sikring

Udskiftning:

- Åbn klappen til Thetford-kassetten udenfor på køretøjet.
- Tag Thetford-kassetten ud, og drej klappen i kabinettets væg ud.
- Udskift sikringen (Billede 124,1).

**Sikring til opvarmning af
spildevandsforbindelser**

Sikringen findes på regulatoren (Billede 125,1).

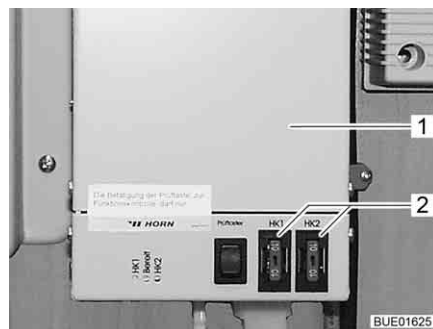

Billede 125 Regulator opvarmning til spildevandsforbindelser

Udskiftning:

- Sluk varmeovn.
- Udskift sikringen (Billede 125,2).

8.7.2 230 V-sikring



- ▷ Kontrollér fejlstrømsrelæet ved hver tilslutning til 230 V-forsyningen, men mindst hver 6. måned.

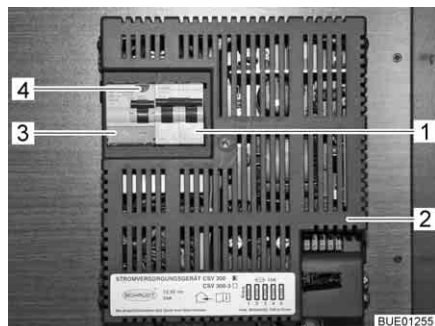

Billede 126 230 V-sikringsautomat og HFI-afbrydere (CSV 300)

Et fejlstrømsrelæ (HFI-afbryder) (Billede 126,3) i strømforsyningsaggregatet CSV 300 (Billede 126,2) sikrer hele køretøjet mod fejlstrøm (0,03 A).

En efterkoblet topolet sikkerhedsafbryder (Billede 126,1) i strømforsyningsaggregatet sikrer 230 V-instrumentnettet.

Monteringssted

Strømforsyningsaggregatet er indbygget i klædeskabet.

Kontrollér fejlstrømsrelæet:

- Tryk på kontrolknappen (Billede 126,4), når køretøjet er tilsluttet til 230 V-forsyningen. Fejlstrømsrelæet (HFI-afbryder) skal udløse.

8.8 Tilslutningsskema 13-polet stik



- ▷ Notér farverne på tilslutningskablerne til tilslutning til køretøjets stikdåse. En eventuel nødvendig ny tilslutning bliver på denne måde væsentlig lettere.
- ▷ Når det 13-polede stik skal tilsluttes til en 7-polet stikdåse, skal der anvendes et adapterstykke (kan fås hos forhandleren).

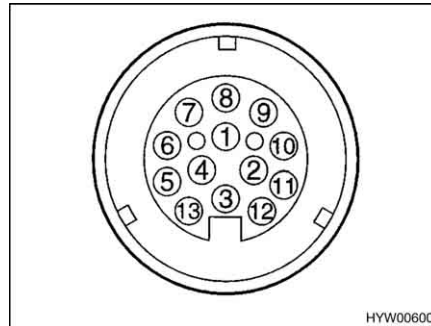

Billede 127 Elektrisk stikbillede over det 13-polede stik

Tilslutningsdiagram

Det elektriske stikbens nr.	DIN-betegnelse	Funktion	Kabelfarve campingvogn	Kabelfarve stik	Ledningstværsnit
1	L	Retningsviser, venstre	Gul	Gul	1,5 mm ²
2	54 G	Tågebaglygte	Blå	Blå	1,5 mm ²
3 ¹⁾	31	Stelforbindelse (stikben 1, 2, 4 - 8)	Hvid	Hvid	2,5 mm ²
4	R	Retningsviser, højre	Grøn	Grøn	1,5 mm ²
5	58 R	Højre baglygte, konturlys, side-lygte, nummerpladelygte	Brun	Brun	1,5 mm ²
6	54	Stoplygter	Rød	Rød	1,5 mm ²
7	58 L	Venstre baglygte, konturlys, side-lygte, nummerpladelygte	Sort	Sort	1,5 mm ²
8		Baklygte	Grå	Pink	1,5 mm ²
9		Konstant plus	Blå (kabel nr. 78)	Orange	2,5 mm ²
10		Ladekabel plus	–	Grå	2,5 mm ²
11		Ladekabel stelforbindelse	–	Sort-hvid	2,5 mm ²
12		Ikke belagt	–	–	–
13 ¹⁾		Stelforbindelse (stikben 9 - 12)	Brun (kabel nr. 78)	Rød-hvid	2,5 mm ²

¹⁾ Stelforbindelseledningerne må på anhængerens ikke være elektrisk forbundet.

8.9 Udvendig stikdåse (ekstraudstyr)

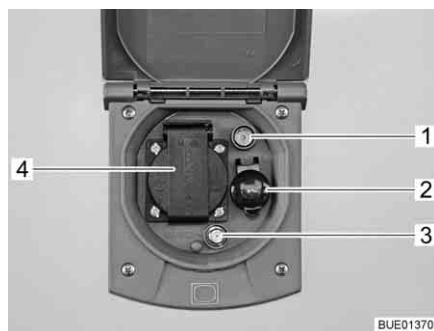

- 1 Tv-stikdåse
- 2 12 V-stikdåse
- 3 SAT-stikdåse
- 4 230 V-stikdåse

Billede 128 Udvendig stikdåse

Med 230 V-stikdåsen og 12 V-stikdåsen kan elektriske apparater anvendes i forteltet.

Tilslutnings-muligheder

Med tv-stikdåsen og SAT-stikdåsen er der flere forskellige muligheder for brug af fjernsynet:

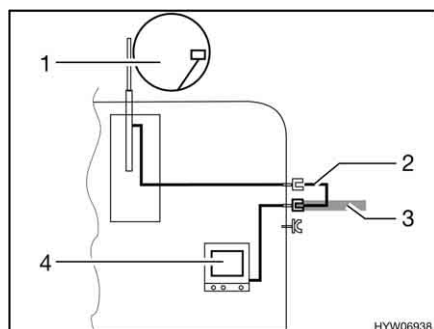

Billede 129 Tv i køretøjet

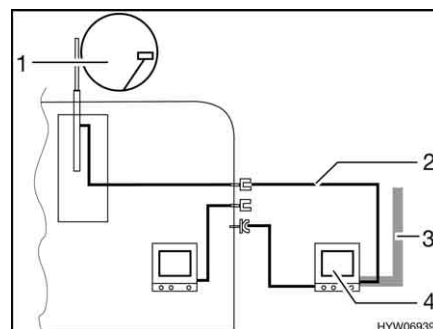

Billede 130 Tv i forteltet

- Tv i køretøjet (Billede 129,4): Tilslutning til tagantenne (Billede 129,1) med forbindelseskabel (Billede 129,2)
- Tv i køretøjet (Billede 129,4): Tilslutning til ekstern antenne (Billede 129,3)
- Tv i forteltet (Billede 130,4): Tilslutning til tagantenne (Billede 130,1) med forbindelseskabel (Billede 130,2)
- Tv i forteltet (Billede 130,4): Tilslutning til ekstern antenne (Billede 130,3)

8.10 Strømdiagrammer
8.10.1 Strømdiagram indvendig

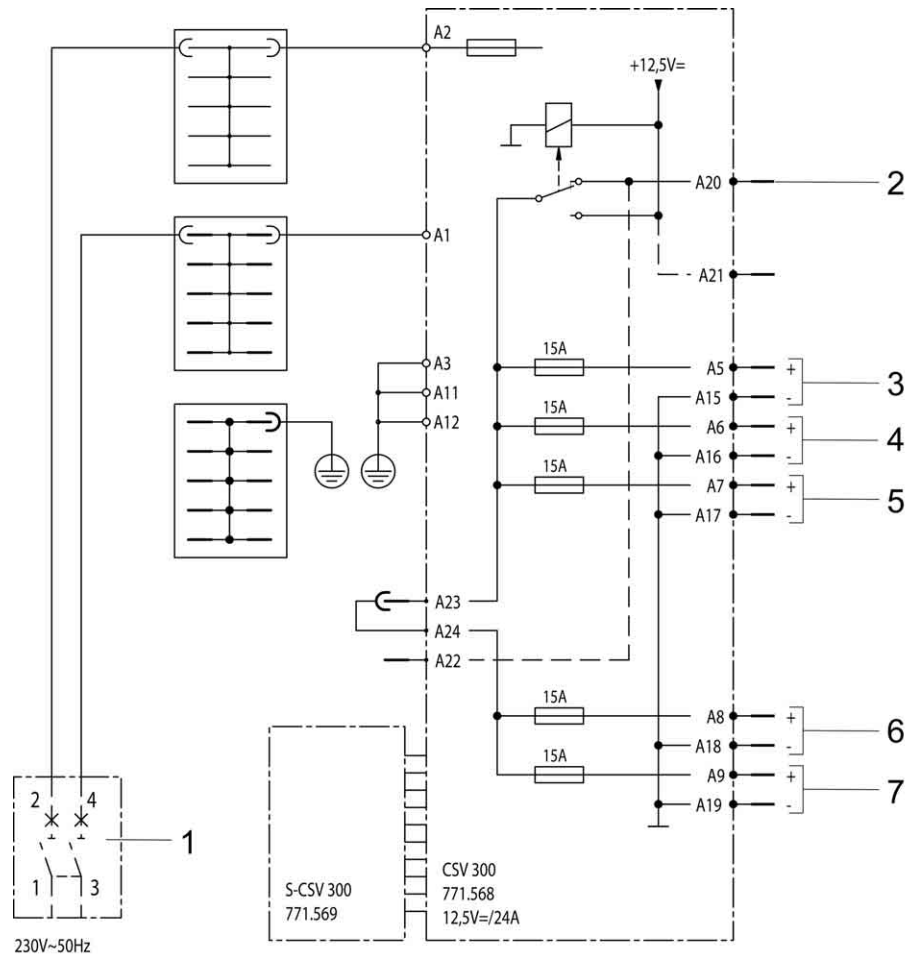

BUE00824

Billede 131 Strømdiagram indvendig (CSV 300)

- 1 230 V-sikringsautomat
- 2 Batteri trækkøretøj (ekstern sikring maks. 15 A)
- 3 12 V-udgang, kreds 1
- 4 12 V-udgang, kreds 2
- 5 12 V-udgang, kreds 3
- 6 12 V-udgang, kreds 4
- 7 12 V-udgang, kreds 5

8.10.2 Strømdiagram udvendig



▷ Kabelføringen kan afvige afhængigt af typen.

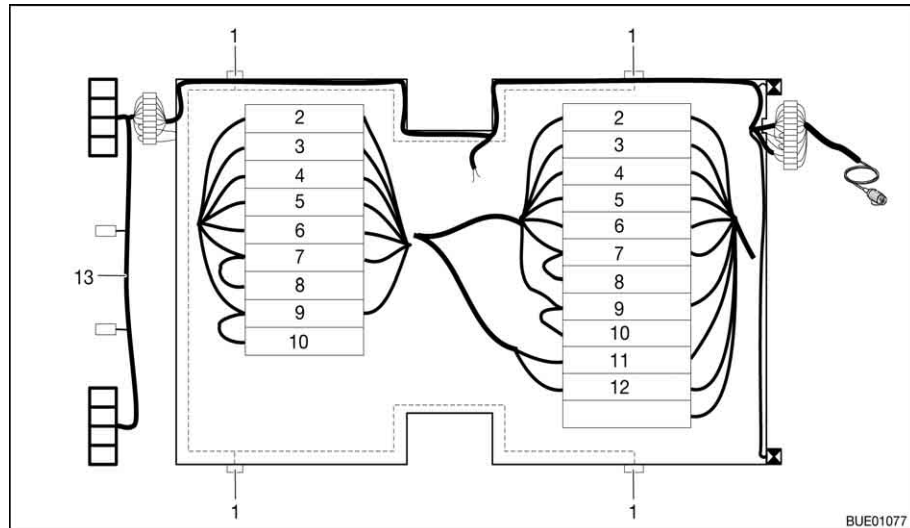

Billede 132 Strømdiagram udvendig

- 1 Sidemarkeringslys (antallet afhænger af typen)
- 2 Retningsviser, venstre (gul)
- 3 Tågebaglygte (blå)
- 4 Stelforbindelse 1 - 8 (hvid)
- 5 Retningsviser, højre (grøn)
- 6 Stoplygter (rød)
- 7 Baglygte, til højre (brun)
- 8 Sidemarkeringslys, til højre (brune)
- 9 Baglygte, til venstre (sort)
- 10 Sidemarkeringslys, til venstre (sort)
- 11 Konstant plus (blå)
- 12 Stelforbindelse 9 - 12 (brun)
- 13 Kabelstamme kofanger (antallet afhænger af typen)

Kapiteloversigt

I dette kapitel finder De henvisninger om køretøjets indbyggede apparater. Henvisningerne vedrører kun betjeningen af de indbyggede apparater. Yderligere informationer om de indbyggede apparater finder De i betjeningsvejledningerne for de indbyggede apparater, der separat er vedlagt køretøjet. Henvisningerne vedrører i detaljer:

- Varmeovnen
- Vandvarmeren
- Klimaanlægget
- Gasapparatet
- Gasbageovnen
- Mikrobølgeovnen
- Emhætten
- Køleskabet

9.1 Generelt



- ▷ Varmeveksleren på varmluftvarmeovn Truma skal udskiftes efter 30 år. Varmeveksleren må kun udskiftes af producenten af varmeovnen eller af et autoriseret værksted. Ejeren af varmeovnen har ansvaret for, at udskiftningen foretages.
- ▷ Af sikkerhedsmæssige grunde skal reservedele til varmeapparaterne svare til fabrikantens angivelser og være godkendt som reservedele af denne. Disse reservedele må kun indbygges af producenten af apparatet eller et autoriseret værksted.



- ▷ Yderligere informationer findes i den separate betjeningsvejledning for det pågældende indbyggede apparat.

Afhængigt af udførelsen er de indbyggede apparater varmeovn, vandvarmer, komfur og køleskab indbygget i køretøjet.

I denne betjeningsvejledning beskrives kun betjeningen af de indbyggede apparater og specielle forhold ved dem.

Før ibrugtagning af et indbygget apparater med gasdrift skal hovedafspærringsventilen på gasflasken og den pågældende gasafspærringsventil åbnes.

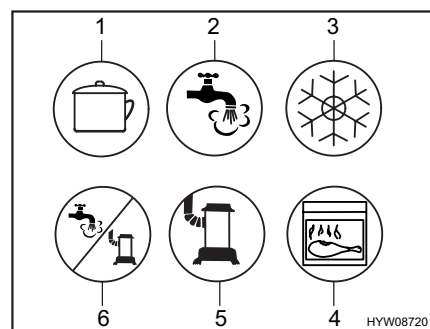

- 1 Komfur
- 2 Varmt vand
- 3 Køleskab
- 4 Bageovn/grill
- 5 Varmeovn
- 6 Varmt vand/varmeovn

Billede 133 Mulige symboler på gasafspærringsventilerne

9.2 Varmeovn og vandvarmer



- ▶ Kontroller før varmeovnen tages i brug om vinteren, om skorstenen på tag er fri for sne og is.
- ▶ Lad aldrig gas strømme uforbrændt ud af hensyn til eksplosionsfaren.
- ▶ Anvend aldrig varmeovnen hhv. vandvarmeren i gasdrift ved tankning, på færger og i garager. Eksplosionsfare!
- ▶ Anvend ikke varmeovnen hhv. vandvarmeren i gasdrift i lukkede rum (f.eks. garager). Fare for forgiftning og kvælning!
- ▶ Hvis cirkulationsluftblæseren ikke tænder automatisk, tændes for cirkulationsluftblæseren fra varmetrin 3 til 4. Der er fare for overophedning af varmeovnen!
- ▶ Forbrændingsgasrøret må ikke beskadiges.
- ▶ Skorstenen må ikke lukkes eller tildækkes.
- ▶ Anvend ved vintercamping Truma-skorstenforlængelsen, for at skorstenen i snevejr ikke dækkes til med sne.
- ▶ Anvend ikke rummet bagved varmeovnen som magasin.
- ▶ Vandet i vandvarmeren kan opvarmes til 65 °C. Fare for skoldning!



- ▷ Sluk og tøm vandvarmeren, når køretøjet ikke anvendes.
- ▷ Anvend aldrig vandvarmeren uden vand.
- ▷ Tøm vandvarmeren ved frostfare, hvis den ikke er i drift.
- ▷ Anvend kun vandvarmeren med maksimal temperaturindstilling, hvis der er brug for meget varmt vand. Derved beskyttes vandvarmeren mod tilkalkning.



- ▷ Vandet fra vandvarmeren må ikke anvendes som drikkevand.

Når varmeovnen tages i brug den første gang kan der i kort tid komme generende røg og lugt. Stil straks betjeningskontakten på varmeovnen på det højeste trin. Åbn vinduer og døre, og luft grundigt ud. Røg og lugt forsvinder efter kort tid af sig selv.

9.2.1 Modeludførelser med skorsten på højre side af køretøjet



- ▶ Når forteltet er slået op, og varmeovnen arbejder i gasdrift, kan varmeovnens forbrændingsgasser samle sig i forteltet. Fare for kvælning! Sørg for en tilstrækkelig ventilation.

9.2.2 Sådan opvarmes der rigtigt



Billede 134 Varmeovnens luftudstrømningsdyse

Fordeling af den varme luft

I køretøjet er der indbygget flere luftudstrømningsdyser (Billede 134). Rør fører den varme luft til luftudstrømningsdyserne. Drej luftudstrømningsdyserne, så den varme luft strømmer ud på det ønskede sted.

Indstilling af luftudstrømningsdyserne

- Åbnet helt: fuld varmluftstrøm
- Åbnet halvt eller kun delvist: reduceret varmluftstrøm

Hvis 5 luftudstrømningsdyser er fuldstændigt åbnet, strømmer der mindre varm luft ud ved hver enkelt dyse. Hvis der kun åbnes 3 luftudstrømningsdyser, strømmer der mere varm luft ud af hver enkelt dyse.

9.2.3 Varmtvandsvarmeovn og vandvarmer Alde (delvis ekstraudstyr)



- ▷ Anvend aldrig varmtvandsvarmeovnen uden varmemedium. Overhold henvisningerne i kapitel 12.
- ▷ Bor aldrig huller i gulvet. Varmtvandsrørene kan blive beskadiget.



- ▷ Kører varmtvandsvarmeovnen, skal cirkulationspumpen altid være tændt.
- ▷ Efter den første varmedrift anbefaler vi at lufte varmesystemet ud og at kontrollere glykolindholdet. Overhold henvisningerne i kapitel 12.
- ▷ Når varmeovnen tændes, starter den med de sidst anvendte indstillinger.
- ▷ Afhængigt af udstyret er førerhus udrustet med en gulvvarmemåtte.
- ▷ Yderligere informationer findes i den separate betjeningsvejledning fra producenten. Se henvisningerne om vedligeholdelse i kapitel 12.

Varmtvandsvarmeovnen er bygget ind fornedden i klædeskabet eller under sengene.

Betjeningsenhed Betjeningsenheden er opdelt i to områder:

- Display (touchscreen)
- Betjeningsknapper



- 1 Display (touchscreen)
- 2 Knap "MENU"
- 3 Knap til/fra

Billede 135 Betjeningsenhed til varmtvandsvarmeovn



- ▷ Hvis der ikke trykkes på nogen knap, skifter betjeningsenheden efter to minutter automatisk tilbage til sleep-mode.
- ▷ Ændringer i indstillingerne gemmes efter 10 sekunder automatisk.

Betjeningsknapper Betjeningsknapperne har følgende funktioner:

Pos. på Billede 135	Knap	Funktion
2	MENU	Åbner indstillingsmenuen
3		Aktiverer varmeovnen

Display Displayet (Billede 135,1) er konstrueret som kontakthænde (touchscreen). Når symbolerne berøres, hentes den tilhørende funktion.



Billede 136 Startbillede

Startbillede Når der tændes for varmeovnen, vises startbilledet på displayet. Startbilledet indeholder følgende informationer:

Symbol	Betydning
	Dette symbol vises, når cirkulationspumpen er aktiveret
	Dette symbol vises, når et omkoblingsanlæg til gasflasker er aktiveret
	Dette symbol vises, når der er en spænding på 230 V til varmeovnen
	Ved siden af dette symbol vises indetemperaturen
	Ved siden af dette symbol vises udetemperaturen, såfremt der er monteret en udeføler

Indstillingsmenu Knappen "MENU" henter indstillingsmenuen. Betydningen af de enkelte symboler er beskrevet i følgende tabel.



Billede 137 Indstillingsmenu

Med symbolerne "+" eller "-" kan værdier forøges eller reduceres.

Symbol	Betydning
	Indstiller den ønskede temperatur fra +5 til +30 °C
	Indstiller vandtemperaturen i vandvarmeren
	Indstilling varmeydelsen i eldrift
	Knappen Opvarmning i gasdrift til/fra
	Knappen Værktøjsmenu
	Knappen AC aktiverer klimaautomatikken (kan kun ses, hvis klima anlægget Truma Aventa forefindes)
	Knap til aktiverede funktioner

Værktøjsmenuer Med værktøjsmenuerne kan varmeovnens forskellige funktioner hentes og indstilles. Pilesymbolerne anvendes til at skifte mellem menuerne. Betydningen af de enkelte funktioner er beskrevet i betjeningsvejledningen fra producenten.

Valg af driftsart Varmtvandsvarmeovnen kan anvendes med følgende energikilder:

- Gasdrift
- 230 V-eldrift
- Gas- og 230 V-eldrift

Driftsarten vælges med betjeningsenheden.

Vælg gasdrift:

- Tryk på "🔥"-knappen. Knappen lyser grønt. Gasdriften er aktiveret.
- Tryk på "🔥"-knappen igen. Knappen lyser blå. Gasdriften er slukket.

Vælg 230 V-eldrift:



- Tryk på knappen "+" ved siden af symbolet "⚡", indtil den ønskede varmeydelse er nået.
- ▷ Vælg ydelsestrinene ved 230 V-eldrift på en sådan måde, at sikringen til 230 V-tilslutningen svarer til:
 - Trin 1 (1 kW) ved 6 A
 - Trin 2 (2 kW) ved 10 A
 - Trin 3 (3 kW) ved 16 A

Vælg gas- og 230 V-eldrift:



- Vælg både gas- og 230 V-eldrift på betjeningsenheden.
- ▷ Hvis der vælges gas- og 230 V-eldrift, og køretøjet er tilsluttet til 230 V-forsyningen, arbejder varmtvandsvarmeovnen først kun i 230 V-eldrift. Først når varmeydelsen ikke længere er tilstrækkelig, tilkobles gasdriften også automatisk.
- ▷ Gasdrift er kun muligt, hvis hovedafspærringsventilen på gasflasken og gasafspærringsventilen er blevet åbnet.
- ▷ 230 V-eldriften er kun mulig, når køretøjet er tilsluttet til 230 V-forsyningen.

Når varmeovnen tændes, starter den med den sidst indstillede driftsart.

Tænding av varmeovn:

- Tryk på knappen "🔌". Startbilledet vises på displayet. Varmeovnen starter automatisk.

Slukning av varmeovn:

- Tryk på knappen "🔌". Varmeovnen slukkes.

Indstilling af cirkulationspumpens omdrejningstal



- ▷ Varmvandsvarmeovnen er udstyret med en meget stærk pumpe. Anvend kun pumpen med fuld effekt ved små køretøjer, når rørledningerne udluftes. Ellers øges slidet, dette kan føre til støj.

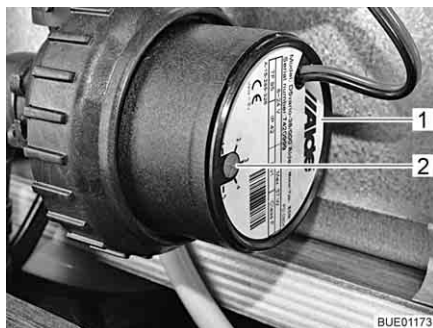

Billede 138 Omdrejningstalreduktion

Med drejeregulatoren (Billede 138,2) kan cirkulationspumpens omdrejningstal indstilles. Ved reduceret omdrejningstal forringes pumpens støj.

Drejeregulatoren befinder sig på cirkulationspumpen (Billede 138,1).

Indstilling af ydelsen:

- Drej drejeregulatoren (Billede 138,2) mod uret. Ydelsen er reduceret.
- Drej drejeregulatoren med uret. Ydelsen øges.

3-vejs-ventil

På modeller med en bageste seng er der på kredsløbet til varmtvandsvarmeovnen tilsluttet en 3-vejs-ventil. 3-vejs-ventilen er indbygget i baggaragen. 3-vejs-ventilen er tilgængelig via en udvendig klap.

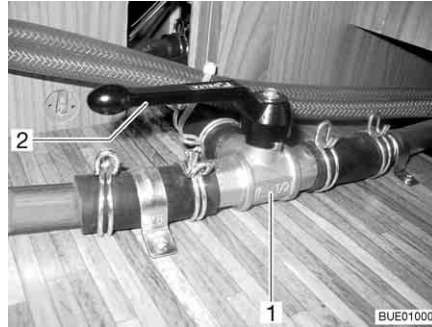

Billede 139 3-vejs-ventil

Åbning af varmekredsløb i det bageste område:

- Stil armen (Billede 139,2) på 3-vejs-ventilen (Billede 139,1) parallelt med den lige flowretning (Billede 139).

Spærring af varmekredsløb i det bageste område:

- Stil armen (Billede 139,2) på 3-vejs-ventilen (Billede 139,1) på tværs af den lige flowretning.

Varmeveksler Alde



- ▷ Varmeveksleren fungerer kun, når køretøjsmotoren kører.
- ▷ Når varmeveksleren ikke anvendes (f.eks. om sommeren), skal der lukkes for den på spærrehanen.

Med varmeveksleren kan køretøjets opholdsområde opvarmes under kørslen uden at tage opholdsområdets varmtvandsvarmeovn i drift.

Varmeveksleren er tilsluttet til køretøjsmotorens kølekredsløb og har dermed den samme funktion som køretøjets varmeovn.

Varmeydelsen indstilles via opholdsområdets varmeregulering.

Spærrehanen for varmeveksleren befinder sig direkte på varmeveksleren.

Sådan tændes rummets varmeovn via varmeveksleren:

- Kontroller, at afspærringshanen til varmeveksleren er åben.
- Tryk på knappen "⏻" (Billede 135,3) på betjeningsenheden (Billede 135). Startbilledet vises på displayet. Varmeovnens styring er slået til, og cirkulationspumpen kører.
- Tryk på knappen "MENU" (Billede 135,2).
- Slå gasdrift eller 230 V-eldrift fra (hvis slået til).
- Indstil den ønskede rumtemperatur. Tryk på knappen "+" eller "-" ved siden af symbolet "🏠".

Sådan slukkes rummets varmeovn via varmeveksleren:

- Tryk på knappen "⏻" (Billede 135,3) på betjeningsenheden (Billede 135).



Billede 140 Varmeveksler Alde

- Tændes:** ■ Stil håndtaget (Billede 140,1) på spærrehanen parallelt med rørledningen.
- Slukkes:** ■ Stil håndtaget (Billede 140,1) på spærrehanen på tværs af rørledningen.

Ekstra cirkulationspumpe Alde (ekstraudstyr)



- ▷ Den ekstra cirkulationspumpe fungerer kun, hvis varmeveksleren er monteret og tilkoblet, og varmtvandsvarmeovnen arbejder.

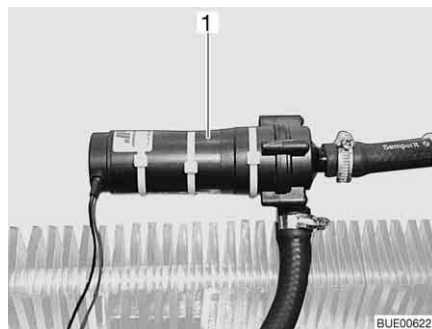

Billede 141 Ekstra cirkulationspumpe

Via den ekstra cirkulationspumpe (Billede 141,1) kan køretøjets motor opvarmes, mens den er standset.

Den ekstra cirkulationspumpe er tilsluttet til køretøjsmotorens kølekredsløb og fungerer dermed som en motoropvarmning.



Billede 142 Betjeningskontakt ekstra cirkulationspumpe

Kontakten (Billede 142) til den ekstra cirkulationspumpe befinder sig ved siden af varmtvandsvarmeovnens betjeningsenhed. Den gule kontrollampe lyser, når pumpen er i drift.

Fylding/tømning af vandvarmeren

Vandvarmer forsynes med vand fra vandtanken.



- ▷ Afhængigt af modellen er køretøjet udstyret med en eller to aftapningshaner.

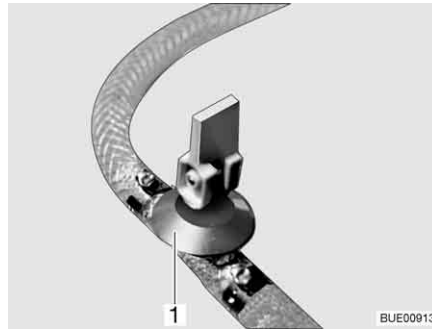

Billede 143 Aftapningshane

Påfyldning af vandvarmeren med vand:

- Luk aftapningshanen/aftapningshanerne. Stil vippegrebet (Billede 143,1) vandret.
- Tænd 12 V-forsyningen på panelet.
- Stil alle vandhaner på "varm" og skru op for dem. Vandpumpen kobles til. Varmtvandsledningerne fyldes med vand.
- Lad vandhanerne være åbne, indtil vandet løber ud af vandhanerne uden bobler. Kun på denne måde er det sikret, at vandvarmeren er fyldt med vand.
- Luk alle vandhanerne.

Tømning af vandvarmeren:

- Sluk for vandvarmeren.
- Åbn alle vandhaner, og stil dem i midterstillingen.
- Åbn aftapningshanen/aftapningshanerne (Billede 143). Stil vippegrebet (Billede 143,1) lodret. Vandvarmeren tømmes udenfor.
- Kontrollér, om vandet løber helt ud af vandvarmeren (ca. 10 liter).



- ▷ Yderligere informationer findes i den separate betjeningsvejledning fra producenten. Se henvisningerne om vedligeholdelse i kapitel 12.

Monteringssted for aftapningshanen/aftapningshanerne

Se kapitel 16.

9.2.4 Varmluftvarmeovn Trumatic S 3004/S 5004



- ▶ Vent ved forstyrrelser tre minutter før et nyt tændingsforsøg.



- ▷ Varmeovn og ventilator kan også anvendes uafhængigt af hinanden. Så kan ventilatoren også anvendes uden varmeovnen til luftcirkulation.
- ▷ For at den varme luft fordeles hurtigt og ensartet: Tænd for ventilatoren, når varmeovnen er i drift. På den måde kan overfladetemperaturen ved luftgitteret også reduceres.
- ▷ Typen S 5004 er udstyret med en ekstra ventilator og har en højere effekt.

Varmeovnen er udstyret med en justerbar ventilator og styres via en termostat. Afhængigt af modellen og udstyret er der monteret en type S 3004 eller type S 5004.



Billede 144 Drejeregulator på varmluftvarmeovnen

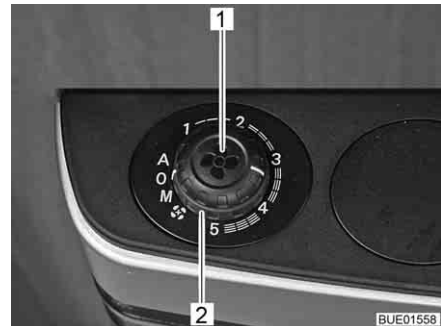

Billede 145 Drejeknap og drejekontakt til ventilatorstyring

- Tændes:**
- Åbn hovedafspærringsventilen på gasflasken og gasafspærringsventilen "varmeovn".
 - Indstil drejeregulatoren på varmeovnen på den ønskede værdi, og tryk den ned til anslaget. Tændingsautomaten frembringer tændgnister. Der høres en klikkende lyd.
 - Hold drejeregulatoren trykket ned, indtil flammen brænder. I vinduet i varmeovnens beklædning kan det kontrolleres, om flammen brænder.
 - Hold drejeregulatoren trykket nede i 10 sekunder endnu, indtil tændsikringen udløses.



- ▷ Tændingsautomaten tænder, indtil gassen brænder. Hvis der ikke er gas til rådighed, fortsætter den med at tænde, indtil batteriet i tændingsautomaten er fladt. Hvis der ikke opvarmes, skal drejeregulatoren på varmeovnen derfor altid stilles på "0" for at forhindre, at batteriet i tændingsautomaten aflades.
- ▷ Hvis den klikkende lyd, mens der tændes, overhovedet ikke høres eller kun med flere sekunders mellemrum: Skift batteriet i tændingsautomaten.
- ▷ Montér nye batterier, før hver fyringssæson begynder.

- Slukkes:**
- Stil drejeregulatoren på varmeovnen på "0". Dermed slukkes der samtidigt for tændingsautomaten.
 - Luk gasafspærringsventilen "varmeovn" og hovedafspærringsventilen på gasflasken.

Ventilatorens driftsarter

Kontaktstilling	Driftsart	Funktion
A	Automatisk	Elektronikken regulerer den krævede ventilatoreffekt
M	Manuel	Ventilatoreffekten indstilles manuelt med drejeknappen (Billede 145,1)
	Booster-trin	Ventilatoren kører med maksimal effekt (for maksimal luftvolumenstrøm)

Ventilator tændes: ■ Indstil den ønskede driftsart med drejekontakten (Billede 145,2).

Ventilator slukkes: ■ Stil drejekontakten (Billede 145,2) på "0".

Tændingsautomaten

Tændingsautomaten tænder, indtil gassen brænder, eller indtil batteriet i tændingsautomaten er fladt.

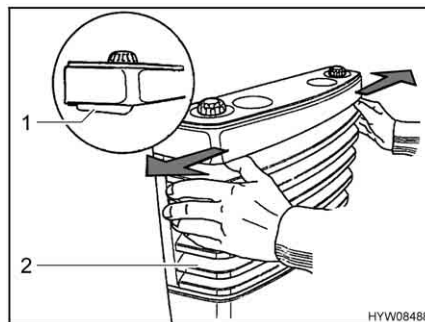

Billede 146 Varmovens beklædning tages af

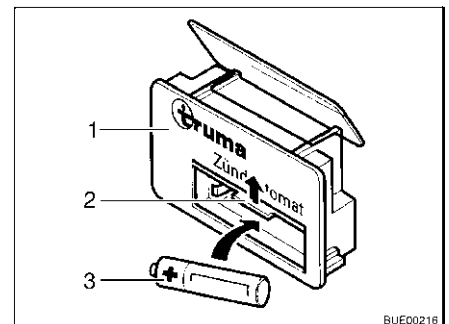

Billede 147 Tændingsautomaten

Udskiftning af batteriet på tændingsautomaten:

- Kontroller, at varmeovnen er slukket og kølet af.
- Tag varmeovens beklædning (Billede 146,2) af. Træk dertil begge låsehåndtag (Billede 146,1) udad samtidigt og klap beklædningen forover.
- Løft varmeovens beklædning ud af de nederste holdelasker.
- Skub batterirummets afdækning (Billede 147,2) på tændingsautomaten (Billede 147,1) op.
- Tag det gamle batteri ud af tændingsautomatens batterirum.
- Sæt et nyt batteri (Billede 147,3) af samme type i tændingsautomatens batterirum. Polerne skal (+/-) skal vende rigtigt. Anvend kun temperaturbestandige (+70 °C) og lækfri Mignon-batterier.
- Luk batterirummets afdækning igen på tændingsautomaten.

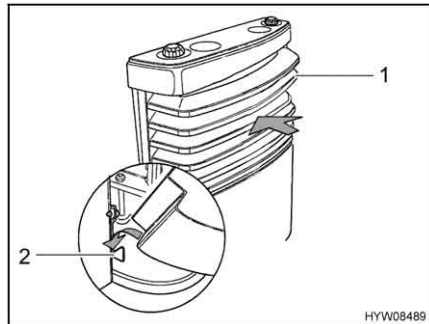

Billede 148 Varmeovnens beklædning, nederste holdelasker

- Monter varmeovnens beklædning. Stil varmeovnens beklædning (Billede 148,1) på de nederste holdelasker (Billede 148,2).
- Drej varmeovnens beklædning mod varmeovnen og lad den gribe fat foroven.



- ▷ Yderligere informationer findes i den separate betjeningsvejledning fra producenten.

9.2.5 Airmix-komfortpakke (ekstraudstyr)

Med Airmix-komfortpakken kan cirkulationsluft-ventilatoren monteres på køretøjets gulv eller på væggen. Dette garanterer, at den kører særligt stille, da der ikke er nogen lydoverførende forbindelse til varmeovnens monteringskasse.

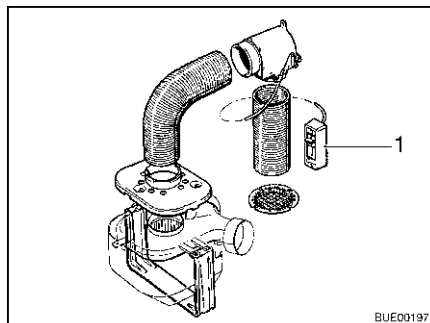

Billede 149 Airmix-komfortpakke

Med Airmix føres frisk luft udefra ind i campingvognen.

Fordelene ved luften udefra er:

- Køleffekt om sommeren
- Tørreeffekt om vinteren

Luften udefra kan blandes trinløst med luften indenfor, der allerede er opvarmet, på betjeningsdelen (Billede 149,1).



- ▷ Se installationsvejledningen i den separate betjeningsvejledning for Airmix-komfortpakken.

9.2.6 Ekstra el-varmeovn Ultraheat (ekstraudstyr)

Den ekstra el-varmeovn Ultraheat monteres i varmluftvarmeovnen. Der giver tre muligheder for opvarmning:

- Kun varmluftvarmeovn
- Varmluftvarmeovn og el-varmeovn
- Kun el-varmeovn

Med den ekstra el-varmeovn kan køretøjet opvarmes hurtigere.



- ▷ Den ekstra el-varmeovn fungerer kun, når køretøjet er tilsluttet til en 230 V-forsyning.
- ▷ Hvis varmeovnen anvendes med strøm og gas samtidig, frakobles den ekstra el-varmeovn før en evt. overophedning pga. den kraftigere gasbrænder.



- 1 Drejekontakt
- 2 Fra
- 3 Temperaturdrejeknap

Billede 150 Betjeningsdel ekstra el-varmeovn Ultraheat

- Tændes:**
- Tilslut køretøjet til 230 V-forsyningen (se afsnit 8.6).
 - Stil drejekontakten (Billede 150,1) på det ønskede ydelsestrin (500, 1 000 eller 2 000 W).
 - Stil temperaturdrejeknappen (Billede 150,3) på det ønskede ydelsestrin.
- Slukkes:**
- Stil drejekontakten (Billede 150,1) på "0" (Billede 150,2).

9.2.7 Opvarmning til spildevandsforbindelser (ekstraudstyr)



- ▷ Tryk altid kun kort på kontroltasten.



- ▷ Opvarmningen fungerer kun, når køretøjet er tilsluttet til en 230 V-forsyning.

For at forhindre, at spildevandsrørene fryser, kan spildevandsforbindelserne opvarmes elektrisk.

Når opvarmningen tændes, overvåges temperaturen i spildevandsforbindelserne med temperatursensorer. Hvis temperaturen falder under 5 °C, tændes varmeelementerne og spildevandsforbindelserne opvarmes. Når temperaturen stiger over 7 °C, frakobles varmeelementerne igen.

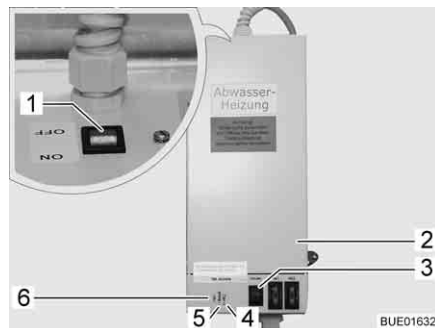

Billede 151 Transformator med reguleringsapparat

Transformatoren 230 V AC/12 V DC (Billede 151,2) er afhængigt af modellen integreret i klædeskabet eller siddegruppens magasin.

Reguleringsapparatet er integreret i transformerens hus. Kontrollamperne har følgende betydning:

- Kontrollampen (Billede 151,5) lyser grønt: Regulering i drift
- Kontrollamperne (Billede 151,4 og 6) lyser rødt: Spildevandsforbindelserne opvarmes

I huset er der integreret en kontroltast (Billede 151,3), som reguleringsapparatet kan tages i drift med i kort tid. Ved at trykke på kontroltasten kan opvarmnings funktion kontrolleres, også selv om omgivelsestemperaturen ligger over 5 °C.

- Tændes:**
- Tilslut køretøjet til 230 V-forsyningen (se afsnit 8.6.1).
 - Stil kontakten (Billede 151,1) på transformatoren (Billede 151,2) på "ON".
- Slukkes:**
- Stil kontakten (Billede 151,1) på transformatoren (Billede 151,2) på "OFF".

9.2.8 Elektrisk gulvopvarmning (ekstraudstyr)



- ▶ Ved modeller med elektrisk gulvopvarmning må der under ingen omstændigheder bores huller i gulvet eller skrues skrue i det. Vær forsigtig med spidse genstande. Fare for stød eller en kortslutning ved beskadigelse af en varmetråd.



- ▷ Tildæk ikke transformatoren. Fare for overophedning!



- ▷ Den elektriske gulvopvarmning arbejder kun, når køretøjet er tilsluttet til en 230 V-forsyning.
- ▷ Den elektriske gulvopvarmnings effekt er ikke alene tilstrækkelig til at opvarme opholdsrummet.



Billede 152 Transformator for elektrisk gulvopvarmning



Billede 153 Kontakt for elektrisk gulvopvarmning

Transformatoren (Billede 152,1) for den elektriske gulvopvarmning er afhængigt af modellen monteret i slagbænken eller sengetøjsmagasinet.

- Tændes:**
- Tilslut køretøjet til 230 V-forsyningen (se kapitel 8).
 - Tryk på vippekontakten (Billede 153,2). Kontrollampen i kontakten (Billede 153,1) lyser.

- Slukkes:**
- Tryk på vippekontakten (Billede 153,2). Kontrollampen (Billede 153,1) i kontakten slukker.

Når der er frakoblet, forbliver gulvet på grund af restvarmen stadig varmt et stykke tid.

Hvis transformatoren overbelastes, udløses overbelastningssikringen. Stiften (Billede 152,2) springer ud.

- Overbelastningssikring tilkobles:**
- Tryk stiften (Billede 152,2) på overbelastningssikringen ind, når transformatoren er kølet af.

9.2.9 Vandvarmer Truma (ekstraudstyr)



- Før Truma-vandvarmeren tages i brug, skal afskærmningen tages af skorstenen.

Driftsarter Vandvarmeren har tre driftsarter:

- Gasdrift
- 230 V-eldrift
- Kombineret drift

Driftsarten indstilles med betjeningselementerne.

Reguleringen af vandtemperaturen i vandvarmeren er kun mulig ved gasdrift.

Gasdrift Vandvarmeren drives udelukkende med gas.

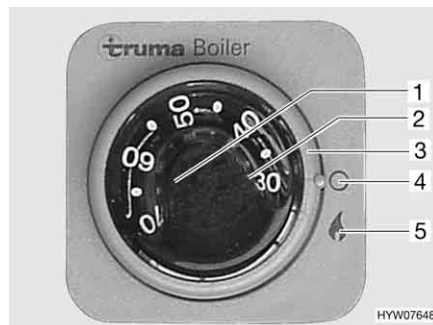

- 1 Temperaturdrejknop
- 2 Rød kontrollampe "fejl"
- 3 Drejekontakt
- 4 Fra
- 5 Til

Billede 154 Betjeningsenhed til Truma-vandvarmeren (gasdrift)

- Tændes:**
- Tag afskærmningen af udstødningsskorstenen.
 - Åbn hovedafspærringsventilen på gasflasken og gasafspærringsventilen "vandvarmer".
 - Stil drejekontakten (Billede 154,3) på "▲" (Billede 154,5). Den grønne kontrollampe "drift" oplyser drejknappen (Billede 154,1).
 - Indstil den ønskede vandtemperatur med drejknappen (Billede 154,1).

Den røde kontrollampe (Billede 154,2) lyser, hvis der foreligger en fejl (se kapitel 14).

- Slukkes:**
- Stil drejekontakten (Billede 154,3) på betjeningsenheden (Billede 154) på "○" (Billede 154,4).
 - Luk gasafspærringsventilen "vandvarmer" og hovedafspærringsventilen på gasflasken.
 - Sæt afskærmningen på udstødningsskorstenen.

Den røde kontrollampe (Billede 154,2) lyser, hvis der foreligger en fejl (se kapitel 14).

230 V-eldrift Vandvarmeren drives udelukkende med strøm.



- ▷ 230 V-eldriften er kun mulig, når køretøjet er tilsluttet til 230 V-forsyning.



Billede 155 Kipafbryderen til Truma-vandvarmeren (230 V-eldrift)

- Tændes:**
- Tilslut køretøjet til den eksterne 230 V-forsyning, og tænd 230 V-sikringsautomaten.
 - Tænd kipafbryderen (Billede 155,1). Kontrollampen i kontakten lyser. Vandet i vandvarmeren opvarmes til 65 °C.

- Slukkes:**
- Stil kipafbryderen (Billede 155,1) på "O". Kontrollampen i kontakten slukker.

Kombineret drift

Hvis gasdrift og 230 V-eldrift er tændt samtidigt, opvarmes vandet i vandvarmeren hurtigere.



- ▷ Yderligere informationer findes i den separate betjeningsvejledning fra producenten.

Fyldning/tømning af vandvarmeren

Vandvarmer forsynes med vand fra vandtanken.

Afhængigt af udførelsen er køretøjet udstyret med en eller flere aftapningshaner til vandvarmeren. Aftapningshanerne kan have forskellige former (vippegreb eller drejhætte).

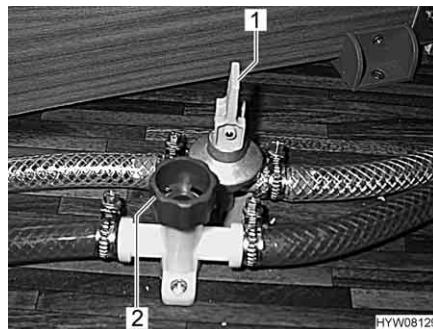

Billede 156 Aftapningshaner

Påfyldning af vandvarmeren med vand:

- Luk alle aftapningshaner til vandvarmeren. Hertil stilles vippegrebet (Billede 156,1) vandret, eller hættten (Billede 156,2) drejes med uret.
- Stil alle vandhaner på "varm" og skru op for dem. Vandpumpen kobles til. Varmtvandsledningerne fyldes med vand.
- Lad vandhanerne være åbne, indtil vandet løber ud af vandhanerne uden bobler. Kun på denne måde er det sikret, at vandvarmeren er fyldt med vand.
- Luk alle vandhanerne.

- Tømning af vandvarmeren:*
- Stil drejekontakten (Billede 154,3) på betjeningsenheden (Billede 154) på "O" (Billede 154,4), eller stil kipafbryderen (Billede 155,1) på "O".
 - Stil drejeknappen (Billede 154,1) på venstreslag.
 - Åbn alle aftapningshaner til vandvarmeren. Hertil stilles vippegrebet (Billede 156,1) vandret, eller hætten (Billede 156,2) drejes mod uret.
 - Kontrollér, om vandet løber helt ud af vandvarmeren (ca. 12,5 liter).

9.2.10 Terme (delvis ekstraudstyr)



- ▷ Montér ikke en kontraventil i koldtvalsledning mellem termen og vandpumpen.
- ▷ Indsæt en trykreduktionsanordning ved tilslutning til en central vandforsyning eller ved kraftigere pumper. Termen er beregnet til en tryk på indtil maks. 1,2 bar. Indsæt derudover en sikkerheds-/udløbsventil i koldtvalsledningerne.



- ▷ Vandet fra termen må ikke anvendes som drikkevand.



Billede 157 Betjeningskontakt for termen

Termen kan enten anvendes med 230 V-forsyningen (elektrisk drift), med varmluft fra varmesystemet eller med begge energityper. Termen opvarmer ca. 5 l vand til ca. 65 °C.

Den elektriske drift tændes med betjeningskontakten (Billede 157). Kontrollampen (Billede 157,1) i kontakten skal lyse.

Ved varmluft-drift opvarmes vandet i termen med varmeovnen og cirkulationsluften.

Afhængigt af modellen er køretøjet udstyret med en eller to aftapningshaner til termen.

- Tændes:*
- Tilslut køretøjet til den eksterne 230 V-forsyning, og tænd 230 V-sikringsautomaten.
 - Tænd for betjeningskontakten (Billede 157). Kontrollampen (Billede 157,1) i kontakten lyser. Vandet i termen opvarmes til 65 °C.
- Slukkes:*
- Sluk betjeningskontakten (Billede 157). Kontrollampen (Billede 157,1) i kontakten slukker.

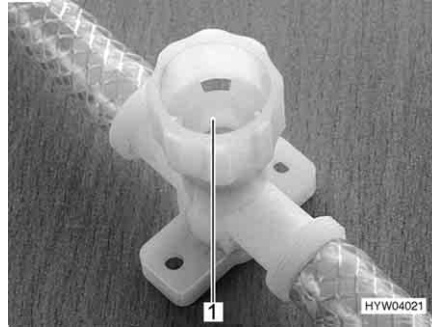

Billede 158 Aftapningshane til terme

Påfyldning af termen med vand:

- Tilslut køretøjet til den eksterne 230 V-forsyning, og tænd 230 V-sikringsautomaten.
- Sluk betjeningskontakten (Billede 157). Kontrollampen (Billede 157,1) i kontakten lyser ikke.
- Luk alle aftapningshaner. Drej kapperne (Billede 158,1) med uret.
- Stil alle vandhaner på "varm" og skru op for dem. Vandpumpen kobles til. Varmtvandsledningerne fyldes med vand.
- Lad vandhanerne være åbne, indtil vandet løber ud af vandhanerne uden bobler. Kun på denne måde er det sikret, at termen er fyldt med vand.
- Luk alle vandhanerne.

Tømning af termen:

- Sluk 230 V-forsyningen på 230 V-sikringsautomaten.
 - Åbn bundproppen på vandtanken.
 - Stil alle vandhaner i midterstillingen, og åbn dem.
 - Sæt håndbruseren op i brusestilling.
 - Hold vandpumpen op, indtil vandrørene er helt tømt.
 - Åbn alle termens aftapningshaner. Dertil drejes kapperne (Billede 158,1) mod uret.
 - Kontrollér, om vandet er løbet helt ud af termen.
- ▷ Yderligere informationer findes i den separate betjeningsvejledning fra producenten.



9.3 Klima anlæg (ekstraudstyr)

9.3.1 Dometic



- ▷ Når apparatet er i brug, skal altid mindst én ventilationsklap være åben.



- ▷ Opvarmningen af køretøjet kan om vinteren understøttes af klima anlægget, men ikke erstattes af det.
- ▷ Se derudover betjeningsvejledningen fra producenten.

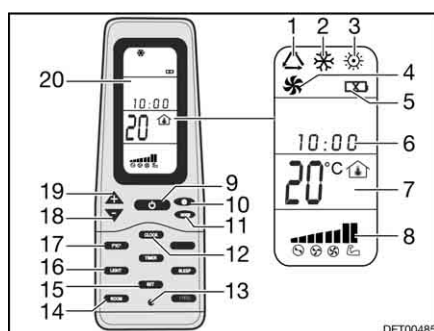

Billede 159 Fjernbetjening

- 1 Symbol driftsform Automatik
- 2 Symbol driftsform Kold
- 3 Symbol driftsform Varm
- 4 Symbol driftsform Ventilation
- 5 Symbol Batterier aflades
- 6 Klokkeslæt
- 7 Visning af temperatur
- 8 Visning af ventilatorhastighed
- 9 Knap ON/OFF
- 10 Knap ventilatorhastighed
- 11 Knap driftsart "MODE"
- 12 Knap klokkeslæt "CLOCK"
- 13 Knap Reset
- 14 Knap visning af indvendig temperatur "ROOM"
- 15 Knap lagring "SET"
- 16 Knap lys "LIGHT" (option)
- 17 Knap skift temperaturenhed "F/C°"
- 18 Knap temperatursænkning "-"
- 19 Knap temperaturstigning "+"
- 20 Display

Ret altid fjernbetjeningen mod loftsenheden for at udføre de enkelte funktionskommandoer.

Driftsarter Klima anlægget har følgende driftsarter:

- Automatisk
- Ventilation, manuel
- Køling, manuel
- Varmeovn, manuel

- Tændes:**
- Tryk på knappen ON/OFF (Billede 159,9).
 - Tryk på knappen "Mode" (Billede 159,11), indtil den ønskede driftsart (Billede 159,1, 2, 3 eller 4) vises på displayet (Billede 159,20).
 - Indstil den ønskede temperatur med knapperne "+" (Billede 159,19) og "-" (Billede 159,18).
 - Vælg det ønskede ventilatortrin med knappen ventilatorhastighed (Billede 159,10).

- Slukkes:**
- Tryk på knappen ON/OFF (Billede 159,9).



Billede 160 Klimaenhet (Dometic)

Lysdiode Lysdioden (LED) (Billede 160,4) på loftsenheden (Billede 160,1) viser klimaenhetens driftstilstand:

Tilstand LED	Betydning
Slukket	Klimaenhet slukket
Orange	Klimaenhet driftsklar
Grøn	Klimaenhet i drift
Rød (gennemgående)	230 V-strømtilslutning mangler
Rød (blinker en gang)	Fejl på temperatursonde indvendig
Rød (blinker to gange)	Fejl på temperatursonde udvendig

Luftstrøm Luftstrømmen kan styres i forskellige retninger. Fordelingen af luftstrømmen frem eller tilbage kan indstilles trinløst.

Luftstrøm indstilles:

- Indtil de to styreanordninger (Billede 160,3 og 5) i den ønskede position.
- Drej drejeknappen (Billede 160,2) på skyderegulatoren mod uret. Skyderegulatoren er løsnet til luftfordelingen.
- Skub skyderegulatoren frem eller tilbage i den ønskede position. Den side, hvor skyderegulatoren befinder sig, lukkes.
- Drej drejeknappen fast til højre.

9.3.2 Telair



- ▷ Vent altid mindst 2 minutter, mellem der slukkes og tændes igen. Ellers bliver kompressoren beskadiget.
- ▷ Når apparatet er i brug, skal altid mindst én ventilationsklap være åben.



- ▷ Klimaanelægget kører kun, når køretøjet er tilsluttet til en 230 V-forsyning.
- ▷ Opvarmningen af køretøjet kan om vinteren understøttes af klimaanelægget, men ikke erstattes af det.
- ▷ Efter indkobling skal klimaanelægget bruge ca. 3 minutter, før kompressoren går i gang, og der afgives kold eller varm luft.
- ▷ Se derudover betjeningsvejledningen fra producenten.

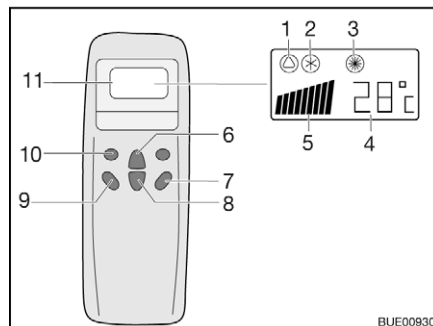

- 1 Symbol automatik
- 2 Symbol køling
- 3 Symbol varme
- 4 Visning temperatur (indstillet)
- 5 Visning af ventilatorhastighed
- 6 Knap temperaturforøgelse
- 7 Knap "ON/OFF"
- 8 Knap temperaturreduktion
- 9 Knap ventilatorhastighed
- 10 Knap driftsart ("Mode")
- 11 Display

Billede 161 Fjernbetjening

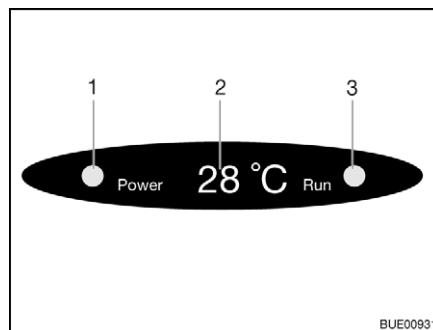

- 1 Kontrollampe nettilslutning
 - 2 Visning temperatur (aktuelt)
 - 3 Kontrollampe driftsmåde
- Grøn: Køling
Rød: Varmeovn

Billede 162 Visning på diffusoren

Ret altid fjernbetjeningen mod modtageren for at udføre de enkelte funktionskommandoer.

Driftsarter

- Automatisk
- Køling
- Varmeovn

Tændes:

- Tryk på knappen "ON/OFF" (Billede 161,7).
- Tryk på knappen "Mode" (Billede 161,10), indtil den ønskede driftsart (Billede 161,1, 2 eller 3) vises på displayet. Den tilsvarende kontrollampe på visningen på diffusoren (Billede 162,3) lyser.
- Indstil den ønskede temperatur med knapperne temperaturforøgelse (Billede 161,6) eller temperaturreduktion (Billede 161,8).
- Vælg det ønskede ventilatortrin med knappen ventilatorhastighed (Billede 161,9).

Slukkes: ■ Tryk på knappen "ON/OFF" (Billede 161,7).



- ▷ Når klimaanlægget har været i varmedrift, løber ventilatoren efter nogle minutter endnu for at lede varmen helt ud.

9.3.3 Truma



- ▷ Klimaanlægget kører kun, når køretøjet er tilsluttet til en 230 V-forsyning.
 ▷ Den eksterne 230 V-forsyning skal være sikret med mindst 3 A. I modsat fald er en korrekt drift af klimaanlægget ikke mulig.

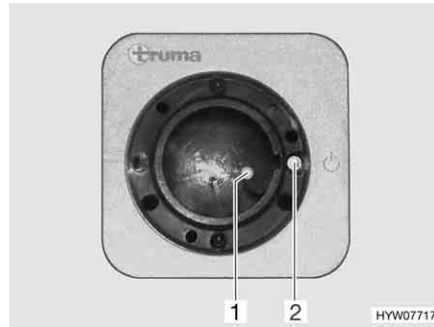

Billede 163 Modtager

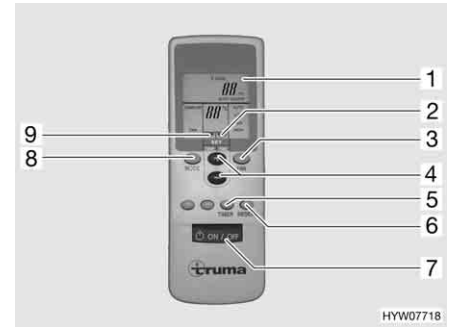

Billede 164 Fjernbetjening

Ret altid fjernbetjeningen mod modtageren for at udføre de enkelte funktionskommandoer.

- Tændes:**
- Tilslut køretøjet til 230 V-forsyningen. Klimaanlægget er driftsklar.
 - Tænd fjernbetjeningen på kontakten (Billede 164,7). Den grønne kontrollampe (Billede 163,1) viser kølingen.
 - Indstil den ønskede driftsart med knappen (Billede 164,8).
 - "FAN": Kun ventilation uden køling.
 - "COMFORT": Køling. Ventilatorydelsen og rumtemperaturen kan indstilles individuelt. Den grønne kontrollampe i modtageren signaliserer kompressorens drift og dermed kølingen.
 - Indstil efter behov den ønskede ventilatorydelse og rumtemperatur med knapperne (Billede 164,3 og 4). Pilen (Billede 164,9) viser den valgte indstillingsmodus.

Når temperaturen, der er indstillet på fjernbetjeningen, er nået, slukker den grønne kontrollampe, kompressoren standser, og cirkulationsluftblæseren fortsætter med at køre.



- ▷ På modtageren befinder der sig en ekstra trykknop (Billede 163,2), som klimaanlægget også kan tændes og slukkes med uden fjernbetjening. Hvis klimaanlægget tændes med denne trykknop, vælges driftsarten, der sidst var indstillet på fjernbetjeningen, automatisk.

Slukkes: ■ Tryk igen på knappen (Billede 164,7) på fjernbetjeningen for at slukke.



- ▷ Under kølingen dannes der kondensvand på fordampere. Anvend klimaanlægget ca. 5 til 10 minutter i stillingerne "FAN" og "HIGH" for at tørre fordampere og modvirke en mulig bakteriedannelse.

Timer Med det integrerede kontaktur kan klimaanlægget automatisk tændes eller slukkes indtil 15 timer i forvejen fra det aktuelle klokkeslæt. En forprogrammering til et bestemt klokkeslæt er ikke mulig.

- Tænd klimaanlægget med knappen (Billede 164,7) på fjernbetjeningen for at programmere.
- Indstil den ønskede driftsart og rumtemperatur med knapperne (Billede 164,8, 3 og 4).
- Vælg den ønskede funktion (Billede 164,1) med knappen (Billede 164,5):
 - "ON": Tændes
 - "OFF": Slukkes
- Vælg den ønskede funktionstid (1 til 15 timer) med knapperne (Billede 164,4). Pilen (Billede 164,2) blinker og viser indstillingsmodusen.
- Hvis "ON" (tændes) blev valgt, skal klimaanlægget igen slukkes på fjernbetjeningen efter indstillingen. Kontrollampen i modtageren blinker og bekræfter programmeringen.
- Hvis "OFF" (slukkes) blev valgt, blinker kontrollampen i modtageren og bekræfter programmeringen. **Sluk ikke** klimaanlægget på fjernbetjeningen.



- ▷ For at skåne batterierne i fjernbetjeningen kan infrarød-senderen dækkes med hånden efter "OFF"-programmeringen og fjernbetjeningen derefter slukkes. På den måde overføres der ikke noget signal til modtageren, og programmeringen bibeholdes.
- ▷ Med knappen (Billede 164,6) sendes fjernbetjeningens indstillinger gentagne gange til modtageren.
- ▷ Yderligere informationer findes i den separate betjeningsvejledning fra producenten.

9.4 Komfur



- ▶ Lad aldrig gas strømme uforbrændt ud af hensyn til eksplosionsfaren.
- ▶ Sørg for en tilstrækkelig ventilation, før komfuret tages i brug. Åbn vinduet eller taglugen.
- ▶ Anvend ikke gasapparatet eller gasbageovnen til opvarmning.
- ▶ Anbring ikke gardiner eller forhæng umiddelbart i nærheden af komfuret. Brandfare!
- ▶ Anvend grydehandsker eller grydelapper ved omgang med varme gryder, pander og lignende genstande. Fare for kvæstelser!

9.4.1 Gasapparat



- ▶ Mens der er tændt, og når gasapparatet er i brug, må der ikke være brændbare eller let antændelige genstande som viskestykker, servietter osv. i nærheden af gasapparatet. Brandfare!
- ▶ Når der tændes, skal dette kunne ses oppefra, og blusset må ikke være dækket af gryder, der er stillet på gasapparatet.
- ▶ Hvis der findes en flammebeskyttelsesplade, skal flammebeskyttelsespladen altid stilles op, når gasapparatet anvendes.
- ▶ Gasapparatets afdækning lukkes med fjederkraft. Ved lukningen er der fare for at komme til skade!



- ▷ Stil ikke varme genstande som f.eks. gryder på køkkenvaskafdækningen. Kunststoffet kan blive deformeret.
- ▷ Gasapparatets afdækning af glas må ikke bruges som kogeplade.
- ▷ Luk ikke gasapparatets afdækning, mens gasapparatet er i brug.
- ▷ Gasapparatets afdækning må ikke belastes af tryk, når den er lukket.
- ▷ Stil ikke varme gryder på gasapparatets afdækning.
- ▷ Hold gasapparatets afdækningen åben efter madlavningen, indtil brænderne ikke længere afgiver varme. Glaspladen kan ellers springe.



- ▷ Anvend kun gryder og pander, hvis diameter er egnet til risten over gasapparatets brænder.
- ▷ Når flammen slukker, spærrer tændsikringsventilen automatisk for gastilførslen.
- ▷ Yderligere informationer findes i den separate betjeningsvejledning fra apparatproducenten.

Køkkenblokken er udstyret med et gasapparat med 3 flammer.

Afhængigt af modellen tændes gasapparatet manuelt eller med en tændingsautomat.

Manuel tænding

Gasapparatet skal tændes manuelt.



Billede 165 Betjeningselementer for gasapparatet

- Tændes:**
- Åbn hovedafspærringsventilen på gasflasken og gasafspærringsventilen "komfur".
 - Gasapparatets afdækning åbnes.
 - Drej drejeregulatoren (Billede 165, 1) på det ønskede blus til tændingspositionen (stor flamme).
 - Tryk på drejeregulatoren, og hold den inde.

- Tænd brænderen med en gastænder, en tændstik eller med andre egnede tændingsanordninger.
- Når flammen brænder, skal drejeregulatoren holdes nede endnu 10 til 15 sekunder, indtil tændsikringsventilen holder gastilførslen åben.
- Slip drejeregulatoren, og drej den til den ønskede indstilling.
- Hvis det ikke lykkes at tænde, skal proceduren gentages fra starten.

- Slukkes:*
- Drej drejeregulatoren hen i 0-stilling. Flammen slukker.
 - Luk gasafspærringsventilen "komfur" og hovedafspærringsventilen på gasflasken.

Tændingsautomatik Gasapparatet er udstyret med en elektronisk tænding.

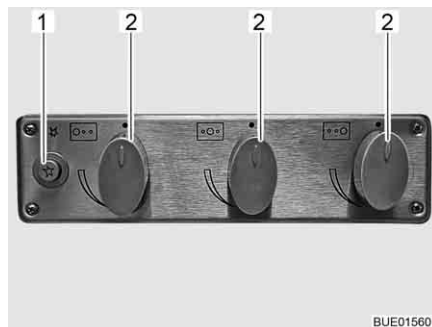

Billede 166 Betjeningselementer for gasapparatet

- Tændes:*
- Åbn hovedafspærringsventilen på gasflasken og gasafspærringsventilen "komfur".
 - Gasapparatets afdækning åbnes.
 - Vip afhængigt af modellen flammebeskyttelsespladen op, og lås den.
 - Drej drejeregulatoren (Billede 166,2) på det ønskede blus til tændingspositionen (stor flamme).
 - Tryk på trykknappen (Billede 166,1). Tændingsautomaten frembringer tændgnister. Der høres en klikkende lyd.
 - Når flammen brænder, skal drejeregulatoren holdes nede endnu 10 til 15 sekunder, indtil tændsikringsventilen holder gastilførslen åben.
 - Slip drejeregulatoren, og drej den til den ønskede indstilling.
- Slukkes:*
- Drej drejeregulatoren hen i 0-stilling. Flammen slukker.
 - Luk gasafspærringsventilen "komfur" og hovedafspærringsventilen på gasflasken.

9.4.2 Gasbageovn (Dometic) (ekstraudstyr)



- ▶ Hold altid ventilationsåbningerne på gasbageovnen åbne.
- ▶ Mens der er tændt, og når bageovnen er i brug, må der ikke være brændbare eller let antændelige genstande som viskestykker, tøj osv. i nærheden af gasbageovnen. Brandfare!
- ▶ Hvis det ikke lykkes at tænde, skal proceduren gentages fra starten. Kontrollér evt., om der mangler gas og/eller strøm i gasbageovnen.
- ▶ Hvis gasbageovnen alligevel ikke fungerer, skal gasafspærringsventilen lukkes og serviceafdelingen kontaktes.
- ▶ Hvis brænderflammen slukkes ved et uheld, skal drejeregulatoren drejes til "O" og brænderen være slukket i mindst 1 minut. Tænd først derefter igen.
- ▶ Under driften opvarmes dele af gasbageovnen. Varme dele må ikke berøres med de bare hænder.
- ▶ Retter, rist og bradepande sættes således ind i gasbageovnen, at de ikke kommer i kontakt med flammen.
- ▶ Bageovn og grill må kun tændes, når bageovnens dør er åben.
- ▶ Bageovnens dør skal altid være halvt åben, mens De griller.
- ▶ Brug ikke grillen længere end 25 minutter.



- ▷ Afhængigt af modellen er køretøjet udstyret med en af to forskellig gasbageovne. Betjeningen er den samme for begge gasbageovne, som kun er forskellige af udseende.
- ▷ Alt efter modellen er der integreret en grill i gasbageovnen.
- ▷ Inden gasbageovnen bruges første gang, skal den være tændt i 30 minutter ved højeste temperatur uden indhold.
- ▷ Når flammen slukker, spærrer tændsikringsventilen automatisk for gastilførslen.
- ▷ En sikkerhedsafbryder forhindrer tænding, mens bageovnens dør er lukket.
- ▷ Hvis tændingen mislykkes flere gange, drejes regulatoren til "O". Efter mindst 1 minuts ventetid, tændes gasbageovnen manuelt. Kontrollér evt., om der mangler gas og/eller strøm i gasbageovnen. Hvis gasbageovnen alligevel ikke fungerer, skal gasafspærringsventilen lukkes og serviceafdelingen kontaktes.
- ▷ Yderligere informationer findes i den separate betjeningsvejledning fra producenten.

Gasbageovnen er udstyret med en elektronisk tænding.



Billede 167 Gasbageovn (Dometic TecTower)

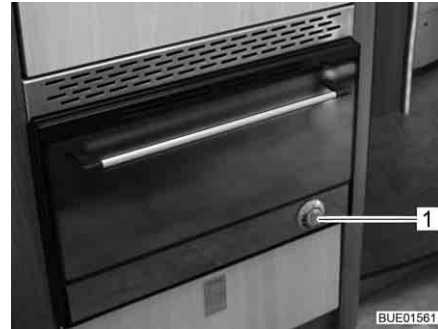

Billede 168 Gasbageovn (Dometic)

Symbolerne på drejeregulatorerne (Billede 167,1 og Billede 168,1) på de to gasbageovne betyder det samme:

-  og  står for bageovn
-  og  står for grill.

Tænding af bageovnen:

- Åbn hovedafspærringsventilen på gasflasken og gasafspærringsventilen "bageovn".
- Åbn bageovnens dør helt. Sikkerhedsafbryderen frigiver dermed tændingen.
- Tryk drejeregulatoren (Billede 167,1 og Billede 168,1), hold den trykket nede, og drej den til venstre til den ønskede indstilling. Hold drejeregulatoren trykket nede i yderligere 5-10 sekunder. Der tændes automatisk.
- Slip drejeregulatoren.
- Luk bageovnens dør.

Tænding af grillen:

- Åbn hovedafspærringsventilen på gasflasken og gasafspærringsventilen "bageovn".
- Åbn bageovnens dør mindst til første stilling (ca. 45°).
- Tryk på drejeregulatoren, hold den nede, og drej den mod højre til grillsymbolet. Hold drejeregulatoren trykket nede i yderligere 5-10 sekunder. Der tændes automatisk.
- Slip drejeregulatoren.
- ▷ Bageovnens dør skal ikke lukkes ved grillning.



Slukkes:

- Drej drejeregulatoren til "O". Flammen slukker.
- Luk gasafspærringsventilen "bageovn" og hovedafspærringsventilen på gasflasken.

9.4.3 Mikrobølgeovn (ekstraudstyr)



- ▶ Kun fagpersonale må reparere mikrobølgeovnen. Hvis der udføres usagkyndige reparationer, kan der opstå alvorlige farer for brugeren.
- ▶ Fjern aldrig anordningen, der forhindrer, at der slipper mikrobølgeenergi ud.
- ▶ Anvend kun mikrobølgeovnen, når den er monteret korrekt.
- ▶ Brug kun mikrobølgeovnen, hvis dørens tætning ikke er beskadiget.
- ▶ Lad ikke mikrobølgeovnen være uden opsyn, når den er i brug.
- ▶ Hvis der dannes røg, skal mikrobølgeovnen holdes lukket, sluk for den, og afbryd strømforbindelsen.



- ▷ Brug kun mikrobølgeovnen, når drejetallerkenen og drejekrydset er sat i.
- ▷ Brug kun service, der egner sig til mikrobølgeovne.
- ▷ Mikrobølgeovnen må ikke bruges, når den er tom, men kun med egnet indhold.



- ▷ Ved kogetider under 2 minutter: Drej først drejeregulatoren forbi "2", og stil den derefter tilbage på den ønskede kogetid.
- ▷ Yderligere informationer findes i den separate betjeningsvejledning fra producenten.



Billede 169 Betjeningslementer til mikrobølgeovnen

- Tændes:**
- Tryk på knappen (Billede 169,3) for at åbne ovnlågen, og stil madvarerne ind i ovnrummet.
 - Luk døren. Der kan høres et klik, når den falder i hak.
 - Vælg effekten på drejeknappen (Billede 169,1).
 - Vælg kogningen på drejeknappen (Billede 169,2). Kogetiden begynder.

Når kogningen er slut, lyder der en signaltone. Mikrobølgeovnen slukkes automatisk.

- Slukkes:**
- Tryk på knappen (Billede 169,3) for at åbne ovnlågen, og tag madvarerne ud.

9.4.4 Emhætte (ekstraudstyr)

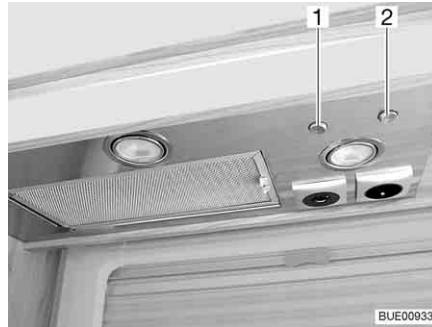

Billede 170 Emhætte

Over komfuret befinder der sig en emhætte. Den indbyggede effektive emhætte transporterer damp og stegeos direkte ud i det fri. Tryk på den højre kipafbryder (Billede 170,2) for at tænde emhætten.

Med den venstre kipafbryder (Billede 170,1) kan de to lamper i emhætten tændes.

9.5 Køleskab

Tilslut kun køleskabet via 12 V-instrumentnet under kørslen. Ved høje omgivelsestemperaturer når køleskabet ikke længere op på en fuld kølestyrke.



- ▷ Køleskabets køleydelse afhænger af køretøjets stilling. Allerede fra en hældning på 5° kan køleydelsen falde. Derfor skal køretøjet altid stilles vandret på parkeringsstedet.
- ▷ Absorber-køleskabe arbejder ved normal rumtemperatur (ca. 21 °C) i det angivne temperaturområde. Ved betydeligt højere omgivelsestemperaturer (> 30 °C) reduceres køleydelsen. Årsagen er, at kølemidlets "fordampertemperatur" absorber-køleskabe er lavere end ved kompressor-køleskabe.

9.5.1 Køleskabets ventilationsgitter

Hvis udetemperaturen er høj, sikres køleaggregatets fulde kølestyrke kun, hvis køleskabet ventileres tilstrækkeligt. For at opnå en bedre ventilation kan ventilationsgitterne på køleskabet tages af.

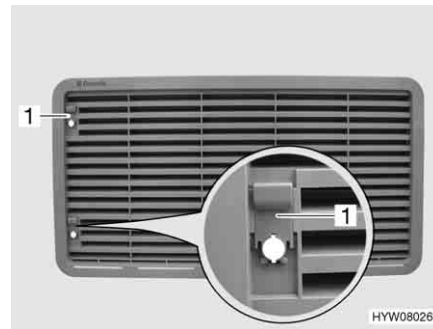

- ▷ Lås altid dørene, når køleskabets ventilationsgitter monteres. Når det regner kan der ellers trænge vand ind.

Dometic

Billede 171 Køleskabets ventilationsgitter (med skyder)

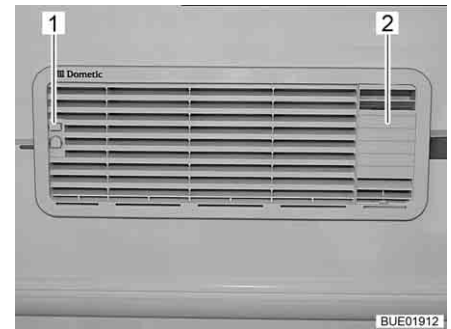

Billede 172 Køleskabets ventilationsgitter (med indsats til udstødning)

Afmontering:

- Alt efter udstyr skal skyderen (Billede 171,1 hhv. Billede 172,1) skydes opad.
- Tag ventilationsgitteret på køleskabet af.
- Frigør indsatsen til udstødning (Billede 172,2) foroven, og tag den af.



Billede 173 Køleskabets ventilationsgitter (med skrue)

Afmontering:

- Drej skruen (Billede 173,1) en kvart omdrejning ved hjælp af en mønt.
- Tag ventilationsgitteret på køleskabet af.

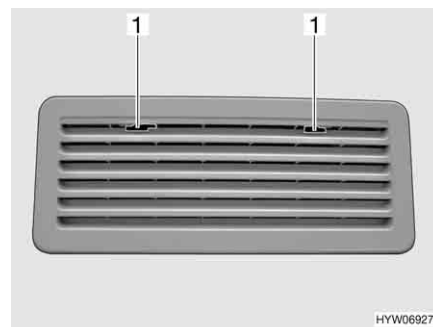
Thetford

Billede 174 Køleskabets ventilationsgitter (Thetford)

Afmontering:

- Skub låsen (Billede 174,1) mod midten.
- Tag ventilationsgitteret på køleskabet af.

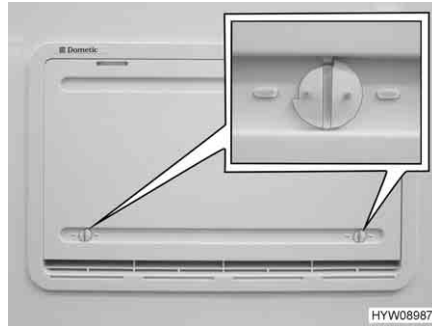

Billede 175 Vinterafdækning

Vinterafdækning

Hvis køleskabet skal være i drift ved lave udetemperaturer, anbefaler producenten, at der anvendes vinterafdækning (Billede 175) til køleskabets ventilationsgitter.

I følgende tabel er der angivet de temperaturområder, hvor vinterafdækningen eller den isolerede vinterafdækning bør anvendes.

Temperatur	Afskærmning
Under 10 °C	Vinterafdækning (kun nedre ventilationsgitter i køleskabe med et omfang på under 130 liter)
Under -5 °C	Isoleret vinterafdækning (anbringes kun på nedre ventilationsgitter)



- ▷ Vinterafdækningen skal fjernes med det samme, så snart temperaturen overstiger de angivne værdier. Køretøjet kan i modsat fald blive beskadiget.

Montering:

- Åbn begge låse (Billede 175) (rille står vandret).
- Fastgør vinterafdækningen over ventilationsgitteret.
- Lås låsene ved hjælp af en lille mønt (rille står lodret).

Afmontering:

- Åbn begge låse (Billede 175) (rille står vandret).
- Fjern vinterafdækningen fra ventilationsgitteret.
- ▷ Vinterafdækningen kan blive siddende, mens der køres.



9.5.2 Drift (Dometic med manuelt energivalg-system MES)

Driftsarter Køleskabet kan fungere i tre driftsarter:

- Gasdrift
- 230 V vekselspænding
- 12 V jævnspænding

Driftsarten indstilles med betjeningselementerne på køleskabets blændliste.



- ▷ Tænd kun for en energikilde.
- ▷ Køleskabet har brug for en konstant 12 V-styrespænding, uafhængigt af den anvendte energitype. Der er en styrespænding, så snart el-blokken er tændt. Derved er der altid hvilestrøm tilstede, også ved slukket køleskab. Sluk altid el-blokken ved en midlertidig opklodsning.

Gasdrift



- ▶ Lad aldrig gas strømme uforbrændt ud af hensyn til eksplosionsfaren.

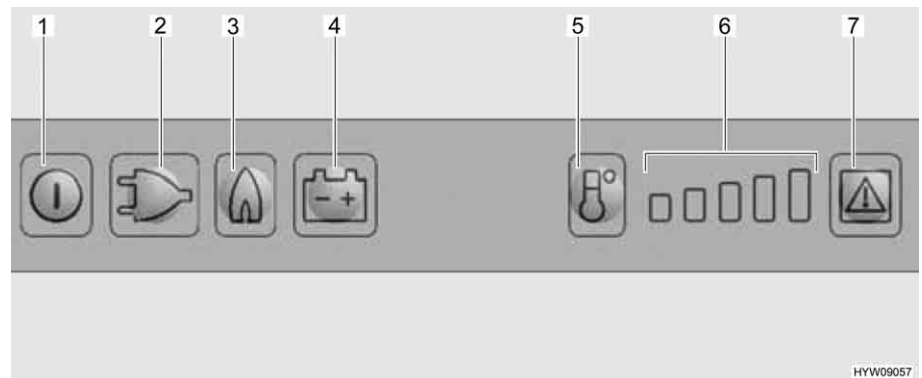

Billede 176 Betjeningselementer til køleskabet

- 1 Knap til/fra
- 2 Lystast for driftsart "230 V"
- 3 Lystast for driftsart "Gas"
- 4 Lystast for driftsart "12 V"
- 5 Knap til valg af temperaturtrin
- 6 Visning af temperaturtrin
- 7 Lystast "Fejl"

- Tændes:**
- Åbn hovedafspærringsventilen på gasflasken og gasafspærringsventilen "køleskab".
 - Tryk på knappen til/fra (Billede 176,1) i ca. 2 sekunder. Køleskabet tændes. Knappen for den sidst valgte driftsart lyser.
 - Tryk i givet fald på knappen for driftsart "Gas" (Billede 176,3). Knappen lyser. Gastilførslen er åben. Der tændes automatisk. Der kan høres en tikkende lyd, indtil tændingen er afsluttet.
 - Indstil køletemperaturen med knappen til valg af temperaturtrin (Billede 176,5).
- Slukkes:**
- Tryk på knappen til/fra i ca. 2 sekunder. Der er slukket for køleskabet.
 - Luk gasafspærringsventilen "køleskab" og hovedafspærringsventilen på gasflasken.

Elektrisk drift

- ▷ Luk gasafspæringsventilen "køleskab", når køleskabet kører elektrisk.

Køleskabet kan køre med følgende spændinger:

- 230 V vekselspænding
- 12 V jævnspænding

230 V-drift tændes:

- Tryk på knappen til/fra (Billede 176,1) i ca. 2 sekunder. Køleskabet tændes. Knappen for den sidst valgte driftsart lyser.
- Tryk i givet fald på knappen for driftsart "230 V" (Billede 176,2). Knappen lyser.
- Indstil køletemperaturen med knappen til valg af temperaturtrin (Billede 176,5).

230 V-drift slukkes:

- Tryk på knappen til/fra i ca. 2 sekunder. Der er slukket for køleskabet.

12 V-drift tændes:

- Tryk på knappen til/fra (Billede 176,1) i ca. 2 sekunder. Køleskabet tændes. Knappen for den sidst valgte driftsart lyser.
- Tryk i givet fald på knappen for driftsart "12 V" (Billede 176,4). Knappen lyser.
- Indstil køletemperaturen med knappen til valg af temperaturtrin (Billede 176,5).

12 V-drift slukkes:

- Tryk på knappen til/fra i ca. 2 sekunder. Der er slukket for køleskabet.

I 12 V-drift forsynes køleskabet udelukkende med spænding fra køretøjets startbatteri. Men startbatteriet forsyner kun køleskabet med 12 V, når køretøjsmotoren kører. Når køretøjsmotoren er standset, afbrydes køleskabet elektrisk fra spændingsforsyningen i opholdsområdet. Skift derfor til gasdrift ved længere pauser på turen.



- ▷ Yderligere informationer findes i den separate betjeningsvejledning "Køleskab".

9.5.3 Drift (Dometic RMD med automatisk energivalg-system)

Driftsarter

Køleskabet er udstyret med det automatiske energivalg-system (AES). Hvis valgkontakten står på "AES", vælger AES automatisk den optimale energikilde og styrer driften af køleskabet. Manuelle indgreb for at foretage energivalget er ikke nødvendige, men mulige.

AES vælger blandt de følgende energikilder:

- 12 V Solar (ekstraudstyr)
- 230 V vekselspænding
- Gas
- 12 V jævnspænding

Valget af energikilden er fastlagt i denne rækkefølge.



- ▷ Køleskabet har brug for en konstant 12 V-styrespænding, uafhængigt af den anvendte energitype. Styrespændingen hentes fra opholdsrummets batteri. Derved er der altid hvilestrøm tilstede, også ved slukket køleskab. Frakobl altid køleskabet fra batteriet ved en midlertidig opklodsning.

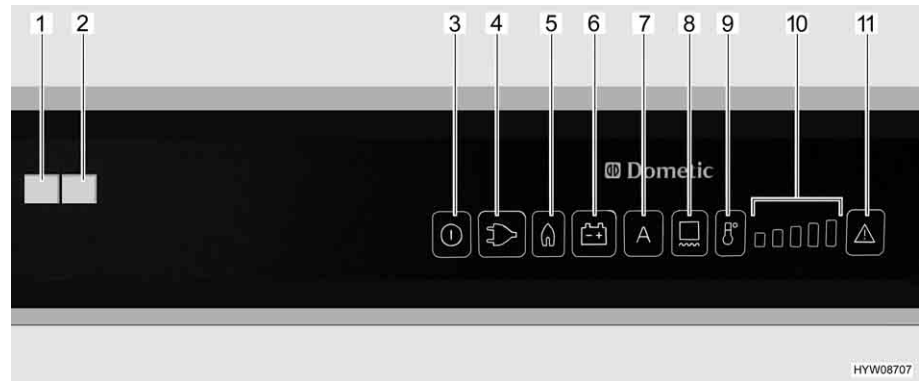

Billede 177 Betjeningselementer til køleskabet (Dometic RMD)

- 1 Kontrollampe "Fejl" (synligt ved lukket køleskabsdør)
- 2 Kontrollampe "Drift" (synligt ved lukket køleskabsdør)
- 3 Knap til/fra
- 4 Lystast for driftsart "230 V"
- 5 Lystast for driftsart "Gas"
- 6 Lystast for driftsart "12 V"
- 7 Lystast for driftsart "AES" (automatisk energivalg-system)
- 8 Lystast for rammeopvarmning
- 9 Knap temperaturtrin-udvalg
- 10 Visning af temperaturtrin
- 11 Lystast for "Fejl"/"Reset" ved gasdrift

230 V-drift Hvis driftsmodus er stillet på "AES" og 230 V-forsyningen er tilsluttet, vælger AES fortrinsvis denne energikilde.

12 V-drift Hvis driftsmodus er stillet på "AES", vælger AES kun 12 V-drift, når køretøjsmotoren kører (dynamosignal D+).

Gasdrift



► Lad aldrig gas strømme uforbrændt ud af hensyn til eksplosionsfaren.



- ▷ Ved anvendelse af autogas skal gasbrænderen rengøres oftere.
- ▷ Åbn hovedafspærringsventilen på gasflasken og gasafspærringsventilen "køleskab".

AES vælger gasforsyningen, hvis driftsmodus er stillet på "AES", og der **ikke** er tilsluttet 230 V-forsyning, og køretøjets motor er **standset**. Når der vælges gasdrift, åbnes tændingssikringen automatisk, så der kan strømme gas til brænderen. Samtidig tilkobles den elektroniske tænder. Hvis gasflammen slukkes, f.eks. på grund af træk, aktiveres tænderen straks og tænder gassen igen. I tilfælde af fejl i gasdriften blinker lystasten "Gas" (Billede 177,5) og "Fejl" (Billede 177,11). Kontrollampen "Fejl" (Billede 177,1) lyser, og der afspilles en lydalarm i 20 sekunder.

Omstilling mellem energikilderne



- ▶ I nærheden af benzintanke er åben ild forbudt. Hvis opholdet varer længere end 15 minutter, skal køleskabet slukkes på energivalgkontakten.

Ved omstilling fra energikilderne 230 V eller 12 V til gas er der monteret tidsmæssige omstillingsforsinkelser i AES. Ved omstillingen fra f.eks. 12 V-drift til gasdrift er der indbygget en forsinkelse på 15 minutter i AES. Derved forhindres en omstilling til gasdrift ved korte stop med standset motor (f.eks. stop ved benzintank).

Køletemperaturregulering

Når der tændes for køleskabet, vælger det automatisk den midterste termostatindstilling. Denne indstilling kan reguleres manuelt med knappen temperaturtrin-udvalg (Billede 177,9). Kontrollamperne (Billede 177,10) viser den valgte termostatindstilling. Med knappen temperaturtrin-udvalg indstilles køletemperaturen for alle tre energityper. Det varer et par timer, indtil køleskabet har nået den normale driftstemperatur. Ved omstilling af driftsarten bibeholdes termostatindstillingen. Køletemperaturen bibeholdes uafhængigt af energitypen.

Rammeopvarmning (RO)



- ▷ Når rammeopvarmningen er tændt, forbruger den ca. 4 Watt. Det gælder også ved gasdrift. For at undgå, at opholdsrummets batteri aflades, bør rammeopvarmningen ikke køres permanent i gasdrift, eller du skal slukke rammeopvarmningen.

For rammeopvarmningen kan følgende værdier for driftstid vælges:

- 2 timer
- 5 timer
- Permanentdrift (tændt i 30 minutter, derefter skiftevis tændt i 5 minutter og slukket i 5 minutter)

Indstilling af driftstid:

- Tænd rammeopvarmning i 2 timer: Tryk én gang på knappen (Billede 177,8). En bjælke i temperaturtrinsvisningen (Billede 177,10) lyser.
- Tænd rammeopvarmning i 5 timer: Tryk to gange på knappen (Billede 177,8). To bjælker i temperaturtrinsvisningen (Billede 177,10) lyser.
- Indstilling af rammeopvarmningen til permanentdrift: Tryk tre gange på knappen (Billede 177,8). Tre bjælker i temperaturtrinsvisningen (Billede 177,10) lyser.

Temperaturtrinsvisningen (Billede 177,10) viser i nogle sekunder driftstiden for rammeopvarmningen.

Ved høje udendørs temperaturer og høj luftfugtighed kan der dannes vanddråber på fryseboksens metalramme. Derfor er køleskabet udstyret med en rammeopvarmning til fryseboksen. Tænd ved høje temperaturer og høj luftfugtighed rammeopvarmningen med knappen (Billede 177,8). På den måde kan korrosion undgås. Når rammeopvarmningen er tændt, lyser lystasten (Billede 177,8).

Manuel betjening

- Tændes:**
- Åbn hovedafspæringsventilen på gasflasken og gasafspæringsventilen "køleskab".
 - Tryk på knappen til/fra (Billede 177,3) i ca. 2 sekunder. Køleskabet tændes, den sidst indstillede energitype eller "AES" vises.
 - Tryk på knappen for den ønskede energitype eller automatikmodus "AES".
 - Indstil køletemperaturen med knappen temperaturtrin-udvalg (Billede 177,9). Kontrollamperne (Billede 177,10) viser den valgte termostatindstilling.

I 12 V-drift forsynes køleskabet udelukkende med spænding fra opholdsrummets batteri.



- ▷ Hvis køleskabet er stillet manuelt på "12 V", forbruger det konstant strøm. Skift derfor til gasdrift, hvis køretøjsmotoren **ikke** kører, og køretøjet **ikke** er tilsluttet til 230 V-forsyningen.

- Slukkes:**
- Tryk på knappen til/fra (Billede 177,3) i ca. 2 sekunder. Køleskabet slukkes, ingen visning lyser.
 - Luk gasafspæringsventilen "køleskab" og hovedafspæringsventilen på gasflasken.

Ekstrafunktioner

I automatikmodus vises "AES" og den aktuelt brugte energitype. Hvis ingen knap trykkes, reduceres visningens lysstyrke efter få sekunder. Hvis døren er åben, slukkes den indvendige belysning efter 2 minutter. Hvis døren står åben i længere end 2 minutter, blinker kontrollampen drift, og der høres et akustisk signal.



- ▷ Yderligere informationer findes i den separate betjeningsvejledning "Køleskab".

9.5.4 Drift (Thetford med manuelt energivalg)

- ▷ Køleskabet starter med den sidst valgt indstilling, når det tændes.
- ▷ Blinkende lamper op betjeningsenheden viser, at der foreligger en fejl (se betjeningsvejledningen "Køleskab").

Driftsarter

Køleskabet kan fungere i tre driftsarter:

- Gasdrift
- 230 V-drift
- 12 V-drift

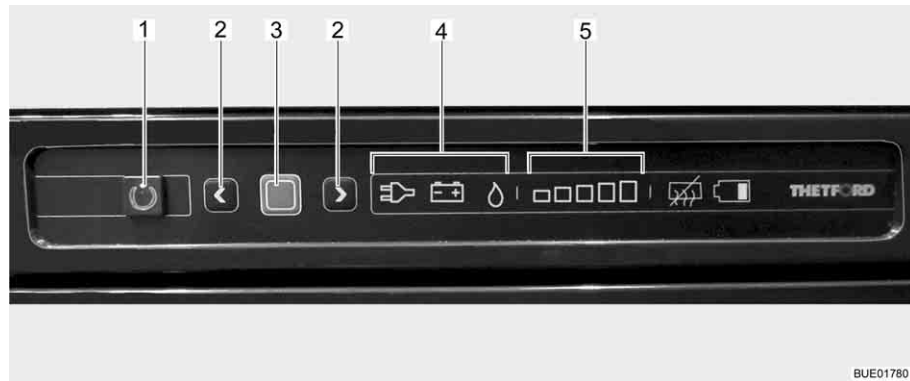

Billede 178 Betjeningselementer til køleskabet

- 1 Knap til/fra
- 2 Piletaster
- 3 Kvitteringsknap
- 4 Visning af driftsart (230 V-drift/12 V-drift/gasdrift)
- 5 Visning af køletrin (laveste - højeste køletrin)

Den aktuelle driftsart vises med et lysende symbol (Billede 178,4) på betjeningsenheden.



- ▷ Køleskabet har brug for en konstant 12 V-styrespænding, uafhængigt af den anvendte energitype. Der er en styrespænding, så snart el-blokken er tændt. Derved er der altid hvilestrøm tilstede, også ved slukket køleskab. Sluk altid el-blokken ved en midlertidig opklodsning.



- ▷ Vi anbefaler at lade køleskabet køre i 12 V-drift under kørslen. Når køretøjet står stille, anbefaler vi at lade køleskabet køre i 230 V-drift, hvis der er en 230 V-tilslutning til rådighed. I alle andre tilfælde kan køleskabet køre i gasdrift.

Køletemperaturregulering

Når der tændes for køleskabet, vælger det automatisk den sidst valgte termostatindstilling. Denne indstilling kan efterreguleres manuelt med piletasterne (Billede 178,2). Lysbjælken til visning af køletrinnet (Billede 178,5) viser den valgte termostatindstilling. Med piletasterne indstilles køletemperaturen for alle tre energityper. Det varer et par timer, indtil køleskabet har nået den normale driftstemperatur. Ved omstilling af driftsarten bibeholdes termostatindstillingen. Køletemperaturen bibeholdes uafhængigt af energitypen.

Gasdrift



- ▶ Lad aldrig gas strømme uforbrændt ud af hensyn til eksplosionsfaren.

Tændes:

- Åbn hovedafspærringsventilen på gasflasken og gasafspærringsventilen "køleskab".
- Tryk på knappen til/fra (Billede 178,1) i 1 sekund. Tasten (Billede 178,1) lyser grønt. Efter ca. 10 sekunder slukkes visningen for at spare energi.
- Tryk på kvitteringsknappen (Billede 178,3). Den aktuelle indstilling af driftsarten vises.
- Hvis driftsarten gas ikke er indstillet: Indstillingen ændres ved at trykke på kvitteringsknappen (Billede 178,3) i ca. 2 sekunder.

- Vælg driftsarten gas med piletasterne (Billede 178,2). Gastilførslen er åben. Der tændes automatisk. Der kan høres en tikkende lyd, indtil tændingen er afsluttet.
- Tryk på kvitteringsknappen (Billede 178,3) i ca. 2 sekunder.
- Tryk på kvitteringsknappen (Billede 178,3) igen. Det aktuelle køletrin vises med lysbjælken (Billede 178,5).
- Tryk flere gange på piletasterne (Billede 178,2) for at ændre indstillingen, indtil den ønskede indstilling vises.

Slukkes:

- Tryk på knappen til/fra (Billede 178,1) i ca. 2 sekunder. Alle lamper slukker. Der er slukket for køleskabet.
- Luk gasafspærringsventilen "køleskab" og hovedafspærringsventilen på gasflasken.

Elektrisk drift



- ▷ Luk gasafspærringsventilen "køleskab", når køleskabet kører elektrisk.

Køleskabet kan køre med følgende spændinger:

- 230 V vekselspænding
- 12 V jævnspænding

230 V-drift tændes:

- Tryk på knappen til/fra (Billede 178,1) i 1 sekund. Tasten (Billede 178,1) lyser grønt. Efter ca. 10 sekunder slukkes visningen for at spare energi.
- Tryk på kvitteringsknappen (Billede 178,3). Den aktuelle indstilling af driftsarten vises.
- Hvis driftsarten 230 V-drift ikke er indstillet: Indstillingen ændres ved at trykke på kvitteringsknappen (Billede 178,3) i ca. 2 sekunder.
- Vælg driftsarten 230 V-drift med piletasterne (Billede 178,2).
- Tryk på kvitteringsknappen (Billede 178,3) i ca. 2 sekunder.
- Tryk på kvitteringsknappen (Billede 178,3) igen. Det aktuelle køletrin vises med lysbjælken (Billede 178,5).
- Tryk flere gange på piletasterne (Billede 178,2) for at ændre indstillingen, indtil den ønskede indstilling vises.

230 V-drift slukkes:

- Tryk på knappen til/fra (Billede 178,1) i ca. 2 sekunder. Alle lamper slukker. Der er slukket for køleskabet.

12 V-drift tændes:

- Tryk på knappen til/fra (Billede 178,1) i 1 sekund. Tasten (Billede 178,1) lyser grønt. Efter ca. 10 sekunder slukkes visningen for at spare energi.
- Tryk på kvitteringsknappen (Billede 178,3). Den aktuelle indstilling af driftsarten vises.
- Hvis driftsarten 12 V-drift ikke er indstillet: Indstillingen ændres ved at trykke på kvitteringsknappen (Billede 178,3) i ca. 2 sekunder.
- Vælg driftsarten 12 V-drift med piletasterne (Billede 178,2).
- Tryk på kvitteringsknappen (Billede 178,3) i ca. 2 sekunder.
- Tryk på kvitteringsknappen (Billede 178,3) igen. Det aktuelle køletrin vises med lysbjælken (Billede 178,5).
- Tryk flere gange på piletasterne (Billede 178,2) for at ændre indstillingen, indtil den ønskede indstilling vises.

12 V-drift slukkes: ■ Tryk på knappen til/fra (Billede 178,1) i ca. 2 sekunder. Alle lamper slukker. Der er slukket for køleskabet.

I 12 V-drift forsynes køleskabet udelukkende med spænding fra køretøjets startbatteri. Startbatteriet forsyner derefter kun køleskabet med 12 V, når køretøjsmotoren kører. Når køretøjets motor er slukket, finder der ingen køling sted. Men køleskabet forsynes via el-blokken fortsat med en styrespænding fra opholdsrummets batteri. Skift derfor til gasdrift ved længere pauser på turen.



▷ Yderligere informationer findes i den separate betjeningsvejledning "Køleskab".

9.5.5 Drift (Thetford med automatisk energivalg-system)

Driftsarter

Køleskabet er udstyret med et automatisk energivalg-system. I driftsarten Automatik "A" vælger systemet automatisk den optimale energikilde. Manuelle indgreb for at foretage energivalget er ikke nødvendige, men mulige.

I driftsarten "Automatik" vælger systemet mellem følgende energikilder:

- 230 V vekselspænding
- 12 V jævnspænding
- Gas

Valget af energikilden er fastlagt i denne rækkefølge.

Når der tændes anvendes driftsarten, der sidst blev indstillet.



▷ Køleskabet har brug for en konstant 12 V-styrespænding, uafhængigt af den anvendte energitype. Der er en styrespænding, så snart el-blokken er tændt. Derved er der altid hvilestrøm tilstede, også ved slukket køleskab. Sluk altid el-blokken ved en midlertidig opklodsning.

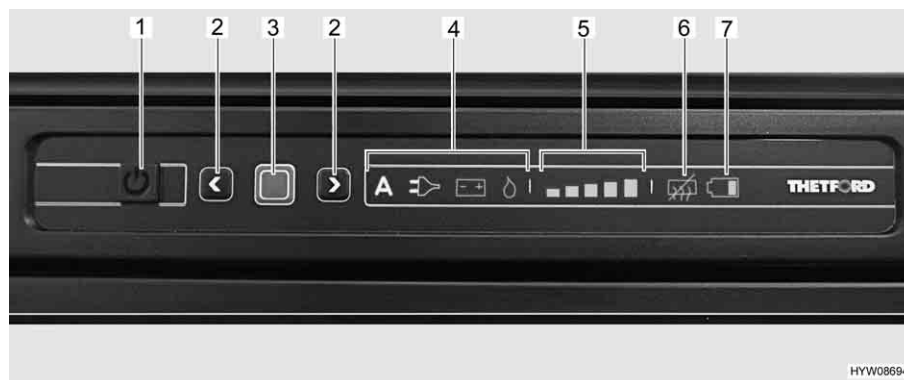

Billede 179 Betjeningselementer til køleskabet

- 1 Knap til/fra
- 2 Piletaster
- 3 Kvitteringsknap
- 4 Visning af driftsarten
- 5 Visning af køletrinnene
- 6 Visning af "Anti-kondensering fra"
- 7 Visning af "Batteri tomt" (ikke aktiv)

Hvis der opstår en fejl i den indstillede energikilde, skifter systemet til den næste tilgængelige energikilde. Hvis der ikke er flere energikilder til rådighed, blinker driftsvisningen og der vises en fejlkode på displayet.

230 V-drift Hvis 230 V-forsyningen er tilsluttet, foretrækkes denne energikilde og vælges af systemet.

12 V-drift 12 V-drift vælges kun af systemet, når køretøjets motor kører, og dynamoen giver tilstrækkelig 12 V-driftsspænding.

Gasdrift



► Lad aldrig gas strømme uforbrændt ud af hensyn til eksplosionsfaren.



▷ Åbn hovedafspærringsventilen på gasflasken og gasafspærringsventilen "køleskab".

Hvis 230 V-forsyningen ikke er tilsluttet, og køretøjets motor er slukket, vælger systemet gasforsyningen. Når der vælges gasdrift, åbnes tændingssikringen automatisk, så der kan strømme gas til brænderen. Samtidig tilkobles den elektroniske tænder. Hvis gasflammen slukkes, f.eks. på grund af træk, aktiveres tænderen straks og tænder gassen igen.

Omstilling mellem energikilderne



► I nærheden af benzintanke er åben ild forbudt. Hvis opholdet varer længere end 15 minutter, skal køleskabet slukkes på knappen til/fra.

Ved omstilling mellem de forskellige energikilder er der i system indbygget tvungne forsinkelser. Køleskabet er derfor ikke driftsklar med det samme efter omstillingen til en ny energikilde. Ved omstillingen fra 12 V-drift til gasdrift er der i systemet indbygget en forsinkelse på 15 minutter. Derved forhindres en omstilling til gasdrift ved korte stop med standset motor (f.eks. stop ved benzintank).

Køletemperaturregulering

Når der tændes for køleskabet, vælger det automatisk den sidst valgte termostatindstilling. Denne indstilling kan efterreguleres manuelt med piletasterne (Billede 179,2). Lysbjælken til visning af køletrinnet (Billede 179,5) viser den valgte termostatindstilling.

Bjælkehøjden viser den valgte kølestyrke:

- Lille bjælke = lav kølestyrke
- Høj bjælke = høj kølestyrke

Med piletasterne (Billede 179,2) indstilles køletemperaturen for alle tre energityper. Det varer et par timer, før køleskabet har nået den valgte driftstemperatur. Ved omstilling af driftsarten bibeholdes termostatindstillingen. Køletemperaturen bibeholdes uafhængigt af energitypen.

Betjening

Tændes:

- Tryk på til/fra-trykknappen (Billede 179,1) i ca. 1 sekund. Trykknappen begynder at lyse grønt. Displayet lyser op i 10 sekunder og sløres derefter for at spare på strømmen.
- Tryk på kvitteringsknappen (Billede 179,3). Den aktuelle indstilling af driftsarten vises.

- Vælg driftsart:*
- Tryk på kvitteringsknappen (Billede 179,3) i ca. 2 sekunder. Driftsartssymbolerne (Billede 179,4) blinker.
 - Vælg den ønskede driftsart ved hjælp af piletasterne (Billede 179,2).
 - Bekræft valget ved at trykke på kvitteringsknappen.

- Sådan reguleres køletemperaturen:*
- Tryk på kvitteringsknappen (Billede 179,3) i ca. 2 sekunder. Driftsartssymbolerne blinker.
 - Tryk på kvitteringsknappen igen. Køletrinnene på displayet (Billede 179,5) blinker.
 - Indstil den ønskede køleeffekt ved hjælp af piletasterne (Billede 179,2).
 - Bekræft valget ved at trykke på kvitteringsknappen.

- Slukkes:*
- Tryk på til/fra-trykknappen (Billede 179,1) i ca. 2 sekunder. Alle lamper slukker.
 - Luk gasafspærringsventilen "køleskab" og hovedafspærringsventilen på gasflasken.

Anti-kondensering



- ▷ Anti-kondenseringen forhindrer, at betjeningsfeltet dugger til og er som standard altid slået til. Denne funktion bør kun slås fra, hvis der er meget lidt energi til rådighed.

- Slukkes:*
- Tryk på begge piletaster (Billede 179,2) samtidig i ca. 2 sekunder. Symbolet "Anti-kondensering fra" (Billede 179,6) lyser.

- Tændes:*
- Tryk på begge piletaster (Billede 179,2) samtidig i ca. 2 sekunder. Symbolet "Anti-kondensering fra" (Billede 179,6) forsvinder.



- ▷ Yderligere informationer findes i den separate betjeningsvejledning fra producenten.

9.5.6 Køleskabsdørens lås

Afhængigt af modellen har køleskabet en separat fryseboks. Oplysningerne i dette afsnit gælder tilsvarende også for døren til fryseboksen.



- ▷ Under kørslen skal køleskabsdøren altid være lukket og låst i den lukkede stilling.



- ▷ Lås køleskabsdøren i udluftningsstillingen, når køleskabet er slukket. På den måde kan det undgås, at der dannes mug.

Køleskabsdøren kan fastholdes i to stillinger:

- Lukket køleskabsdør under kørslen, og når køleskabet anvendes
- Let åbnet køleskabsdør som udluftningsstilling, når køleskabet slukket

Dometic 8-serie



Billede 180 Frigørelsesknapp på køleskabsdør (Dometic 8-serie)

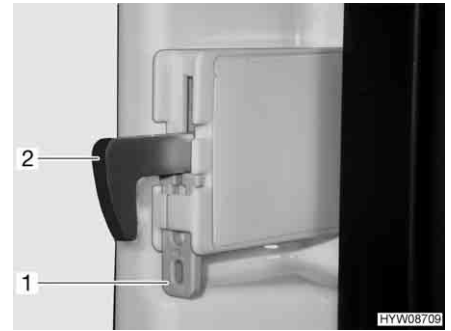

Billede 181 Fikseringsanordning til låsekrog

Åbnes: ■ Tryk på frigørelsesknappen (Billede 180,1) og åbn køleskabsdøren.

Lukkes: ■ Luk køleskabsdøren. Det kan høres, at låsekrogen går i indgreb.

Når køretøjet er opstillet, kan låsekrogen fikseres. Køleskabsdøren kan således åbnes uden at det er nødvendigt at trykke på frigørelsesknappen.

Fiksering af låsekrog: ■ Skub fikseringsanordningen (Billede 181,1) op. Låsekrogen (Billede 181,2) trykkes automatisk opad og er således ude af funktion.

Frigørelse af låsekrog: ■ Tryk låsekrogen (Billede 181,2) ned. Låsekrogen er nu i funktion igen.

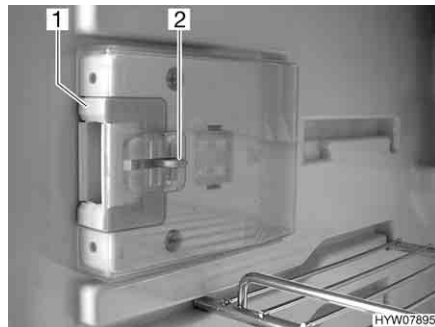

Billede 182 Låseanordning i normalstilling

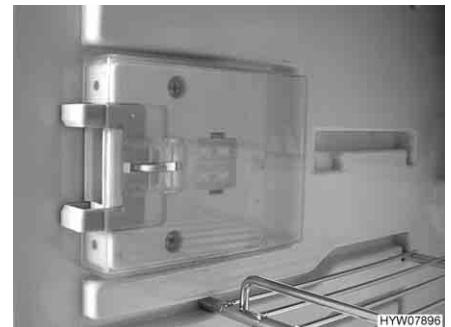

Billede 183 Låseanordning i udluftningsstilling

Låses i udluftningsstilling:

- Åbn køleskabsdøren.
- Tryk frigørelsesanordningen (Billede 182,2) ind.
- Skub låseanordningen (Billede 182,1) frem (Billede 183).

Hvis køleskabsdøren nu lukkes, vil den stå lidt på klem.

Thetford

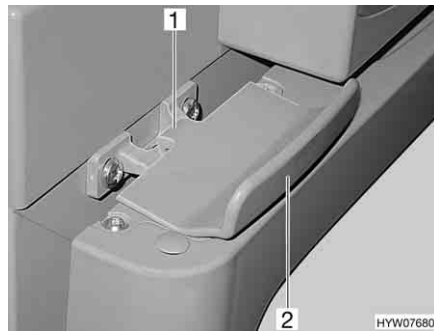

Billede 184 Køleskabsdørens lås, lukket (Thetford)

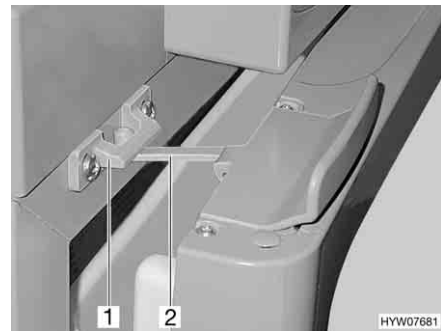

Billede 185 Køleskabsdør i udluftningsstilling (Thetford)

Åbnes: ■ Åbn køleskabsdøren med håndtaget (Billede 184,2). Låsen (Billede 184,1) går automatisk op.

Lukkes: ■ Luk køleskabsdøren helt. Vær opmærksom på, at låsen går i indgreb.

Låses i udluftningsstilling: ■ Åbn køleskabsdøren lidt.
 ■ Vip låsen (Billede 185,2) op, og lad den gå i indgreb i låsens holder (Billede 185,1). Derved holdes køleskabsdøren på klem.

Thetford (alternativ) Køleskabet åbnes og lukkes ved hjælp af dørhåndtaget.

Udluftningsstilling Køleskabsdøren kan låses i udluftningsstillingen ved hjælp af en drejelig bøjle.



Billede 186 Låseanordning i normalstilling



Billede 187 Låseanordning i udluftningsstilling

Låses i udluftningsstilling: ■ Åbn køleskabsdøren.
 ■ Drej bøjlen (Billede 186,1) udad (Billede 187).

Hvis køleskabsdøren nu lukkes, vil den stå lidt på klem.

Kapitelloversigt

I dette kapitel finder De henvisninger om campingvognens sanitære faciliteter. Henvisningerne vedrører i detaljer:

- Det komplette vand anlæg
- Vandtanken
- Spildevandsanlægget
- Opvarmningen til spildevandsforbindelser
- Toiletrummet
- Toilettet

10.1 Vandforsyning, generelt



- ▶ Vandtanken må kun fyldes fra forsyningsanlæg, som bevisligt har drikkevandskvalitet.
- ▶ Til fyldning må der kun bruges slanger eller beholdere, som er godkendte til drikkevand.
- ▶ Fyldeslangen eller beholderen skylles grundigt med drikkevand inden brug (den 2- til 3-dobbelte mængde af voluminet).
- ▶ Efter brug skal fyldeslangen eller beholderen tømmes fuldstændigt, og fyldeslangens eller beholderens åbninger lukkes.
- ▶ Stående vand i vandtanken eller i vandrørerne bliver efter relativ kort tid udrikkeligt. Derfor skal vandrørerne og vandtanken rengøres grundigt inden hver brug af køretøjet. Hver gang køretøjet har været brugt, skal vandtanken og vandrørerne tømmes fuldstændigt.
- ▶ Hvis vand anlægget er ude af brug længere end en uge, skal det desinficeres, inden køretøjet bruges (se kapitel 11).



- ▷ Hvis køretøjet ikke er i brug flere dage eller ikke opvarmes ved frostfare, skal hele vand anlægget tømmes. Sørg for, at 12 V-forsyningen på panelet er slået fra. Ellers kører vandpumpen varm og kan beskadiges. Lad vandhanerne være åbne i midterstilling. Lad sikkerheds-/udløbsventilen (hvis en sådan findes) og alle aftapningshaner være åbne. På den måde kan frostskeer på indbyggede apparater, frostskeer på køretøjet og aflejringer i vandførende dele undgås.
- ▷ Vandpumpen løber varm uden vand og kan blive beskadiget. Anvend aldrig vandpumpen, når vandtanken er tom.

Køretøjet er udstyret med en indbygget vandtank. En elektrisk vandpumpe pumper vandet til de enkelte forbrugssteder. Når en vandhane åbnes, kobler vandpumpen automatisk til og pumper vand til aftapningsstedet.

En dunk eller en spildevandstank opfanger det snavsede vand.



- ▷ Før vandarmaturerne benyttes: Tilslut 230 V-forsyningen og tænd 230 V-sikringsautomaten eller forbind campingvognen elektrisk med træk køretøjet. Ellers kører vandpumpen ikke. (Gælder kun for campingvogne, som ikke er udstyret med et eget batteri.)
- ▷ Ved efterfyldning af vandtanken kan der på bunden opstå en luftbobbel. Denne luftboble forhindrer, at vandet bliver suget op. Ryst vandpumpen kraftigt op og ned i vandet.

10.2 Vandanlæg



- ▶ Vær opmærksom på køretøjets teknisk tilladte totalvægt ved påfyldning af vandtanken. Når vandtanken er fyldt op, skal bagagen reduceres tilsvarende.

10.2.1 Vandtank 22 l med udvendig klap (ekstraudstyr)

Vandtanken er mobil og kan bæres.

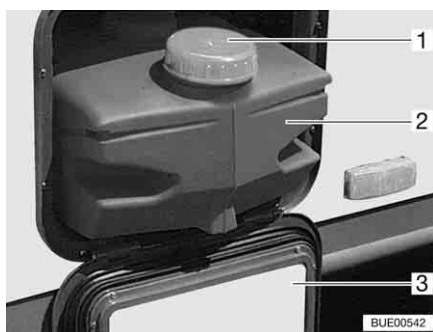

Billede 188 Vandtank 22 l

Luk vandtanken med dækslet (Billede 188,1) ved transport.

Påfyldning af vandtanken med drikkevand:

- Luk alle vandhanerne.
- Åbn serviceklappen (Billede 188,3) (se kapitel 6).
- Træk vandpumpen ud af vandtanken.
- Træk vandtanken (Billede 188,2) ud.
- Rengør eller desinficer vandtanken.
- Fyld vandtanken med drikkevand.

Aftapning af vand:

- Åbn vandhanerne.

Tømning af vandtanken:

- Luk alle vandhanerne.
- Åbn serviceklappen (Billede 188,3) (se kapitel 6).
- Træk vandpumpen ud af vandtanken.
- Træk vandtanken (Billede 188,2) ud, og tøm den.

10.2.2 Vandtank 25 l/40 l (delvis ekstraudstyr)

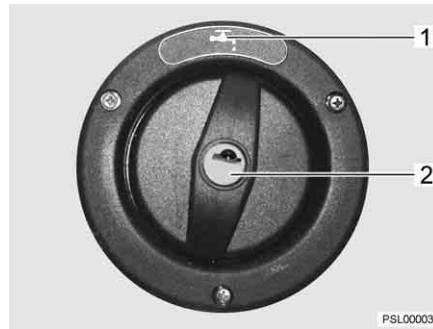

Billede 189 Drikkevands-påfyldningsstuds

Drikkevands-påfyldningsstudsens er - afhængigt af modellen - anbragt på venstre eller højre side af køretøjet.

Drikkevands-påfyldningsstudsens er markeret med symbolet "☕" (Billede 189,1). Dækslet åbnes og lukkes med nøglen til de udvendige låse. Vandtanken er indbygget i siddegruppen.

- Åbnes:**
- Stik nøglen i låsecylinderen (Billede 189,2), og drej en kvart omdrejning mod uret.
 - Tag dækslet af.

- Lukkes:**
- Sæt dækslet på drikkevands-påfyldningsstudsens.
 - Drej nøglen en kvart omdrejning med uret.
 - Træk nøglen ud.
 - Kontrollér, om dækslet sidder fast på drikkevands-påfyldningsstudsens.



Billede 190 Vandtank

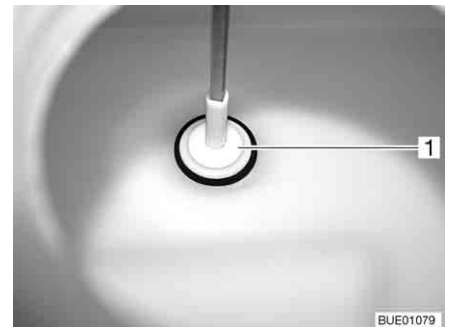

Billede 191 Bundprop

Påfyldning af vandtanken med drikkevand:

- Åbn drikkevands-påfyldningsstudsens (Billede 189) (se kapitel 6).
- Rengør eller desinficer vandtanken.
- Fyld vandtanken med drikkevand.

Aftapning af vand:

- Åbn vandhanerne.

Tømning af vandtanken:

- Luk alle vandhanerne.
- På vandtanken drejes drejehåndtaget (Billede 190,1) mod uret indtil anslaget. Bundproppen (Billede 191,1) i tankbunden løftes.
- Lad vandet ud.
- På vandtanken drejes drejehåndtaget (Billede 190,1) med uret indtil anslaget. Bundproppen (Billede 191,1) i tankbunden lukker afløbsåbningen.

10.2.3 Påfyldning af vandanlæg



- ▶ Vær opmærksom på køretøjets teknisk tilladte totalvægt ved påfyldning af vandtanken. Når vandtanken er fyldt op, skal bagagen reduceres tilsvarende.



- ▷ Vandpumpen løber varm uden vand og kan blive beskadiget. Anvend aldrig vandpumpen, når vandtanken er tom.

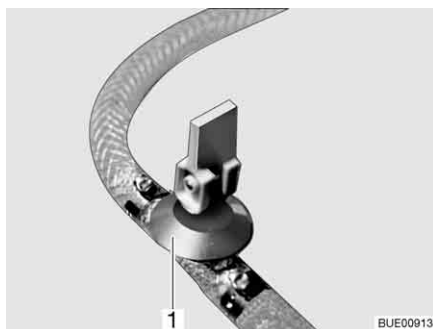

Billede 192 Aftapningshane (med vippehåndtag)

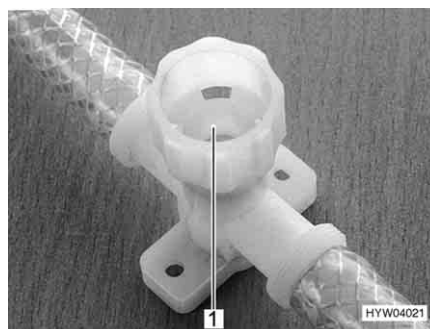

Billede 193 Aftapningshane (med drejehætte)

- Stil køretøjet vandret.
- Tilslut 230 V-forsyningen og tænd på 230 V-sikringsautomaten. Hvis køretøjet er forsynet med et eget batteri, er tilslutningen til en 230 V-forsyning ikke nødvendig.
- Rengør eller desinficer vandanlægget.
- Luk alle vandhanerne.
- Sluk for vandvarmeren.
- Luk alle aftapningshaner. Hertil stilles vippegrebet fra aftapningshanen (Billede 192,1) vandret, eller aftapningshanens hætte (Billede 193,1) drejes med uret.
- Luk vandtankens aftapningshane.
- Fyld vandtanken med drikkevand. Anvend til påfyldningen en vandslange, en vanddunk med tragt eller lignende.
- Stil alle vandhaner på "varm" og skru op for dem. Vandpumpen kobles til. Varmtvandsledningerne fyldes med vand.

- Lad vandhanerne være åbne, indtil vandet løber ud af vandhanerne uden bobler. Kun på denne måde er det sikret, at vandvarmeren er fyldt med vand.
- Stil alle vandhaner på "kold", og lad dem være åbne. Koldtvandsledningerne fyldes med vand.
- Lad vandhanerne være åbne, indtil vandet løber ud af vandhanerne uden bobler.
- Luk alle vandhanerne.
- Kontrollér på vandtanken, om dækslet er tæt.

10.2.4 Tømning af vandanlægget



- ▷ Hvis køretøjet ikke er i brug flere dage eller ikke opvarmes ved frostfare, skal hele vandanlægget tømmes. Sørg for, at 12 V-forsyningen på panelet er slået fra. Ellers kører vandpumpen varm og kan beskadiges. Lad vandhanerne være åbne i midterstilling. Lad sikkerheds-/udløbsventilen (hvis en sådan findes) og alle aftapningshaner være åbne. På den måde kan frostskeer på indbyggede apparater, frostskeer på køretøjet og aflejringer i vandførende dele undgås.



- ▷ Læg mærke til miljøhenviisningen i dette kapitel.

Gå frem på følgende måde for at tømme og udlufte vandanlægget tilstrækkeligt. Frostskeer og aflejringer undgås på følgende måde:

- Stil køretøjet vandret.
- Sluk 230 V-forsyningen på 230 V-sikringsautomaten.
- Åbn alle aftapningshaner. Hertil stilles vippegrebet fra aftapningshanen lodret, eller aftapningshanens hætte drejes mod uret.
- Åbn vandtankens aftapningshane.
- Stil vandhanen i køkken og bruserum (toiletrum) nøjagtigt på midterstilling (varm – kold) og åbn dem.
- Sæt håndbruseren op i brusestilling.
- Fjern dækslet på vandtanken.
- Prøv om vandtanken er helt tom.
- Blæs restvandet i vandrørene ud (maks. 0,5 bar).
- Tøm spildevandstanken. Læg mærke til miljøhenviisningen i dette kapitel.
- Tøm toilet-kassetten. Læg mærke til miljøhenviisningen i dette kapitel.
- Lad alle vandhaner stå åben i midterstilling efter tømningen.
- Lad alle aftapningshaner være åbne.

10.3 Spildevandsanlæg

10.3.1 Spildevandstank (ekstraudstyr)



- ▶ Tøm spildevandstanken, inden kørslen påbegyndes.



- ▷ Tøm spildevandstanken ved fare for frost.
- ▷ Hæld aldrig kogende vand direkte i vaskens afløb. Kogende vand kan medføre deformationer og utætheder i spildevandsrørsystemet.



- ▷ Tøm kun spildevandstanken på særlige og dertil egnede affaldsdepoter på campingpladser eller parkeringspladser.

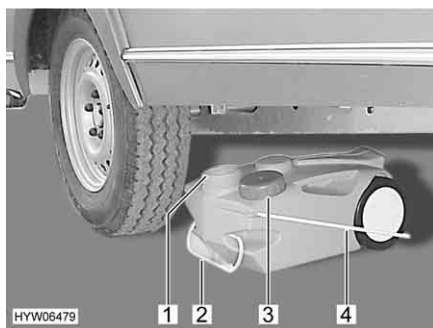

Billede 194 Spildevandstank, mobil

Tømning:

- Spildevandstankens åbning (Billede 194,1) lukkes med dækslet (Billede 194,3).
- Træk spildevandstanken ud med håndtaget (Billede 194,2).
- Klap bæregrebet (Billede 194,4) op, og rejs spildevandstanken op.
- Bring spildevandstanken til et specielt hertil bestemt affaldsdepot, og tøm den helt.

10.3.2 Opvarmning af spildevandsforbindelser (ekstraudstyr)

For at forhindre, at spildevandsforbindelserne fryser, kan spildevandsforbindelserne opvarmes elektrisk. Betjeningen af denne opvarmning er beskrevet i afsnittet 9.2.7.

10.4 Toiletrum



- ▷ Der må ikke transporteres bagage i brusekarret. Brusekarret eller andre indretningsgenstande i toiletrummet kan blive beskadiget.



- ▷ For at lufte ud under og efter brusebadet og for at tørre vådt tøj kan man lukke toiletrumets dør og åbne vinduet eller toiletrumets tagluge. Derefter kan luften bedre cirkulere.
- ▷ Træk bruseforhænget helt for under brusebadet, så der ikke kan trænge vand ind mellem vaskerumsvæggen og brusekarret.
- ▷ Efter brusebadet skal sæberester skylles ud af brusekarret, da der med tiden ellers kan opstå ridser i brusekarret.
- ▷ Tør brusebadet efter brug, da der ellers kan samle sig fugt.
- ▷ Yderligere informationer om rengøringen af toiletrummet kan ses i afsnit 11.2.

10.5 Toilet



- ▷ Tøm toilettanken (kassetten), hvis der er frostfare og køretøjet ikke opvarmes.
- ▷ Sid ikke på toilet-dækslet. Dækslet er ikke beregnet til at bære vægten af personer og kan knække.
- ▷ Til toilettet skal der anvendes en egnet kemikalie. Udluftningen fjerner kun lugten, men ikke bakterier og gasser. Bakterier og gasser angriber gummitætninger.



- ▷ Yderligere informationer findes i den separate betjeningsvejledning fra producenten.



- ▷ Tøm kun toilettanken (kassetten) på særlige og dertil egnede affaldsdepoter på campingpladser eller parkeringspladser.

10.5.1 Toilet forberedes



▷ Toilettanken (kassette) kan kun tages ud, hvis skyderen er lukket.

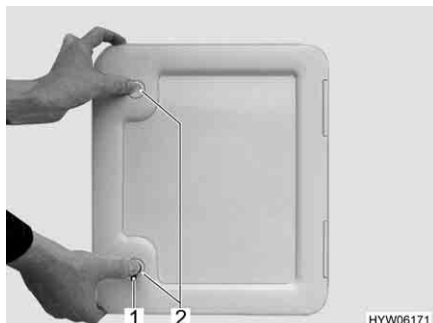

Billede 195 Klapp til toilettank



Billede 196 Toilettank (eksempel)

- Åbn klappen til toilettanken udenfor på køretøjet. Hertil stikkes nøglen ind i låsecylindren på tryklåsen (Billede 195,1) og drejes en kvart omdrejning.
- Træk nøglen ud.
- Tryk samtidigt på begge tryklåse (Billede 195,2) med tommelfingeren, og åbn klappen.
- Træk holdebjølen (Billede 196,1) opad, og træk toilettanken (Billede 196,2) lige ud til anslaget.
- Vip toilettanken lidt og tag den derefter helt ud.

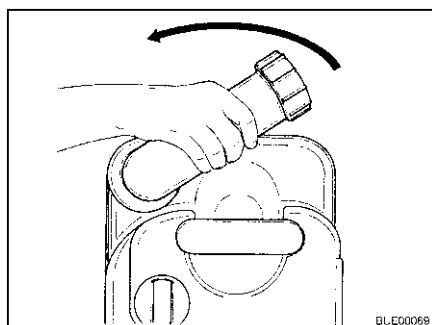

Billede 197 Drej tømningstudsens

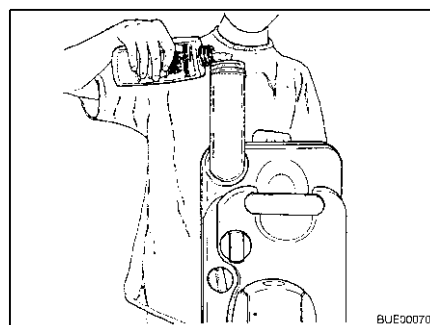

Billede 198 Toiletvæske fyldes på

- Stil toilettanken lodret.
- Drej tømningstudsens op (Billede 197).
- Fjern tømningstudsens dæksel.
- Fyld den angivne mængde toiletvæske i toilettanken (Billede 198).
- Fyld derefter så meget vand i, at toilettankens bund er helt dækket i vandret position.
- Luk tømningstudsens med dækslet.
- Drej tømningstudsens tilbage.
- Skub toilettanken tilbage på plads uden at bruge vold.
- Kontrollér, at toilettanken er sikret med holdebjølen.
- Luk klappen til toilettanken.

10.5.2 Drejeligt toilet

Skylningen af Thetford-toilettet sker direkte via køretøjets vandsystem. Hvis det er nødvendigt, kan toiletkummen drejes til den ønskede position.



Billede 199 Thetford-toilet, drejeligt



Billede 200 Skylleknop/kontrollampe Thetford-toilet

Skylning:

- Før skylningen åbnes skyderen på Thetford-toilettet. Dertil skubbes skyderhåndtaget (Billede 199,1) mod uret.
- Der skylles ved at trykke på den blå skylleknop (Billede 200,1).
- Efter skylningen lukkes skyderen. Skub skyderhåndtaget med uret.

Kontrollampen (Billede 200,2) lyser, når Thetford-kassetten skal tømmes.

10.5.3 Toilet med fast sæde

Skylningen af toilettet sker via køretøjets vandsystem.

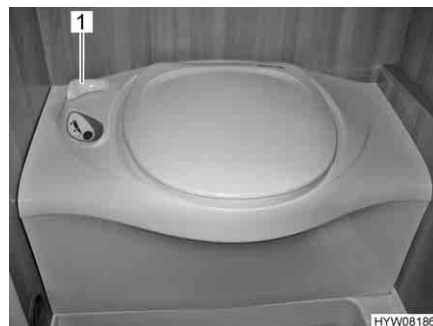

Billede 201 Thetford-toilet

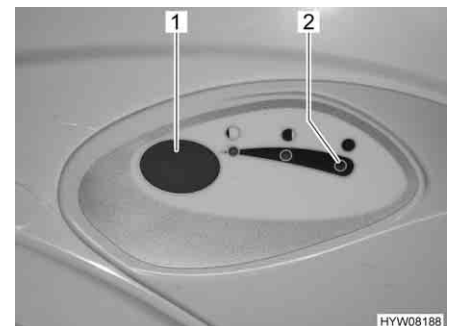

Billede 202 Skylleknop/kontrollampe Thetford-toilet

Skylning:

- Før skylningen åbnes skyderen på Thetford-toilettet. Dertil drejes skyderhåndtaget (Billede 201,1) mod uret.
- Der skylles ved at trykke på den blå skylleknop (Billede 202,1).
- Efter skylningen lukkes skyderen. Drej skyderhåndtaget (Billede 201,1) med uret.

Kontrollampen (Billede 202,2) lyser, når toilettanken skal tømmes.

10.5.4 Tøm toilettanken



▷ Toilettanken kan kun tages ud, hvis skyderen er lukket.

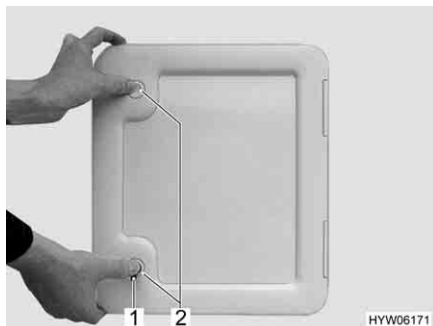

Billede 203 Klap til toilettanken



Billede 204 Toilettank (eksempel)

- Bevæg skyderhåndtaget ved toiletkummen med uret. Skyderen lukkes.
- Åbn klappen til toilettanken udenfor på køretøjet. Hertil stikkes nøglen ind i låsecylinderen på tryklåsen (Billede 203,1) og drejes en kvart omdrejning med uret.
- Træk nøglen ud.
- Tryk samtidigt på begge tryklåse (Billede 203,2) med tommelfingeren, og åbn klappen til toilettanken.
- Træk holdebjælken (Billede 204,1) op, og træk toilettanken (Billede 204,2) ud.
- Bring toilettanken til et specielt hertil bestemt tømningsdepot og tøm den helt.



▷ Tryk på ventilationsknappen på toilettanken med tommelfingeren for fuld-stændig tømnning.

Kapiteloversigt

I dette kapitel finder De henvisninger om pleje af køretøjet.

Henvisningerne vedrører i detaljer:

- Køretøjets ydre
- Opholdsrummet
- Vandanlægget
- Emhætten
- Klimaanlægget
- Vinterdriften

I slutningen af kapitlet finder De checklister med foranstaltninger, som De skal udføre, når køretøjet ikke bruges i længere tid.

Checklisterne vedrører i detaljer:

- Den midlertidige opklodsning
- Opklodsningen om vinteren
- Ibrugtagningen efter en opklodsning

11.1 Udvendig pleje

11.1.1 Generelt

Den normale udvendige pleje består i, at køretøjet vaskes regelmæssigt. Hvor hyppigt køretøjet skal vaskes, afhænger af anvendelses- og omgivelsesbetingelserne. I områder med kraftig luftforurening, eller når der køres på saltede veje, skal køretøjet vaskes oftere. Hvis køretøjet er udsat for saltholdig eller fugtig luft (kystområder, varmt og fugtigt klima), skal køretøjet også vaskes oftere.

Parkér om muligt ikke under træer. De harpiksgtige udskillelser, som drypper ned fra mange træer, giver lakken et mat udseende og fremmer en mulig korrosionsproces.

Vask fuglelekkremer af grundigt og med det samme, da syren i fuglelekkremer er særlig ætsende.

11.1.2 Vask med højtryksrensere



- ▷ Rengør ikke dækkene med højtryksspuler. Dækkene kan beskadiges.
- ▷ Sprøjt ikke direkte på udvendige applikationer (dekorføljer) med højtryksrenseren. De udvendige applikationer kan løsne sig.

Før køretøjet vaskes med en højtryksrenser, så læg mærke til driftsvejledningen for højtryksrenseren.

Hold en afstand på mindst ca. 700 mm mellem rensedysen og køretøjet, når der vaskes med rundstråledysen.

Vær opmærksom på, at vandstrålen kommer ud af rensedysen med tryk. Hvis højtryksrenseren anvendes forkert, kan det føre til beskadigelser på køretøjet. Vandtemperaturen må ikke overstige 60 °C. Bevæg vandstrålen hele tiden, mens der vaskes. Ret ikke vandstrålen direkte mod dørspalter, elektriske komponenter, stikforbindelser, tætninger, ventilationsgitter eller tagluger. Køretøjet kan blive beskadiget, eller der kan trænge vand ind i opholdsrummet.

11.1.3 Vaskning af køretøjet



- ▷ Lad aldrig køretøjet blive rengjort i vasketunnel. Der kan trænge vand ind i køleskabsrillerne, skorstenen, emhætternes udluftningsventiler eller i de mekaniske ventilationsanordninger. Køretøjet kan blive beskadiget.
- Rengør køretøjet på en velegnet plads, der er beregnet til at vaske køretøjer. Undgå direkte sollys. Vær opmærksom på miljøregler.
- Udvendige applikationer og påmonterede dele af kunststof må kun rengøres med rigeligt varmt vand, opvaskemiddel og en blød klud.
- Vask køretøjet med så meget vand som muligt, en ren svamp eller en blød børste. I tilfælde af fastsiddende snavs tilsættes der opvaskemiddel til vandet.
- Lakerede ydervægge kan derudover rengøres med en campingvognsrensere.
- Foretag regelmæssigt efterbehandling af påmonterede dele af glasfiberarmeret kunststof (GRP) med et poleremiddel. Dermed undgås det, at de påmonterede dele med glasfiberarmeret kunststoflim gulner, og der sørges for, at overfladeforseglingen bevares.
- Gummitætningerne på døre og magasinklapper skal gnides med talkum.
- Låsecylindrene i døre og magasinklapper skal behandles med grafitstøv.

11.1.4 Vinduesruder af akrylglas

Akryl-vinduesruderne kræver på grund af deres følsomhed en helt speciel omhyggelig behandling.



- ▷ Tør aldrig acrylglas-vinduesruderne, da støvkorn beskadiger overfladen.
- ▷ Rengør kun acrylglas-vinduesruder med rigeligt varmt vand, lidt opvaskemiddel og en blød klud.
- ▷ Brug aldrig glaspudsemiddel med kemiske, skurende eller alkoholholdige tilsætningsstoffer. Dette ville føre til, at ruderne bliver skøre før tiden, og at der derefter vil danne sig revner.
- ▷ Rengøringsmidler, der bruges i karosseriområdet (f.eks. tjære- eller silikonefjerne), må ikke komme i kontakt med akrylglas.
- ▷ Kør aldrig i vasketunnel.
- ▷ Placér ikke klæbemærkater på acrylglas-vinduesruderne.
- ▷ Efter rengøring af køretøjet skal akrylglas-vinduesruderne skylles en ekstra gang med rent vand.
- ▷ Påfør gummitætningerne talkum.



- ▷ Et akrylglas-rengøringsmiddel med antistatisk virkning egner sig godt til efterbehandling efter rengøring. Små ridser kan behandles med en akrylglas-politur. Tilbehørshandlen tilbyder dette middel.

11.1.5 Varmgalvaniseret chassis

Saltaflejringer skader det varmgalvaniserede chassis og kan forårsage hvid rust.

Såkaldt hvid rust er dog ikke nogen mangel. Det drejer sig kun om en optisk forringelse.

De hyppigste årsager til, at der opstår hvid rust, er følgende:

- Vejgrus og vejsalt (f.eks. ved kørsel i vintermånederne)
- Kondensvand (f.eks. på grund af tildækning af køretøjet med kunststoffolier eller presenninger)
- Fugt (f.eks. på grund af parkering af køretøjet i højt græs, i vandpytter eller mudder)
- Rengøringsmidler (f.eks. på grund af rengøring med aggressive rengøringsmidler)
- Sne (f.eks. på grund af parkering i længere tid i sne)
- Manglende udluftning (f.eks. på grund af tillukning med skærmkanter i undervognsområdet)

For at undgå dannelse af hvid rust eller for at fjerne opstået hvid rust anbefaler vi at gå frem på følgende måde:

- Skyl de varmgalvaniserede overflader med rent vand efter kørsler om vinteren.
- Hvis varmgalvaniserede dele er angrebet af hvid rust, skal de pågældende steder rengøres med et zinkrengøringsmiddel (f.eks. Poligrat).

11.1.6 Undervogn

Køretøjets undervogn er delvis belagt med en ældningsmodstandsdygtig undervognsbeskyttelse. Beskadiges undervognsbeskyttelsen, skal den straks udbedres. Flader, der er påført undervognsbeskyttelse, må ikke behandles med sprøjteolie.



- ▷ Anvend kun produkter, der er godkendt af producenten. Vores autoriserede forhandlere og serviceafdelinger rådgiver Dem gerne.

11.1.7 Rangersystem

Rangersystemet skal rengøres og smøres regelmæssigt.

Rengøring:

- Fjern grov vejsmuds fra drivenhederne. Skyl i den forbindelse f.eks. rangersystemet med en vandslange.
- Fjern sten, grene eller andre genstande, som sidder i klemme.
- Kontrollér alle rangersystemets dele for beskadigelser efter rengøringen.

Føringerne på rangersystemet skal smøres med olie mindst en gang om året, f.eks. inden opbevaringen om vinteren.



- ▶ Smøremidlet må ikke komme på rullerne eller dækkene. Ellers mister rullerne og dækkene deres greb.

Smøring med olie:

- Smør drivenhedernes føringer med sprøjteolie eller med et lignende vandafvisende smøremiddel.
- Dreje drivenhederne et par gange hen mod og væk fra dækkene for at fordele smøremidlet jævnt.

11.2 Indvendig pleje



- ▷ Behandl altid pletter med det samme, hvis det er muligt.
- ▷ Akryl-vinduesruderne kræver på grund af deres følsomhed en helt speciel omhyggelig behandling (se afsnit 11.1.4).
- ▷ Kunststofdelene i toilet- og beboelsesområdet er sarte og kræver en særlig omhyggelig behandling. Der må ikke benyttes opløsningsmidler eller alkoholholdige rengøringsmidler og heller ingen skuremidler. Dermed forebygges det, at materialet bliver mørt, og at der dannes revner.
- ▷ Hårfarvningsmidler, neglelak, cigaretaske og lignende stoffer kan forårsage pletter eller misfarvninger på kunststofdele, som senere ikke kan fjernes. Derfor skal det undgås, at disse stoffer kommer i kontakt med kunststofdelene. Stofferne skal omgående fjernes, hvis de alligevel kom i kontakt med kunststofdelene.
- ▷ Hæld ikke ætsende midler i afløbene. Hæld aldrig kogende vand i afløbet. Ætsende midler eller kogende vand beskadiger afløbsrørene og vandlåsene.
- ▷ Brug ikke eddikeessens til rengøringen af toilettet og vandanlægget eller ved afkalkningen af vandanlægget. Eddikeessens kan beskadige pakninger eller dele af anlægget. Anvend kun normale afkalkningsmidler til afkalkning.
- ▷ Spar på vandet. Tør alle vandrester op.
- ▷ Støvsug tæpper og polstre regelmæssigt med et egnet børstemundstykke.



- ▷ Yderligere informationer vedrørende brug af plejemidler får De ved henvendelse til vores agenturer og servicekontorer.
- Møbeloverflader, møbelhåndtag, lamper og samtlige kunststofdele i toilet- og opholdsområdet skal rengøres med vand og en uld-klud. Der kan tilføjes et mildt rengøringsmiddel til vandet. Plej efter behov lakoverflader med møbelpolitur.
- Hyndebetrækkene kan rengøres med hyndetørskum eller med skummet fra et mildt vaskemiddel. Vask ikke hyndebetræk, få dem kun renset. Beskyt hynderne mod sollys, så de ikke falmer.
- Rengør kun hyndebetræk af novalife® med klart vand.
- Rengør læderbetrækkene med en bomuldsklud og en mild sæbelud (natronlud). Læderet må ikke blive gennemvædet, og der må ikke sive vand gennem læderbetrækkenes sømme.
- Flade gardiner og foldegardiner vaskes. Ved vaskning skal vaskevejledningen på produktet læses og følges. Pindene kan tages ud under vaskningen.
- Rens gulvtæppet efter behov med tæppeskum, og støvsug det.
- Rengør PVC-gulvbelægningen med mildt, sæbeholdigt rengøringsmiddel til PVC-gulve. Læg ikke gulvtæppe på den våde PVC-gulvbelægning. Gulvtæpper og PVC-gulvbelægning kan klæbe sammen.
- Rengør køkkenvaskafdækningen med vand og opvaskemiddel. Køkkenvaskafdækningen må ikke rengøres i opvaskemaskinen.
- Rengør aldrig køkkenvasken og gasapparatet med et sandholdigt skurepulver. Undgå alt, der kan føre til ridser og furer.

- Gasapparatets brænder må kun rengøres fugtigt. Der må ikke komme vand ind i åbningerne på brænderafdækningerne. Vand kan beskadige gasapparatets brænder.
- Børst nettet på dørene, vinduerne og taglugerne af med en blød børste eller med børstemundstykket på støvsuger.
- Børst de mørke rullegardin af med en blød børste, eller støvsug dem med støvsugerens børstestykke. Fedt eller fastsiddende snavs fjernes med 30 °C varmt sæbelud (natronlud).
- Børst foldegardinerne af med en blød børste, eller støvsug dem med støvsugerens børstestykke. Fedt eller fastsiddende snavs fjernes med 30 °C varmt sæbelud (natronlud).

11.3 Vandanlæg

11.3.1 Rengøring af spildevandstank

Rens spildevandstanken efter hver brug.

- Tøm spildevandstanken.
- Åbn rengøringsåbningen på spildevandstanken og aftapningshanen.
- Skyl spildevandstanken grundigt med friskvand.
- Rengør om muligt spildevandssonderne manuelt gennem rengøringsåbningen.

11.3.2 Rengøring af vandtanken



Billede 205 Rengøringsåbning på vandtank

- Tøm vandtanken og luk aftapningsåbningen.
- Fjern dækslet (Billede 205,1) på vandtanken.
- Fyld vand med lidt opvaskemiddel i vandtanken (brug ikke skurepulver).
- Skrub vandtanken med en almindelig opvaskebørste, til der ikke længere kan ses nogen belægning.
- Skrub også pumpens hus.
- Rengør friskvandssonderne manuelt gennem rengøringsåbningerne, hvis det er muligt.
- Fyld vandtanken rigeligt med drikkevand.

11.3.3 Rengøring af vandrør



- ▷ Brug kun egnede rengøringsmidler fra faghandlen.
- ▷ Rengøringsmidlet skal overholde de nationale regler og (hvis det kræves) være godkendt.



- ▷ Den udløbende blanding af vand og rengøringsmiddel opfanges og bortskaffes korrekt.

- Tøm vandanlægget.
- Luk alle aftapningsåbninger og aftapningshaner.
- Fyld en blanding af vand og rengøringsmiddel i vandtanken. Overhold herved producentens angivelser for blandingsforholdet.
- Åbn aftapningshanerne enkeltvis.
- Lad aftapningshanerne være åbne, til blandingen af vand og rengøringsmiddel har nået det pågældende udløb.
- Luk aftapningshanerne igen.
- Stil alle vandhaner på "varm" og skru op for dem.
- Lad vandhanerne være åbne, til blandingen af vand og rengøringsmiddel har nået udløbet.
- Stil alle vandhaner på "kold" og skru op for dem.
- Lad vandhanerne være åbne, til blandingen af vand og rengøringsmiddel har nået udløbet.
- Luk alle vandhanerne.
- Tryk flere gange på toiletskyllningen.
- Lad rengøringsmidlet indvirke i overensstemmelse med producentens angivelser.
- Tøm vandanlægget. Herved skal blandingen af vand og rengøringsmiddel opfanges og bortskaffes korrekt.
- Til skylning skal hele vandanlægget fyldes med drikkevand flere gange og tømmes igen.

11.3.4 Desinfektion af vandanlægget



- ▷ Brug kun egnede desinfektionsmidler fra faghandlen.
- ▷ Desinfektionsmidlet skal overholde de nationale regler og (hvis det kræves) være godkendt.



- ▷ Den udløbende blanding af vand og desinfektionsmiddel opfanges og bortskaffes korrekt.

Ved desinficering af vandanlægget skal der benyttes samme fremgangsmåde som ved rengøring af vandrørerne (se afsnit 11.3.3). Der skal dog bruges desinfektionsmiddel i stedet for rengøringsmiddel.

11.4 Emhætte

Rengør af og til emhættens filter. Hvor tit en rengøring er nødvendig, afhænger af, hvor tit emhætten bruges. Rengør ikke først filteret, når emhættens ydelse aftager tydeligt.

Rengøring af filteret: ■ Vask filteret med varmt vand og lidt opvaskemiddel.

11.5 Klimaanlæg

11.5.1 Dometic



Billede 206 Klimaanlæg (Dometic)

I den nederste del af klimaanlæggets loftsenhed (Billede 206,2) findes bagved ventilationsgitterne (Billede 206,1 og 3) altid et fnugfilter og et aktivkulfilter. Fnugfiltrene skal rengøres med regelmæssige mellemrum og skiftes efter behov. Producenten anbefaler, at aktivkulfiltrene skiftes hvert år.

På den venstre side af loftsenheden (uden for køretøjet) findes afløbsåbningerne for kondensvandet. Sørg for at afløbsåbningerne er fri for smuds, løv og lignende, så kondensvandet frit kan løbe ud.

11.5.2 Telair

Rengør fra tid til anden filtret og ventilationsgitterne udvendigt på huset. Hvor tit en rengøring er nødvendig, afhænger af, hvor tit klimaanlægget bruges. Vent ikke med at rengøre filtret og ventilationsgitterne, når emhættens ydelse aftager tydeligt.



▷ Til rengøring af filtret må der kun bruges milde rengøringsopløsninger, aldrig benzin eller opløsningsmidler.

Rengøring af filteret: ■ Vask filteret med varmt vand og lidt opvaskemiddel.

■ Lad filtret tørre godt, inden det indbygges igen.

Rengøring af ventilationsgittere:

■ De udvendige ventilationsgitter befries for smuds eller aflejringer med en børste. Ved brug af en rengøringsopløsning skal man sørge for, at der ikke trænger vand ind i husets indre.

11.5.3 Truma



Billede 207 Klimaansætning (Truma)

På forsiden af klimaansætningen befinder der sig et fugefilter (Billede 207,1) til indsugning af recirkulationsluften. Fugefiltret skal rengøres med jævne mellemrum, dog mindst 2 x om året, samt ved behov.

Under køretøjsbunden findes kondensvandafløbet. Sørg for at afløbsslangen er fri for smuds, løv og lignende, så kondensvandet frit kan løbe ud.

11.6 Pleje om vinteren

Vejsalt skader undervognen og de dele, der udsættes for vandsprøjt. Vi anbefaler at vaske køretøjet hyppigere om vinteren. Mekaniske og overfladebehandlede dele samt køretøjets underside er særlig belastede, derfor skal disse dele rengøres særlig grundigt.



- ▷ Stil altid varmeovnen på mindst 15 °C ved fare for frost. Stil cirkulationsluftblæseren (hvis en sådan findes) på automatik. Ved ekstreme udendørs temperaturer skal skabslåger og skabsdøre derudover åbnes lidt. Den indstrømmende varmluft kan modvirke, at f.eks. vandrør fryser til, og at der dannes kondensvand i magasinerne.
- ▷ Dæk ved fare for frost yderligere vinduerne på køretøjets yderside til med vinterisoleringsmætter.
- ▷ Hold skorstenen, tagluger med mekanisk ventilationsanordning eller runde tagventilationer frie for sne. Til en tagskorsten skal der bruges en skorstensforlænger med en længde på mindst 10 cm.

11.6.1 Forberedelser

- Kontrollér køretøjet for lak- og rustskader. Sørg i givet fald for at udbedre skaderne.
- Kontrollér, at der ikke kan trænge vand ind i gulvets mekaniske ventilationsanordninger og i varmeovnen.
- Beskyt undervognens metaldele mod rust med et voksbaseret beskyttelsesmiddel.
- Konservér lakerede udvendige flader med et egnet middel.

11.6.2 Vinterdrift

I vinterdrift opstår der ved lave temperaturer kondensvand, fordi køretøjet er beboet. For at sikre en god rumluftkvalitet og for at undgå skader på køretøjet på grund af kondensvand er tilstrækkelig ventilation meget vigtig.

- Sæt en skorstensforlængelse med en længde på mindst 10 cm på.
- Stil i køretøjets opvarmingsfase varmeovnen på den højeste stilling, og åbn tagskabe, gardiner samt rullegardiner. Derved opnås en optimal ventilation og udluftning.
- Hvis køretøjet er udstyret med en cirkulationsluftblæser, skal cirkulationsluftblæseren altid tændes, når varmeovnen anvendes. Ellers er der fare for overophedning af varmeovnen!
- Tag alle hynder op om morgenen, udluft magasinerne, og lad fugtige steder tørre.



- ▷ Hvis der alligevel dannes kondensvand et eller andet sted, skal det blot tørres op.
- ▷ En uindskrænket vinterduelighed kan kun garanteres i forbindelse med "Vinterpakken" fra begyndelsesudstyret.

11.6.3 Efter vintersæsonen

- Foretag grundig vask af undervognen. Derved fjernes korrosionsfremmende tørsalte (salt, ludrester).
- Foretag udvendig rengøring, og konservér plader med normalt bilvoks.
- Tag skorstensforlængelsen af.



11.7 Opklodsning

11.7.1 Midlertidig opklodsning



- ▶ Lad bremseanlæg og gasanlæg kontrollere af et autoriseret værksted efter en længere opklodsning (ca. 10 måneder).
- ▶ Vær opmærksom på, at vandet allerede efter kort tid bliver udrikkeligt.
- ▶ Kabelskader på grund af dyr kan føre til kortslutning. Brandfare!

Gennemgå checklisten, før campingvognen klodses op:

	Arbejder	Udført
Chassis	Smør anhængerkoblingens bevægelige dele med smørefedtstof	
	 ▶ Smør ikke friktionsbelægningerne på sikkerhedskoblingen!	
	Campingvognen klodses op ved hjælp af egnede støttebukke på akslerne, så hjulene er aflastet, eller campingvognen flyttes hver fjerde uge. Derved kan tryksteder på dækkene og hjullejerne forhindres	
	 ▷ Brug aldrig de påmonterede støtteben, men altid kun eksterne støttebukke til opklodsningen.	
	Beskyt dækkene mod direkte sollys. Fare for, at der dannes revner!	
	Pump dækkene op til det anbefalede mask. dæktryk	
	Sørg altid for tilstrækkelig luftventilation på undervognen	
	 ▷ Fugtighed og iltmangel, f.eks. ved tildækning med kunststof-folier, kan på undervognen give optiske uregelmæssigheder.	
Karosseri	Alle skorstene skal lukkes med de passende afdækningshætter og alle yderligere åbninger (undtagen mekaniske ventilationsanordninger) tætnes. På den måde forhindres det, at der trænger dyr (f.eks. mus) ind	
	For at undgå dannelse af kondensvand og som følge heraf dannelse af mug skal opholdsrummet, alle magasiner, der er tilgængelige udefra, og parkeringspladsen (f.eks. garage) udluftes hver 3. uge	
Opholdsrum	Rejs hynderne op, så de bliver luftet, og fjern tildækninger	
	Rengør køleskabet	
	Lad køleskabets dør og fryseboksen stå på klem	
	Søg efter spor fra dyr, der er kommet ind	
	Afbryd fladskærmen fra nettet, og fjern den evt. fra køretøjet	
Gas anlæg	Luk hovedafspærringsventilen på gasflasken	
	Luk alle gasafspærringsventiler	
	Tag gasflaskerne ud af gaskassen, også selv om de er tomme	

	Arbejder	Udført
Elektrisk anlæg	Sprøjt de elektriske stikben på det 13-polede stik med kontaktspray	
	Oplad opholdsrummets batteri (hvis det findes) helt	
	 ▷ Lad batteriet op i mindst 20 timer før en midlertidig oplodsning.	
	Skil opholdsrummets batteri fra 12 V-instrumentnettet	
Vandanlæg	Tøm hele vandanlægget. Blæs resterende vand ud af vandrørene (maks. 0,5 bar). Lad vandhanerne være åbne i midterstilling. Lad sikkerheds-/udløbsventilen (hvis en sådan findes) og alle aftapningshaner være åbne. Overhold henvisningerne i kapitel 10	

11.7.2 Opklodsning til vinteren

Supplerende forholdsregler er nødvendige ved opklodsning vinteren over:

	Arbejder	Udført
Chassis	Rengør karosseri og undervogn grundigt, og sprøjt det med varmvoks eller konservér med lakplejemiddel	
	Foretag udbedring af ladskader	
Karosseri	Rens køretøjet udvendigt grundigt	
	Hold de mekaniske ventilationsanordninger åbne	
	Rens og smør de påmonterede støtteben	
	Rengør og smør alle dør- og klaphængsler	
	Låsene skal pensles med olie eller glycerin	
	Gnid alle gummitætninger med talkum	
	Låsecylindrene skal behandles med grafitstøv	
Opholdsrum	Stil en luftaffugter op	
	Fjern hynderne fra køretøjet, og opbevar dem tørt	
	Udluft det indvendige rum hver 3. uge	
	Tøm alle skabe og magasiner, og åbn klapper, døre og skuffer	
	Rengør det indvendige rum grundigt	
	Ved fare for frost skal fladskærmen fjernes fra køretøjet	
Elektrisk anlæg	Afmonter opholdsrummets batteri (hvis det findes) og opbevar det frostfrit (se kapitel 8)	
Vandanlæg	Rengør vandanlægget med særlige rengøringsmidler fra faghandlen	
Hele køretøjet	Rengør fortøttet, og opbevar det tørt	
	Læg afskærmningsplade på, så ventilationsåbningerne ikke tildækkes, eller anvend presenninger, der ikke er lufttætte	

11.7.3 Ibrugtagning af køretøjet efter en midlertidig oplodsning eller efter vinterstilstanden

Gennemgå checklisten inden ibrugtagningen:

	Arbejder	Udført
Chassis	Kontrollér dæktrykket	
	Kontrollér dæktrykket i reservehjulet	
Karosseri	Kontrollér de monterede støttebens funktion	
	Kontrollér vinduernes og taglugernes funktion	
	Kontrollér, om alle udvendige låse, f.eks. til magasinklapperne, påfyldningsstudsene og indgangsdøren, fungerer	
	Tag afdækningen på varmeovnens skorstenen af (hvis den findes)	
	Fjern vinterafdækningen på køleskabsrillerne (hvis den findes)	
Gas anlæg	Stil gasflaskerne i gaskassen, spænd dem fast, og tilslut dem til gasktrykregulatoren	
Elektrisk anlæg	Tilslut 230 V-forsyningen via den udvendige stikdåse	
	Oplad opholdsrummets batteri (hvis det findes) helt	
	 ▷ Oplad batteriet i mindst 20 timer efter oplodsningen.	
	Forbind opholdsrummets batteri (hvis det findes) med 12 V-instrumentnettet (se kapitel 8)	
	Funktionskontrol af det elektriske anlæg, f.eks. indvendig lampe, stikdåser og elektriske apparater	
Vandanlæg	Desinfektion af vandrør og vandtank	
	Luk aftapningshanerne og vandhanerne	
	Foretag tæthedskontrol af vandhaner, aftapningshaner, og vandfordelere	
Indbyggede apparater	Kontrollér, at de indbyggede apparater fungerer	

Kapitelloversigt

I dette kapitel finder De henvisninger om eftersyns- og vedligeholdelsesarbejder på køretøjet.

Vedligeholdelseshenvisningerne vedrører i detaljer:

- Sikkerhedskoblinger
- Rangersystemet
- Bremseanlægget
- Dørene
- Varmtvandsvarmeovnen Alde
- Udskiftningen af glødepærer
- Reservedele

I slutningen af kapitlet finder De vigtige henvisninger vedr. bestilling af reservedele.

12.1 Eftersynsarbejder

Som ethvert teknisk apparat skal køretøjet undersøges med regelmæssige mellemrum.

Disse eftersynsarbejderne skal foretages af fagpersonale.

Til disse arbejder er speciel fagviden nødvendig, som ikke kan formidles inden for rammerne af denne betjeningsvejledning. Denne fagviden står til rådighed ved alle serviceafdelinger. Erfaringer og regelmæssige tekniske instruktioner fra fabrikken samt anlæg og værktøj garanterer et fagligt korrekt eftersyn af køretøjet, der svarer til den nyeste tekniske udvikling.

Lad det "første fastsatte eftersyn" foretage hos en serviceafdeling 12 måneder efter den første indregistrering.

Få foretaget alle yderligere eftersyn en gang om året.

Den udførende serviceafdeling bekræfter de udførte arbejder.



- ▷ Vær opmærksom på de af producenten fastsatte eftersyn, og lad dem udføre i de foreskrevne intervaller. På den måde bevares køretøjets værdi.
- ▷ Bekræftelsen af de udførte eftersynsarbejder gælder samtidig som dokumentation ved evt. skader og garantikrav.

12.2 Vedligeholdelsesarbejder

Som alle andre tekniske apparater kræver køretøjet også vedligeholdelse. Omfanget og hyppigheden af vedligeholdelsen retter sig efter de forskellige drifts- og anvendelsesbetingelser. Ved vanskelige driftsbetingelser skal køretøjet vedligeholdes hyppigere.

Lad de indbyggede apparater vedligeholde i de intervaller, der er anført i de pågældende betjeningsvejledninger.

12.3 Sikkerhedskoblinger

12.3.1 Generelt

Rengør sikkerhedskoblingen og koblingshovedet regelmæssigt. Anvend hertil fortyndervæske eller sprit. Når sikkerhedskoblingen smøres, så vær opmærksom på, at der ikke kommer olie eller fedt på friktionsbelægningerne.

12.3.2 AKS 1300

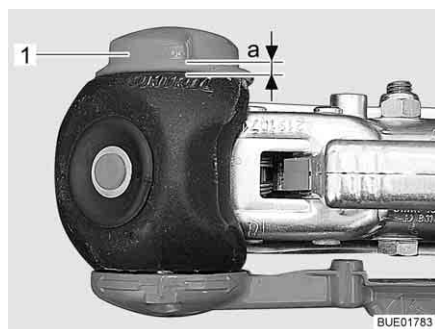

Billede 208 Slitagekontrol

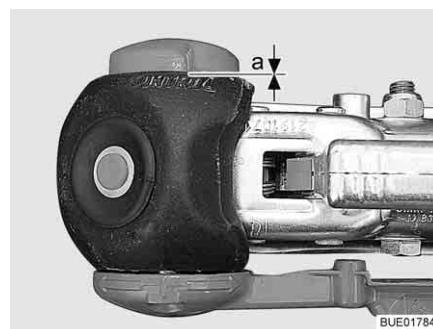

Billede 209 Slitagekontrol

Kontrol af stabiliseringshåndtag (friktionsbelægninger på siden)

Forudsætning: AKS 1300 tilkoblet, kuglediameter 50 mm

- Drej håndhjulet (Billede 208, 1) til, indtil det kan høres og mærkes, at momentbegrænsningen glider igennem. Drejeretning: med uret.
- Kontrol af afstand a:
 - Afstand $a > 0$ (Billede 208): Slitage inden for det tilladte område.
 - Afstand $a = 0$ (Billede 209): Kontrollér og udskift evt. friktionsbelægninger.



▷ Efterjustering af friktionsbelægningerne er ikke nødvendig.

12.3.3 AKS 3004

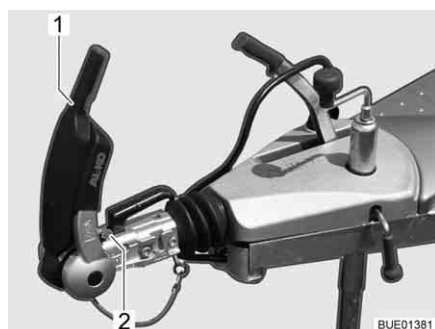

Billede 210 Indikator for friktionsbelægninger for og bag

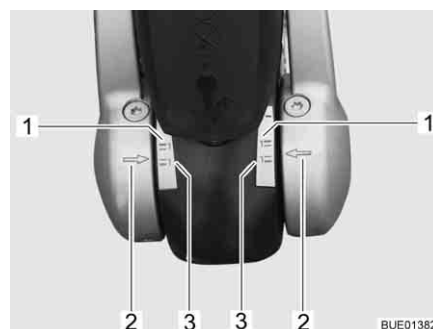

Billede 211 Indikator for friktionsbelægninger venstre og højre

Stabiliseringsanordning: Kontroller friktionsbelægninger

Forudsætning: AKS 3004 tilkoblet, kuglediameter 50 mm

- Åbn stabiliseringshåndtaget (Billede 210, 1).
- Luk stabiliseringshåndtaget, indtil der kan mærkes modstand (friktionsbelægninger ligger ind mod kuglen, men er endnu ikke spændt fast).

Friktionsbelægninger for og bag

Kontrollen foretages vha. indikatoren foran koblingshåndtaget (Billede 210,2).

- Når den grønne markering er synlig, er friktionsbelægningerne og koblingskuglen i orden.
- Når den røde markering er synlig, er friktionsbelægningen eller koblingshovedet slidt (< 49 mm). Friktionsbelægningerne eller koblingshovedet skal udskiftes.

Friktionsbelægninger på siden

Kontrollen foretages vha. indikatoren ved tryklåsen.

- Hvis pilene på tryklåsen (Billede 211,2) står under eller på den grønne markeringsflade (Billede 211,3), er friktionsbelægningerne som nye.
- Hvis pilene på tryklåsen står inden for markeringsfladerne (Billede 211,1 og 3), er friktionsbelægningerne lidt slidte.
- Hvis pilene på tryklåsen står på eller over den røde markeringsflade (Billede 211,1), er friktionsbelægningerne slidte. Friktionsbelægningerne skal skiftes.



- ▷ Efterjustering af friktionsbelægningerne er ikke nødvendig.

12.4 Rangersystem



- ▷ Sørg for, at der ikke kommer olie på drivrullerne og dækkene under smøringen.

Rengør drivelementerne for groft snavs, hver gang de har været brugt.

En gang om året (f.eks. ved ud-af-drifttagning til vinteren) skal rangersystemet rengøres grundigt, tørres, og drivelementernes føringer skal have lidt olie.

For at få olien til at fordele sig på drivakslerne, skal drivrullerne drejes nogle gange mod dækkene og væk igen.

12.5 Bremseanlæg

Vedligeholdelsesarbejder på bremseanlægget skal altid foretages på et fagværksted.

Kontrolfristerne findes i efterfølgende tabel.

Første eftersyn	Bremseanlæg	Bremsebelægninger
Efter 1 500 km eller efter 6 måneder	Efter hver 10 000 til 15 000 kørte kilometer eller hver 12. måned	Efter hver 5 000 kørte kilometer eller hver 12. måned

12.6 Døre

For at beholde glideegenskaberne mellem fjeder og hængsel skal indgangsdørens hængsler af og til smøres med fedt.



- ▷ Vi anbefaler Molykote PG 65 eller vaseline som smørefedt.

12.7 Varmtvandsvarmeovn Alde



- ▷ Kontrollér regelmæssigt varmemediets niveau på udligningsbeholderen.
- ▷ Under eller efter varmtvandsvarmeovnen første driftstimer kan påfyldningsniveauet betinget af systemet synke under minimumniveauet. Påfyld i dette tilfælde varmemediet.
- ▷ Efter den første varmedrift anbefaler vi at lufte varmesystemet ud og at kontrollere glykolindholdet.
- ▷ Få varmemediet skiftet af den autoriserede forhandler eller serviceafdelingen ca. hvert andet år, idet korrosionsbeskyttelsen reduceres med tiden.
- ▷ Fyld kun en vand-glykol-blanding (60 : 40) på varmesystemet. Denne blanding giver en frostbeskyttelse indtil ca. -25 °C. Overhold oplysningerne i betjeningsvejledningerne fra producenten ved påfyldning af varmtvandsvarmeovne, der er tilsluttet til køretøjsmotorens kølekredsløb.



- ▷ Yderligere informationer findes i den separate betjeningsvejledning fra producenten.

12.7.1 Kontrol af væskenniveauet



Billede 212 Udligningsbeholder med blænde



Billede 213 Udligningsbeholder uden blænde

- Sluk varmtvandsvarmeovnen, og lad den køle af.
- Kontrollér, om væsken står mellem markeringerne "MIN" (Billede 212,3 hhv. Billede 213,3) og "MAX" (Billede 212,2 hhv. Billede 213,2) på udligningsbeholderen (Billede 212 hhv. Billede 213).

12.7.2 Påfyldning af varmemedium

- Stil køretøjet vandret. På den måde kan dannelse af bobler undgås.
- Sluk varmtvandsvarmeovnen, og lad den køle af.
- I givet fald skrues blænden ud eller trækkes af (afhængigt af modellen).
- Drej dækslet (Billede 212,1 hhv. Billede 213,1) på udligningsbeholderen.
- Tag dækslet af.
- Kontrollér frostbeskyttelsesmidlet med en frostbeskyttelsesspindel. Frostbeskyttelsesindholdet skal være på 40 % eller svare til en frostbeskyttelse på -25 °C.
- Fyld langsomt vand-frostbeskyttelses-blandingen i udligningsbeholderen.



- ▷ Det optimale væskeniveau er nået, når væsken i udligningsbeholderen i afkølet tilstand står 1 cm over markeringen "MIN".

12.7.3 Udluftning af varmeanlægget



Billede 214 Udluftningsventil varmtvandsvarmeovn

Udluftningsventilerne er monteret ved varmelegemerne.

- Sluk varmtvandsvarmeovnen, og lad den køle af.
- Åbn udluftningsventilen (Billede 214,1), og lad den stå åben, indtil der ikke længere strømmer luft ud.
- Luk udluftningsventilen.
- Gentag denne procedure på alle udluftningsventiler.
- Kontrollér, om varmtvandsvarmeovnen bliver varm.

12.8 Udskiftning af glødepærer, udvendig



- ▶ Glødepærer og lampeholdere kan være meget varme. Derfor skal man lade lampen køle af, inden glødepæren udskiftes.
- ▶ Opbevar glødepærer utilgængeligt for børn.
- ▶ Undlad at benytte glødepærer, som er faldet ned eller har ridser i glasset. Glødepæren kan springe.



- ▷ Rør ikke den nye glødepære med fingrene. Brug en stofklud, når den nye glødepære sættes i.
- ▷ Benyt altid kun glødepærer af samme type og med det rigtige watt-tal (se afsnit 12.8.4 "Glødepære-typer til udvendigt lys").
- ▷ Hvis LED'erne i lysene er defekte, skal man kontakte en autoriseret forhandler eller en serviceafdeling.

Glødepære-typer

I køretøjet anvendes forskellige glødepære-typer. Nedenfor er udskiftningen af den pågældende glødepære-type beskrevet.

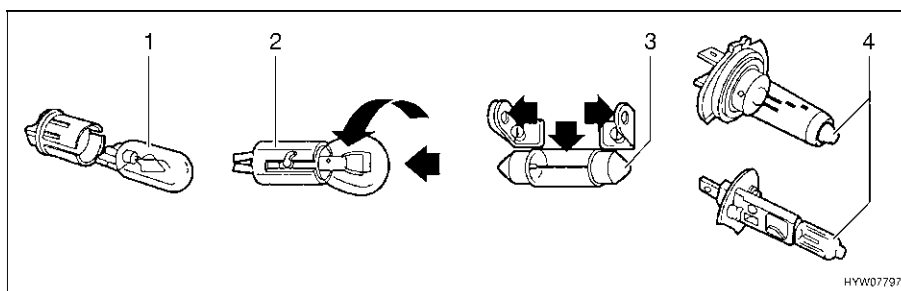

Billede 215 Glødepære-typer

Pos. på Billede 215	Sokkeltype/glødepæretype	Udskiftning
1	Stikfatning	Træk glødepæren ud for at tage den ud Skub glødepæren ind i fatningen med et let tryk for at sætte den i
2	Bajonetfatning	Tryk glødepæren ned for at tage den ud, og drej den mod uret Sæt glødepæren ind i fatningen for at sætte den i, og drej den med uret
3	Cylindriske glødepærer	Bøj forsigtigt lampeholderens kontakter ud for at tage dem ud og sætte dem i
4	Halogenpære	Løsn holdefjedrene for at tage den ud Sæt holdefjedrene på igen, når den er sat i

12.8.1 Lys front

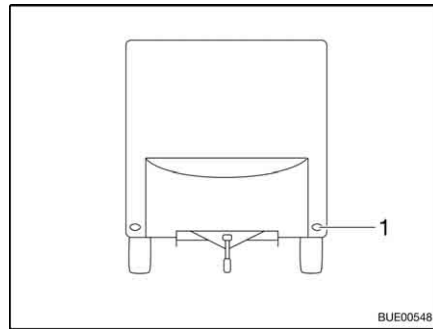

1 Forlygte

Billede 216 Lys front

Forlygterne (Billede 216,1) er udstyret med lysdioder. Kontakt en autoriseret forhandler eller en serviceafdeling for at udskifte lysdioderne.

12.8.2 Lys bag



Billede 217 Lys bag



Billede 218 Lys bag (alternativ)

- 1 Baglygte
- 2 Bremselygte
- 3 Retningsviser
- 4 Baklygte
- 5 Tågebaklygte
- 6 Nummerpladelys
- 7 Bremselygte

- Løs husets fem skruer.
- Tag huset af.
- Fjern glødepæren.
- Sæt en ny glødepære i.
- Montér lampen i omvendt rækkefølge.



- ▷ Den tredje bremselygte (Billede 217,7 eller Billede 218,7) må kun udskiftes komplet.

12.8.3 Sidelys

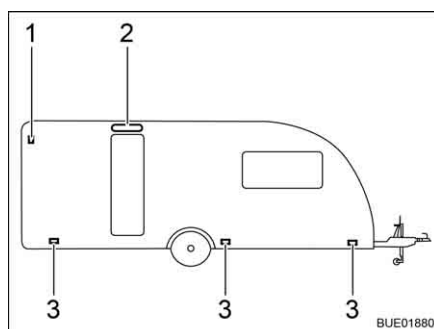

- 1 Konturlys
- 2 Forteltlampe (delvis ekstraudstyr)
- 3 Markeringslys

Billede 219 Sidelys

Markeringslys Markeringslysene (Billede 219,3) er placeret i det nederste område af køretøjets sidevæg.

Konturlys Konturlysene (Billede 219,1) er placeret i det øverste område af køretøjets sidevæg.

Forteltlampe Forteltlampen (Billede 219,2) er placeret i det øverste område af køretøjets sidevæg.



▷ Lamperne er udstyret med lysdioder. Kontakt en autoriseret forhandler eller en serviceafdeling for at udskifte lysdioderne.

12.8.4 Glødepære-typer til udvendigt lys

	Pos. nr.	Udvendigt lys	Glødepæretype
Front	1	Forlygte	Lysdiode
	Bag		
	1	Baglygte	Ba15s 12 V 5 W
	2	Bremselygte	Ba15s 12 V 21 W
	3	Retningsviser	Ba15s 12 V 21 W orange
	4	Baklygte	Ba15s 12 V 21 W
	5	Tågebaglygte	Ba15s 12 V 21 W
	6	Nummerpladelys	Lysdiode
	7	Tredje bremselygte	Lysdiode
Side	1	Konturlys	Lysdiode
	2	Markeringslys	Lysdiode

12.9 Udskiftning af glødepærer, indvendig



- ▶ Glødepærer og lampeholdere kan være meget varme. Derfor skal man lade lampen køle af, inden glødepæren udskiftes.
- ▶ Før glødepærene udskiftes, skal strømtilførslen frakobles på sikkerhedsafbryderen i 230 V-sikringskabet.
- ▶ Opbevar glødepærer utilgængeligt for børn.
- ▶ Undlad at benytte glødepærer, som er faldet ned eller har ridser i glasset. Glødepæren kan springe.
- ▶ Halogenlamper kan blive meget varme. Når lampen er tændt, skal sikkerhedsafstanden til brændbare genstande altid være på 30 cm. Brandfare!
- ▶ LED'erne i lygterne må ikke erstattes med almindelige pærer. Brandfare som følge af kraftig varmeudvikling.



- ▷ Rør ikke den nye glødepære med fingrene. Brug en stofklud, når den nye glødepære sættes i.
- ▷ Benyt altid kun glødepærer af samme type og med det rigtige watt-tal.
- ▷ Hvis LED'erne i lysene er defekte, skal man kontakte en autoriseret forhandler eller en serviceafdeling.

12.9.1 Loftslampe

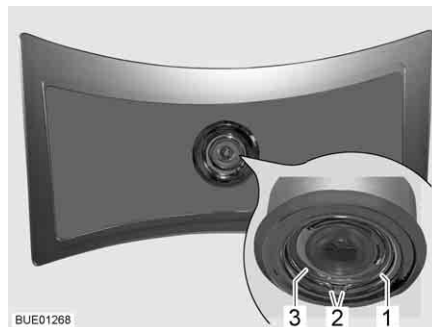

Billede 220 Loftslampe

Loftslamperne er udstyret med lysdioder.

Udskiftning af pære:

- Tryk fjederringen (Billede 220,1) sammen på begge ender (Billede 220,2), og tag den af.
- Tag huset (Billede 220,3) med lysdiode ud af lampen.
- Træk stikket ud, og udskift huset med lysdiode komplet.
- Montér lampen i omvendt rækkefølge.

12.9.2 Indbygget lampe med LED

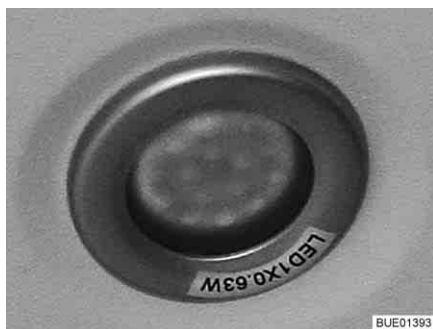

Billede 221 Indbygget lampe (eksempel)



Billede 222 Indbygget lampe (alternativ)



- ▷ LED-lamper har en meget lang levetid. Et lampeskift er normalt ikke nødvendigt.

Udskiftning af pære:

- Kontakt en autoriseret forhandler eller en serviceafdeling.

12.9.3 Spotlampe med fleksibel arm

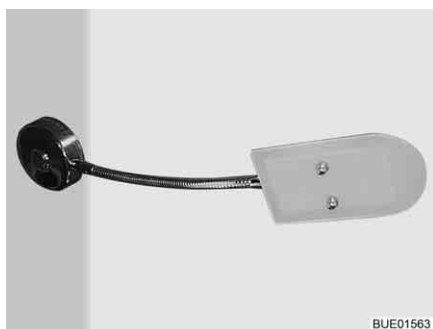

Billede 223 Spotlampe med fleksibel arm



- ▷ LED-lamper har en meget lang levetid. Et lampeskift er normalt ikke nødvendigt.

Udskiftning af pære:

- Kontakt en autoriseret forhandler eller en serviceafdeling.

12.9.4 Halogenspotlampe (drejelig)



Billede 224 Halogenspotlampe (drejelig)

Halogenpære 12 V/10 W

Udskiftning af pære:

- Drej den ydre ring (Billede 224,2) mod uret, indtil den løsnes fra huset.
- Tag holderingen (Billede 224,1) ud.
- Fjern halogenpæren.
- Sæt en ny halogenpære i.
- Montér lampen i omvendt rækkefølge.

12.9.5 Påbygget lampe

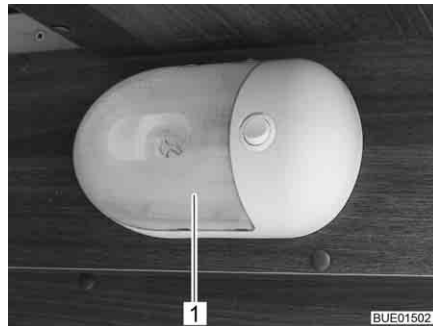

Billede 225 Påbygget lampe

Halogenpære 12 V/16 W

Udskiftning af pære:

- Tryk forsigtigt den gennemsigtige afdækning (Billede 225,1) sammen på begge sider, træk den lidt væk fra kontakten, og tag den af fremad.
- Fjern halogenpæren.
- Sæt en ny halogenpære i.
- Montér lampen i omvendt rækkefølge.

12.10 Reservedele



- ▶ Hver ændring af tilstanden, som køretøjet har fra fabrikkens side, kan reducere køreegenskaberne og trafikikkerheden.
- ▶ Ekstraudstyr og originale reservedele, der anbefales af os, blev specielt udviklet og frigivet til Deres køretøj. Den autoriserede forhandler eller serviceafdelingen fører disse produkter. Den autoriserede forhandleren eller serviceafdelingen er informeret om tilladte tekniske enkeltheder og udfører nødvendige reparationer fagligt korrekt.
- ▶ Tilbehør og dele til påmontering, ombygning eller indbygning, som ikke er godkendt af os, kan føre til skader på vognen og til reduktion af trafikikkerheden. Selv hvis der foreligger en erklæring fra sagkyndig, en standardtypegodkendelse eller en typegodkendelse, er der ikke sikkerhed for produktets korrekte beskaffenhed.
- ▶ Der ydes ingen garanti, hvis produkter, som ikke er godkendt af os, er årsag til skader. Dette gælder også for ikke-tilladte ændringer på køretøjet.

Af sikkerhedsmæssige grunde skal reservedele til apparaterne svare til fabrikantens angivelser og være godkendt som reservedel af denne. Reservedele må kun indbygges af producenten af apparatet eller et autoriseret værksted. De autoriserede forhandlere samt serviceafdelingerne står til rådighed ved behov for reservedele.

Her nogle forslag til vigtige reservedele:

- Sikringer
- Glødepærer
- Vandpumpe (dykpumpe)

Ved bestilling af reservedele skal stelnummeret og køretøjets type oplyses til forhandleren.

Køretøjet, som er beskrevet i denne betjeningsvejledning, er lavet og udstyret efter fabriksstandard. Alt efter anvendelsesformålet tilbyder vi nyttigt specialtilbehør. Ved montering af specialtilbehør skal det kontrolleres, om dette skal registreres i indregistreringsattesten. Overhold den teknisk tilladte totalvægt. Den autoriserede forhandler eller serviceafdelingen rådgiver Dem gerne.

12.11 Typeskilt

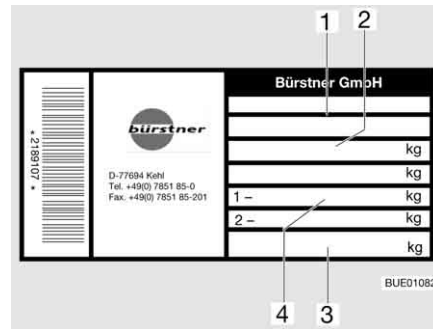

- 1 Stelnummer
- 2 Teknisk tilladte totalmasse
- 3 Tilladt støttebelastning trækstang
- 4 Tilladt akselbelastning

Billede 226 Typeskilt

Typeskiltet (Billede 226) med stelnummeret er anbragt på sidevæggen foran til højre i gaskassen eller uden på karosseriet.

Fjern ikke typeskiltet. Typeskiltet:

- Identificerer køretøjet
- Er en hjælp ved bestilling af reservedele
- Dokumenterer sammen med indregistretringsattesten, hvem der ejer køretøjet



- ▷ Ved henvendelser til kundeservicen skal **stelnummeret** også altid angives.

12.12 Klæbemærkat med advarsel og klæbemærkat med henvisning

På og i køretøjet er der anbragt klæbemærkater med advarsler og henvisninger. Klæbemærkater med advarsler og henvisninger tjener sikkerhedsmæssige formål og må ikke fjernes.



- ▷ Reserveklæbemærkater kan rekvireres hos autoriserede forhandlere eller hos serviceafdelingen.



Kapitelloversigt

I dette kapitel finder De henvisninger om køretøjets dæk.

Henvisningerne vedrører i detaljer:

- Valget af dæk
- Omgangen med dækkene
- Skift af hjul
- Reservehjulholderen

I slutningen af kapitlet finder De en tabel, hvor De kan finde det korrekte dæktryk for Deres køretøj.

13.1 Generelt



- ▷ Kontrollér dæktrykket på kolde dæk. Sænk ikke forhøjet dæktryk, hvis dækkene er varme.
- ▷ På køretøjet er der monteret slangeløse dæk. Montér aldrig slanger i disse dæk.



- ▷ Kør ved en punktering vogntoget over i højre vejrabat, og stands der. Vogntoget skal sikres med en advarselstrekant. Tænd for advarselsblinket.
- ▷ Ved køretøjer med tandemaksel kan det systembetinget komme til en større dækslitage.
- ▷ Dækkene bør ikke være mere end 6 år gamle, da materialet med tiden bliver sprødt. Tjek dækkene efter 6 år. Det firecifrede DOT-nummer på dækkets flanke angiver produktionsdatoen. De første to cifre angiver ugen, og de sidste to cifre angiver fremstillingsåret.

Eksempel: (0115) Uge 01, fremstillingsår 2015.

Bemærk:

- Kontrollér regelmæssigt (hver 14. dag) dækkene for en ensartet profilsnitage, profildybde og udvendig beskadigelse.
- Vær opmærksom på den minimale profildybde, der er fastsat af lovgivningen.
- Vi anbefaler, at der altid anvendes dæk af den samme type, samme fabrikat og samme udførelse (sommerdæk eller vinterdæk).
- Anvend kun dæk, der er tilladt til den type fælge, der benyttes. De tilladte størrelser på fælge og dæk er opført i køretøjets indregistreringsattest, men Deres autoriserede forhandler eller serviceafdelingen rådgiver Dem også gerne.
- Kør nye dæk til på en strækning på ca. 100 km med en moderat hastighed, først da er den fulde vejkontakt givet.

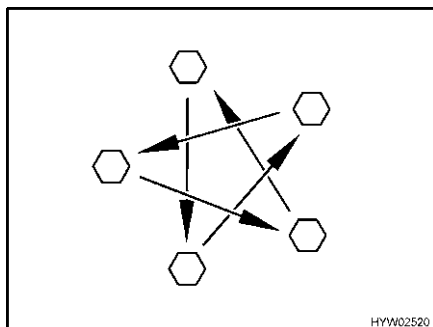

Billede 227 Spænd hjulmøtrikkerne og hjulboltene over kors

- Kontrollér regelmæssigt, at hjulmøtrikkerne eller hjulboltene sidder fast. Efterspænd hjulmøtrikkerne eller hjulboltene over kors på et udskiftet hjul efter 50 km (Billede 227). Tilspændingsmoment se afsnit 13.5.2.
- Hvis der anvendes nye eller nylakerede fælge, skal hjulmøtrikkerne eller hjulboltene derudover efterspændes efter ca. 1 000 til 5 000 km.
- Ved ud-af-drifttagning eller længere stilstandstider for køretøjet skal tryksteder på dæk og hjullejer forhindres: Klods køretøjet op, så hjulene er aflastede, eller flyt køretøjet hver 4. uge, så hjulene position ændres.

13.2 Valg af dæk



- ▶ Det forkerte dækvælg kan under kørslen føre til beskadigelse af dækkene og/eller punktering.



- ▷ Hvis der monteres dæk, som ikke er godkendt til køretøjet, kan køretøjets typegodkendelse og dermed også forsikringen bortfalde. Den autoriserede forhandler eller serviceafdelingen rådgiver Dem gerne.

De dækstørrelser, der godkendt til Deres køretøj, er angivet i indregistreringsattesten eller kan oplyses hos de autoriserede forhandlere eller serviceafdelingerne. Hvert dæk skal passe til køretøjet, hvor det skal anvendes. Det gælder først og fremmest for de ydre mål (diameter, bredde), der angives med standard-størrelsesbetegnelse. Derudover skal dækket opfylde kravene til det pågældende køretøj mht. vægt og hastighed.

Ved vægten gås ud fra den tilladte maksimale akselbelastning, der fordeles på to dæk. Et dæks maksimale bæreevne bestemmes med dets Load-Index (= LI, bæreevne-karakteristik).

Maksimumhastigheden, der er tilladt for et dæk, (ved fuld bæreevne) angives med dets Speed-Index (= GSY, hastighedssymbol). Load-Index og Speed-Index udgør tilsammen et dæks driftsidentifikation. Den er en officiel bestanddel af den fuldstændige, normbundne dimensionsbetegnelse, som står på alle dæk. Disse oplysninger på dækket skal stemme overens med dem i indregistreringsattesten.

13.3 Betegnelser på dækket

215/70 R 15C 109/107 Q
(eksempel)

Betegnelse	Forklaring
215	Dækkets bredde i mm
70	Forhold mellem dækkets højde og bredde i procent
R	Dækmodel (R = radial)
15	Fælgdiameter i tommer
C	Commercial (kassevogn)
109	Bæreevne-identifikation enkelthjuldæk
107	Bæreevne-identifikation dobbelthjuldæk
Q	Hastighedssymbol (Q = 160 km/h)

13.4 Omgang med dæk

- Kør over kantsten i den stumpe vinkel. Ellers klemmes dækket evt. på flanken. Hvis der køres over kantstenen i en spids vinkel, kan dækket beskadiges og efterfølgende punktere.
- Kør langsomt over højtliggende kloakdæksler. Ellers klemmes dækket evt. Hvis der køres hurtigt over højtliggende kloakdæksler, kan dækket beskadiges og efterfølgende punktere.
- Kontrollér regelmæssigt støddæmperne. Kørsel med dårlige støddæmpere fører til tydeligt forøget slitage.
- Undgå at blokere bremserne, når der bremses. Hvis bremserne blokeres, når der bremses, får dækkene mere eller mindre kraftig "bremseplader". Det reducerer kørekomforten. Dækkene kan evt. blive ubrugelige.
- Rengør ikke dækkene med en højtryksspuler. Dækkene kan i løbet af få sekunder beskadiges kraftigt og efterfølgende punktere.

13.5 Skift af hjul

13.5.1 Generelle henvisninger

Reservehjulet (ekstraudstyr) befinder sig i gaskassen eller i en holder under køretøjet (ekstraudstyr). Anvend en normal sakse- eller hydraulikdonkraft eller AL-KO-donkraften (ekstraudstyr) ved skift af hjul.



- ▶ Køretøjet skal stå på en plan, fast og skridsikker undergrund.
- ▶ Før køretøjet løftes, skal håndbremsen trækkes.
- ▶ Køretøjet skal sikres mod at rulle væk med underlagskiler på siden overfor.
- ▶ Løft under ingen omstændigheder køretøjet med de monterede støt-teben.
- ▶ Fastgør under ingen omstændigheder donkraften på karosseriet, men under akslen.
- ▶ Overbelast aldrig donkraften. Den maks. tilladte last er angivet på typeskiltet på donkraften.



- ▶ Donkraften må kun benyttes til at løfte køretøjet kortvarigt under dækskiftet.
- ▶ Mens køretøjet er løftet, må der ikke opholde sig personer i campingvognen.
- ▶ Personer må ikke lægge sig ind under det løftede køretøj.



- ▷ Ved hjulskiftet må gevindboltens eller hjulboltens gevind ikke beskadiges.
- ▷ Spænd hjulmøtrikkerne og hjulboltene over kors (Billede 227).
- ▷ Hvis der skiftes til andre fælge (f. eks. letmetalfælge eller vinterdæk), skal der anvendes de dertil hørende hjulbolte med den rigtige længde og hovedform. Dette er afgørende for, at hjulene er fastgjort sikkert, og at bremseanlægget fungerer korrekt.
- ▷ Fælge og dæk, der ikke er tilladt til køretøjet, kan påvirke trafikikkerheden og skal vurderes og godkendes separat af en tilladt kontrolinstans.



- ▷ Køretøjet skal sikres svarende til de nationale bestemmelser f.eks. med advarselstrekant.
- ▷ Kontrollér, før hjulet skiftes, størrelsen på fælg og dæk, dækkets bæreevne og hastighedsindekset for dækket. Anvend kun de fælg- og dækstørrelser, der er angivet i indregistreringsattesten.
- ▷ Hvis køretøjets hjul og reservehjul ikke bruger samme hjulmøtrikker og hjulbolte, følger der særlige hjulmøtrikker og hjulbolte med til køretøjets reservehjul.

13.5.2 Tilspændingsmoment



- ▶ Ved montering af letmetalfælge må der kun anvendes de medfølgende hjulbolte.

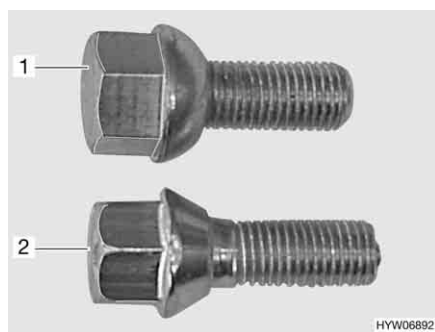

- 1 Hjulbolt kuglekrave
- 2 Hjulbolt keglekrave

Billede 228 Hjulbolte

Fælgetype	Tilspændingsmoment	Type Skaftlængde (SL) Længde (L) på hjulbolt [mm]	Antal huller/ Hulkreds/ Midthul-Ø på fælge [mm]	Nøgle- størrel- se
Stål, 4-huls	90 Nm	Keglekrave 60° M12x1,5 Q 8.8 Krave Ø 22 (tol. +1,5/-0,5) SL 24 L 42 (tol. +1/-0,5)	4/100/-	19
Stål, 5-huls	90 Nm	Kuglekrave R12 M12x1,5 Q 8.8 Krave Ø 24 (tol. -2) SL 25 L 44 (tol. +1/-0,5)	5/112/-	19
Letmetal, 4-huls, OJ13/4, 14/4	120 Nm	Keglekrave 60° M12x1,5 Q 10.9 Krave Ø 21 (tol. +0,5) SL 28 L 48 (tol. ±0,5)	4/100/-	17
Letmetal, 4-huls, GSM1-1460-403T1	120 Nm	Keglekrave 60° M12x1,5 Q 10.9 Krave Ø 23 SL 28 L 53,5	4/100/-	17
Letmetal, 5-huls, OJ14/5, 15,5	120 Nm	Keglekrave 60° M12x1,5 Q 10.9 Krave Ø 21 (tol. +0,5) SL 28 L 48 (tol. ±0,5)	5/112/-	17
Letmetal, 5-huls, GSM1-1460-512T2	120 Nm	Keglekrave 60° M12x1,5 Q 10.9 Krave Ø 23 SL 28 L 53,5	5/112/-	17

13.5.3 Hjulskift



- ▶ Donkraftens bundplade skal stå plant på jorden.
- ▶ Donkraften må ikke sidde skævt.
- ▶ Indstiksprofilen på AL-KO-donkraften (ekstraudstyr) skal altid skydes ind i holderens fordybning helt til anslaget.
- ▶ Hvis der er monteret letmetalfælge på køretøjet, og der ved en punktering påmonteres et stålreservehjul: Kør ikke længere end nødvendigt (autohus, bilværksted, dækforhandler). Kør kun med passende hastighed. De forskellige dæk påvirker køreegenskaberne.



- ▷ Som ekstraudstyr kan der bestilles en speciel donkraft fra AL-KO med fordybninger i holderen. Disse fordybninger i holderen monteres på rammen.
- ▷ AL-KO-donkraften har en løftekraft på 800 kg.
- ▷ Lad det udskiftede hjul reparere med det samme.
- ▷ Overhold de generelle henvisninger i dette kapitel.



Billede 229 Sikring af støttehjulet



Billede 230 Sikring af køretøjet

Forberedelse af tilkoblet campingvogn:

- Ved anhængerkoblinger med stabiliseringshåndtag skal stabiliseringshåndtaget løsnes. Ellers belastes friktionsbelæggningerne for kraftigt.
- Træk trækkøretøjets håndbremse, og sæt i første gear eller bagegear.

Forberedelse af frakoblet campingvogn:

- Parkér så vidt muligt køretøjet på jævn og fast undergrund.
- Træk håndbremsen.
- Stil støttehjulet på tværs af kørselsretningen, og sørg for at sikre det med egnede hjælpemidler (Billede 229).



Billede 231 Donkraft, normal

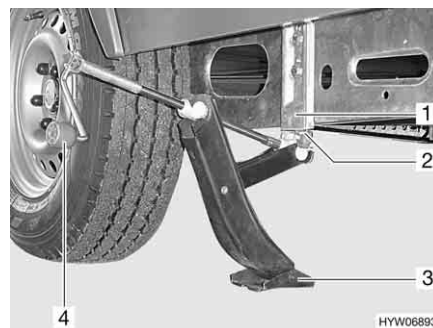

Billede 232 AL-KO-donkraft

Skift af hjul:

- Læg bremseklodser eller lignende egnede genstande under hjulet på den modsatte side for at sikre køretøjet (Billede 230).
- Løsn reservehjulet fra reservehjulholderen.
- Hvis undergrunden er blød, skal der lægges et stabilt underlag under donkraften, f.eks. et bræt.
- Normale donkrafter:
Sæt en normal donkraft af saksetypen (Billede 231) eller en hydraulikdonkraft på rammen eller på akslen.
- AL-KO-donkraft:
Indstiksprofilen (Billede 232,2) på AL-KO-donkraften skal skydes ind i holderens fordybning (Billede 232,1) helt til anslaget.

- AL-KO-donkraft:
Hold AL-KO-donkraften fast med en hånd, og drej med den anden hånd håndsvinget (Billede 232,4) med uret, indtil bundpladen (Billede 232,3) har jordkontakt og står plant.
- Drej hjulboltene et par omdrejninger med en hjulnøgle, men skru dem ikke ud!
- Løft køretøjet, indtil hjulet er 2 til 3 cm over jorden.
- Skru hjulboltene ud, og tag hjulet af.
- Sæt reservehjulet på hjulnavet, og justér det.
- Skru hjulboltene i, og spænd dem over kors.
- Drej donkraften ned, og fjern den.
- Spænd hjulboltene ensartet med en hjulnøgle. Indstillingsværdien for hjulboltens tilspændingsmoment ligger på 90 Nm hhv. 120 Nm (se afsnit 13.5.2).

13.5.4 Skift af hjul med letmetalfælge



- ▶ Hjulenes kontaktflader på bremsetromlerne skal være rene og uden grater.
- ▶ Spænd først hjulene lidt med de vedlagte fastgørelsesdele, og kontrollér, at de sidder korrekt og drejer frit. Spænd derefter hjulboltene over kors med en momentnøgle.
- ▶ Ved forskellige akseludførelser er der ikke en centrering (centreringshjælp), ring eller bolte til stede. Man skal her være opmærksom på, at hjulboltene centrerens ensartet over hulkredsen (må ikke sidde skævt).
- ▶ Der kræves forskellige hjulbolte til letmetal- og stålfælge. Hvis der er monteret letmetalfælge på køretøjet, følger der passende hjulbolte med reservehjulet (stålfælg).

13.6 Reservehjulholder

13.6.1 Reservehjulholder i gaskassen

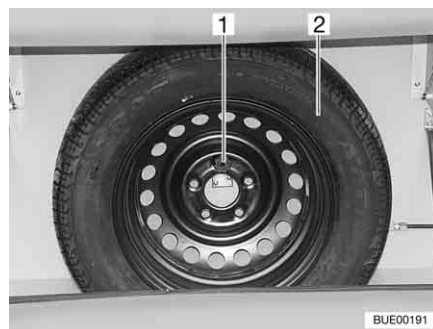

Billede 233 Reservehjulholder

Reservehjulholderen er anbragt i gaskassen. Reservehjul (Billede 233,2) kan bestilles mod et pristillæg.

Udtagning af reservehjulet:

- Løsn skruen (Billede 233,1).
- Tag reservehjulet (Billede 233,2) ud.

13.6.2 Reservehjulholder under køretøjet (ekstraudstyr)

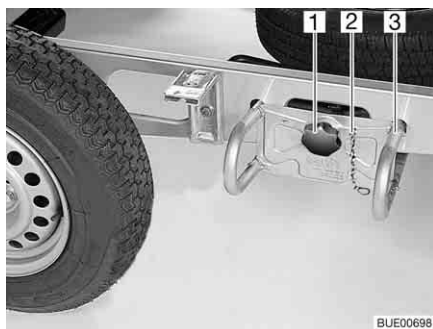

Billede 234 Reservehjulholder

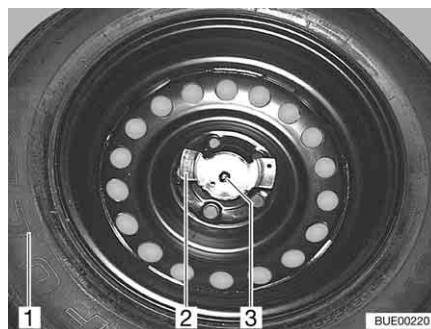

Billede 235 Reservehjulfastgørelse

Reservehjulholderen er pladseret under køretøjet i nærheden af akslen.

Udtagning af reservehjulet:

- Tag sikringskæden (Billede 234,2) af.
- Løsn stjernegrebet (Billede 234,1), og drej det ud.
- Træk reservehjulholderen (Billede 234,3) ca. 10 cm ud, og læg den på jorden.
- Træk reservehjulholderen ud, indtil der er adgang til reservehjulet.
- Skru de to møtrikker (Billede 235,2 og 3) af.
- Tag reservehjulet (Billede 235,1) ud af reservehjulholderen.

13.7 Dæktryk



- ▶ For lavt dæktryk fører til overophedning af dækket. Alvorlige skader på dækket kan være konsekvensen.
- ▶ Kontrollér campingvognens dæktryk regelmæssigt, før der køres, eller med et mellemrum på to uger. Et forkert dæktryk forårsager en for stor slitage og kan føre til beskadigelse af dækkene eller endda til at dækkene eksploderer. Derved kan man miste herredømmet over køretøjet.
- ▶ Anvend kun ventiler, der er godkendte til det foreskrevne dæktryk.



- ▷ Kontrollér dæktrykket på kolde dæk. Sænk ikke forhøjet dæktryk, hvis dækkene er varme.

Et dæks bæreevne og dermed dets holdbarhed hænger umiddelbart sammen med dæktrykket. Luft er et flygtigt medium, som uundgåeligt også strømmer ud af dæk.

Som tommelfingerregel kan man gå ud fra, at der ved en fyldt dæk forekommer et tryktab på 0,1 bar hver anden måned. For at undgå, at dækkene beskadiges eller punkterer, skal dæktrykket kontrolleres regelmæssigt.

Afhængigt af dæktrykket ændres dækkenes kontaktflade.

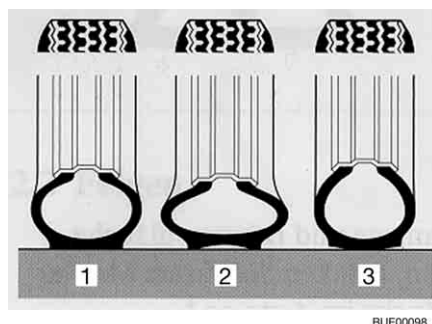

- 1 Korrekt dæktryk
- 2 For lavt dæktryk
- 3 For højt dæktryk

Billede 236 Dækkenes kontaktflade



- ▷ Angivelserne af dæktrykket gælder for læssede køretøjer med kolde dæk.
- ▷ Når dækkene er varme, skal trykket være 0,3 bar højere, end når de er kolde. Kontrollér det korrekte tryk igen, når dækkene er kolde.
- ▷ Angivelse af dæktrykket i bar.
- ▷ Dæktryktolerancen er på +/- 0,05 bar.

Dækstørrelse	Last-index (LI, mindst)	Lufttryk i bar	Ved belastning i kg
185R 14 C	102	3,5	500-600
		4,0	601-700
		4,5	701-850
195R 14 C	106	4,5	750-950
195/70R 14 C/XL/RF	95	3,0	Alle

Den teknisk tilladte højeste hastighed for dækkene = 130 km/h (hastighedsymbol "M").

Overhold altid hastighedsbegrænsningerne i de enkelte lande (se kapitel 17).

Køretøjer tilpasses løbende til den nyeste tekniske udvikling. Det er muligt, at der endnu ikke er taget hensyn til nye dækstørrelser i denne tabel. I dette tilfælde står Bürstner-forhandleren til rådighed med de nyeste værdier.

Kapiteloversigt

I dette kapitel finder De henvisninger om mulige fejl på Deres køretøj. Fejlene er oplyst med deres mulige årsag og et forslag til udbedring. Henvisningerne vedrører i detaljer:

- Chassiset
- Bremseanlægget
- Anhængerkontrollsystemet
- Rangersystemet
- Det elektriske anlæg
- Gasanlægget
- Gasapparatet
- Gasbageovnen
- Mikrobølgeovnen
- Varmeovnen
- Vandvarmeren
- Termen
- Køleskabet
- Klimaanlægget
- Vandforsyningen
- Karosseriet

De nævnte fejl kan man selv let kan udbedre uden større fagkundskaber. Hvis hjælpen, der er anført i denne betjeningsvejledning, ikke er nok, skal et autoriseret værksted søge og udbedre fejlårsagen.

14.1 Chassis

Fejl	Årsag	Afhjælpning
Kobling kommer ikke i indgreb efter påsætningen	Kuglen er større end Ø 50 mm	Fjern smuds Kontakt kundeservice
	Koblingens indvendige dele er tilsmudset og arbejder ikke mere automatisk	Rens den godt, og smør den derefter godt (ikke sikkerhedskoblingen)
Campingvognen lader sig ikke koble fra	Kuglen er slidt	Stil campingvognen og trækkøretøjet i den samme retning, og kobl den fra. Udskift straks den defekte kugle

14.2 Bremseanlæg



- ▶ Lad straks fejl på bremseanlægget reparere på et autoriseret værksted.
- ▶ Overhold vedligeholdelsesarbejderne og producentangivelserne.

14.3 Anhængerkontrollsystem (ATC)

Fejl	Årsag	Afhjælpning
Kontrol-LED'en blinker grønt (det er muligt at køre videre)	ATC aktivt Selvtesten er ikke afsluttet endnu	Kør ca. 30 m med vogn-toget med min. 10 km/h. Kontakt kundeservicen, hvis kontrol-LED'en stadigvæk blinker
Kontrol-LED'en lyser rødt (det er muligt at køre videre)	ATC ikke aktivt Fejl i systemet	Skil den elektriske forbindelse mellem anhænger og trækkøretøj i mindst 5 sekunder Genopret forbindelse Kontakt kundeservicen, hvis kontrol-LED'en stadigvæk lyser rødt
Kontrol-LED'en blinker rødt (det er forbudt at køre videre)	ATC bremses	Skil den elektriske forbindelse mellem anhænger og trækkøretøj i mindst 5 sekunder Genopret forbindelse Hvis kontrol-LED'en stadigvæk blinker rødt, skal der gennemføres en visuel kontrol i overensstemmelse med producentens betjeningsvejledning, evt. bygges bremseanlægget tilbage
Kontrol-LED'en lyser ikke (det er først muligt at køre videre efter en kontrol)	ATC'en er uden strøm (det er først muligt at køre videre efter en kontrol)	Opret den elektriske forbindelse mellem anhænger og trækkøretøj
	LED defekt	Opret den elektriske forbindelse mellem anhænger og trækkøretøj Hvis kontrol-LED'en stadigvæk ikke lyser, skal der gennemføres en visuel kontrol i overensstemmelse med producentens betjeningsvejledning, og kundeservicen kontaktes

14.4 Rangersistem

Fejl	Årsag	Afhjælpning
Styringen reagerer ikke på fjernbetjeningens signaler	Fjernbetjeningens batterier er flade	Udskift batterierne
	Campingvognens stik er ikke sat i sikkerhedsstikdåsen	Sæt stikket i
	Sikringen defekt	Udskift sikringen
	Funktionsfejl	Udførelse af reset. Afbryd batteriet (opholdsrummets batter) et kort øjeblik (ca. 10 sekunder), eller tag sikkerhedsstikket ud, og sæt det i igen.
Drivrullerne bevæger sig ikke	Batteri tomt	Opladning af batteri

14.5 Elektrisk anlæg



▷ Om udskiftning af sikringerne, se kapitel 8.

Fejl	Årsag	Afhjælpning
Belysningsanlægget fungerer ikke mere fuldstændigt	En glødepære er defekt	Skrue dækslet på huset af den pågældende lampe, udskift glødepæren. Vær opmærksom på volt- og watt-angivelsen
	De elektriske stikben på stikket og/eller på stikdåsen er oxideret og/eller tilsmudset	Rens de elektriske stikben, og sprøjt dem ind med kontaktspray
	Kortslutning på grund af vand i stikket og/eller i stikdåsen	Åbn stikket og/eller stikdåsen, tør det/den, og sprøjt den/det ind med kontaktspray
	Kabelafbrydelse ved stikket og/eller ved stikdåsen	Åbn stikket og/eller stikdåsen, og tilslut kablet igen (se tilslutningsdiagrammet i kapitel 8)
Belysningsanlægget passer ikke sammen med trækkøretøjet	De elektriske stikbenstilslutninger i stikket er forbyttet	Kontroller fordelingen af elektriske stikben og ledningsføreren ved campingvognens stik
Ingen 230 V-forsyning på trods af tilslutning	230 V-sikringsautomaten er udløst	Tænd for 230 V-sikringsautomaten

Fejl	Årsag	Afhjælpning
12 V-forsyning i opholdsrummet virker ikke	230 V-sikringsautomat slukket	Tænd for 230 V-sikringsautomaten
	Der er slukket for 12 V-hovedafbryderen (hvis installeret)	Tænd 12 V-hovedafbryderen
	Sikring på strømforsyningsaggregatet defekt	Udskift sikringen
	Strømforsyningsaggregat defekt	Kontakt kundeservice
Den indvendige belysning fungerer ikke mere fuldstændigt	En glødepære er defekt	Skrue dækslet på huset af den pågældende lampe, udskift glødepæren. Vær opmærksom på volt- og watt-angivelsen
	LED defekt	Kontakt kundeservice
	Sikring på strømforsyningsaggregatet defekt	Udskift sikringen på strømforsyningsaggregatet
Der er ingen spænding fra batteriet i opholdsrummet (hvis det findes)	Opholdsrummets batteri er afladet	Oplad opholdsrummets batteri omgående  ▷ Dybafladning beskadiger batteriet. Hvis køretøjet står stille i længere tid, skal opholdsrummets batteri oplades helt
Emhætten virker ikke	230 V-sikringsautomat slukket	Tænd for 230 V-sikringsautomaten
	Strømforsyningsaggregat defekt	Kontakt kundeservice
	Sikring på strømforsyningsaggregatet defekt	Udskift sikringen
	Emhætten er defekt	Kontakt kundeservice
Klimaanlægget kan ikke slukkes hhv. tændes	230 V-sikringsautomaten er udløst	Tænd for 230 V-sikringsautomaten
	Fjernbetjeningens batteri er fladt	Udskift fjernbetjeningens batteri

14.6 Gasanlæg



- ▶ Hvis gasanlægget er defekt (gaslugt, højt gasforbrug), er der eksplosionsfare! Luk straks hovedafspærringsventilen på gasflasken. Åbn vinduer og døre, og luft grundigt ud.
- ▶ Hvis gasanlægget er defekt: Undlad at ryge, bruge åben ild eller tænde for el-kontakter (lyskontakter osv.). Kontrollér, at gasførende dele og ledninger er tætte. Brug ikke åben ild.
- ▶ Lad et autoriseret værksted udbedre fejlen ved gasanlægget.

Fejl	Årsag	Afhjælpning
Ingen gas	Gasflasken er tom	Udskift gasflasken
	Gasafspærringsventil lukket	Åbn gasafspærringsventilen
	Hovedafspærringsventilen på gasflasken lukket	Åbn hovedafspærringsventilen på gasflasken
	Udetemperaturen er for lav (-42 °C ved propan-gas, 0 °C ved butangas)	Afvent en højere udetemperatur
	Det indbyggede apparat er defekt	Kontakt kundeservice

14.7 Komfur

14.7.1 Gasapparat/gasbageovn

Fejl	Årsag	Afhjælpning
Tændsikringerne går ikke i gang (flammen brænder ikke, når regulatorhåndtagene slippes)	For kort opvarmningstid	Hold regulatorhåndtagene trykket ind i ca. 15 til 20 sekunder efter antændingen
	Tændsikringen er defekt	Kontakt kundeservice
Flammen slukker i lav stilling	Tændsikringsføleren står ikke rigtigt	Indstil tændsikringsføleren rigtigt (uden at bøje den). Følerspidsen skal rage ca. 5 mm ud over brænderen. Følørhalsen må ikke være mere end 3 mm væk fra brænderkransen; kontakt evt. kundeservice

14.7.2 Mikrobølgeovn



- Kun fagpersonale må reparere mikrobølgeovnen. Hvis der udføres usagkyndige reparationer, kan der opstå alvorlige farer for brugeren.

Fejl	Årsag	Afhjælpning
Mikrobølgeovnen tænder ikke	Sikringen defekt	Udskift sikringen
	Lågen til mikrobølgeovnen er ikke lukket rigtigt	Fjern fremmedlegemer, der evt. sidder i klemme i lågen til mikrobølgeovnen, og luk lågen rigtigt

14.8 Varmeovn, vandvarmer og terme

Ved en defekt skal et nærliggende kundeserviceværksted for apparatet kontaktes. Adresselisten er vedlagt ledsagepapirerne til apparaterne. Kun autoriseret fagpersonale må reparere apparatet.

14.8.1 Varmluftvarmeovn Truma S

Fejl	Årsag	Afhjælpning
Ved varmeovn med tændingsautomat: Varmeovnen tænder ikke	Batteriet på tændingsautomaten er fladt	Udskift batteriet på tændingsautomaten

14.8.2 Vandvarmer Truma

Gasdrift

Fejl	Årsag	Afhjælpning
Den røde kontrollampe "fejl" lyser	Der er luft i gaslednings-systemet	Sluk og tænd igen. Efter to forgæves forsøg på at tænde skal man vente i 10 minutter, inden der tændes igen
	Gasmangel	Åbn hovedafspæringsventilen og gasafspæringsventilen
		Tilslut en fuld gasflaske
	Defekt i et sikringsled	Kontakt kundeservice
Den grønne kontrollampe bag drejeknappen lyser ikke	Sikringen til vandvarmeren er defekt	Udskift sikringen
	Sikringen i den elektroniske styreenhed har slået fra	Kontakt kundeservice
Den røde og grønne kontrollampe lyser ikke	Ingen strømforsyning	Etablér strømforsyningen
	Sikringen til vandvarmeren er defekt	Udskift sikringen

Elektrisk drift

Fejl	Årsag	Afhjælpning
Vandvarmeren varmer ikke i elektrisk drift	Der er slukket for betjeningskontakten	Tænd betjeningskontakten, kontrollampen i kontakten skal lyse
	Betjeningskontakten er defekt	Kontakt kundeservice
	230 V-sikringsautomaten er slukket	Tænd 230 V-sikringsautomaten
	230 V-forsyningen er ikke tilsluttet	Tilslut 230 V-forsyningen
	Overophedningssikringen har aktiveret	Sluk vandvarmeren, og tænd igen efter ca. 5 minutter
	Vandvarmerens varmespiral er defekt	Kontakt kundeservice

14.8.3 Truma terme

Fejl	Årsag	Afhjælpning
Termen varmer ikke i elektrisk drift	Der er slukket for betjeningskontakten	Tænd betjeningskontakten, den røde kontrollampe skal lyse
	Betjeningskontakten er defekt	Kontakt kundeservice
	230 V-sikringsautomaten er slukket	Tænd 230 V-sikringsautomaten
	230 V-forsyningen er ikke tilsluttet	Tilslut 230 V-forsyningen
	Sikringen defekt	Udskift sikringen
	Varmespiralen i termen er defekt	Kontakt kundeservice

14.8.4 Varmeovn/vandvarmer Alde

▷ Hvis der forekommer en fejl i systemet, vises årsagen på displayet.

Fejl	Årsag	Afhjælpning
Varmeovnen tænder ikke under gasdrift	Gasmangel	Åbn hovedafspærringsventilen og gasafspærringsventilen
		Tilslut en fuld gasflaske
Varmeovnen tænder ikke	Batterispænding for lav	Oplad batteriet. Når batterispændingen stiger over 11 V, starter varmeovnen automatisk
Varmeovnen tænder ikke ved 230 V-eldrift	Ingen 230 V-forsyning	Tænd 230 V-sikringsautomaten
		Tilslut 230 V-forsyningen

Fejl	Årsag	Afhjælpning
Varmeovnen slukkes	Overophedning	Lad varmeovnen køle af. Afbryd 12 V-strømforsyningen til varmeovnen, og tilslut den igen for at tilbagestille visningen
Varmeovnen kører, men der er ingen varme på konvektorerne	Cirkulationspumpen fungerer ikke	Tænd rumtermostaten
		Kontakt kundeservice
Varmeovnen og cirkulationspumpen kører, men der er ingen varme på konvektorerne	Luft i varmesystemet	Udluft varmtvandsvarmeovnen

14.9 Køleskab

Ved en defekt skal et nærliggende kundeserviceværksted for apparatet kontaktes. Adresselisten er vedlagt ledsagepapirerne til apparaterne. Kun autoriseret fagpersonale må reparere apparatet.

14.9.1 Generelle fejl

Fejl	Årsag	Afhjælpning
Køleskabet køler ikke i 230 V-drift	Ingen 230 V-forsyning	Tilslut 230 V-forsyningen
	230 V-sikringsautomaten er udløst	Tænd 230 V-sikringsautomaten
	For lav driftsspænding 230 V	Lad et autoriseret værksted kontrollere 230 V-forsyningen
Køleskabet køler ikke i 12 V-drift	De elektriske stikben på stikket og/eller på stikdåsen er oxideret og/eller tilsmudset	Rens de elektriske stikben, og sprøjt dem ind med kontaktspray
	Kortslutning på grund af vand i stikket og/eller i stikdåsen	Åbn stikket og/eller stikdåsen, tør det/den, og sprøjt den/det ind med kontaktspray
	Kabelafbrydelse ved stikket og/eller ved stikdåsen	Åbn stikket, og tilslut kablet igen
	Sikring til køleskabet defekt	Udskift sikringen
	Køleskabet køler ikke i gasdrift	Gasmangel
Tilslut en fuld gasflaske		
Luft i gasledningen		Gentag tændingsforsøget 3 eller 4 gange
Spindelvæv eller forbrændingsrester i brændkammeret		Tag ventilationsgitteret uden på køretøjet af, og rengør brændkammeret

Fejl	Årsag	Afhjælpning
Den ønskede køletemperatur bliver ikke nået	Forkert indstilling	Indstil temperaturen på temperaturreguleringen
	Der er langt for mange friske levnedsmidler i	Indstil temperaturen på temperaturreguleringen
	Ventilationen er ikke tilstrækkelig	Kontrollér ventilationsgitteret
	Omgivelsestemperatur for høj	Ventilationsgitteret tages af
	Køleelementet er stærkt tiliset	Kontrollér, om køleskabslukketuren lukker korrekt

14.9.2 Dometic



- ▷ Ved fejl lyser kontrollampen "Fejl" altid, og der afspilles et lydssignal på 20 sekunder.



Fejl	Årsag	Afhjælpning
LED'en "⚡" blinker	Ingen 230 V-forsyning	Tilslut 230 V-forsyningen
	230 V-sikringsautomaten er udløst	Tænd 230 V-sikringsautomaten
	For lav driftsspænding 230 V	Lad et autoriseret værksted kontrollere 230 V-forsyningen
LED'en "⚡" blinker	Sikringen på el-blokken defekt	Udskift sikringen på el-blokken
	Delerele i el-blokken defekt	Kontakt kundeservice
	For lav driftsspænding 12 V	Lad et autoriseret værksted kontrollere 12 V-forsyningen
	Intet signal D+	Kontakt kundeservice
LED'en "🔥" blinker ¹⁾	Gasmangel	Åbn hovedafspærringsventilen og gasafspærringsventilen
		Tilslut en fuld gasflaske
	Spindelvæv eller forbrændingsrester i brændkammeret	Tag ventilationsgitteret uden på køretøjet af, og rengør brændkammeret
LED'erne til visning af temperaturtrinnet blinker	Temperaturføleren er defekt	Kontakt kundeservice

Fejl	Årsag	Afhjælpning
LED-symbolet "  " og LED-symbolerne til visning af temperaturtrinnet blinker	230 V-varmeelementet er defekt	Kontakt kundeservice
LED-symbolet "  " og LED-symbolerne til visning af temperaturtrinnet blinker	12 V-varmeelementet er defekt	Kontakt kundeservice
LED-symbolet "  " og LED-symbolerne til visning af temperaturtrinnet blinker	Brænder eller aggregat defekt	Kontakt kundeservice

1) Efter løsningen af fejlen skal du trykke på lysteren "Fejl"/"Reset".

14.9.3 Thetford

Ved visse fejl blinker diverse informationer i betjeningsfeltet.

Fejl	Årsag	Afhjælpning
LED-symbolerne for energityper og visning af temperaturtrin blinker	Køleskabet køler ikke	Sluk køleskabet, og tænd det igen
		Kontrollér, om én af energityperne er tilgængelig
LED-symbolet "  " og LED-symbolerne til visning af temperaturtrinnet blinker	Ingen 230 V-forsyning	Tilslut 230 V-forsyningen
	230 V-sikringsautomaten er udløst	Tænd 230 V-sikringsautomaten
	For lav driftsspænding 230 V	Lad et autoriseret værksted kontrollere 230 V-forsyningen
LED-symbolet "  " og LED-symbolerne til visning af temperaturtrinnet blinker	Sikringen på el-blokken defekt	Udskift sikringen på el-blokken
	Delerelæ i el-blokken defekt	Kontakt kundeservice
	For lav driftsspænding 12 V	Lad et autoriseret værksted kontrollere 12 V-forsyningen
LED-symbolet "  " og LED-symbolerne til visning af temperaturtrinnet blinker	Gasmangel	Åbn hovedafspærringsventilen og gasafspærringsventilen
		Tilslut en fuld gasflaske
	Spindelvæv eller forbrændingsrester i brændkammeret	Tag ventilationsgitteret uden på køretøjet af, og rengør brændkammeret

14.10 Klimaanlæg

14.10.1 Dometic

Fejl	Årsag	Afhjælpning
Klimaanlægget går ikke i gang	Ingen 230 V-forsyning	Tilslut køretøjet til den stedlige strømforsyning
	230 V-sikringsautomaten er udløst	Tænd 230 V-sikringsautomaten
	Fjernbetjeningens batterier er flade	Udskift fjernbetjeningens batterier
Klimaanlægget køler ikke	Temperatur under 16 °C	–
	Temperatur forkert indstillet	Indstil temperaturen
	Termostat defekt	Kontakt kundeservice
Klimaanlægget varmer ikke	Temperatur over 30 °C	–
	Temperatur forkert indstillet	Indstil temperaturen
	Termostat defekt	Kontakt kundeservice
Der trænger vand ind i køretøjet	Udløbshullerne til kondensvand tilstoppede	Rengør klimaanlægget
	Tætning defekt	Kontakt kundeservice
Ingen luftcirkulation mere	Luftfilter tilstoppet	Luftfilter rengøres
	Ventilatorhjul defekt	Kontakt kundeservice

14.10.2 Telair

Fejl	Årsag	Afhjælpning
Klimaanlægget går ikke i gang	Ingen 230 V-forsyning	Tilslut 230 V-forsyningen
	230 V-sikringsautomaten er udløst	Tænd 230 V-sikringsautomaten
	Fjernbetjeningens batterier er flade	Udskift batterierne (2 x AAA)
Klimaanlægget køler ikke	Rumtemperaturen er lavere end den indstillede temperatur	Indstil temperaturen igen
Klimaanlægget varmer ikke	Rumtemperaturen er højere end den indstillede temperatur	Indstil temperaturen igen
Ingen tilstrækkelig ventilationseffekt	Ventilationsklapperne er lukkede	Åbn mindst én ventilationsklap
	Filtret er tilsmudset	Rengør filteret
Der trænger vand ind i køretøjet	Udløbshullerne til kondensvand tilstoppede	Rengør klimaanlægget

14.10.3 Truma

Fejl	Årsag	Afhjælpning
Klimaanlægget køler ikke	Ingen 230 V-forsyning	Tilslut 230 V-forsyningen
	Sikringen defekt	Kontrollér sikringen, og udskift den evt.
	Temperatur under 16 °C	-
	Temperatur forkert indstillet	Indstil temperaturen
	Luftfilter tilsmudset	Udskift luftfilteret

14.11 Vandforsyning

Fejl	Årsag	Afhjælpning
Lækagevand i køretøjet	Der er et utæt sted	Find ud af, hvor det utætte sted er, tilslut vandrørene igen
Intet vand	Vandtank tom	Fyld drikkevand på
	Vandaftapningen er åben	Luk vandaftapningen
	Sikring til vandpumpen defekt	Udskift sikringen
	Vandpumpe defekt	Udskift vandpumpen (lad den udskifte)
	Vandrør knækket	Læg vandrøret lige, hv. udskift det
	Netapparatet eller strømforsyningsapparatet er defekt	Kontakt kundeservice
Toilettet har ikke skyllevand	Vandtank tom	Fyld drikkevand på
	Sikringen til toilettet er defekt	Udskift sikringen
Vandet løber langsomt eller slet ikke ud af brusekarret	Køretøjet står ikke vandret	Stil køretøjet vandret
Afløbet på enhåndsblændingsbatteriet tilstoppet	Perlator tilkalket	Vip perlatoren ud, afkalk den i eddikevand (kun ved produkter af metal)
Vandet er uklart	Der er fyldt snavset vand på	Rengør vandtanken mekanisk og kemisk, derefter desinficeres og skylles rigeligt med drikkevand
	Rester i vandtanken eller i vandanlægget	Rengør vandanlægget mekanisk og kemisk, derefter desinficeres og skylles rigeligt med drikkevand

Fejl	Årsag	Afhjælpning
Vandet smager eller lugter anderledes	Der er fyldt snavset vand på	Rengør vandanlægget mekanisk og kemisk, derefter desinficeres og skylles rigeligt med drikkevand
	Der er ved en fejltagelse fyldt brændstof i vandtanken	Rengør vandanlægget mekanisk og kemisk, derefter desinficeres og skylles rigeligt med drikkevand. Hvis det ikke hjælper: Opsøg et værksted
	Mikrobiologiske aflejringer i vandanlægget	Rengør vandanlægget mekanisk og kemisk, derefter desinficeres og skylles rigeligt med drikkevand
Aflejringer i vandtanken og/eller i vandførende dele	Vandet har stået for længe i vandtanken og de vandførende dele	Rengør vandanlægget mekanisk og kemisk, derefter desinficeres og skylles rigeligt med drikkevand

14.12 Karosseri

Fejl	Årsag	Afhjælpning
Klaphængslerne/dørhængslerne er stramme	Klaphængslerne/dørhængslerne er ikke smurt/smurt for lidt	Smør klaphængslerne/dørhængslerne med syre- og harpiksfrit fedtstof
Hængsler/led i brusekabinen/toiletrummet er stramme/knirker	Hængslerne/leddene er ikke smurt/smurt for lidt	Smør hængslerne/leddene med opløsningsmiddel-fri og syrefri olie  ▷ I spraydåser er der ofte indeholdt opløsningsmidler
Magasinskabets hængsler er stramme/knirker	Magasinskabets hængsler er ikke smurt/smurt for lidt	Smør magasinskabets hængsler med syre- og harpiksfri syntetisk olie



- ▷ De autoriserede forhandlere samt serviceafdelingerne står til rådighed ved behov for reservedele.

15.1 Ekstraudstyrets vægt



- ▶ Tilbehør og dele til påmontering, ombygning eller indbygning, som ikke er godkendt af os, kan føre til skader på vognen og til reduktion af trafik-sikkerheden. Selv hvis der foreligger en erklæring fra sagkyndig, en standardtypegodkendelse eller en typegodkendelse, er der ikke sikkerhed for produktets korrekte beskaffenhed.
- ▶ Hver ændring af tilstanden, som køretøjet har fra fabrikens side, kan reducere køreegenskaberne og trafiksikkerheden.
- ▶ Der ydes ingen garanti, hvis produkter, som ikke er godkendt af os, er årsag til skader. Dette gælder også for ikke-tilladte ændringer på køretøjet.

I tabellen er vægtangivelserne for Bürstner-ekstraudstyr anført. Hvis disse genstande medbringes i eller på køretøjet og ikke hører med til standardudstyret, skal der tages hensyn til det ved beregningen af nyttelasten.

Alle vægtangivelser er ca.-angivelser.

Overhold den teknisk tilladte totalvægt.

Artikelbetegnelse	Mervægt (kg)
Affaldsbeholder dør	1
Spildevandsledninger, isoleret og opvarmet	7
Spildevandstank 22 liter	3
Airmix-komfortpakke	2
AL-KO Trailer-Control	6
Udendørs bruser	1
Bageovn	15
Tilslutning til ledningsvand	1
Tagluge Heki 2	4
Trækstangsafskærmning	3
Tyverisikring til trækstangens hoved	2
Emhætte	2
Badeforhæng med skinne	2
Indgangsdør, udelt med vindue	3
Elektro-sæt: Batteri, batteriladeaggregat, panel	30
Reservehjul 185 R 14 C	20
Reservehjul 195/70 R 14	15
Reservehjulholder under køretøjet	1
Ekstern gastilslutning	1
Cykelholder på hækveggen til 2 cykler	10
Gulvopvarmning	7
Garageklap, forrest til højre	27
Garageklap, bagerst til venstre	23
Gasflaske (11 kg) af aluminium	11
Gasflaskeomkoblingsanlæg, automatisk	1

Artikelbetegnelse	Mervægt (kg)
Holder til fladskærm	3
Net, dør (hel højde)	2
Børnekøjeseng med 3 senge	9
Klimaanlæg (Dometic)	35
Klimaanlæg (Telair)	34
Klimaanlæg (Truma)	26
Kombistikdåse 230 V/12 V/TV	3
Køleskab 160 liter	14
Køleskab TecTower	53
Mikrobølgeovn	14
Minisafe	5
Nakkestøtte (rundsiddegruppe)	3
Hynde til ekstra seng	5
Rangersystem Truma Mover	60
Rullegitter	20
Satellitanlæg	16
Serviceklap, forrest	3
Serviceklap, bagerst	2
Serviceklap, bagerst til venstre	12
Sengetæppe	2
Truma elektrisk vandvarmer	7
Truma gasvandvarmer	11
Truma terme varmtvandforsyning	4
Truma Ultraheat	3
Truma luftcirkulationsanlæg	12
Truma varmluft	9
Forfordeling af varmtvandsforsyning	1
Donkraft (AL-KO)	5
Vinterpakke Truma	13

16.1 Længdemåltabel

Type	Karosserilængde udvendig	Karosserilængde indvendig	Karosseribredde udvendig	Totallængde	Totalhøjde	Omløbsmål
Premio Plus						
510 TK	6020	5500	2300	7390	2740	10210
Averso Top						
430 TS	5140	4500	2300	6520	2580	9010
450 TS	5340	4700	2300	6690	2580	9210
460 TS	5500	4860	2300	6880	2580	9370
465 TS	5920	5280	2300	7290	2580	9800
470 TS	5890	5250	2300	7280	2580	9760
475 TL	5770	5130	2300	7140	2580	9650
485 TS	6170	5540	2030	7430	2580	10050
520 TK	6170	5540	2300	7440	2580	10050
535 TL	6070	5430	2300	7420	2580	9950
545 TS	6690	6050	2300	8070	2580	10560
560 TK	6410	5780	2500	7800	2580	10290
Nordic						
580 TS	6595	-	2500	7945	2580	10460
600 TK	6695	-	2500	8085	2580	10560
650 TS	7400	-	2500	8780	2580	11280
Averso Plus						
410 TS	4710	4040	2300	6050	2740	8730
440 TK	5290	4620	2300	6560	2740	9310
510 TK	6130	5460	2300	7400	2740	10150

16.2 Strømforsyning

Indgangsspænding	Primær	230 V AC, 47-63 Hz
Udgangsspænding	Sekundær	12 V DC, maks. 24 A
Beskyttelse	Kapslingsklasse I	

Kapitelloversigt

I dette kapitel finder De nyttige tips til rejsen.

Henvisningerne vedrører i detaljer:

- Hjælpen i europæiske stater
- Færdselsbestemmelserne i europæiske stater
- Gasforsyningen i europæiske stater
- Bestemmelserne om vejafgift i europæiske stater
- Sikker overnatning undervejs
- Vintercamping

Ved slutningen af kapitlet finder De en checkliste, hvor De kan finde det vigtigste udstyr til rejsen.

17.1 Trafikbestemmelser i udlandet



- ▷ Føreren af køretøjet er forpligtet til at informere sig om trafikbestemmelserne i de berejste lande før afrejsen. Oplysninger fås hos automobilklubber eller landenes repræsentationer.
- ▷ I enkelte europæiske lande skal der bæres advarselsveste, når køretøjet forlades ved uheld og ulykker uden for byer.
- ▷ I mange lande gælder bestemte og delvis forskellige regler og forskrifter (f.eks. forskellige advarselsskilte til cykelholdere, medtagelsespligt for alkohol-testrør, reservelamper, advarselsvest, tilladt størrelse af reservebenzindunken). Føreren er forpligtet til at informere sig om disse regler før kørslen.
- ▷ De aktuelle informationer kan som regel fås på den nationale mobilklubs hjemmeside.

Informationerne om trafikbestemmelserne er især vigtige, da den pågældende nationale lovgivning gælder i tilfælde af skader. Overhold af hensyn til egen sikkerhed altid følgende punkter ved rejser i udlandet:

- Tag altid et sikringsbevis med.
- Lad under alle omstændigheder politiet skrive en rapport om ulykker.
- Underskriv ikke dokumenter, som du ikke har læst og forstået fuldstændigt forinden.

17.2 Hjælp på Europas veje

Land	+ Rednings- væsen ★ Politi	☎ Vejhjælp
Belgien	+ 112 ★ 112	☎ TCB Bruxelles (02) 2 33 22 11 RACB Bruxelles (02) 2 87 09 11
Bosnien-Herzegowina	+ 124 ★ 122	☎ BI HAMK 33 21 27 72
Bulgarien	+ 112 ★ 112	☎ UAB (02) 9 35 79 35 UAB (02) 9 11 46/146 ¹⁾
Danmark	+ 112 Gratis ★ 112 Gratis	☎ FDM 45 27 07 07
Tyskland	+ 112 ★ 110	☎ ADAC München (01 80) 2 22 22 22 ADAC 22 22 22 ¹⁾
Estland	+ 112 ★ 112	☎ EAK 69 79 10 0 EESTI (0) 6 97 91 88/18 88 ¹⁾
Finland	+ 112 ★ 112	☎ ATCF Helsinki (09) 77 47 64 00
Frankrig	+ 15/112 ★ 17	☎ AIT-Assistance (08 00) 08 92 22
Grækenland	+ 112 ★ 112	☎ ELPA (021) 06 06 88 00
Storbritannien	+ 112 ★ 112	☎ AA (0 87 05) 44 88 66
Irland	+ 112 ★ 112	☎ AA Dublin (0) 16 17 99 99
Island	+ 112 ★ 112	☎ F.I.B 414 99 99
Italien	+ 112 ★ 112	☎ TC1 (0 02) 8 52 61 (0 06) 4 99 81
Kroatien	+ 112 ★ 112	☎ HAK (01) 6 61 19 99
Letland	+ 112 ★ 112	☎ LAMB (0 67) 56 62 22
Litauen	+ 112 ★ 112	☎ LAS (0 52) 10 44 33
Luxembourg	+ 112 ★ 112	☎ ACL (04) 50 04 51
Makedonien	+ 194 ★ 192	☎ AMSM (02) 3 18 11 81
Montenegro	+ 112 ★ 112	☎ AMS CG (0 20) 23 49 99

Land	+ Rednings- væsen ★ Politi	☎ Vejrhjælp
Nederlandene	+ 112 ★ 112	☎ ANWB (0 88) 2 69 71 47 ☎ KNAC (0 70) 3 83 16 12
Norge	+ 113 ★ 112	☎ NAF (092) 60 85 05 ☎ KNA (0 21) 60 49 00
Østrig	+ 112 ★ 112	☎ ÖAMTC (01) 71 19 90
Polen	+ 112 ★ 112	☎ PZM (0 22) 8 49 93 61
Portugal	+ 112 ★ 112	☎ ACP (02 13) 18 01 00
Rumænien	+ 112 ★ 112	☎ ACR (0 21) 3 15 55 10
Rusland	+ 03 ★ 02	☎ RAS (04 95) 6 29 07 07 ☎ ACAR (04 95) 9 25 50 00
Sverige	+ 112 ★ 112	☎ M Stockholm (08) 6 90 38 00
Schweiz	+ 144 ★ 112	☎ TCS (0 22) 4 17 27 27 ☎ ACS (0 31) 3 28 31 11
Serbien	+ 112 ★ 112	☎ AMSS (0 11) 3 33 11 00
Slovakiet	+ 112 ★ 112	☎ SATC (02) 68 24 92 11
Slovenien	+ 112 ★ 112	☎ AMZS (01) 5 30 51 00
Spanien	+ 112 ★ 112	☎ RACE 9 02 40 45 45
Tjekkiet	+ 112 ★ 112	☎ UAMK (02 61) 10 41 11
Tyrkiet	+ 112 ★ 155	☎ TTOK (02 12) 2 82 81 40
Ukraine	+ 112 ★ 112	☎ 112 UA (0 32) 2 97 01 12
Ungarn	+ 112 ★ 112	☎ MAK (01) 3 45 18 00
Cypern	+ 112 ★ 112	☎ CAA (0 22) 31 32 33

¹⁾ I mobiltelefonnettet

Gældende pr. 07/2014
Oplysninger uden ansvar

17.3 Hastighedsbegrænsninger



► Bemærk altid hastighedsbegrænsningerne i de enkelte lande.



▷ Der gælder yderligere bestemmelser for forskellige lande (regionale regler, regler for uøvede førere osv.).

Som information hastighedsbegrænsningerne i de mest besøgte lande (alle oplysninger i km/h):

Land	I byer	Landevej	Motorvej
Belgien	50	90/120 ^{1) 2)}	120 ²⁾
Bosnien-Hercegovina	50	80	80
Bulgarien	50	70	100
Danmark	50	70	80
Tyskland	50	80	80 ³⁾
Estland	50	70	90
Finland	50	80	80
Frankrig	50	90 ⁴⁾ /110 ^{1) 2) 5)}	130 ^{6) 7)}
Grækenland	50	80	80
Storbritannien	48	80/96	96 ⁸⁾
Irland	50	60-80 ¹⁰⁾	80
Island	50	80	-
Italien	50	70	80
Kroatien	50	80	90
Letland	50	80	90
Litauen	50	90 ^{2) 9)}	90
Luxembourg	50	75	90
Makedonien	50-60 ¹⁰⁾	80 ¹¹⁾	80
Montenegro	50	80	-
Nederlandene	50	80 ²⁾	90 ²⁾
Norge	50	60 ¹²⁾ /80	60 ¹²⁾ /80
Østrig	50	100 ¹³⁾	100 ¹³⁾
Polen	50	70/80 ¹⁾	80
Portugal	50	70/80 ¹⁰⁾	100
Rumænien	50	70/80 ¹⁾	90
Rusland	60	70	90 ¹⁴⁾
Sverige	40 ^{10) 15)}	80 ¹⁵⁾	80 ¹⁵⁾
Schweiz	50	80	80

Land	I byer	Landevej	Motorvej
Serbien	50	80	80
Slovakiet	50	80 ¹⁶⁾ /90	80 ¹⁶⁾ /90
Slovenien	50	80 ¹⁶⁾ /90-100	80 ¹⁶⁾ /100
Spanien	50	70/80 ¹⁾	80
Tjekkiet	50	80	80
Tyrkiet	40	80	110
Ukraine	60	80 ¹⁴⁾	80 ¹⁴⁾
Ungarn	50	70	80
Cypern	50	65/80 ¹⁾	100

- 1) På motortrafikveje, på veje med mere end én kørebane i hver retning og på motorvejslignende veje
- 2) Seler med tilladt totalvægt på under 3,5 t
- 3) Ved sigtbarhed på under 50 m grundet tåge, sne eller regn er fartgrænsen 50 km/h
- 4) På våde veje 80 km/h
- 5) På våde veje 100 km/h
- 6) På våde veje 110 km/h
- 7) Hvis føreren ikke har haft sit kørekort i mindst tre år, må han/hun ikke køre hurtigere end 110 km/h
- 8) Vognspænd må ikke køre i venstre kørebane (i GB højre) på motoveje med tre kørebaner
- 9) På uasfalterede veje er fartgrænsen 70 km/h
- 10) Iht. til skiltning
- 11) Hvis føreren ikke har haft sit kørekort i mindst to år, må han/hun ikke køre hurtigere end 60 km/h
- 12) Ubremset anhænger med aktuel totalvægt på over 300 kg
- 13) Med en anhænger på over 750 kg (tilladt totalvægt maks. 3,5 t) er fartgrænsen: 80 km/h på hovedveje, 100 km/h på motorveje. For seler med tilladt totalvægt på over 3,5 t er fartgrænsen 70 km/h i landområder og 80 km/h på motorveje
- 14) Hvis føreren ikke har haft sit kørekort i mindst to år, må han/hun ikke køre hurtigere end 70 km/h
- 15) Med ubremset anhænger, hvis anhængerens tilladte totalvægt er dobbelt så stor som trækkøretøjets egen-vægt: 40 km/h
- 16) Seler med tilladt totalvægt på over 3,5 t

Gældende pr. 08/2014

Kilde: ADAC

Oplysninger uden ansvar

17.4 Kørsel med nærllys i europæiske stater



- ▷ I mange europæiske stater skal også køres med lys om dagen. Forskrifterne er forskellige fra land til land. Informationer hertil fås hos automobilklubber eller landenes repræsentationer.

17.5 Overnatning i køretøjet uden for campingpladser

Land	Overnatning på veje og pladser		Overnatning på privat ejendom		Anmærkninger
	ja	nej	ja	nej	
Belgien		X	X		Tilladt på rasteplasser på motorveje i maks. 24 timer
Bulgarien		X		X	
Danmark		X	X		
Tyskland	X		X		Det er tilladt at overnatte en enkelt nat for at hvile, så man igen kan køre sikkert. Regionale og lokale begrænsninger er mulige
Finland		X		X	Muligt med tilladelse fra grundens ejer
Frankrig	(X)		X		Tilladelse fra de lokale myndigheder eller grundstykkets ejer er nødvendig. Ophold og overnatning i åben natur er forbudt
Grækenland		X		X	Det er tilladt at overnatte en gang på markerede flader
Storbritannien		X	X		Der gælder lokale forskrifter
Irland		X	X		Der gælder lokale forskrifter
Italien	X		X		Enkelt overnatning på parkerings- og rasteplasser tilladt. Vær opmærksom på lokale begrænsninger. Ophold og overnatning i åben natur er forbudt
Kroatien		X		X	
Luxembourg		X		X	
Makedonien		X		X	
Nederlandene		X		X	Overnatning på veje og pladser er tilladt i nogle kommuner
Norge	X		X		Officielt forbud på rasteplasser og opdyrkede områder. Forbud for at køre på markveje; overhold de lokale regler
Østrig		X		X	Det er tilladt at overnatte en enkelt nat for at hvile, så man igen kan køre sikkert, men ikke i naturbeskyttelsesområder. Vær opmærksom på regionale og lokale begrænsninger. Generelt forbudt i Tyrol
Polen		X	X		Tilladelse fra ejeren af grunden nødvendigt

Land	Overnatning på veje og pladser		Overnatning på privat ejendom		Anmærkninger
	ja	nej	ja	nej	
Portugal		X		X	En enkelt overnatning på rastepladser på motorveje og parkeringspladser på op til 10 timer tolereres
Rumænien		X		X	
Rusland		X		X	
Sverige	X		X		Ikke på landbrugsarealer eller i nærheden af huse. Forbud for at køre over marker; overhold de lokale regler
Schweiz		X	X		En overnatning på rastepladser på motorveje samt i nogle kantonen tolereres
Serbien og Montenegro		X		X	
Slovakiet		X	X		Overnatning på privat ejendom er kun tilladt, hvis der er et toilet
Slovenien		X		X	
Spanien	X		X		Der findes til dels regionale forbud, først og fremmest ved strande
Tjekkiet		X	X		Overnatning på privat ejendom er kun tilladt, hvis der er et toilet
Tyrkiet	X		X		
Ukraine	X		X		
Ungarn		X	X		Overnatning på privat ejendom er kun tilladt, hvis det anmeldes til politiet

Oplysninger uden ansvar

17.6 GASFORSYNING I EUROPÆISKE STATER



- ▷ I Europa er der forskellige retursystemer til gasflasker. Det er ikke altid muligt at fylde eller bytte sine egne gasflasker i udlandet. Sørg for at indhente informationer om retursystemerne i det land, du skal besøge, før du kører, f.eks. i en forening for bilejere eller i fagpressen.

Generelle tips

Overhold altid følgende anvisninger:

- Tag kun på ferie med fuldstændigt fyldte gasflasker.
- Udnyt gasflaskernes maks. mulige kapacitet.
- Medbring adaptersæt (kan fås hos campingforhandlere) til påfyldning af gasflasker i udlandet og til tilslutning af gastrykregulatorer til udenlandske gasflasker.
- Vær om vinteren opmærksom på påfyldning med propangasandel (butan er ikke længere i gasform under 0 °C).

- Anvend blå flasker fra firmaet Campingaz (sælges i hele verden). Anvend kun gasflasker med sikkerhedsventil.
- Hvis der anvendes andre flasker i udlandet, skal De kontrollere, om gasflaskerne passer i gaskassen. Udenlandske gasflasker har ikke altid den samme størrelse som ens egne gasflasker.
- En oversigt over gasforhandlere i Europa kan ses på internetsiden www.mylpg.eu.

17.7 Bestemmelser om vejafgift i europæiske stater

I mange europæiske stater opkræves der vejafgift. Bestemmelserne om vejafgift og måden, som den opkræves på, varierer meget. Men uvidenhed beskytter ikke mod bøder, og bøderne kan være ret store.

Som ved trafikbestemmelserne er føreren af køretøjet forpligtet til at indhente informationer om forholdene vedr. vejafgift, før rejsen påbegyndes.

Informationer kan fås ved alle automobilklubber eller i internettet.

17.8 Tips til sikker overnatning undervejs

Betænksomhed er den bedste beskyttelsesforanstaltning for en sikker nat i campingvognen.

Risikoen for tyveri reduceres til et minimum, hvis følgende grundregler overholdes:

- Luk og lås alle vinduer, dører og tagluger.
- Overnat ikke på rasteplasser og parkeringspladser langs motorveje, som ligger på de typiske ferieruter, i højsæsonen.
- Flere køretøjer på en plads giver ikke nødvendigvis mere sikkerhed mod tyveri. Lad egen fornemmelse afgøre, om stedet er sikkert.
- Kør også til en campingplads for én overnatning.
- Tag kun værdigenstande med, der er ubetinget nødvendige undervejs. Opbevar værdigenstande i et lille pengeskab, hvis det er muligt, og læg dem ikke lige i nærheden af vinduer og døre.
- Lås altid køretøjet.

17.9 Tips for vintercampister

De følgende tips hjælper til at gøre vintercamping til en god erindring.

- Reservér plads rettidigt. Gode vintercampingpladser er ofte optagede allerede tidligt.
- Start ikke uden vinterdæk.
- Vælg pladsen med omhu. Vær opmærksom på undergrunden. Evt. kan sne og is tømme.
- Læg tilstrækkeligt store brædder under trækstangsstøttehjulet og støttebenet, så trækstangsstøttehjulet og støttebenet ikke synker i tilfælde af tøvejr.
- Når køretøjet er opstillet, skal håndbremsen slækkes for at undgå, at den fryser fast.
- Beskyt håndbremsens håndtag og påløbsanordningen mod tilisning ved at afskærme dem.
- Snevolde må aldrig dække de indbyggede mekaniske ventilationsanordninger.
- Beskyt gaskassens låg mod at fryse til med en beskyttelsespresenning.
- Lad ikke spildevand løbe ned i tanken, men i en spand.
- Hold de indbyggede mekaniske ventilationsanordninger fri for sne og is.

- Sørg for god luftcirkulation. En god luftcirkulation hindrer fugtighed, og opholdsrummet er nemmere at opvarme.
- Se henvisningerne i afsnittet "Gasforsyning i europæiske stater".
- Anvend et toflaskesystem med omkoblingsautomatik til gasanlægget, så forrådet ikke opbruges i løbet af natten.
- Anvend kun gasanlæg med propangas.
- Anvend ikke rummet bagved varmeovnen som magasin.
- I køretøjet må der aldrig anvendes katalytvarmeovne og infrarøde gasstrålevarmere, da de bruger ilten i opholdsrummet til forbrændingen.
- Før 230 V-forsyningsledningen, så ledningen ikke kan fryse fast eller blive beskadiget (f.eks. ved snerydning).
- Anvend vinterforteltet.
- Hvis det sner kraftigt, skal sneen regelmæssigt fjernes fra køretøjets tag. Få centimeter pulversne isolerer, men våd sne bliver hurtigt til en meget tung last.
- Før tilbagerejsen skal taget ryddes fuldstændigt for sne for ikke at udsætte køretøjer, der kører bagved, for en "snefane".

17.10 Rejsechecklister

De følgende checklister hjælper til, at de vigtigste ting ikke glemmes hjemme, også selv om det ikke er alt, der står i disse checklister, der behøves.



- ▷ Rejsepapirerne (f.eks. papirer og informationer) samt køretøjets tekniske tilstand skal ikke først kontrolleres kort før rejsen. Rettidig planlægning og rettidigt gennemsyn af papirerne gør det muligt at holde ferie helt fra begyndelsen.

Køkkenområde

✓	Genstand	✓	Genstand	✓	Genstand
	Gulvklud		Opvaskemiddel		Salatsæt
	Bestik		Viskestykker		Skærebræt
	Paletkniv		Glas		Opvaskebørste
	Dåseåbner		Grillsæt		Karklude
	Isterningsbakke		Proptrækker		Tændstikker
	Lighter		Køkkenrulle		Termokande
	Flaskeåbner		Affaldsposer		Gryder
	Plastikbeholdere		Pander		
	Bestik		Grydeskeer		

Bad/sanitær

	Håndklæder		Rengøringsmidler		Toiletpapir
	Hygiejneartikler		WC-børste		Tandkrus

Opholdsområde

	Skraldespand		Spillekort		Rygsæk
	Bilatlas		Fejekost		Sovepose
	Badehåndklæder		Fejebakke		Kuglepenn, blyanter etc.
	Badesko		Lys		Sko
	Batterier		Bøjler		Skocremer
	Sengetøj		Klædebørste		Sportudstyr
	Snævsetøjspose		Hovedpuder		Støvsuger

✓	Genstand	✓	Genstand	✓	Genstand
	Bøger		Landkort		Lommelygte
	Campingfører/holdepladsfortegnelse		Medikamenter		Lommekniv
	Kikkert		Mobiltelefon		Dug
	Ildslukker		Sytøj		Drikkeflaske
	Gasflasker		Regntøj		Klemmer
	Insektlampe		Rejseapotek		Tørresnor
	Insektbeskyttelsesmiddel		Rejsefører		

Køretøj/værktøj

	Spildevandstank		Gaslange		Snekæder (vinter)
	Adapterstikdåse		Stofbånd		Skruetrækker
	CEE-adapter		Kande til drikkevand		Strømindikator
	Tråd		Kabeltromle		Trin
	Reservehjul		Kilerem		Underlagskiler
	Ekstra lygter		Klæbemiddel		Forbindskasse
	Ekstra sikringer		Universaltang		Donkraft
	Ekstra vandpumpe		Kompressor		Advarselstrekant
	Hammer		Kroge		Advarselstavle
	Gaffelnøgler		Slangeadapter		Advarselsvest(e)
	Gaspåfyldningsadapter		Slangespændebånd		Advarselsblink

Udeområde

	Bardun		Campingbord		Lås
	Blæsebælg		Edderkop		Snor
	Campingstole		Grill		Teltpløkker/spændebånd

Dokumenter

	Adresseliste		Køretøjets registreringspapirer		Pas
	Anmeldelsesbekræftelse(r)		Kørekort		Garantibevis
	Allergipas		Vaccinationsbevis		Forsikringsbevis
	Betjeningsvejledninger		Kreditkort		Mærkat/vejskatkort
	Indlægssedler til medicin		Identitetskort		Visum

Pos.	Komponent	Arbejde	Interval
1	Trækstangsstøttehjulet	Smøring, kontrol af fælgene for beskadigelse, visuel kontrol af dækkene, kontrol af gevindspindlen og håndsvinget	Årligt
2	Støtteben	Smøring	Årligt
3	Led, hængsler og håndtag på chassiset	Smøring	Årligt
4	Undervogn	Visuel kontrol, evt. forbedring af undervognsbeskyttelsen	Årligt
5	Chassis	Smøring	Årligt
6	Hjulfastgørelse	Tilspændning af hjulmøtrikkerne, kontrol af hjullejerne	Årligt
7	Dæk og fælge	Luftrykkontrol (se afsnit 13.7). Visuel kontrol for beskadigelse, profildybde min. 2 mm	Årligt
8	Bremser	Kontrol, evt. justering	Årligt
9	Lys udvendigt	Funktionskontrol	Årligt
10	Køleskab, varmeovn, køkkenlinje, tilslutninger af magasinklapper, vandanlæg	Funktionskontrol	Årligt
11	Hynder, gardiner, rullegardiner	Visuel kontrol	Årligt
12	Vinduer, tagluger	Funktionskontrol, tæthedskontrol	Årligt
13	Tætningslister, -kanter, -gummi	Kontrol for beskadigelse	Årligt
14	Elsystem	Funktionskontrol	Årligt
15	Bremsebelægninger	Belægningstykkelse min. 4 mm	Hvert 2. år
16	Bremsetromler	Visuel kontrol, om de er uden riller og rust; kontrol af fjederspændingen	Hvert 2. år
17	Akselleje	Kontrol af slør	Hvert 2. år
18	Kronemøtrik på hjulet	Kontrol af pasnings- og blindsikring	Hvert 2. år
19	Påløbsbremse	Funktionskontrol	Hvert 2. år
20	Bremsekabeltræk	Visuel kontrol	Hvert 2. år
21	Chassisunderbygning	Kontrol af, at skruerne sidder fast	Hvert 2. år
22	Gasanlæg	Officiel gaskontrol	Hvert 2. år

Udlevering _____	Pos. 1-14
Bürstner-forhandlerens stempel	
Dato	Underskrift

1. år _____	Pos. 1-14
Bürstner-forhandlerens stempel	
Dato	Underskrift

2. år _____	Pos. 1-22
Bürstner-forhandlerens stempel	
Dato	Underskrift

3. år _____	Pos. 1-14
Bürstner-forhandlerens stempel	
Dato	Underskrift

4. år _____	Pos. 1-22
Bürstner-forhandlerens stempel	
Dato	Underskrift

5. år _____	Pos. 1-14
Bürstner-forhandlerens stempel	
Dato	Underskrift

6. år _____	Pos. 1-22
Bürstner-forhandlerens stempel	
Dato	Underskrift

7. år _____	Pos. 1-14
Bürstner-forhandlerens stempel	
Dato	Underskrift

8. år _____	Pos. 1-22
Bürstner-forhandlerens stempel	
Dato	Underskrift

12 V-forsyning		Batteriets kapacitet	85
Fejlsøgning	198	Batterihovedafbryder	87
Tændes	92	Batterispænding, visning	91
12 V-hovedafbryder	92	Belysning	
12 V-instrumentnet	86	Fejlsøgning	197
12 V-kontrollampe	92	Lamper, rengøring	162
12 V-sikringer	97	Bestemmelser om vejafgift i	
På strømforsyningsaggregatet	98	europæiske stater	220
Til køleskabet	98	Betegnelser på dækket	187
Til opvarmning spildevandsforbindelse	99	Bord, sikring	30
Til Thetford-toilet	98, 99	Borde	63
13-polet stik, tilslutningsdiagram	101	Børnerejsesenge	65, 66, 68
230 V-forsyning, se 230 V-tilslutning	96	Børnesenge	65, 66, 68
230 V-instrumentnet	95	Bortskaffelse	
230 V-kontrollampe	91	Fækalier	8
230 V-sikring	100	Husholdningsaffald	8
230 V-sikringsautomat	100	Spildevand	8
230 V-tilslutning	38, 96	Brand	
Fejlsøgning	197	Bekæmpelse	9
Udvendig klap	47	Handlemåde ved	9
3-vejs-ventil	111	Brandfarer, undgåelse	9
		Brandsikring	9
		Bremseanlæg, fejlsøgning	195
		Bremser	33
		Kontroller	33, 195
		Vedligeholdelse	173
		Brusebad	155
		Butangas	12, 78
		C	
		Campinggasflasker, anvendelse	13, 79
		Campingvogn	
		Korrekt læsning	25
		Opstilling	35
		Chassis, fejlsøgning	195
		Checkliste	
		Før der køres	31
		Til en midlertidig opklodsning	168
		Til en opklodsning til vinteren	169
		Til ibrugtagning efter opklodsning	170
		Til rejsen	221
		Trafiksikkerhed	31
		Cirkulationspumpe,	
		indstilling af omdrejningstal	110
		Cykelholder	
		Cykler, læsning	28
		Foran	28
		Kørsel med læsset cykelholder	27
		Læsning	27
		På hækvæggen	28
A			
Adapter, 13-polet stik	101		
Afskærmning	120		
Aftapningshaner, monteringssted	113		
Airmix	116		
Akselbelastning	26		
Anhængerbelastning	22, 26		
Anhængerkobling	19		
AKS 1300	19		
AKS 1300, vedligeholdelsesarbejder	172		
AKS 3004	20		
AKS 3004, vedligeholdelsesarbejder	172		
Med aftagelig kuglehals	18		
Anhængerkontrollsystem (ATC)	20		
Fejlsøgning	196		
Antenneindstilling	39		
Automatisk	38		
ATC (anhængerkontrollsystem)	20		
Automatisk energivalg-system (AES)	138		
		B	
Bæreevner	22		
Bagakselbelastning	18		
Bageovn, se gasbageovn	131		
Bakning	34		
Batteri, se opholdsrummets batteri	87		

D

Dæk	185
Bæreevne	188
Dæktryk	192
For stor slitage	11, 31, 192
Generelle henvisninger	185
Mærkning	187
Omgang med	187
Valg af dæk	186
Dæksel, drikkevands-påfyldningsstuds	47
Dele, sikring	30
Dimensioner, se længdemåltabel	211
Donkraft	7, 190
Døre	
Fejlsøgning	207
Indgangsdør	41
Lås	41
Vedligeholdelsesarbejder	174
Dørlås	41
Drejebord	63, 64
Ombygning til rundsiddegruppe	64
Ombygning til underdel til en seng	63
Driftsarter, klima anlæg (Dometic)	124
Driftsarter, klima anlæg (Telair)	126
Driftsarter, køleskab (Dometic)	137, 138
Driftsarter, køleskab (Thetford)	141, 144
Driftsarter, vandvarmer (Truma)	120
Driftsarter, varmtvandsvarmeovn	109

E

Eftersyn	171
Eftersynsarbejder	171
Ekstern gastilslutning	80
Ekstra el-varmeovn Ultraheat	117
Slukkes	117
Tændes	117
Ekstraudstyr	23, 209
Beskrivelse	7
Mærkning	7
Sikkerhedshenvisninger	10
Vægt	209
Ekstraudstyrets vægt	209
Elektrisk anlæg	85
230 V-tilslutning, fejlsøgning	197
Belysning, fejlsøgning	197
Fejlsøgning	197
Forklaring af begreber	85
Sikkerhedshenvisninger	14

Elektro-sæt	87
Omfang	87
Panel LT 408	91
Strømforsyningsaggregat	89
Emhætte	134
Filter, rengøring	165
Pleje	165
Enkeltsejle, sengeudvidelse	70

F

Fælgstørrelse	188
Fælgtype	185
Faktisk masse	22
Fare for frost	14, 149, 153
Fare for kvælning	10, 54
Fast seng	66
Åbning	66
Lukning	66
Fejlsøgning	195
12 V-forsyning	198
230 V-tilslutning	197
Anhængerkontrollsystem (ATC)	196
Belysning	197
Bremseanlæg	195
Chassis	195
Elektrisk anlæg	197
Emhætte	198
Gasanlæg	199
Gasapparat	199
Gasbageovn	199
Indvendig dør	207
Karosseri	207
Klima anlæg	198
Klima anlæg (Dometic)	205
Klima anlæg (Telair)	205
Klima anlæg (Truma)	206
Køleskab	202
Komfur	199
Mikrobølgeovn	200
Rangersystem	197
Skabslåger	207
Terme	201
Thetford-toilet	206
Vandforsyning	206
Vandvarmer (Alde)	201
Vandvarmer (Truma)	200

Varmeovn	200
Varmluftvarmeovn	200
Varmtvandsvarmeovn	201
Fejlstrømsrelæ	96, 100
Kontrol	100
Fjernbetjening, klimaanlæg (Truma)	127
Fjernsyn	29
Fladskærm med holder	52
Opbevaring	52, 53, 54
Placering	52, 53, 54
Foldegardin, Heki-tagluge	
Åbning	61
Lukning	61
Foldegardin, rengøring	163
Foldegardin, vindue indgangsdør	
Åbning	42
Lukning	42
Før der køres	15
Fordeling af den varme luft	107
Forteltlampe	178
Frakobling	21

G

Garantikort	1
Gardiner, rengøring	162
Gasafspærringsventiler	80
Symboler	80, 105
Gas anlæg	77
Defekt	12, 77, 199
Fejlsøgning	199
Ingen gas	199
Omkoblingsautomatik	81
Sikkerhedshenvisninger	12, 77
Gasapparat	
Fejlsøgning	199
Rengøring	162
Slukkes	130
Tændes	129, 130
Gasbageovn	131
Fejlsøgning	199
Slukkes	132
Tændes	132
Gasflasker	
Sikkerhedshenvisninger	13, 78
Udskiftning	79
Gasforsyning i europæiske stater	219
Gaskasse	13, 78
Gaslugt	12, 77, 199
Gasslange, kontrol	12, 78

Gastilslutning, ekstern	80
Generelle henvisninger	8
Glødepærer, udskiftning	
Glødepære-typer, udvendigt	178
Halogenspotlampe	181
Indbygget lampe	180
Indvendig belysning	179
Loftslampe	179
Lys bag	177
Lys front	177
Påbygget lampe	181
Spotlampe	180
Udvendigt lys	176
Grundudstyr	23
Gulvopvarmning, elektrisk	
Overbelastningssikring	119
Slukkes	119
Tændes	119
Gulvtæpper, rengøring	162

H

Hængebord	63, 64, 65
Ombygning til rundsiddegruppe	64, 65
Ombygning til underdel til en seng	63
Halogenspotlampe	181
Håndbremse	35
Slukkes	35
Trækkes	10
Håndsving, støtteben	36
Hastighedsbegrænsninger	216
Hejseseng	66
Adgangsstige	68
Fastgørelsessele, spænding	68
Hævning	67
Sænkning	67
Heki-tagluge	60, 61
Åbning	60, 61
Foldegardin	61
Insektrullegardin	61, 62
Lukning	60, 61
Mørkt rullegardin	62
Udluftningsstilling	60, 61, 62
HFI-afbrydere se fejlstrømsrelæ	100
Hjælp på Europas veje	214
Hjul	185
Højt gasforbrug	12, 77, 199
Højtryksrensere, vask med	159

I

Ibrugtagning	
Efter midlertidig opklodsning	170
Efter opklodsning til vinteren	170
Indbyggede apparater	105
Garantikort	1
Vejledninger	10
Indbygget lampe	180
Indgangsdør	41, 42
Foldegardin, åbning	42
Foldegardin, lukning	42
Indgangsdør, indvendigt	
Åbning	42
Låsning	42
Indgangsdør, udvendigt	
Åbning	41
Låsning	42
Indgangstrin	37
Indregistrering	16
Indvendig belysning	
Fejlsøgning	198
Glødepærer, udskiftning	179
Indvendig dør, fejlsøgning	207
Indvendig pleje	162
Indvendige døre	48
Insektrullegardin, Heki-tagluge	
Åbning	62
Lukning	62
Insektrullegardin, rengøring	163
Insektrullegardin, vindue	
Åbning	58
Lukning	58
Inspektionsskema	223
Installationsplan	101

K

Kabeltromle	96
Klæbemærkat med advarsler	183
Klæbemærkat med henvisninger	183
Klaplås	
Åbning	44, 45, 46, 47
Elipseformet	44
Firkantet	45
Klap til toilet-kassette	46
Lukning	44, 45, 46, 47
Med håndtagsfordybning	45

Klimaanlæg (Dometic)	
Driftsarter	124
Fejlsøgning	205
Luftstrøm, indstilling	125
Lysdiode	125
Pleje	165
Slukkes	124
Tændes	124
Vedligeholdelse	165
Klimaanlæg (Telair)	
Driftsarter	126
Fejlsøgning	205
Filter, rengøring	165
Pleje	165
Slukkes	127
Tændes	126
Ventilationsgitter, rengøring	165
Klimaanlæg (Truma)	
Fejlsøgning	206
Fjernbetjening	127
Monteringssted	127
Slukkes	127
Tændes	127
Timer	128
Vedligeholdelse	166
Køjeseng	65
Køkkenvask, rengøring	162
Køleskab	38, 134
12 V-drift, slukkes	144
12 V-drift, tændes	143
12 V-drift, tændes/slukkes	138
230 V-drift, slukkes	143
230 V-drift, tændes	143
230 V-drift, tændes/slukkes	138
Anti-kondensering	146
Betjening	141
Dørlås	146
Driftsarter	137, 138, 141, 144
Driftsart-valg	146
Fejlsøgning	202
Gasdrift, slukkes	137, 143
Gasdrift, tændes	137, 142
Køletemperaturregulering	140, 145
Omstilling mellem energikilderne	140, 145
Rammeopvarmning	140
Sikring	98
Slukkes	141
Tændes	141
Ventilationsgitter, afmontering	134

Køleskab, ventilationsgitter, afmontering	134
Køleskabsdør	
Åbning	148
Låses i udluftningsstilling	148
Lukning	148
Køleskabsdørens lås	
Åbning	147, 148
Låses i udluftningsstilling	147, 148
Lukning	147, 148
Komfur	128
Fejlsøgning	199
Komfur, se gasapparat eller gasbageovn	129
Kondensvand	54, 55
På akryl-dobbeltruden	55
På gulv-understel-forskrningen	54
Kontrollampe, 12 V-forsyning	92
Kontrollampe, 230 V-forsyning	91
Kontrollampe, toilet	157
Kontrollampe, vandpumpe	92
Kontroller, se checkliste	31, 168
Konturlys	178
Køretøj, vaskning	160
Køretøjsbelysning, se udvendigt lys	176
Kørsel med anhænger	11
Sikkerhedshenvisninger	11
Kørsel med campingvogn	33
Kunststofdele i toilet- og opholdsområdet, rengøring	162

L

Læderbetræk, rengøring	162
Lækagevand i køretøjet	206
Længdemåltabel	211
Læsning	25
Cykelholder	27
Læsning, se også nyttelast	25
Lamper	179
Rengøring	162
Lås	
Indgangsdør	41
Skabslåge	48
Udvendig klap	44, 45, 46
Letmetalfølge	191
Loftslampe	179
Løsrivelsessikring	19
Luftudstrømningsdyser, indstilling	107

Lys	
Bag	177
Front	177
Lyskontakter	
Indbygget lampe	51
Opholdsområde	50

M

Maksimumhastighed, teknisk tilladt	216
Markeringslys	178
Mekanisk ventilationsanordning	10, 54
Mikrobølgeovn	
Fejlsøgning	200
Slukkes	133
Tændes	133
Miljøhenvisninger	8
Minimal støttebelastning	22
Møbelflader, rengøring	162
Mørkt rullegardin, Heki-tagluge	
Åbning	62
Lukning	62
Mørkt rullegardin, rengøring	163
Mørkt rullegardin, vindue	
Åbning	58
Lukning	58
Mover se Rangersystem	16

N

Nærlys	217
Net, Heki-tagluge	
Åbning	61
Lukning	61
Net, rengøring	163
Netdør	
Åbning	43
Lukning	43
Nøgler	15
Nyttelast, se også læsning	22

O

Ombygning til soveværelse	71
Rundsiddegruppe	74, 75
Sengeudvidelse enkeltsege	70
Siddegruppe på langs	72, 73
Omgang med dæk	187
Omkoblingsautomatik, gasanlæg	81

Opholdsrummets batteri	87
Afladning	88
Batteriskift	89
Fejlsøgning	198
Henvisninger	87
Opladning	89
Spænding, visning	91
Opklodsning	
Midlertidig	168
Til vinteren	169
Opvarmning	54
Opvarmning af spildevandsforbindelser	154
Opvarmning til spildevandsforbindelser, sikringer	99
Overnatning	
Uden for campingpladser	218
Undervejs	220

P

Påbygget lampe	181
Pære, se glødepærer, udskiftning	176, 179
Pålæsning	22
Beregning	24
Eksempel på en udregning	23, 24
Sammensætning	23
Påløbsbremse	18
Påmonterede dele, se ekstraudstyr	10
Panel LT 408	91
Panel, se også displays	91
Personer i campingvognen	10, 33
Personlige ejendele	23
Pleje	159
Emhætte	165
Foldegardin	163
Gardiner	162
Gasapparat	162
Gulvtæppe	162
Højtryksrensere, vask med	159
Hyndebetræk	162
Indvendig pleje	162
Insektullegardin	163
Klimaanlæg (Dometic)	165
Klimaanlæg (Telair)	165
Køkkenvask	162
Kunststofdele indvendigt	162
Læderbetræk	162
Lamper	162
Møbelflader	162
Mørkt rullegardin	163

Net	163
Om vinteren	166
PVC-gulvbelægning	162
Rangersystem	161
Spildevandstank	163
Stores	162
Udvendig pleje	159
Undervogn	161
Vandanlæg	163
Vandrør	164
Varmtvandsvarmeovn	174
Vaskning	160
Ved midlertidig opklodsning	168
Ved opklodsning til vinteren	169
Vinduesruder	160
Pleje om vinteren	166
Polsterstof, rengøring	162
Propangas	12, 78
PVC-gulvbelægning, rengøring	162

R

Rangersystem	
Betjening	16
Fejlsøgning	197
Fjernbetjening	16
Pleje	161
Rangering	17
Rengøring	161
Smøring med olie	161
Vedligeholdelsesarbejder	173
Rejsechecklister	221
Rengøring	
Spildevandstank	163
Vandtank	163
Rengøring se pleje	159
Reserve dele	182
Reservehjul	191, 192
Reservehjulholder	191, 192
Rundsiddegruppe, ombygning til soveværelse	64, 65, 74, 75

S

Sænkebord	64, 65
Ombygning til rundsiddegruppe	65
Ombygning til underdel til en seng	64
Sanitære faciliteter	149
Satellitanlæg	38, 39
Med automatisk antenneindstilling	38, 39
Sat-mus	39

Sat-mus	39	Skorsten på højre side af køretøjet	106
SAT-stikdåse	102	Spildevandsanlæg	154
Senge	65	Spildevandsforbindelser, opvarmning	154
Sengeudvidelse, enkeltsejle	70	Spildevandstank	37, 154
Siddegruppe på langs, ombygning til soveværelse	72, 73	Pleje	163
Siddegruppe, ombygning til soveværelse	71	Rengøring	163
Sidespejl	11, 29	Tømning	154
Sikkerhedsafbryder	100	Spotlampe	51, 180
Sikkerhedsbremsekabel	19	Drejning	51
Sikkerhedshenvisninger	9	Stabiliseringshåndtag	18
Brandsikring	9	Stelnummer	183
Elektrisk anlæg	14	Stikdåser	
Gasanlæg	12, 77	SAT-stikdåse	102
Gasflasker	78	Tv-stikdåse	102
Komfur	128	Udvendig stikdåse	102
Kørsel med anhænger	11	Stores, rengøring	162
Skift af hjul	187	Støttebelastning	18, 22, 26
Trafiksikkerhed	10	Støtteben	36
Vandanlæg	14	Nedkøring	36
Varmeovn	107	Opkøring	36
Sikkerhedskobling		Strømdiagram	
AKS 1300	19	Indvendig	103
AKS 1300, vedligeholdelsesarbejder	172	Udvendig	104
AKS 3004	20	Strømforsyning	211
AKS 3004, vedligeholdelsesarbejder	172	Strømforsyningsaggregat CSV 300	
Sikkerhedskobling, se også anhænger kobling	19, 172	Monteringssted	86
Sikkerhedsnet, hejse seng	68	Opgaver	86
Sikringer		Strømforsyningsaggregat CSV 409	
12 V-sikringer	97	Batteriladning	90
230 V-sikring	95, 100	Batterivalgkontakt	90
På strømforsyningsaggregatet	98	Monteringssted	90
Til opvarmning spildevandsforbindelse	99	Opgaver	90
Til Thetford-toilet	98, 99	Sikringer	98
Sikringer se 12 V-sikringer og 230 V-sikring	97	Symboler	
Sikringsknap, ventilationsruder	56	For henvisninger	7
Skabsklapseng		Gasafspærringsventiler	80, 105
Åbnes	69	T	
Lukkes	69	Tændingsautomat varmeovn, udskiftning af batteri	115
Sikkerhedsnet, opspændes	70	Tagluger	59
Skabslåger	48	Teknisk tilladte maksimumhastighed	216
Åbning	48, 49	Teknisk tilladte totalvægt	22, 24
Lukning	48, 49	Tekniske data	
Skabslåger, fejlsøgning	207	Dimensioner	211
Skift af hjul	187	Strømforsyning	211
Tilspændingsmoment	188, 191		
ved letmetalfælge	191		

Stikordsregister

Terme	122
Fejlsøgning	201
Slukkes	122
Tændes	122
Tømning	123
Vand, påfyldning	123
Termosikring	87
Thetford-toilet	155
Fejlsøgning	206
Kontrollampe	157
Skylning	157
Tilbehør, montering	10
Tilkobling	18
Tilladt totalvægt	22
Tilslutning til trækkøretøj	101
Tilslutningsdiagram	101
Tilslutningsdiagram, 13-polet stik	101
Tilslutningsledning se 230 V-forsyning	96
Tilspændingsmoment, hjul	188, 191
Tips	213
Toilet	
Forberedes	156
Sikring	98, 99
Toilet, se Thetford-toilet	155
Toiletrum	155
Ventilation	155
Toilettank	
Holdebøjle	158
Tømning	158
Udtagning	158
Trafikbestemmelser i udlandet	213
Trafiksikkerhed	31
Checkliste	31
Henvisninger vedr.	10
Tv-stikdåse	102
Typeskilt	183

U

Udendørs bruser	76
Tilslut	76
Tømning	76
Udvendig pleje	159
Udvendig stikdåse	102
Udvendig tilslutning, se 230 V-tilslutning	38
Udvendige klapper	43
Klaplås	43, 44, 45, 46

Udvendigt lys	
Glødepærer, udskiftning	176
Glødepære-typer	178
Ultraheat	117
Under kørslen	33
Underlagskiler	35
Undervogn, pleje	161

V

Vægt i køreklar tilstand	23, 24
Vandanlæg	150
Desinfektion	164
Påfyldning	152
Pleje	163
Rengøring	163
Sikkerhedshenvisninger	14
Tømning	153
Vandforsyning	
Fejlsøgning	206
Generelt	149
Vandpumpe	149, 152
Kontakt	92
Kontrollampe	92
Vandrør, rengøring	164
Vandtank	
Påfyldning	150, 151
Rengøring	163
Tømning	150, 152
Vand, aftapning	150, 151
Vandtank 22 l	150
Vandtank 25 l	151
Vandtank 40 l	151
Vandtilslutning, udendørs bruser	76
Vandvarmer	
Sikkerhedshenvisninger	107
Vandvarmer (Alde)	
Fejlsøgning	201
Sikkerhedshenvisninger	107
Tømning	113
Vand, påfyldning	113
Vandvarmer (Truma)	120
230 V-eldrift	120
Driftsarter	120
Fejlsøgning	200
Gasdrift	120
Kombineret drift	121
Tømning	122
Vand, påfyldning	121
Varmedrift	54

Varmeovn	106	Vedligeholdelsesarbejder	171
Batteri på tændingsautomaten,		AKS 1300	172
udskiftning	115	AKS 3004	172
Fejlsøgning	200	Bremseanlæg	173
Fordeling af den varme luft	107	Døre	174
Første ibrugtagning	106	Klimaanlæg (Dometic)	165
Luftudstrømningsdyser, indstilling	107	Klimaanlæg (Telair)	165
Slukkes	114	Klimaanlæg (Truma)	166
Tændes	114	Rangersystem	173
Varmekredsløb, reguleres	111	Varmtvandsvarmeovn	174
Varmeveksler, udskiftning	105	Vejhjælp i Europa	214
Varmeveksler (Alde)		Ventilation	54
Slukkes	112	Toiletrum	155
Tændes	112	Ventilationsrude	
Varmeveksler, varmeovn, udskiftning	105	Åbning	56
Varmgalvaniseret chassis	160	Insektrullegardin	58
Varmluftvarmeovn		Lukning	57
Batteriskift på tændingsautomat	115	Mørkt rullegardin	58
Fejlsøgning	200	Permanent ventilation	57
Slukkes	114	Vindue	
Tændes	114	Insektrullegardin	58
Varmtvandsvarmeovn		Mørkt rullegardin	58
230 V-eldrift, vælg	110	Vindue, indgangsdør	
3-vejs-ventil	111	Foldegardin, åbning	42
Betjeningsenhed	108	Foldegardin, lukning	42
Driftsarter	109	Vinduer	55
Ekstra cirkulationspumpe	112	Vinduesruder, rengøring	160
Fejlsøgning	201	Vintercamping	220
Gas- og 230 V-eldrift, vælg	110	Vinterdrift	167
Gasdrift, vælg	110	Visning, batterispænding	91
Indstillingsmenu	109		
Omdrejningstal, cirkulationspumpe	110		
Opvarmning, slukkes	110		
Opvarmning, tændes	110		
Pleje	174		
Sikkerhedshenvisninger	107		
Startbillede	109		
Værktøjsmenuer	109		
Væskenniveau, kontrol	174		
Varmeanlæg, udluftning	175		
Varmemedium, påfyldning	175		
Varmeveksler	111		
Vedligeholdelsesarbejder	174		
Vask med højtryksrenser	159		
Vedligeholdelse	171		

