

Tämän käsikirjan käyttäjälle...

Yrityksemme työntekijät onnittelevat uuden matkailuauton omistajaa. Olet hankkinut korkealaatuisen ajoneuvon, josta tulee olemaan paljon iloa.

Jotta matkailuauton käyttö sujuisi aina asianmukaisesti ja ennen kaikkea yksinkertaisesti, saat jo ajoneuvon luovutuksen yhteydessä Bürstner-kauppiaaltasi yksityiskohtaisen opastuksen kaikkiin tärkeisiin toimintoihin.

Pysyvinä apulaisina, jotka vastaavat matkailuauton käyttöä koskeviin kysymyksiin, käytössäsi on sitten tämä käsikirja, perusajoneuvon valmistajan käyttöohje sekä laitteiden valmistajien käyttöohjeet.

Ennen ensimmäistä ajoa

Ole hyvä ja tutustu tähän käsikirjaan perusteellisesti, älä käytä sitä pelkkänä hakuteoksena.

Täytä kiinteästi asennettujen laitteiden ja erikoisvarusteiden eri ohjeissa olevat takuukortit ja lähetä kortit laitevalmistajille. Tällä varmistat kaikkien laitteiden takuusuojan.

1	Johdanto	7	5.5.1	Yleisiä ohjeita	39
1.1	Yleistä.....	7	5.5.2	Taka-akselin ilmajousitus.....	40
1.2	Ympäristöohjeita	8	5.5.3	Etu- ja taka-akselin ilmajousitus	42
2	Tiiviystakuu	9	5.6	Turvavyöt	45
2.1	Bürstnerin tiiviysturvan ehdot.....	9	5.6.1	Yleistä	45
2.2	Tiiviystarkastusten todistaminen	11	5.6.2	Turvavöiden oikea asettaminen.....	45
2.2.1	Ajoneuvotiedot.....	11	5.7	Lasten turvalaitteet	45
2.2.2	Tiiviystarkastukset (todistaminen).....	12	5.8	Pilotti-istuimet kuljettajan istuinta ja apuohjaajan istuinta varten	47
3	Turvallisuus	13	5.9	Istuinlämmitin (erikoisvarustus)	48
3.1	Palontorjunta.....	13	5.10	Niskatuet	48
3.1.1	Palovaaran välttäminen.....	13	5.11	Istumapaikkamääräykset	49
3.1.2	Tulen sammuttaminen.....	13	5.12	Kuljettamon taitekaihdi.....	49
3.1.3	Tulipalon sattuessa.....	13	5.12.1	Taitekaihdiverho	49
3.2	Yleistä.....	14	5.12.2	Remis-taitekaihdi (erikoisvarustus)	50
3.3	Liikenneturvallisuus	14	5.13	Polttoaineen tankkaaminen.....	50
3.4	Perävaunun käyttö	16	5.14	AdBlue® täyttäminen.....	51
3.5	Kaasulaitteisto.....	16	6	Ajoneuvon telttakaton asettaminen.....	53
3.5.1	Yleisiä ohjeita	16	6.1	Seisontajarru	53
3.5.2	Kaasupullot	17	6.2	Astinlauta	53
3.6	Sähkölaitteisto.....	18	6.3	Ajokiilat.....	53
3.7	Vesilaitteisto	18	6.4	Pyörien alle asetettavat kiilat	53
4	Ennen ajoja.....	19	6.5	Tuet.....	54
4.1	Avain.....	19	6.5.1	Yleisiä ohjeita	54
4.2	Rekisteröinti.....	19	6.5.2	Nostotuet (AL-KO) (osittain erikoisvarustus).....	54
4.3	Kuorma	19	6.6	230 V:n liitäntä.....	55
4.3.1	Käsitteet.....	20	6.7	Jääkaappi	55
4.3.2	Kuorman laskeminen	22	6.8	Satelliittilaitteisto (erikoisvarustus).....	55
4.3.3	Ajoneuvon oikea lastaaminen	23	6.8.1	Satelliittilaitteisto manuaalisella satelliitin valinnalla (TeleSat).....	56
4.3.4	Takatalli/takaosan tavaratila	25	6.8.2	Satelliittilaitteisto automaattisella antennisuuntauksella (Teleco).....	57
4.3.5	Kaksoispohja.....	25	6.8.3	Satelliittilaitteisto automaattisella antennisuuntauksella (Oyster Premium)	58
4.3.6	Polkupyöräteline (erikoisvarustus).....	26	6.9	Markiisi (erikoisvarustus).....	60
4.3.7	Bike/E-Bike-polkupyöräteline (erikoisvarustus).....	28	7	Asuminen	61
4.3.8	Irrotettava taakkateline AL-KO (erikoisvarustus).....	29	7.1	Keskuslukitus (erikoisvarustus)	61
4.4	Perävaunun käyttö	30	7.2	Sisäänkäyntiovi	62
4.5	Perävaunun vetokoukku (erikoisvarustus).....	31	7.2.1	Sisäänkäyntiovi, ulkoa	62
4.6	Sähköisesti toimiva astinlauta	32	7.2.2	Sisäänkäyntiovi, sisältä	63
4.7	TV-vastaanotin (erikoisvarustus).....	33	7.2.3	Ikkuna, sisäänkäyntiovi (osittain erikoisvarustus).....	63
4.8	Lisäosien varmistaminen.....	33	7.2.4	Taitettava hyönteissuoja sisäänkäyntiovella (osittain erikoisvarustus).....	64
4.9	Lumiketjut (erikoisvarustus)	34	7.3	Ulkoluukut.....	64
4.10	Liikenneturvallisuus.....	35	7.3.1	Luukun lukko vetokahvalla.....	65
5	Ajon aikana.....	37	7.3.2	Hätävapautus, tallin luukku	65
5.1	Ajaminen	37	7.3.3	Luukun lukko, neliönmuotoinen	66
5.2	Peruutuskamera (osittain erikoisvarustus).....	38			
5.3	Ajonopeus.....	38			
5.4	Jarruttaminen	39			
5.5	Ilmajousitus (erikoisvarustus)	39			

Sisällysluettelo

7.3.4	Luukun lukko ja painike.....	66	8.4	Kaasun ulosotto (erikoisvarustus).....	100
7.3.5	230 V:n liitännän luukku.....	67	8.5	Kaasupullojen vaihdinlaitteisto (erikoisvarustus)	101
7.3.6	Juomavesisäiliön täyttöaukon korkki.....	67	8.6	Kaasupullon vaihto	105
7.4	Huonekalujen luukut ja sisäovet	68	9	Sähkölaitteisto..... 107	
7.4.1	Huonekalujen luukut, joissa on painike	68	9.1	Yleiset turvaohjeet	107
7.4.2	Vapautuskahvalliset huonekalun luukut	68	9.2	Käsitteet.....	107
7.4.3	Huonekalujen luukut, joissa on kahva ja painonappi.....	69	9.3	USB-liitäntä.....	108
7.5	Lattialokeron suojus.....	69	9.4	12 V:n ajoneuvoverkko.....	109
7.5.1	Ohjaamon erotus.....	70	9.4.1	Valintakytkin multimediajärjestelmän (erikoisvaruste) virransyöttöön	109
7.6	Valokatkaisija.....	71	9.4.2	Käynnistysakku.....	110
7.6.1	Sisääntuloalue	71	9.4.3	Asunto-osan akku	110
7.6.2	Sisäalue	71	9.4.4	Akkujen lataus 230 V:n syötöllä	112
7.7	Kohdevalaisin.....	72	9.4.5	Akkujen lataus ajoneuvon moottorin avulla.....	112
7.8	Valo-ohjaus.....	73	9.5	Lataustehostin asunto-osan akulle	112
7.9	Litteän kuvaruudun pidike.....	75	9.6	Sähkö- ja elektroniikkayksikkö (EBL 223).....	113
7.9.1	Pidike pylväässä	75	9.6.1	Akkuerotin	115
7.10	Tuuletus	75	9.6.2	Akkutyypin valitsin	115
7.11	Ikkunat.....	76	9.6.3	Akun valvontapiiri	116
7.11.1	Avattava ikkuna.....	77	9.6.4	Akun lataus.....	116
7.11.2	Pimennysrullakaihdin ja hyttysverkkorullakaihdin	79	9.6.5	Astinlauta.....	116
7.11.3	Taitekaihdin ja hyttysverkkorullakaihdin	80	9.6.6	Aurinkokennon varaussäädin.....	116
7.11.4	Tuulilasin, kuljettajan ikkunan ja apuohjaajan ikkunan taitekaihtimet.....	81	9.7	Paneeli LT 511	117
7.12	Kattoluukut	82	9.7.1	230 V:n merkkivalo	117
7.12.1	Heki-kattoluukku (osittain erikoisvarustus).....	83	9.7.2	12 V:n pääkytkin	118
7.12.2	Kammella nostettava kattoluukku (osittain erikoisvarustus).....	85	9.7.3	Akkujen näyttölaite.....	118
7.12.3	Kattoluukku puhaltimella (erikoisvarustus)	85	9.7.4	Säiliön näyttölaite	120
7.12.4	Kattoluukku Skyroof (osittain erikoisvarustus).....	87	9.7.5	Hälytykset.....	120
7.13	Ripustuspyötä.....	89	9.7.6	Lämpötilänäyttö.....	121
7.14	Säätö pitkittäissovha.....	91	9.7.7	Vesipumpun kytkin	121
7.15	Lisäistuin	92	9.8	Aurinkoenergiajärjestelmä (erikoisvarustus)	122
7.16	Vuoteet	93	9.9	230 V:n ajoneuvoverkko	123
7.16.1	Alkovivuode.....	93	9.9.1	230 V:n liitäntä (CEE-pistorasia).....	123
7.16.2	Kiinteä vuode (säädettyvä päätyosa).....	94	9.9.2	230 V:n syötön liittäminen.....	123
7.17	Istuinryhmien järjestely nukkumista varten.....	95	9.10	Sulakkeet	125
7.17.1	Kesellä oleva istuinryhmä.....	95	9.10.1	12 V:n sulakkeet.....	125
7.18	Ulkosuihkun suihkuliitäntä (erikoisvarustus)	96	9.10.2	230 V:n sulake.....	128
8	Kaasulaitteisto..... 97		9.11	Ulkopistorasia (erikoisvarustus).....	129
8.1	Yleistä	97	9.12	Kytkenäkaaviot.....	130
8.2	Kaasupullot.....	98	9.12.1	Kytkenäkaaviot sisällä	130
8.3	Kaasun sulkuventtiilit	99	9.12.2	Kytkenäkaavio ulkona.....	133
			10	Kiinteästi asennetut laitteet .. 135	
			10.1	Yleistä	135
			10.2	Lämmitin ja kuumavesi boileri	136
			10.2.1	Mallit, joissa on pakokaasun poistoputki ajoneuvon oikealla sivulla	136

10.2.2	Kuumavesilämmitin ja kuumavesiboileri Alde	136	12.3	Vesilaitteisto	179
10.2.3	Seinäkamiina	143	12.3.1	Vesisäiliön puhdistus.....	179
10.2.4	Sähköinen lattialämmitys (erikoisvarustus).....	144	12.3.2	Vesijohtojen puhdistus.....	179
10.3	Ilmastointilaitte (erikoisvarustus).....	145	12.3.3	Vesilaitteiston desinfiointi	180
10.3.1	Ilmastointilaitte Truma Aventa	145	12.3.4	Jätevesisäiliön puhdistus	180
10.3.2	Telair	149	12.4	Liesituuletin	181
10.4	Liesi	150	12.5	Ilmastointilaitte.....	181
10.4.1	Kaasukeitin sekä kaasu-uuni ja kaasugrilli.....	150	12.5.1	Truma.....	181
10.4.2	Mikroaaltouuni (erikoisvarustus).....	153	12.5.2	Telair.....	181
10.4.3	Liesituuletin (osittain erikoisvarustus).....	154	12.6	Talvihoito	182
10.5	Jääkaappi.....	154	12.6.1	Valmistelut.....	182
10.5.1	Jääkaapin tuuletusritilä	155	12.6.2	Talvikäyttö.....	182
10.5.2	Dometic MEV/AES	156	12.6.3	Talvikauden loputtua.....	182
10.5.3	Jääkaapin oven lukitus.....	159	12.7	Käytöstä poisto	183
11	Peseytymis- ja WC-tilat.....	161	12.7.1	Väliaikainen käytöstä poisto.....	183
11.1	Vesijärjestelmä, yleistä.....	161	12.7.2	Käytöstä poisto talven ajaksi.....	184
11.2	Vesilaitteisto	162	12.7.3	Ajoneuvon käyttöönotto väliaikaisen käytöstä poiston tai talven jälkeen.....	185
11.2.1	Vesisäiliö	162	13	Huolto	187
11.2.2	Lisävesisäiliö (erikoisvarustus)	162	13.1	Viralliset tarkastukset	187
11.2.3	Juomavesisäiliön täyttöaukko kannella.....	163	13.2	Tarkastustyöt	187
11.2.4	Vesilaitteiston täyttäminen	163	13.3	Huoltotyöt.....	188
11.2.5	Veden täyttäminen.....	165	13.4	Ovet	188
11.2.6	Ylivuotoputken sulkeminen/avaaminen	165	13.5	Asunto-osan akku.....	188
11.2.7	Veden pois päästäminen (kääntökahva ylivuotoputkella).....	166	13.6	Liesituuletin	188
11.2.8	Vesilaitteiston tyhjentäminen.....	166	13.7	Alde-kuumavesilämmitin.....	188
11.3	Jätevesijärjestelmä.....	168	13.7.1	Nesteen pinnankorkeuden tarkistaminen.....	189
11.3.1	Jäteveden pois päästäminen.....	168	13.7.2	Lämmitysnesteen lisääminen	189
11.3.2	Lämmitys jätevesisäiliötä ja jätevesijohtimia varten (erikoisvarustus).....	169	13.7.3	Lämmityslaitteiston ilmanpoisto	190
11.4	WC-tila	170	13.7.4	Ilmanpoistoventtiilien sijainti.....	190
11.5	WC.....	171	13.8	Hehkulamppujen vaihtaminen, ulkopuolella.....	191
11.5.1	WC:n valmistelemineen	171	13.8.1	Valaistus etuosa	192
11.5.2	Käännettävä WC	172	13.8.2	Valaistus takaosa	192
11.5.3	Tyhjennä septitankki.....	173	13.8.3	Valaistus sivu	192
12	Hoito	175	13.8.4	Hehkulampputyypit ulkovalaistusta varten.....	193
12.1	Ulkoisen hoito.....	175	13.9	Hehkulamppujen vaihtaminen, sisällä.....	193
12.1.1	Yleistä.....	175	13.9.1	Halogeenikattovalaisin.....	194
12.1.2	Pesu painepesurilla	175	13.9.2	LED-uppovalaisimet.....	194
12.1.3	Ajoneuvon peseminen	175	13.9.3	Vaatekaapin valaistus	195
12.1.4	Akryylilasi-ikkunat	176	13.9.4	Uppovalaisin	195
12.1.5	Astinlauta	176	13.10	AL-KO taka-akseli.....	196
12.1.6	Ilmajousitus.....	177	13.11	Varaosat.....	196
12.2	Sisätilojen hoito.....	177	13.12	Tyypikilpi	197
12.2.1	Raaputuksen kestävä pinta (keittiön pöytä ja pöytälevy) (erikoisvarustus) ..	178	13.13	Varoitus- ja ohjetarrat.....	197
			14	Pyörät ja renkaat.....	199
			14.1	Yleistä	199
			14.2	Renkaiden valitseminen	200
			14.3	Merkinnät renkaassa.....	201

Sisällysluettelo

14.4	Renkaiden käsittely.....	201	15.8.1	Yleistä.....	214
14.5	Pyörän vaihto.....	201	15.8.2	Dometic MEV/AES.....	215
14.5.1	Yleisiä ohjeita.....	201	15.9	Vesijärjestelmä.....	216
14.5.2	Kiristyksen vääntömomentti.....	203	15.10	Asunto-osa.....	217
14.5.3	Pyörän vaihtaminen.....	204	16	Erikoisvarusteet.....	219
14.6	Varapyörän pidike ajoneuvon alla (erikoisvarustus).....	205	16.1	Erikoisvarustuksen painot.....	219
14.6.1	Varapyörän pidike ajoneuvon alla (pidikekori).....	205	17	Tekniset tiedot.....	221
14.7	Renkaiden ilmanpaine.....	205	17.1	Pohjapiirroksot.....	221
15	Vianetsintä.....	207	17.2	Pituusmittataulukko/ nukkumapaikat.....	221
15.1	Jarrut.....	207	18	Hyödyllisiä vinkkejä.....	223
15.2	Ilmajousitus.....	207	18.1	Liikennemääräykset ulkomailla.....	223
15.3	Sähkölaitteisto.....	208	18.2	Apua Euroopan teillä.....	223
15.4	Kaasulaitteisto.....	210	18.3	Kaasuhuolto Euroopan valtioissa.....	224
15.5	Lämmitin/kuumavesiboileri.....	211	18.4	Tietullimääräykset Euroopan valtioissa.....	224
15.5.1	Lämmitin/kuumavesiboileri Alde.....	211	18.5	Vinkkejä turvalliseen yöpymiseen matkoilla.....	225
15.6	Ilmastointilaitte.....	212	18.6	Vinkkejä talviretkeilijöille.....	225
15.6.1	Truma.....	212	18.7	Matkamuistilistat.....	226
15.6.2	Telair.....	213	19	Tarkastussuunnitelma.....	229
15.7	Liesi.....	213			
15.7.1	Kaasukeitin/kaasu-uuni.....	213			
15.7.2	Liesituuletin.....	213			
15.7.3	Mikroaaltouuni.....	214			
15.8	Jääkaappi.....	214			

Lue tämä käyttöohje kokonaan ennen kuin käytät ajoneuvoa ensimmäisen kerran!

Pidä käyttöohje aina mukana ajoneuvossa. Välitä kaikki turvallisuusmääräykset myös muille käyttäjille.



► Tämän merkin huomiotta jättäminen voi vaarantaa ihmisiä.



► Tämän merkin huomiotta jättäminen voi johtaa vaurioihin ajoneuvon sisällä tai sen ulkopuolella.



► Tämä merkki viittaa suosituksiin tai erityisohjeisiin.



► Tämä merkki ohjaa ympäristötietoiseen käyttäytymiseen.

Tässä käyttöohjeessa on lukuja, joissa kuvataan mallikohtaisia varusteita tai erikoisvarusteita. Nämä luvut on merkitty erikseen. On mahdollista, että ajoneuvossasi ei ole näitä erikoisvarusteita. Joissakin kuvissa ja kuvauksissa ajoneuvon varustelu voi tämän vuoksi olla erilainen.

Toisaalta ajoneuvosi voi olla varustettu erikoisvarusteluilla, joita ei kuvata tässä käyttöohjeessa.

Erikoisvarusteet on kuvattu sikäli kuin ne vaativat selitystä.

Huomioi mukaan liitetyt erilliset käyttöohjeet.



► "Oikealla", "vasemmalla", "edessä", "takana" koskevat ajoneuvon eri puolia aina sen kulkusuuntaan päin katsottuna.

► Kaikki mitat ja painot ovat "noin"-mittoja ja -painoja.

Takuuvaatimukset raukeavat, jos tämän käyttöohjeen ohjeita ei noudateta ja ajoneuvoon syntyy siksi vaurio.

Kehitämme ajoneuvojamme jatkuvasti. Tämän vuoksi pidätämme oikeuden muotoon ja varusteluun liittyviin sekä teknisiin muutoksiin. Tämän käyttöohjeen sisällöstä ei ole tästä syystä mahdollista esittää vaatimuksia valmistajaa kohtaan. Käyttöohjeessa on kuvattu painoajankohtaan mennessä tunnetut ja käyttöön otetut varusteet.

Uudelleen painaminen, kääntäminen ja monistaminen ei ole osittainkaan sallittu ilman valmistajan kirjallista lupaa.

1.1 Yleistä

Ajoneuvo on rakennettu tekniikan nykytason ja hyväksytyjen turvallisuusteknisten säädösten mukaisesti. Siitä huolimatta käyttöohjeen turvallisuusmääräysten noudattamatta jättäminen voi johtaa ihmisten loukkaantumiseen tai ajoneuvon vaurioitumiseen.

Varusta ajoneuvo ennen ensimmäistä käyttöönottoa lain edellyttämällä varusteilla (esim. ensiapulaatikko, varoitusliivi, varoituskolmio jne.). Noudata ulkomaanmatkoilla varusteita koskevia vastaavia määräyksiä.

Ajoneuvoa tulee käyttää vain teknisesti moitteettomassa kunnossa. Noudata käyttöohjetta.

Viat, jotka vaarantavat matkustajat tai ajoneuvon, on annettava heti ammattihenkilökunnan korjattaviksi. Laajempien vahinkojen välttämiseksi on häiriöiden esiintyessä muistettava käyttäjän vahingonrajoitusvelvollisuus.

Ajoneuvon jarrulaitteiston ja kaasulaitteiston saa tarkastaa ja sitä saa korjata vain valtuutetussa korjaamossa.

Muutoksia asunto-osassa saa tehdä vain valmistajan luvalla.

Ajoneuvo on tarkoitettu ainoastaan henkilöiden kuljetukseen. Kuljeta matkatavaroita ja tarvikkeita vain teknisesti sallitun kokonaispainon rajoissa.

Noudata valmistajan määäämiä tarkastus- ja huoltoaikavälejä.

1.2 Ympäristöohjeita



- ▷ Älä haittaa luonnon rauhaa ja puhtautta.
- ▷ Muista aina: Minkäänlainen jätevesi tai talousjäte ei kuulu katuviemäriin tai luontoon.
- ▷ Kerää jätevedet vain jätevesisäiliöön tai hätätapauksessa muuhun tarkoitukseen sopivaan astiaan.
- ▷ Jätevesisäiliön ja WC-kasetin tai septitankin saa tyhjentää vain merkityillä paikoilla jätepisteissä, leirintäalueilla tai pysähtymispaikoilla. Noudata kaupunkien ja kuntien alueella oleskellessasi pysähtymispaikoilla olevia ohjeita tai tiedustele tyhjennysmahdollisuuksista.
- ▷ Tyhjännä jätevesisäiliö mahdollisimman usein, myös vaikka jätevesisäiliö ei olisikaan täynnä (hygienia).
- ▷ Huuho jätevesisäiliö ja tarvittaessa poistojohdin mahdollisuuksien mukaan jokaisen tyhjennyksen jälkeen puhtaalla vedellä.
- ▷ Älä päästä WC-kasettia tai septitankkia täyttymään liian täyteen. Tyhjännä WC-kasetti tai septitankki välittömästi viimeistään silloin, kun täyttömäärän ilmaisin syttyy.
- ▷ Lajittele talousjäte myös matkoilla lasiin, peltipurkkeihin, muoviin ja kompostijätteeseen. Kysy tyhjennysmahdollisuuksista kulloisestakin oleskelupaikasta. Talousjätettä ei saa panna pysäköintialueiden jäteastioihin.
- ▷ Tyhjännä jätēsäiliöt mahdollisimman usein tätä tarkoitusta varten varattuihin tynnyreihin tai säiliöihin. Siten vältetään epämiellyttävää hajua ja jätteiden kertymistä ajoneuvon sisätiloihin.
- ▷ Vältä ajoneuvon turhaa tyhjäkäyntiä. Kylmästä, tyhjäkäynnissä olevasta moottorista lähtee erityisen paljon haitallisia aineita. Moottorin käyttölämpötila saavutetaan nopeimmin ajon aikana.
- ▷ Käytä toalettia varten ympäristöystävällistä ja biologisesti hajoavaa kemikaalia ja säännöstele varovasti.
- ▷ Kun oleskelet kauemmin kaupungeissa ja kunnissa, käytä erityisesti matkailuautoille tarkoitettuja pysäköintipaikkoja. Tiedustele ko. kaupungin tai kunnan pysäköintimahdollisuuksia.
- ▷ Jätä pysähtymispaikat aina lähtiessäsi puhtaaksi.

2.1 Bürstnerin tiiviysturvan ehdot



1. BÜRSTNER GmbH & Co. KG, Weststraße 33, 77694 Kehl, Saksa (*turvan myöntäjä*) myöntää malli-vuodesta 2019 alkaen valmistamiinsa ajoneuvoihin 10 vuoden tai 120.000 km tiiviysturvan, riippuen siitä kumpi täyttyy ensin.

Tiiviysturva ei ole voimassa, mikäli ajoneuvoa käytetään ammattimaisessa käytössä.

Tiiviysturva pohjautuu matkailuautossa käytettyihin rakenteellisiin ratkaisuihin, jotka ovat sellaisella tavalla tiiviit, ettei ajoneuvoon pääse kosteutta ulkoa, kun ajoneuvoa käytetään asianmukaisesti käyttöohjeiden mukaan.

Näitä rakenteita ovat:

Ulkoiset liitossaumat

- Katto/sivuseinä
- Katto/takaseinä
- Katto/ohjaamo
- Seinät/pohja
- Alusta/pohja

Ulkoiset tiivistysseammat asunto-osan rakenneosien ja seinien välissä:

- Ovet
- Ikkunat
- Huoltoluukut ja takatallin luukut
- Kattoluukut
- Veden täyttöön tarkoitetut varusteet
- Sähkön syöttöluukut

2. Tiiviysturvan myöntäjä on näitten ehtojen nojalla velvollinen vain korjaamaan tai vaihtamaan vialliset, vuotavat osat kuluitta, riippuen siitä, mikä turvan myöntäjän näkemyksen mukaan on tarpeellista vuotojen korjaamiseksi.

Turvan myöntäjä tai sen valtuuttama sopimuskorjaamo suorittaa vaaditut korjaustyöt turvan myöntäjän ohjeiden mukaan. Jos vuotojen korjausten vaatimat työt aiheuttavat muita muutoksia ajoneuvoon ja näistä koituu lisäkuluja, kattaa turvan saaja nämä kulut. Turvan myöntäjä ei korvaa kuluja, joita koituu, jos korjaustöitä suorittavat muut tahot, kuin itse turvan myöntäjä tai sen valtuuttama sopimuskorjaamo. Tämä turva ei kata kuluja, joita koituu lisäosien toimituksista, kauppasopimuksen purkamisesta, putoamisesta tai välillisistä tai välittömistä materiaalisista tai immateriaalisista vahingonkorvauksista (myös liitännäisistä vahingoista). Turva ei kata esim. kuljetus- ja matkakustannuksia, hinauskuluja, tulojen tai lomien menetyksiä tai muita menoja. Tämä turva ei vaikuta turvan saajan laillisiin oikeuksiin suhteessa myyjäänsä. Turvan saajan lailliset takuuoikeudet suhteessa myyjäänsä pätevät tästä turvasta riippumatta.

3. Turva-aika alkaa ajoneuvon ensimmäisen rekisteröinnin päiväyksestä tai ajoneuvon luovutuksesta ensimmäiselle ostajalle, viimeistään kuitenkin vuoden kuluttua siitä, kun ajoneuvo on toimitettu kauppiaille. Turva on voimassa enintään kymmenen (10) vuotta tai 120 000 km, riippuen siitä kumpi täyttyy ensin. Ajoneuvon omistajavaihdon yhteydessä turva pysyy muuttumattomana. Turva raukeaa, jos kohdassa 4. vaadittavia vuositarkastuksia ei suoriteta. Korjauksien suorittaminen ei pidennä turvan kestoaikaa eikä käynnistä sitä alusta uudelleen.
4. Tämän tiivisturvan voimaantulon edellytyksenä on, että valtuutettu BÜRSTNER-sopimuskorjaamo suorittaa kerran vuodessa ajoneuvon tiivistarkastuksen. Tämä tarkastus on suoritettava vuosittain 11. - 13. kuukauden sisällä turva-ajan alkamisesta (ks. kohta 3.). Tiivistarkastuksen kulut kattaa turvan saaja. Turvan saajalla on oikeus vaatimukseen tämän turvan puitteissa vain silloin, kun valtuutetun BÜRSTNER-sopimuskorjaamon suorittama vuositarkastus on todistettu asianmukaisesti. Tähän sisältyy BÜRSTNER-sopimuskorjaamon täyttämä tarkastustodistus. Turvan saaja on velvollinen todistamaan, että tiivistarkastukset on suoritettu säännöllisesti.
5. Vuodon tai vuotoa osoittavan kosteuden ilmaantuessa turvan saajan on tehtävä siitä kirjallinen ilmoitus 15 vuorokauden kuluessa BÜRSTNER-sopimuskorjaamolle. Nämä määräykset pätevät myös, jos niihin ei olla perehdytty. BÜRSTNER-sopimuskorjaamon on saatava ilmoitus viasta 15 vuorokauden kuluessa. Ilmoitukseen on liitettävä takuutodistus. Jos vuotoilmoitusta ei tehdä ajoissa, ei ole oikeutta vaatimukseen tämän turvan puitteissa.
6. Turvan myöntäjä tai sen sopimuskorjaamot arvioivat, millaiset ja miten mittavat toimet ovat tarpeen vuotojen korjaamiseksi.
7. Tiivisturvaan liittyviä vaatimuksia ei voi tehdä seuraavissa yhteyksissä:
 - Luonnonvoimat (esim. tulva, rakeet) ja kaikki eläinten aiheuttamat vahingot
 - Tapaturman aiheuttamat vahingot
 - Ajoneuvon muuntelusta, lisärakenteista johtuvat vuodot, kun muutoksia ei suoriteta BÜRSTNER-sopimuskorjaamo.
 - Vuodot, jotka johtuvat siitä, ettei vaurioita olla korjattu asianmukaisesti BÜRSTNER-sopimuskorjaamon toimesta.
 - Sellaiset ulkopinnan vauriot, jotka on todettu tarkastuksessa ja joita turvan saaja ei ole korjannut viipymättä.
 - Alumiinin korroosiot, jotka eivät johdu vuodoista.
 - Jos ajoneuvoon on lisätty tarvikkeita, joita BÜRSTNER ei ole hyväksynyt, tai jos sitä muunnellaan.
 - Veden tiivistyminen huonon tuuletuksen vuoksi
 - Ajoneuvon epäasianmukainen ja sopimuksen vastainen käyttö
 - Vauriot, jotka aiheutuvat väärin huolto- tai puhdistusvälineiden käytöstä (katso myös huolto-ohjeet käyttöohjeesta)
 - Vauriot, jotka johtuvat siitä, ettei käyttöohjetta ja valmistajan korjaus- ja huoltomääräyksiä olla noudatettu
 - Muut vauriot, jotka eivät ole turvan myöntäjän tai sopimuskorjaamon vastuulla.

8. Tiivistarkastukset ovat maksullisia. Tarkastuksen kustannukset kantaa turvan saaja (ks. kohta 4.).
9. Oikeuspaikkana toimii Kehl, sikäli kuin lait sallivat. Suorituspaikka tämän tiivisturvan kaikille vaatimuksille on Kehl. Tätä turvaa koskevat ainoastaan Saksan liittotasavallan lait. Tämä pätee riippumatta turvan saajan asuinalueesta tai toimipaikasta.

2.2 Tiivistarkastusten todistaminen

Toteennäyttö



- ▷ Vuosittaiset tiivistarkastukset ovat edellytyksenä asuinosan tiivistäkuulle.

Jälleenmyyjän on ehdottomasti jokaisen suoritettuna tarkastuksen jälkeen täytettävä tarkastustodistus täydellisesti, rekisteröitävä se Online-järjestelmään ja tulostaa se asiakkaalle.

2.2.1 Ajoneuvotiedot

Seuraavat tiivistarkastukset ja tarkastustodistukset koskevat ainoastaan ajoneuvoa:

Tiedot	Merkintä
Malli, tyyppi	
Alustan numero	
Avaimen numero	
Ensirekisteröinti/luovutuspäivämäärä	
Ostettu yrityksestä	

2.2.2 Tiivistarkastukset (todistaminen)

12 kuukautta _____	
Bürstner-myyjän leima	
Päivämäärä	Allekirjoitus

24 kuukautta _____	
Bürstner-myyjän leima	
Päivämäärä	Allekirjoitus

36 kuukautta _____	
Bürstner-myyjän leima	
Päivämäärä	Allekirjoitus

48 kuukautta _____	
Bürstner-myyjän leima	
Päivämäärä	Allekirjoitus

60 kuukautta _____	
Bürstner-myyjän leima	
Päivämäärä	Allekirjoitus

72 kuukautta _____	
Bürstner-myyjän leima	
Päivämäärä	Allekirjoitus

84 kuukautta _____	
Bürstner-myyjän leima	
Päivämäärä	Allekirjoitus

96 kuukautta _____	
Bürstner-myyjän leima	
Päivämäärä	Allekirjoitus

108 kuukautta _____	
Bürstner-myyjän leima	
Päivämäärä	Allekirjoitus

Päivitetty: elokuu 2018

Katsaus kappaleeseen

Tässä kappaleessa on tärkeitä turvaohjeita. Turvaohjeiden tarkoitus on suojella henkilövammoilta ja materiaalivahingoilta.

3.1 Palontorjunta

3.1.1 Palovaaran välttäminen



- ▶ Älä koskaan jätä lapsia yksin ajoneuvoon.
- ▶ Pidä palavat materiaalit kaukana lämmityslaitteista ja keittolaitteista.
- ▶ Halogeenivalaisimet voivat tulla hyvin kuumiksi. Kun valaisin on päällä, etäisyys syttyviin esineisiin on oltava aina vähintään 30 cm. Palovaara!
- ▶ Älä koskaan käytä kannettavia lämmityslaitteita tai keittolaitteita.
- ▶ Anna sähkölaitteiston, kaasulaitteiston ja asennettujen laitteiden muutokset vain ammattilaisen tehtäväksi.

3.1.2 Tulen sammuttaminen



- ▶ Pidä ajoneuvossa aina mukana kuivajauhesammutinta. Sammuttimen on oltava hyväksytyt, tarkistettu ja käden ulottuvilla.
- ▶ Tarkastuta sammutin säännöllisesti valtuutetussa huoltoliikkeessä. Huomioi tarkastuspäivämäärä.
- ▶ Varustelusta riippuen toimituskokonaisuuteen kuuluu sammutin.
- ▶ Säilytä lieden lähettyvillä aina sammutuspeitettä.

3.1.3 Tulipalon sattuessa



- ▶ Evakuoiki kaikki sisällä olijat.
- ▶ Kytke sähkönsyöttö pois päältä ja irrota se verkosta.
- ▶ Sulje kaasupullon pääsulkuventtiili.
- ▶ Tee hälytys ja kutsu palokunta.
- ▶ Pyri sammuttamaan tuli, jos se on mahdollista riskittä.



- ▷ Ota selvää hätäuloskäyntien sijainnista ja käytöstä.
- ▷ Pidä pakotiet vapaina.
- ▷ Noudata sammuttimen käyttöohjetta.

3.2 Yleistä



- ▶ Ajoneuvon sisällä oleva happi kuluu hengityksestä tai kaasukäyttöisten laitteiden käytöstä johtuen. Sen vuoksi käytettyä ilmaa tulee koko ajan korvata. Tähän tarkoitukseen ajoneuvossa on pakkotuuletus (esim. kattoluukku pakkotuuletuksella, lautasventtiili tai lattiatuuletin). Älä koskaan peitä tuuletusaukkoja sisältä tai ulkoa, esim. talvisuojalla, tai poista niitä. Pidä pakkotuuletusaukot puhtaana lumesta ja lehdistä. Tukehtumisvaara korkean CO₂-pitoisuuden takia.
- ▶ Tavaratiloja ja takatalleja ei saa käyttää ihmisten tai eläinten nukkuma- tai oleskelutiloina. Näissä tiloissa ei ole pakkotuuletusta. Niissä on tukehtumisvaara hapenpuutteen ja lämmityksen poistoilman takia.
- ▶ Huomioi ovien korkeus.



- ▷ Kiinteästi asennettujen laitteiden suhteen (lämmitin, liesi, jääkaappi jne.) sekä perusajoneuvon (moottori, jarrut jne.) suhteen ratkaisevassa asemassa ovat näiden omat käyttöohjeet. Noudata ehdottomasti.
- ▷ Lisävarusteiden tai erikoisvarusteiden asennus saattaa muuttaa ajoneuvon mittoja, painoa ja ajo-ominaisuuksia. Lisäosat täytyy osittain kirjata ajoneuvopapereihin.
- ▷ Käytä vain ajoneuvolle sallittuja vanteita ja renkaita. Tietoja sallittujen vanteiden ja renkaiden koosta saat ajoneuvon papereista tai kysymällä valtuutetuilta myyjiltä ja huoltokorjaamoilta.
- ▷ Pysäköidessäsi ajoneuvon vedä seisontajarru tiukasti päälle.
- ▷ Jos ajoneuvon teknisesti sallittu kokonaisuudessa on yli 4 t, ylä- tai alamäkeen pysäköitäessä täytyy käyttää pyörän alle asetettavaa kiilaa. Kiila kuuluu vakiovarusteena sellaisiin ajoneuvoihin, joiden kokonaisuudessa on yli 4 t.



- ▷ Kun lähdet ajoneuvosta, sulje aina ovet, ulkoluukut ja ikkunat.
- ▷ Pidä lain edellyttämiä varusteita (esim. ensiapulaatikko, varoitusliivi, varoituskolmio jne.) aina mukana. Vieraan maan vastaavat määräykset ovat voimassa ulkomaanmatkoilla.
- ▷ Ajoneuvoa saa kuljettaa liikenteessä ainoastaan silloin, kun ajoneuvon kuljettajalla on tälle ajoneuvoluokalle voimassa oleva ajolupa.
- ▷ Kun myyt ajoneuvon, luovuta uudelle omistajalle kaikki ajoneuvon ja siihen asennettujen laitteiden käyttöohjeet.

3.3 Liikenneturvallisuus



- ▶ Ennen kuin aloitat matkan, kokeile merkinanto- ja valolaitteiden, ohjauksen ja jarrujen toimivuus.
- ▶ Kun ajoneuvo on seissyt pidemmän ajan (n. 10 kk), tarkistuta jarrut ja kaasulaitteisto valtuutetussa korjaamossa.
- ▶ Varmista jokaisen matkan alkaessa ja myös lyhyiden pysähdysten jälkeen, että astinlauta on kokonaan sisällä.
- ▶ Avaa ja varmista tuulilasin, kuljettajan ikkunan ja apuohjaajan ikkunan pimennysverhot ennen ajoon lähtemistä.



- ▶ Aseta litteäkuvanäyttö ja kuvaruudun pidike perusasentoihinsa ja varmista ne ennen ajoon lähtemistä. Jos kuvaruudun pidike on asennettu TV-kaappiin: Sulje TV-kaappi.
- ▶ Irrota ennen ajoon lähtemistä astianpesualtaan (mikäli tällainen on) irtonainen kansi ja säilytä sitä keittiötilassa tai vaatekaapissa.
- ▶ Sijoita kaikki irralliset ja liikkuvat esineet turvalliseen paikkaan ennen ajoon lähtemistä.
- ▶ Salpaa säädettävät pöydät ennen ajoon lähtemistä.
- ▶ Käännä kaikki käännettävät istuimet ajosuuntaan ja lukitse ne paikalleen ennen ajon alkua. Käännettävien istuinten täytyy olla lukittuina ajosuuntaan ajon aikana.
- ▶ Alkovissa oleskeleminen on ajon aikana kielletty.
- ▶ Henkilöt saavat ajon aikana oleskella vain sallituilla istumapaikoilla (katso kappale 5). Istumapaikkojen sallittu määrä selviää ajoneuvopaperista.
- ▶ Istumapaikoilla on turvavöiden käyttövelvollisuus.
- ▶ Lukitse turvavyö ennen matkan alkua ja pidä turvavyö lukittuna koko matkan ajan.
- ▶ Alle 13 vuotiaat lapset, jotka ovat alle 150 cm:n pituisia, tulee varmistaa ajon ajaksi sopivilla, viranomaisten hyväksymillä turvalaitteilla.
- ▶ Lasten turvalaitteet tulee kiinnittää siihen tarkoitetuille istuinpaikoille. Lasten turvalaitteet on erittäin suositeltavaa sijoittaa takapenkille.
- ▶ **Älä koskaan** sijoita takaperin asennettua lasten turvalaitetta etuistuinten istuimelle, jonka **ilmatyyny on käytössä**. Tämä voi aiheuttaa lapselle **kuoleman** tai **vakavan loukkaantumisen** vaaran.
- ▶ Perusajoneuvo on hyötyajoneuvo (pakettiauto). Aja tämän mukaisesti.
- ▶ Ota ajoneuvon kokonaiskorkeus (kattokuormat mukaan luettuina) huomioon alikuluissa, tunneleissa ja vastaavissa.
- ▶ Katon on oltava talvella puhdas lumesta ja jäältä ennen ajon alkua.
- ▶ Tarkasta säännöllisesti ennen ajon alkua tai 2 viikon välein rengaspaine. Väärä rengaspaine aiheuttaa liiallista kulumista ja saattaa johtaa renkaiden vahingoittumiseen ja jopa rengasrikkoihin. Kuljettaja saattaa menettää ajoneuvon hallinnan (katso luku 14.7).
- ▶ Lämmitintä ei saa käyttää huoltoasemilla. Räjähdyksivaara!
- ▶ Älä käytä lämmitintä suljetuissa tiloissa. Tukehtumisvaara!



- ▷ Jaa ajoneuvon kuorma ennen ajon alkua tasaisesti (katso kappale 4).
- ▷ Huomioi teknisesti suurin sallittu kokonaismassa ja akselikantavuudet lastattaessa ajoneuvoa ja tauoilla, kun lastataan lisää esim. matkatavaroita tai elintarvikkeita (katso ajoneuvopaperit).
- ▷ Sulje ennen ajoa kaikki sisäovet, muutettavat väliseinät, laatikot ja luukut ja varmista ne tarvittaessa. Lukitse jääkaapin oven varmistin.
- ▷ Sulje ikkunat ja kattoluukut ennen ajoon lähtemistä.
- ▷ Sulje ennen ajon alkua kaikki ulkoluukut ja lukitse niiden lukot.
- ▷ Poista ennen matkan aloittamista ulkoiset tuet ja käännä ajoneuvon tuet sisään.



- ▷ Ennen ajon alkua antennit tulee asettaa pysäköintiasentoon.
- ▷ Kiristä pyörien pultit/mutterit ennen ensimmäistä ajoa ja jokaisen pyörän vaihdon jälkeen 50 km:n ajon jälkeen. Tarkista myöhemmin ajoittain, että ne ovat tiukasti kiinni. Kiristyksen vääntömomentti, katso kappale 14.
- ▷ Renkaiden iän tulisi olla enintään 6 vuotta, sillä materiaali haurastuu ajan myötä (katso kappale 14).
- ▷ Renkasiin, pyörien ripustukseen ja ohjaukseen kohdistuu lumiketjuja käytettäessä lisärasitus. Aja lumiketjuja käyttäessäsi hitaasti (korkeintaan 50 km/h) ja ainoastaan teillä, jotka ovat kokonaan lumen peitossa. Ajoneuvo voi muuten vahingoittua.

3.4 Perävaunun käyttö



- ▶ Noudata varovaisuutta kiinnittäessäsi ja irrottaessasi perävaunua. Onnettomuus- ja loukkaantumisvaara!
- ▶ Kun ajoneuvoa siirrellään perävaunun kiinnittämistä tai irrottamista varten, kukaan ei saa oleskella vetoajoneuvon ja perävaunun välissä.

3.5 Kaasulaitteisto

3.5.1 Yleisiä ohjeita



- ▶ Kaasulaitteiston omistaja on vastuussa toistuvien tarkistusten suorittamisesta ja huoltovälien noudattamisesta.
- ▶ Ennen ajon alkua, ajoneuvosta poistuttaessa tai kun kaasulaitteita ei käytetä, kaikki kaasun sulkuventtiilit ja kaasupullon pääsulkuventtiili on suljettava.
- ▶ Tankattaessa, autolautoilla ja autotalissa kaikki kaasukäyttöiset laitteet on kytkettävä pois päältä (varustuksesta riippuen: Lämmitys, liesi, uuni, grilli, jääkaappi). Räjähdyksivaara!
- ▶ Kaasukäyttöistä laitetta ei saa käyttää suljetuissa tiloissa (esim. autotalleissa). Myrkytys- ja tukehtumisvaara!
- ▶ Anna kaasulaitteistoa koskevat korjaukset, huolto ja muutokset vain valtuutetun ammattikorjaamon tehtäviksi.
- ▶ Anna valtuutetun korjaamon tarkastaa kaasulaitteisto ennen käyttöönottoa kansallisten määräysten mukaisesti. Tämä koskee myös rekisteröimättömiä ajoneuvoja. Jos kaasulaitteistossa ilmenee muutoksia, kaasulaitteisto on välittömästi annettava valtuutetun korjaamon tarkastettavaksi.
- ▶ Myös paineenalennusventtiili, kaasuletkut ja pakoputket täytyy tarkastaa. Paineenalennusventtiili ja kaasuletkut on vaihdettava kansallisten määräaikojen sisällä (viimeistään 10 vuoden jälkeen). Ajoneuvon haltija on vastuussa toimenpiteen toimeksiannosta.
- ▶ Kaasulaitteiston viat (kaasun haju, kaasun suuri kulutus) aiheuttavat räjähdysvaaran! Sulje kaasupullon pääsulkuventtiili välittömästi. Avaa ikkunat ja ovet ja tuuleta kunnolla.



- ▶ Kaasulaitteiston viassa: Älä polta, älä sytytä avointa tulta äläkä käytä sähköisiä kytkimiä (valovirrankytkimiä tms.). Tarkasta kaasua johtavien osien ja johdinten läpäisemättömyys vuotopaikanetsintäsuihkeella. Älä tarkasta avotulen avulla.
- ▶ Sisäisiin liitoskappaleisiin saa liittää vain niihin tarkoitettuja laitteita. Mikään laitetta ei saa käyttää ajoneuvon ulkopuolella sen ollessa kytkettynä sisäiseen liitoskappaleeseen.
- ▶ Huolehdi riittävästä tuuletuksesta ennen liedin käyttöönottoa. Avaa ikkuna tai kattoluukku.
- ▶ Ruoan laittaminen ajon aikana on kielletty.
- ▶ Älä käytä kaasukäyttöisiä keitto- ja paistolaitteita lämmitystarkoitukseen.
- ▶ Jos kaasulaitteita on useampia, jokaisella kaasulaitteella on oltava oma sulkuventtiilinsä. Kun yksittäisiä kaasulaitteita ei käytetä, kulloisenkin laitteen sulkuventtiili on suljettava.
- ▶ Liekinvarmistinten on sulkeuduttava minuutin kuluessa kaasuliekin sammumisesta. Tällöin kuuluu napsahdus. Tarkasta toiminto silloin tällöin.
- ▶ Asennetut laitteet on tarkoitettu käytettäväksi ainoastaan propaanitai butaanikaasulla tai näiden sekoituksella. Kaasupaineen säädin sekä kaikki asennetut kaasulaitteet on tarkoitettu käytettäväksi 30 mbar -käyttöpaineella.
- ▶ Propanikaasu voi kaasuuntua jopa -42 °C:ssa, butaanikaasu puolestaan vain enintään 0 °C:ssa. Näiden rajojen tultua ylityiksi kaasupainetta ei enää ole. Butaanikaasu ei sovellu talvikäyttöön.
- ▶ Kaasupullokotelo on tarkoituksensa ja rakenteensa vuoksi ulospäin avoin tila. Vakiona asennettua pakkotuuletusta ei saa peittää tai sulkea. Ulosvirtaavaa kaasua ei muuten voi johtaa ulos.
- ▶ Kaasupullokoteloa ei saa käyttää tavaratilana.
- ▶ Varmista kaasupullokotelo asiattomien pääsylvä. Sulje käynti tätä varten.
- ▶ Kaasupullon pääsulkuventtiilin luo tulee olla vapaa pääsy.
- ▶ Liitä vain kaasulaitteita, jotka on suunniteltu 30 mbar -kaasunpaineelle.
- ▶ Pakoputken on oltava liitetty lämmittimeen ja lämmittimen piippuun tiiviisti ja lujasti. Pakoputkessa ei saa olla vaurioita.
- ▶ Pakokaasujen on päästävä poistumaan ulos ja raittiin ilman on päästävä tulemaan sisään esteettä. Pidä siksi pakokaasun poistoputket ja imuaukot puhtaina ja vapaina (esim. lumesta ja jäädystä). Lumipenkat tai helmat eivät saa olla kiinni ajoneuvossa.

3.5.2 Kaasupullot



- ▶ Käsittele täysiä tai tyhjennettyjä kaasupulloja ajoneuvon ulkopuolella vain, kun pääsulkuventtiili on kiinni ja suojakorkki paikoillaan.
- ▶ Kuljeta kaasupulloja vain kaasupullokotelossa.
- ▶ Aseta kaasupullot kaasupullokoteloon pystyyn.



- ▶ Sido kaasupullot kiinni niin, että ne eivät voi kääntyä tai kaatua.
- ▶ Liitä kaasuletku ilman jännitteitä kaasupulloon.
- ▶ Aseta suojakorkki aina paikalleen, kun kaasupullot eivät ole liitettynä kaasuletkuihin.
- ▶ Sulje kaasupullon pääsulkuventtiili ennen kuin paineenalennusventtiili tai kaasuletku irrotetaan kaasupullost.
- ▶ Ruuvaa kaasuletku irti kaasupullost.
- ▶ Käytä ainoastaan erityisesti ajoneuvokäyttöön tarkoitettuja paineenalennusventtiilejä, joissa on varmuusventtiilit. Muut paineenalennusventtiilit eivät ole sallittuja, ne eivät vastaa kovia kuormituksia.
- ▶ Käytä ainoastaan 11 kg tai 5 kg kaasupulloja. Campingpulloja, joissa on sisäänrakennettu takaiskuventtiili (siniset pullot korkeintaan 2,5 tai 3 kg:n sisällöllä) saa käyttää poikkeustapauksissa varoventtiilin avulla.
- ▶ Ulkokaasulaitteiden letkujen tulee olla mahdollisimman lyhyitä (enint. 150 cm).
- ▶ Älä koskaan sulje pohjassa kaasupullon alla olevia tuuletusaukkoja.

3.6 Sähkölaitteisto



- ▶ Anna vain ammattilaisten tehdä sähkölaitteistoon liittyviä töitä.
- ▶ Ennen kuin teet sähkölaitteiston huoltotöitä, kytke kaikki laitteet ja valaisimet pois päältä, irrota akun liitännät ja ajoneuvo sähköverkosta.
- ▶ Käytä vain alkuperäissulakkeita, jotka vastaavat kooltaa ilmoitettuja arvoja.
- ▶ Vaihda rikkinäiset sulakkeet vain, kun vian syy on tiedossa ja korjattu.
- ▶ Älä koskaan oikosulje tai korjaa sulakkeita.

3.7 Vesilaitteisto



- ▶ Vesisäiliöön tai vesijohtoihin jääneestä vedestä tulee nopeasti juotavaksi kelpaamatonta. Puhdista siksi vesijohtot ja vesisäiliö huolellisesti ennen jokaista ajoneuvon käyttöä. Tyhjennä vesisäiliö ja vesijohtot täysin aina ajoneuvon käytön jälkeen.
- ▶ Desinfioi vesilaitteisto ennen ajoneuvon käyttöä sen oltua kauemmin kuin viikon poissa käytöstä (katso kappale 12).



- ▷ Jollei ajoneuvoa käytetä muutamiin päiviin tai lämmitetä pakkasvaaran aikana, tyhjennä koko vesilaitteisto. Varmista, että paneelissa oleva vesipumppu on kytketty pois päältä. Muuten vesipumppu ylikuumenee ja voi vaurioitua. Jätä vesihanat keskiasentoon auki. Jätä varmuus-/vedenpoistoven-venttiili (jos on) ja kaikki vedenpoistohanat auki. Näin vältetään kiinteästi asennettujen laitteiden ja ajoneuvon pakkasvahingot sekä kerrostumat vettäjohtavissa rakenneosissa.

Katsaus kappaleeseen

Tästä kappaleesta löydät tärkeitä tietoja siitä, mitä täytyy ottaa huomioon ennen ajoon lähtemistä ja mitä täytyy tehdä ennen ajoon lähtemistä.

Kappaleen lopusta löydät tarkastuslistan, johon on vielä koottu tärkeimmät seikat.

4.1 Avain

Ajoneuvon mukana saat seuraavat avaimet:

Kaksi avainta

- virtalukkoon
- kuljettajan ja apuohjaajan oveen
- polttoainesäiliöön

Kaksi avainta

- asunto-osan sisäänkäyntioveen
- juomavesisäiliön täyttöaukkoon
- ulkoluukkuihin

Säilytä aina vara-avain ajoneuvon ulkopuolella. Kirjoita ko. avainnumero muistiin. Jos kadotat avaimen, valtuutettu myyjämme tai korjaamomme voi auttaa.

4.2 Rekisteröinti

Ajoneuvo on rekisteröintivelvollisuuden alainen moottoriajoneuvo. Noudata kansallisia rekisteröintimääräyksiä.

Huomaa, että eräissä maissa vaaditaan EU-rekisterikilven lisäksi erillinen kansallisuustunnus.

4.3 Kuorma



- ▶ Liian suuri kuorma ja väärä rengaspaine saattavat aiheuttaa rengasrikoja. Kuljettaja saattaa menettää ajoneuvon hallinnan (katso luku 14.7).
- ▶ Ajoneuvopapereissa on mainittu suurin sallittu tekninen kokonaisuus tai massa tehtaalla asennettuine erikoisvarusteineen (todellinen massa). Niissä ei ole kuitenkaan mainittu ajoneuvon painoa kuormattuna (katso luku 4.3.1). Oman turvallisuutesi vuoksi suosittelemme, että kuormattu ajoneuvo (kaikkien ajoneuvossa matkan aikana kuljetettavien esineiden ja henkilöiden kanssa) punnitaan ennen ajoon lähtemistä yleisessä ajoneuvovaa'assa.
- ▶ Sovita nopeus kuormaan. Suuri kuorma pidentää jarrutusmatkaa.



- ▷ Ajoneuvopapereissa mainittu sallittu tekninen kokonaisuus (sallittu kokonaispaino) ja suurimmat sallitut akselikantavuudet ei saa ylittyä kuorman takia.
- ▷ Asennettu lisävarustus ja erikoisvarusteet pienentävät kuormaa.

Ota lastauksen aikana huomioon, että kuorman painopiste on mahdollisimman alhaalla. Se voi muussa tapauksessa vaikuttaa ajoneuvon ajo-ominaisuuksiin.

Suurimmat sallitut kuormat

Nimi		Kuormitus (kg)
Alkovivuode		200
Kattokuorma		200
Takatalli ja takaosan tavaratila		200
Polkupyöräteline	2 pyörälle	60
	3 pyörälle	60
E-Bike-polkupyöräteline		100
Taakkateline (AL-KO)		150

4.3.1 Käsitteet



► Tekniikassa käytetään nykyään sanan "paino" sijasta termiä "massa". Jo-
kapäiväisessä kielenkäytössä on "paino" kuitenkin yleisempi. Sen vuoksi
ymmärrättävyyden parantamiseksi käytetään seuraavissa luvuissa ter-
miä "massa" vain kiinteissä ilmauksissa.

Kuormatun ajoneuvon teknisesti sallittu kokonaismassa

Teknisesti sallittu kokonaismassa kuormattuna on paino, jota ajoneuvo ei
saa koskaan ylittää.

Teknisesti sallittu kokonaismassa kuormattuna koostuu **todellisesta mas-
sasta ja kuormasta**.

Lastatun ajoneuvon teknisesti sallittu kokonaismassa kuormattuna (sallittu
kokonaispaino) ilmoitetaan valmistajan toimesta ajoneuvopapereissa.

Todellinen massa

Todellinen massa koostuu ajovalmiin ajoneuvon painosta ja tehtaalla asen-
nettujen erikoisvarusteiden painosta.

Paino ajovalmiina

Paino ajovalmiina on ajovalmiin vakioajoneuvon paino (ilman tehtaalla asen-
nettuja erikoisvarusteita).

Ajovalmiin ajoneuvon paino koostuu seuraavista tekijöistä:

- Tyhjäpaino (tyhjän ajoneuvon paino) tehtaalla asennettu vakiovarustus
mukaan luettuna (ilman tehtaalla asennettuja erikoisvarusteita)
- Kuljettajan paino
- Perusvarustuksen paino

Tyhjäpainoon kuuluvat kaikki voiteluaineet, kuten öljyt ja jäähdytysaineet,
ajoneuvon työkalut ja 90 %:sesti täytetty polttoainesäiliö.

Kuljettajan painoksi lasketaan aina 75 kg, riippumatta kuljettajan todelli-
sesta painosta.

Perusvarustus käsittää kaikki varusteet ja nesteet, jotka ovat ajoneuvon turvallisen ja asianmukaisen käytön kannalta välttämättömiä. Perusvarustuksen paino sisältää:

- Täytetty puhdasvesijärjestelmä
- 90-prosenttisesti täytetty kaasupullo
- Täytetty lämmitysjärjestelmä
- Liitäntäjohdot 230 V:n syötölle
- Täytetty WC-huuhtelujärjestelmä
- Lisääkun kiinnityssarja, jos lisäakku on mahdollinen

Jätevesisäiliö ja septitankki ovat tyhjiä.

Esimerkki perusvarustuksen laskemisesta

Vesisäiliö ajotilassa, 100 l (ylivuotoputki auki)	100 kg
Alumiinikaasupullo	+ 11,5 kg
Kuumavesiboileri 20 l	+ 20 kg
230 V:n liitäntäjohto	+ 4 kg
Summa	= 135,5 kg

Ajovalmiin ajoneuvon massa ja todellinen massa on ilmoitettu ajoneuvopereissa (esim. 2900/2950 kg).

Kuorma

Kuorma koostuu seuraavista seikoista:

- Normaali kuorma
- Lisävarusteet
- Henkilökohtaiset varusteet



- ▷ Ajoneuvon kuormaa voidaan lisätä pienentämällä todellista massaa. Tätä varten on esimerkiksi sallittua tyhjentää nestesäiliöitä tai ottaa kaasupullot pois ajoneuvosta.

Kuorman yksittäisten osien selitykset löydät seuraavasta tekstistä.

Normaali kuorma

Normaali kuorma on paino, jonka valmistaja on tarkoittanut matkustajille. Normaali kuorma tarkoittaa: Jokaiselle valmistajan tarkoittamalle paikalle lasketaan 75 kg:n paino, riippumatta matkustajien todellisesta painosta. Kuljettajan paikka sisältyy jo ajovalmiin ajoneuvon painoon ja sitä ei saa laskea mukaan.

Istuinpaikkojen lukumäärä ilmoitetaan valmistajan toimesta ajoneuvopereissa.

Lisävarusteet

Lisävarusteluun kuuluvat lisävarusteet ja erikoisvarustus. Esimerkkejä lisävarustelusta ovat:

- Perävaunun vetokoukku
- Markiisi
- Polkupyörä- tai moottoripyöräteline
- Satelliittilaitteisto
- Mikroaaltouuni

Erilaisten erikoisvarustusten painot ilmoitetaan kappaleessa 16, tai ne saa selville valmistajalta.

Henkilökohtaiset varusteet

Henkilökohtainen varustus käsittää kaikki ajoneuvossa kuljetettavat esineet, jotka eivät kuulu tavalliseen kuormaan tai lisävarustukseen. Henkilökohtaisiin varustuksiin kuuluu esimerkiksi:

- Elintarvikkeet
- Astiat
- Televisio
- Radio
- Vaatteet
- Vuodevaatteet
- Leikkikalut
- Kirjat
- WC-tarvikkeet

Henkilökohtaiseen varustukseen kuuluvat näiden sijoituspaikasta riippumatta lisäksi:

- Eläimet
- Polkupyörät
- Veneet
- Surffilaudat
- Urheiluvarusteet

Henkilökohtaisiin varustuksiin valmistajan tulee ottaa huomioon vähintään seuraavan kaavan mukaan selvitettävä paino:

Kaava Vähimmäismassa M (kg) = $10 \times N + 10 \times L$

Selitys N = valmistajan määrittelemä henkilöiden maksimilukumäärä, kuljettaja mukaan luettuna

L = ajoneuvon kokonaispituus metreinä

4.3.2 Kuorman laskeminen



- ▶ Kuorman laskeminen tehtaalla tapahtuu osittain summittaisten painojen perusteella. Teknisesti sallittua kokonaispainoa kuormattuna ei saa turvallisuussyistä koskaan ylittää.
- ▶ Ajoneuvopapereissa on mainittu suurin sallittu tekninen kokonaismassa tai massa tehtaalla asennettuine erikoisvarusteineen (todellinen massa). Niissä ei ole kuitenkaan mainittu ajoneuvon painoa kuormattuna (katso luku 4.3.1). Oman turvallisuutesi vuoksi suosittelemme, että kuormattu ajoneuvo (kaikkien ajoneuvossa matkan aikana kuljetettavien esineiden ja henkilöiden kanssa) punnitaan ennen ajoon lähtemistä yleisessä ajoneuvovaa'assa.

Kuorma (katso luku 4.3.1) on seuraavien painojen välinen painoero

- teknisesti sallittu kokonaispaino kuormattuna ja
- todellinen massa.

Esimerkki kuorman määrittämisestä

	Laskennallinen paino kiloina (kg)	Laskelma
Teknisesti sallittu kokonaismassa ajoneuvopaperien mukaisesti	5000	
Todellinen massa, mukaan lukien ajoneuvopaperien mukainen perusvarustus	- 4300	
Tulee sallittuna kuormana	700	

Kuorman laskeminen teknisesti sallitun kuormatun kokonaismassan ja valmistajan antaman todellisen massan erosta on vain teoreettinen arvo.

Vain kun ajoneuvo täytetyillä säiliöillä (polttoaine ja vesi), täytetyillä kaasupulloilla ja koko lisävarustuksella punnitaan yleisessä ajoneuvovaa'assa, voi todellisen kuorman selvittää.

Toimi seuraavasti:

- Aja ajoneuvo ensin vain etupyörillä vaa'alle ja punnitse.
- Aja lopuksi ajoneuvo takapyörillä vaa'alle ja punnitse.

Yksittäiset arvot antavat tämänhetkisen akselikantavuuden. Nämä ovat ajoneuvon oikean kuormauksen kannalta tärkeitä (katso luku 4.3.3). Arvojen summa antaa ajoneuvon tämänhetkisen painon.

Teknisesti sallitun kuormatun kokonaismassan ja ajoneuvon punnitun painon erotus antaa todellisen kuorman.

Siitä taas voi selvittää henkilökohtaiselle varustukselle jäävän painon:

- Selvitä mukana matkustavien henkilöiden paino ja vähennä todellisen kuorman arvosta.

Tuloksena on paino, jonka voi kuormata henkilökohtaisilla varusteilla.

4.3.3 Ajoneuvon oikea lastaaminen



- ▶ Teknisesti sallittua kokonaispainoa kuormattuna ei saa turvallisuussyistä koskaan ylittää.
- ▶ Jakaa kuorma tasaisesti ajoneuvon vasemmalle ja oikealle puolelle.
- ▶ Jaa kuorma tasaisesti molemmille akseleille. Ota huomioon ajoneuvopapereissa mainittu akselikantavuus. Ota lisäksi huomioon renkaiden sallittu kantavuus (katso kappale 14).
- ▶ Taka-akselin takana olevat painavat kuormat voivat keventää etuakselin kuormaa vipuvaikutuksella ($\frac{1}{2} \frac{1}{2}$). Tämä koskee erityisesti suurta peräylitystä, jos takatelineessä kuljetetaan moottoripyörää tai jos takaosan tavaratila on raskaasti kuormattu. Etuakselin keveneminen vaikuttaa kielteisesti etenkin etuvetoisten ajoneuvojen ajo-ominaisuuksiin.
- ▶ Sijoita kaikki esineet niin, etteivät ne pääse liukumaan.
- ▶ Sijoita raskaat esineet (etuteltta, säilykkeet ym.) lähelle akseleita. Raskaiden esineiden säilyttämiseen sopivat ennen kaikkea alhaalla sijaitsevat säilytystilat, joiden ovi ei aukea ajosuuntaan.
- ▶ Pinoa kevyemmät esineet (vaatteet) yläkaapistoihin.
- ▶ Polkupyörätelineeseen saa asettaa vain polkupyöriä (maks. 3 kpl).

Suuriin säilytystiloihin, esim. takatalliin, mahtuu myös painavia esineitä (esim. skootteri). Taka-akselin akselikantavuus ylittyy tällöin.

Yksittäisiä akseleita ei saa ylikuormittaa missään tapauksessa. Sen vuoksi on tärkeää mille etäisyydelle akseleista kuorma sijoitetaan.

Kuorman oikean jakamisen selvittämisessä tarvitaan vaaka, mittanauha, taskulaskin ja hieman aikaa.

Kahdella yksinkertaisella kaavalla voi laskea, miten kuorman paino vaikuttaa akseleihin:

Kaavat $A \times G : R = \text{paino taka-akselilla}$
 $\text{Paino taka-akselilla} - G = \text{paino etuakselilla}$

Selitys A = tavaratilan ja etuakselin välimatka cm:ssä
 G = kuorman paino tavaratilassa kg:ssa
 R = ajoneuvon akseliväli cm:ssä



▷ Mittaa ajoneuvon ulkopuolella välimatka eturenkaan keskeltä tavaratilan keskelle tai takarenkaan keskelle vaakasuoraan.

Akselikantavuuden laskeminen:

- Tavaratilan ja etuakselin välimatka (A) ja tavaratilan kuorman paino (G) kerrotaan ja sen tulos jaetaan akselivälillä (R). Siitä saadaan paino, jolla tavaratilan kuorma kuormittaa taka-akselia. Laita muistiin tämä paino ja tavaratila.
- Seuraavassa vaiheessa tavaratilan paino (G) vähennetään edellä lasketusta painosta. Jos erotus tuottaa **positiivisen** arvon (esimerkki 1), se tarkoittaa, että etuakselin kuormitus **kevenee** tämän verran. Jos erotus tuottaa **negatiivisen** arvon (esimerkki 2), se tarkoittaa, että etuakselin kuormitus **nousee** tämän verran. Laita myös tämä arvo muistiin.
- Laske samalla tavalla ajoneuvon kaikkien tavaratilat.
- Viimeisessä vaiheessa lisää kaikki taka-akselille lasketut painot taka-akselin kuormaan ja lisää etuakselille lasketut painot etuakselin kuormaan tai vähennä siitä.
 Taka-akselin ja etuakselin kuorman selvittäminen kuvataan luvussa 4.3.3.

Jos laskettu arvo ylittää sallitun akselipainon, tulee kuorma sijoittaa muualle.

Jos etuakselia kuormitetaan liikaa, renkaiden pito (vääntö) tiellä huononee, erityisesti etuvetoisilla ajoneuvoilla. Sijoita kuorma muualle myös tässä tapauksessa.

Esimerkkilaskelma

		Esimerkki 1	Esimerkki 2
Etäisyys etuakselista	A	(A1) 450 (cm)	(A2) 250 (cm)
Paino tavaratilassa	G	x 100 (kg)	x 50 (kg)
Ajoneuvon akseliväli	R	÷ 325 (cm)	÷ 325 (cm)
Taka-akselin kuormitus (lisätään akselikantavuuteen)		138,5 (kg)	38,5 (kg)
Paino tavaratilassa		- 100 (kg)	- 50 (kg)
Etuakselin kuormituksen kevennys (vähennetään akselikantavuudesta)		38,5 (kg)	
Etuakselin kuormitus (lisätään akselikantavuuteen)			-11,5 (kg)

4.3.4 Takatalli/takaosan tavaratila



- ▶ Tavaratiloja ja takatalleja ei saa käyttää ihmisten tai eläinten nukkuma- tai oleskelutiloina. Näissä tiloissa ei ole pakkotuuletusta. Niissä on tukehtumisvaara hapenpuutteen ja lämmityksen poistoilman takia.
- ▶ Takatallia/takaosan säilytystilaa lastattaessa on huomioitava sallitut akselikantavuudet ja teknisesti sallittu kokonaisuudessa.
- ▶ Takatallin/takaosan säilytystilan suurin sallittu kuormitus on 200 kg. Älä ylitä taka-akselin sallittua kantavuutta.
- ▶ Ota huomioon: Kun takatallia tai (mallista riippuen) takaosan tavaratila **kuormitetaan** maksimaalisesti, **kevenee** etuakselin kuorma vipuvaikutuksen vuoksi. Ajo-ominaisuudet huononevat.



- ▷ Ajoneuvon varustelusta riippuen on takatalliin tai takaosan tavaratilaan asennettu kiinnityskiskot kiinnityssilmukoilla. Varmista kuorma aina kiinnityssilmukoilla. Käytä varmistamiseen kiristysnauhoja tai tarvittaessa kiinnitysverkkoja, älä koskaan käytä kuminauhaa.
- ▷ Tarkasta kiinnityssilmukoiden pito kiinnityskiskolla ennen kuin kiinnität kuorman. Jos kiinnityssilmukka ei ole pitävästi kiinnityskiskolla, voi jyrkät kaarreohjaukset tai jarrutukset aiheuttaa kuorman siirtymisen ja vapautumisen.
- ▷ Jaa kuorma tasaisesti. Liian korkea pistekuorma vahingoittaa lattiaa.
- ▷ Jos takaosan tavaratilassa on käytettävissä alusta: Varmista, että alusta on lukittunut.
- ▷ Käytä kauppijaasi pidikejärjestelmää, kun takatallissa kuljetetaan kaksipyöräisiä.

4.3.5 Kaksoispohja



- ▶ Kaksoispohjaa kuormattaessa on huomioitava sallitut akselikantavuudet ja teknisesti sallittu kokonaisuudessa.



- ▷ Jaa kuorma tasaisesti. Liian korkea pistekuorma vahingoittaa lattiaa.

4.3.6 Polkupyöräteline (erikoisvarustus)



- ▶ Polkupyörätelinettä lastattaessa on huomioitava sallitut akselikantavuudet ja teknisesti sallittu kokonaisuudessa.
- ▶ Kokonaisleveyttä 2,55 m ei saa ylittää. Säädä polkupyörien kiinnitykset vastaavasti. Ulkonevat kohdat sivuilla ja takana on merkittävä vastaavien maakohtaisten määräysten mukaisesti.
- ▶ Polkupyörätelineeseen saa asettaa vain polkupyöriä (maks. 3 kpl).
- ▶ Kiinnitä polkupyörät tähän tarkoitetuilla hihnoilla ja tarkasta niiden tukeva kiinnitys muutaman kilometrin ajon jälkeen.
- ▶ Tarkasta polkupyörien kiinnitys ensimmäisten 10 km:n ajon jälkeen ja sen jälkeen jokaisella tauolla.
- ▶ Älä käytä polkupyörätelinettä tavaratelineenä tai tikkaina.



- ▷ Polkupyörätelinettä käytetään vain polkupyörien kuljettamiseen.
- ▷ Valmistajan ilmoittamaa kokonaispainoa ei saa ylittää.
- ▷ Rekisterikilpeä ja takavaloja ei saa peittää.
- ▷ Polkupyörätelineen suurin kantavuus on 60 kg.
- ▷ Ota painopiste huomioon kuormatessasi polkupyörätelinettä. Jos polkupyörätelineeseen laitetaan vain **yksi** polkupyörä, polkupyörä on laitettava mahdollisimman lähelle ajoneuvon seinää.
- ▷ Ajoon ei saa lähteä polkupyöräteline auki ilman polkupyöriä.
- ▷ Tarkasta ennen jokaista ajoon lähtöä:
Onko polkupyöräteline on käännetty asianmukaisesti kiinni, jos siinä ei ole polkupyöriä?
Ovatko polkupyörät on kiinnitetty kunnolla polkupyörätelineen hihnoilla?

Polkupyörien kuormaaminen polkupyörätelineeseen

Ota painopiste huomioon kuormatessasi polkupyörätelinettä. Polkupyörien painopisteen täytyy olla hyvin lähellä ajoneuvon takaseinää. Kuormaa polkupyöräteline aina sisältä ulospäin.

Näin polkupyörä kuormataan oikein:

- Mallista riippuen käännä polkupyöräteline alas tai vedä se ulos.
- Aseta painavin polkupyörä suoraan takaseinälle.
- Aseta kevyemmät polkupyörät polkupyörätelineeseen keskelle ja ulko-reunalle.
- Kiinnitä kunkin polkupyörän etu- ja takarengas polkupyörätelineen pidikelenkeillä.
- Kiinnitä lisäksi uloin polkupyörä polkupyörätelineen mallista riippuen pidikesangalla tai pidikevarrella tai välikkeellä.

Jos polkupyörätelineeseen laitetaan vain **yksi** polkupyörä, polkupyörä on laitettava mahdollisimman lähelle takaseinää.

Polkupyöräteline, ei laskettava



- ▷ Huomioi lisäksi valmistajan käyttöohje.



Kuva 1 Polkupyöräteline, ei laskettava

Polkupyörätelineellä voidaan kuljettaa mukavasti 2 tai 3 polkupyörää malista riippuen.

Polkupyörien kuormaaminen:

- Käännä kääntösanka alas.
- Aseta pyörät telineeseen ja kiinnitä ne Quick-hihnoilla.
- Kiinnitä välike uloimman polkupyörän runkoon.

Polkupyöräteline, laskettava



- ▷ Huomioi lisäksi valmistajan käyttöohje.

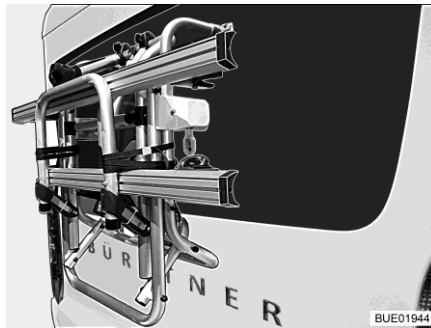

Kuva 2 Polkupyöräteline, ylös käännetty

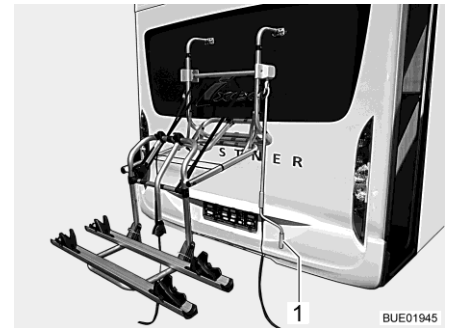

Kuva 3 Polkupyöräteline, laskettu

Polkupyörätelineen (Kuva 2) avulla voidaan kuljettaa mukavasti 2 polkupyörää. Laajennus 3 polkupyörälle on mahdollinen. Polkupyörätelinettä voidaan nostaa ja laskea taljajärjestelmän avulla. Taljajärjestelmä tuo polkupyörät muutamassa sekunnissa sopivalle korkeudelle.

Polkupyörien kuormaaminen:

- Aseta käsikampi (Kuva 3,1) polkupyörätelineeseen ja laske polkupyöräteline sopivalle korkeudelle.
- Aseta pyörät telineeseen ja kiinnitä ne Quick-hihnoilla.
- Kiinnitä Bike-Block-välike uloimman polkupyörän runkoon.
- Nosta polkupyörätelinettä käsikammella.

4.3.7 Bike/E-Bike-polkkupyöräteline (erikoisvarustus)



- ▶ Polkkupyörätelinettä lastattaessa on huomioitava sallitut akselikantavuudet ja teknisesti sallittu kokonaisuudessa.
- ▶ Kokonaisleveyttä 2,55 m ei saa ylittää. Säädä polkkupyörien kiinnitykset vastaavasti. Ulkonevat kohdat sivuilla ja takana on merkittävä vastaavien maakohtaisten määräysten mukaisesti.
- ▶ Lukitse polkkupyöräteline ajoasentoon ennen ajoa.
- ▶ Kiinnitä polkkupyörät tähän tarkoitetuilla hihnoilla ja tarkasta niiden tukeva kiinnitys muutaman kilometrin ajon jälkeen.
- ▶ Tarkasta polkkupyörien kiinnitys ensimmäisten 10 km:n ajon jälkeen ja sen jälkeen jokaisella tauolla.
- ▶ Älä käytä polkkupyörätelinettä tavaratelineenä tai tikkaina.



- ▷ Polkkupyöräteline on tarkoitettu vain polkkupyörien ja sähköavusteisten polkkupyörien (E-Bike, Pedelec) kuljettamiseen.
- ▷ Valmistajan ilmoittamaa kokonaispainoa ei saa ylittää.
- ▷ Rekisterikilpeä ja takavaloja ei saa peittää.
- ▷ Polkkupyörätelineen suurin kantavuus on 80 kg.
- ▷ Ota painopiste huomioon kuormatessasi polkkupyörätelinettä. Jos polkkupyörätelineeseen laitetaan vain **yksi** polkkupyörä, polkkupyörä on laitettava mahdollisimman lähelle ajoneuvon seinää.
- ▷ Tarkista polkkupyörätelineen pyöräpidikkeiden ja pidikevarsien oikea säätö ennen polkkupyörien kiinnittämistä. Säädä tarvittaessa pyöräpidikkeet ja pidikevarret polkkupyörälle sopivaksi.
- ▷ Ajoon ei saa lähteä polkkupyöräteline auki ilman polkkupyöriä.
- ▷ Tarkasta ennen jokaista ajoon lähtöä:
Onko polkkupyöräteline on käännetty asianmukaisesti kiinni, jos siinä ei ole polkkupyöriä?
Ovatko polkkupyörät on kiinnitetty kunnolla polkkupyörätelineen hihnoilla?
- ▷ Jos polkkupyörätelineessä on latausyksikkö:
Onko latausjohdot kiinnitetty kunnolla? Latausjohdot voivat muuten repeytyä irti.

Polkkupyörien kuormaaminen polkkupyörätelineeseen

Ota painopiste huomioon kuormatessasi polkkupyörätelinettä. Polkkupyörien painopisteen täytyy olla hyvin lähellä ajoneuvon takaseinää. Kuormaa polkkupyöräteline aina sisältä ulospäin.

Näin polkkupyörä kuormataan oikein:

- Aseta painavin polkkupyörä suoraan takaseinälle.
- Sijoita kevyempi polkkupyörä polkkupyörätelineeseen ulkoreunalle.
- Kiinnitä kunkin polkkupyörän etu- ja takarengas polkkupyörätelineen pidikelenkeillä.
- Kiinnitä jokainen polkkupyörä pidikevarrella.

Jos polkkupyörätelineeseen laitetaan vain **yksi** polkkupyörä, polkkupyörä on laitettava mahdollisimman lähelle takaseinää.

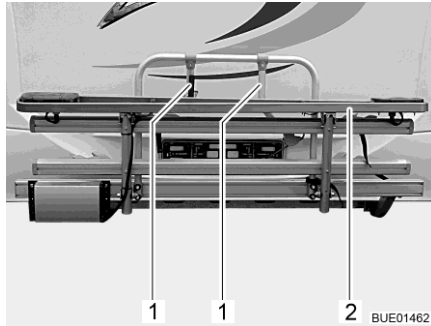

Kuva 4 E-Bike-polkkopyöräteline

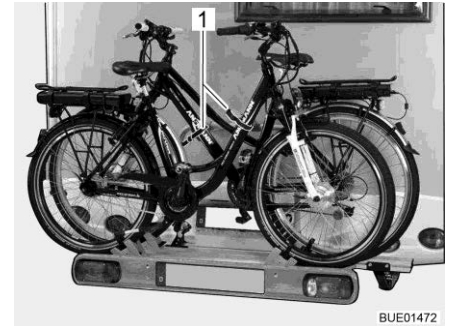

Kuva 5 Sähköpolkkopyörän sijoitus

- Avaa hihnat ja taita E-Bike-polkkopyöräteline (Kuva 4,2) alas.
- Nosta ensimmäinen sähköpolkkopyörä polkkopyörätelineelle ja aseta pyöräpidikkeisiin (etupyörä osoittaa vasemmalle).
- Käännä lyhyempi pidikevarsi (Kuva 4,1) ulos ja kiinnitä sähköpolkkopyörän eturunkoputki (Kuva 5,1) hihnalla.
- Kiinnitä molemmat pyörät hihnoilla pyöräpidikkeisiin.
- Nosta toinen sähköpolkkopyörä polkkopyörätelineelle ja aseta pyöräpidikkeisiin (etupyörä osoittaa oikealle).
- Käännä pidempi pidikevarsi (Kuva 4,1) ulos ja kiinnitä sähköpolkkopyörän eturunkoputki (Kuva 5,1) hihnalla.
- Kiinnitä molemmat pyörät hihnoilla pyöräpidikkeisiin.
- Voit kiinnittää myös kolmannen sähköpolkkopyörän pyöräpidikkeeseen.
- Tarkista, että kaikki sähköpolkkopyörät on kiinnitetty kunnolla.

4.3.8 Irrotettava taakkateline AL-KO (erikoisvarustus)



- ▶ Älä ylitä taka-akselin kantavuutta.
- ▶ Taka-akselin takana olevat painavat kuormat voivat keventää etuakselin kuormaa vipuvaikutuksella ($\frac{1}{2} \frac{1}{2}$). Tämä koskee erityisesti suurta peräylitystä, jos takatelineessä kuljetetaan moottoripyörää tai jos takaosan tavaratila on raskaasti kuormattu. Etuakselin keveneminen vaikuttaa kielteisesti etenkin etuvetoisten ajoneuvojen ajo-ominaisuuksiin.
- ▶ Kiinnitä kuorma aina liikenneturvallisuuden edellyttämällä tavalla ja estä sitä putoamasta.
- ▶ Kuorma ei saa ylittää ajoneuvon maksimileveyttä. Taakkatelineen valaistus ja rekisterikilpi eivät saa jäädä piiloon kuorman taakse.
- ▶ Taakkatelineen asennukseen ja irrottamiseen tarvitaan aina 2 henkilöä.
- ▶ Taakkatelineessä ei saa olla kuormaa asennuksen ja irrotuksen aikana.



- ▶ Taakkatelinettä ja perävaunun vetokoukkuja ei saa käyttää samanaikaisesti.



- ▷ Taakkatelineelle on myönnetty on EY-käyttölupa. Merkintä ajoneuvon papereissa ei ole tarpeen. Pidä asennus- ja käyttöohje mukana.
- ▷ Anna sopimuskumppanisi tai huoltoliikkeesi asentaa taakkateline.
- ▷ Noudata maakohtaisia määräyksiä.
- ▷ Huomioi lisäksi valmistajan käyttöohje.

Taakkatelineeseen voi kiinnittää korkeintaan 150 kg:n painoisen kuorman (esim. moottoripyörän tai skootterin). Irrota taakkateline aina käytön jälkeen.

- Asentaminen:**
- Vedä seisontajarru päälle.
 - Aseta kannattimet korin vasemmalla ja oikealla puolella oleviin pidikkeisiin ja työnnä ne kokonaan sisään.
 - Sulje lukkovipu. Paina ja kierrä lukkovipua.
 - Sulje tukiputkien kiristimet.
 - Työnnä kiinnitysosat vasemmalla ja oikealla puolella olevien kannattimien ja pidikkeiden aukkoihin, ja kiinnitä ne jousisokilla.
 - Luo sähköliitäntä taakkatelineen ja ajoneuvon välille.
 - Tarkasta, että taakkateline on kiinnitetty oikein ajoneuvoon ja että valot toimivat.

- Purkaminen:**
- Vedä seisontajarru päälle.
 - Erotta sähköliitäntä taakkatelineen ja ajoneuvon väliltä.
 - Irrota jousisokat vasemmalta ja oikealta puolelta kiinnitysosista ja nosta kiinnitysosat irti pidikkeistä.
 - Avaa tukiputkien kiristimet.
 - Avaa lukkovivut. Paina ja kierrä lukkovipua.
 - Irrota kannattimet korissa olevista pidikkeistä.

Asennuksen edellytykset

Jos ajoneuvoon aiotaan asentaa taakkateline, ajoneuvon korin vasemmalle ja oikealle puolelle on asennettava kaksi sinkittyä pidikeputkea. Nämä toimivat taakkatelineen pidikkeinä.

4.4 Perävaunun käyttö



- ▶ Noudata varovaisuutta kiinnittäessäsi ja irrottaessasi perävaunua. Onnettomuus- ja loukkaantumisvaara!
- ▶ Kun ajoneuvoa siirrellään perävaunun kiinnittämistä tai irrottamista varten, kukaan ei saa oleskella vetoajoneuvon ja perävaunun välissä.
- ▶ Huomioi matkailuauton sallitut tuki- ja taka-akselikantavuudet. Tarkasta taka-akselikantavuus ajoneuvopapereista.



- ▷ Työntöjarrullinen perävaunu: Älä kiinnitä tai irrota perävaunua työntöjarrun ollessa päällä.
- ▷ Vetokoukku irrotettavalla kuulalla: Jos kuulaa pidike on kiinnitetty väärin, perävaunu saattaa riistäytyä irti. Noudata perävaunun vetokoukun käyttöohjetta.
- ▷ Jos ajoneuvossa on ilmajousitus: Perävaunun vetokoukun kuulapään ja tien välisen etäisyyden on oltava kuormitetussa tilassa 350 – 420 mm.

Sallittu tukikantavuus on 80 kg.

4.5 Perävaunun vetokoukku (erikoisvarustus)



- ▶ Katso perävaunun vetokoukku asennettaessa suurin sallittu tukikantavuus ajoneuvopapereista.
- ▶ Kiristä perävaunun vetokoukun kiinnitysruuvit 1000 käyttötunnin jälkeen.



- ▷ Taakkatelinettä ja perävaunun vetokoukku ei saa käyttää samanaikaisesti.



- ▷ Jos perävaunun vetokoukku asennetaan jälkikäteen, asentaminen edellyttää vastaavaa merkintää ajoneuvopapereissa. Tarvittavat asiakirjat ovat mukana perävaunun vetokoukussa.
- ▷ Jos perävaunun vetokoukku on asennettu tehtaalla, se on merkitty valmiiksi ajoneuvopapereihin. Pidä tarvittavat asiakirjat aina mukana ajoneuvossa.
- ▷ Huomioi lisäksi valmistajan käyttöohje.



Kuva 6 Perävaunun vetokoukku, irrotettava

Merkintä ajoneuvopapereihin

Anna sopimuskumppanisi tai huoltoliikteesi asentaa lisärakenteet. He huolehtivat puolestasi myös muodollisuuksista.

4.6 Sähköisesti toimiva astinlauta



- ▶ Varmista jokaisen matkan alkaessa ja myös lyhyiden pysähdysten jälkeen, että astinlauta on kokonaan sisällä.
- ▶ Älä seiso suoraan astinlaudan kääntöalueella, kun astinlauta ajaa sisään tai ulos.
- ▶ Astu astinlaudalle vasta, kun se on ajanut kokonaan ulos. Loukkaantumisvaara!
- ▶ Älä koskaan nosta tai laske ihmisiä tai kuormia astinlaudalla.



- ▷ Huomaa erikokoiset askelkorkeudet ja ulostulossa tukeva ja tasainen alusta.
- ▷ Älä rasvaa tai öljyä astinlaudalla laakereita tai niveliä (katso kappale 12).



- ▷ Painike astinlaudalla käyttämistä varten on ajoneuvon sisällä sisäänkäyntioven luona.
- ▷ Kun astinlauta ei liikkunut sisään tarpeeksi eikä lukittunut ja virta laiteeseen päälle, palaa kojelaudassa punainen merkkivalo.
- ▷ Noudata astinlaudalla olevaa varoitusta.

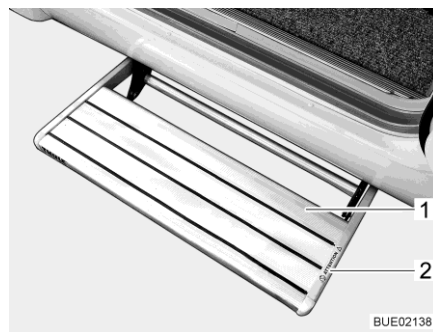

- 1 Astinlauta
- 2 Varoitus "Puristumisvaarasta"

Kuva 7 Astinlauta

Ajoneuvoissa on yksiaskelmainen, sähköisesti liikkuva astinlauta.

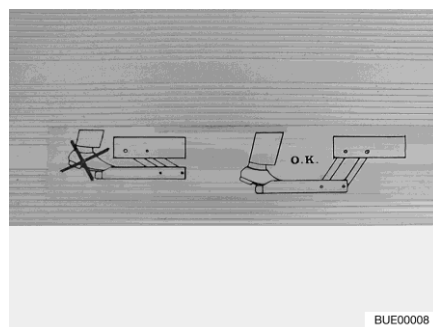

Kuva 8 Astinlaudalla varoitus

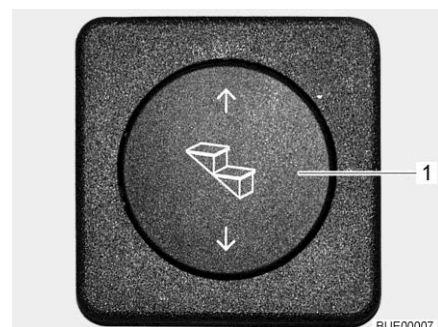

Kuva 9 Astinlaudalla käyttöpainike

Aja astinlauta kokonaan ulos ennen sille astumista (Kuva 8).

- Ulos ajaminen:**
- Paina käyttöpainiketta (Kuva 9,1) alas ja pidä se painettuna (vähintään 3 sekuntia) kunnes astinlauta on ajettu kokonaan ulos.

- Sisään ajaminen: ■ Paina käyttöpainiketta (Kuva 9,1) ylös kunnes astinlauta on ajettu kokonaan sisään.

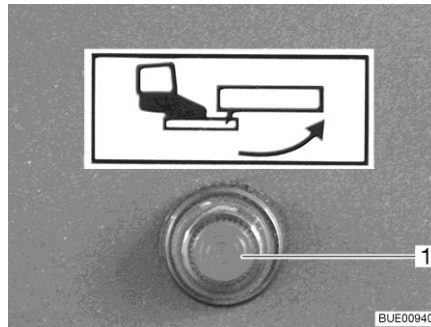

Kuva 10 Merkkivalo

Kun sytytys kytketään päälle ja astinlauta on ulkona, kojelaudan merkkivalo (Kuva 10,1) loistaa.

4.7 TV-vastaanotin (erikoisvarustus)



- ▶ Aseta litteäkuvanäyttö ja kuvaruudun pidike perusasentoihinsa ja varmista ne ennen ajoon lähtemistä. Jos kuvaruudun pidike on asennettu TV-kaappiin: Sulje TV-kaappi.
- ▶ Tarkasta ennen jokaista ajoonlähtöä, että antenni on pysäköintiasennossa. Onnettomuusvaara! Pysäköintiasento tarkoittaa: Antenni osoittaa taaksepäin, on kokonaan laskettu ja salvattu tähän asentoon.



- ▷ Lisätietoja litteäkuvanäytön asettamisesta, katso kappale 7.

4.8 Lisäosien varmistaminen



- ▶ Onnettomuuden sattuessa tai hätäjarrutuksessa voivat irtonaiset lisäosat vahingoittaa ajoneuvossa istuvia. Varmista irtonaiset lisäosat ennen ajoa vastaaviin pidikkeisiin tai säilytä niitä turvallisessa paikassa ajoneuvossa.



- ▷ Varmistamattomat luukut ja ovet voivat avautua ajon aikana ja vaurioittaa sisustuksen osia. Varmista kaikki luukut ja ovet ennen ajoa.

Lisäosat

Lisäosia ovat esimerkiksi vuoteen levennys, tikkaat tai pöydän jatkokappaleet.

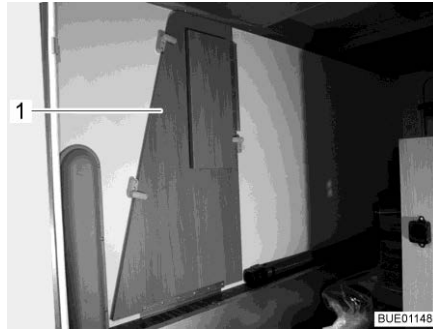

Kuva 11 Vuoteen levennys takatalissa



Kuva 12 Tikkaat vaatekaapissa

Lisäosien varmistaminen:

- Aseta lisäosat (Kuva 11,1 ja Kuva 12,1) niille tarkoitettuihin pidikkeisiin ja varmista ne vastaavilla kiinnitysvälineillä.
- Jos lisäosalle ei ole pidikettä, säilytä lisäosaa säilytystiloissa, joiden ovet eivät avaudu ajosuuntaan päin (esim. vaatekaappi tai takaosan tavaratila).

Ovet ja luukut

Ovia ovat esimerkiksi sisäovet ja väliseinät. Huonekalujen luukut katso luku 7.4.



Kuva 13 Suihkuseinä

Ovien varmistaminen:

- Varmista ovet ja väliseinät (Kuva 13,1) vastaavilla lukituksilla tai kiinnitysvälineillä.

4.9 Lumiketjut (erikoisvarustus)



- ▷ Asenna lumiketjut vain, jos renkaan ja ajoneuvon korin välinen etäisyys on vähintään 50 mm.
- ▷ Renkasiin, pyörien ripustukseen ja ohjaukseen kohdistuu lumiketjuja käytettäessä lisärasitus. Aja lumiketjuja käyttäessäsi hitaasti (korkeintaan 50 km/h) ja ainoastaan teillä, jotka ovat kokonaan lumen peitossa. Ajoneuvo voi muuten vahingoittua.
- ▷ Huomioi lumiketjujen valmistajan asennusohjeet.
- ▷ Älä asenna lumiketjuja kevytmetallivanteille.

Käytä ainoastaan sopivia lumiketjuja:

Renkaiden koko	Lumiketjujen koko
215/70 R 15 C	230
225/75 R 16 C	245

Lumiketjujen käytössä pätevät kussakin maassa voimassaolevat määräykset.

- Kiinnitä lumiketjut aina vetäviin pyöriin.
- Tarkista lumiketjujen kiristys muutaman metrin ajon jälkeen.

4.10 Liikenneturvallisuus



- ▶ Tarkasta säännöllisesti ennen ajon alkua tai 2 viikon välein rengaspaine. Väärä rengaspaine aiheuttaa liiallista kulumista ja saattaa joutaa renkaiden vahingoittumiseen ja jopa rengasrikkoihin. Kuljettaja saattaa menettää ajoneuvon hallinnan (katso luku 14.7).

Käy tarkastuslista läpi ennen matkan alkua:

Perusajoneuvo

Nro	Tarkastus	Tarkastettu
1	Kaikki ajoneuvopaperit ovat mukana	
2	Renkaat tai rengaspaine asianmukaisessa kunnossa	
3	Ajoneuvon valot, jarru- ja peruutusvalot toimivat	
4	Moottorin, vaihteiston ja servo-ohjauksen öljyntaso on tarkastettu	
5	Jäähdytysainetta ja nestettä ikkunanlasien pesujärjestelmää varten on täytetty	
6	Jarrut toimivat	
7	Jarrut reagoivat tasaisesti	
8	Ajoneuvo pysyy jarrutettaessa ajolinjalla	

Asunto-osa ulkopuolelta

9	Markiisi on rullattu kokonaan sisään	
10	Katolla ei lunta eikä jäätä (talvella)	
11	Ulkoliitännät on irrotettu ja johdot pakattu	
12	Ulkoiset tuet poistettu	
13	Kiinnitetyt nostotuet käännetty sisään ja varmistettu	
14	Pyörän alle asetettavat kiilat irrotettu ja laitettu pois	
15	Astinlauta on ajettu sisään (huomaa merkkivalo)	
16	Ulkoluukut ovat kiinni ja lukittu	
17	Takimmainen sisäänkäyntiovi on lukittu	
18	Ajoneuvon kokonaiskorkeus kuormattu kattoteline mukaan luettuna on todettu ja merkitty muistiin. Säilytä korkeustieto käden ulottuvilla ohjaamossa	

Asunto-osa sisältä

Nro	Tarkastus	Tarkas- tettu
19	Ikkunat ja kattoluukut suljettu ja salvattu	
20	Litteäkuvanäyttö varmistettu	
21	Satelliittiantenni on vedetty sisään (jos kiinnitetty)	
22	Irralliset esineet ja lisäosat on laitettu säilytystiloihin tai kiinnitetty	
23	Avoimet pöytätilat tyhjiä	
24	Astianpesualtaan ja valutusaltaan kannet sijoitettu varmasti	
25	Jääkaapin ovi varmistettu	
26	Jääkaappi 12 V:n käyttöön muunnettuna (pakollinen vain manuaalisella energiavalintapainikkeella)	
27	Kaikki laatikot ja luukut suljettu	
28	Kaikki ovet varmistettu	
29	Kaikki esineet poistettu ylös nostettavalta vuoteelta	
30	Ylös nostettava vuode, jossa laskettava päätyosa: päätyosa laskettu alas	
31	Ylös nostettava vuode ylempään pääteasentoonsa kiinnitetynä	
32	Lasten turvaistuimet asennettu vain niitä varten sallituille istuinpaikoille	
33	Kuljettajan istuimen ja apuohjaajan istuimen kääntösalaus on loksahantanut kiinni	
34	Ohjaamon pimennyskaihtimet ovat avattu ja kiinnitetty	

Kaasulaitteisto

35	Kaasupullo kaasupullokotelossa sidottu kiinni niin, etteivät ne pääse liikkumaan	
36	Aseta suojakorkki paikalleen, kun kaasupullot eivät ole liitettyinä kaasuletkuihin	
37	Jos Crash-Protection-Unit-laitteistoa ei ole: Kaasupullon pääsulkuventtiili ja kaasun sulkuventtiilit kiinni	

Sähkölaitteisto

38	Tarkasta käynnistysakun ja asunto-osan akun jännite (katso kappale 9). Jos osoitin näyttää liian vähäistä akkujännitettä, ko. akku on ladattava. Noudata kappaleessa 9 annettuja tietoja  ▷ Matkan alkaessa alustan ja asunto-osan akun on oltava täynnä.	
----	---	--

Katsaus kappaleeseen

Tästä kappaleesta löydät ohjeita, jotka koskevat ajoneuvolla ajamista.

5.1 Ajaminen



- ▶ Perusajoneuvo on hyötyajoneuvo (pakettiauto). Aja tämän mukaisesti.
- ▶ Varmista jokaisen matkan alkaessa ja myös lyhyiden pysähdysten jälkeen, että astinlauta on kokonaan sisällä.
- ▶ Ajon aikana sallituille istumapaikoille on asennettu turvavyö. Pidä turvavyö kiinnitettynä aina ajon aikana.
- ▶ Älä koskaan avaa turvavyötä matkanteon yhteydessä.
- ▶ Mukana matkustavien henkilöiden täytyy pysyä heille osoitetuilla paikoilla.
- ▶ Ovien lukitusta ei saa avata.
- ▶ Vältä äkillistä jarruttamista.
- ▶ Muuta määränpäättä vain kun ajoneuvo on pysäytetty, jos käytät navigointilaitetta. Ohjaa sen vuoksi pysäköintipaikalle tai turvalliselle pysäköintipaikalle, kun määränpäättä tulee muuttaa.
- ▶ Ajon aikana ei saa soittaa DVD-levyjä navigointilaitteessa.
- ▶ Sammuta aina ulkovalo/etuteltan valaisin ajon ajaksi.



- ▷ Aja huonoilla teillä hitaasti.
- ▷ Aja erityisen varovaisesti lautoille, ja kun ylität epätasaisuuksia tai peruuttat. Isot ajoneuvot saattavat kääntyä verrattain paljon sivuttaissuuntaan kaarteissa tai "jumittua" epäsuotuisissa olosuhteissa. Sitä kautta alusta tai sinne asennetut osat voivat vaurioitua.



- ▷ Jos näitä ohjeita ei oteta huomioon ja sen vuoksi tapahtuu onnettomuus tai vahinkoja, ei valmistaja ota vastuuta.
- ▷ Kappaleessa 4 lueteltuja turvallisuusohjeita täytyy noudattaa.
- ▷ Jos ajoneuvossa on peruutuskamera, kytkeytyy kamera automaattisesti päälle, kun vaihdat peruutusvaihteen.

5.2 Peruutuskamera (osittain erikoisvarustus)



Kuva 14 Peruutuskamera infrapuna-LED-valoilla

Ajoneuvoon on asennettu peruutuskamera (Kuva 14).

Pimeällä peruutuskameran infrapuna-LEDit valaisevat näkökentän.

Kun multimedia-/navigointikeskusjärjestelmä ja peruutusvaihte on kytketty päälle, LCD-monitorille tulee automaattisesti peruutuskameran kuva.

Jos haluat nähdä LCD-monitorilla peruutuskameran kuvan ilman, että peruutusvaihte on kytketty päälle: Kytke multimedia-/navigointijärjestelmä päälle ja aktivoi kameratoiminto MMS-järjestelmän näytön kytkimellä.



▷ Lisätietoja löydät valmistajan erillisestä käyttöohjeesta.

5.3 Ajonopeus



- ▶ Ajoneuvo on varustettu tehokkaalla moottorilla. Siten vaikeissa liikennetilanteissa on käytettävissä riittävästi resursseja. Suuri teho mahdollistaa suuren loppunopeuden ja vaatii keskimääräistä suurempaa ajotaitoa.
- ▶ Ajoneuvossa on suuria pintoja, joihin tuuli vaikuttaa. Äkillisestä sivutuulesta aiheutuu erityinen vaara.
- ▶ Epätasapainoinen tai toispuoleinen kuormaus muuttaa ajokäyttäytymistä.
- ▶ Ajorataolot saattavat olla tuntemattomilla teillä vaikeat ja liikennetilanteet yllättäviä. Sovita siksi oman turvallisuutesi vuoksi ajonopeus kulloiseenkin liikenteeseen ja ympäristöön sopivaksi.
- ▶ Noudata maakohtaisia nopeusrajoituksia.
- ▶ Erikoisvarusteet, kuten kattoluukut, markiisit, satelliittilaitteistot, pyörätelineen ym. muodostavat lisäpintoja, joihin tuuli vaikuttaa. Jos ajoneuvossa on tällaisia erikoisvarusteita, suosittelemme mukauttamaan ajonopeutta. Epävarmoissa tapauksissa ota yhteyttä erikoisvarusteiden valmistajaan.

5.4 Jarruttaminen



- ▶ Anna jarrujen viat heti valtuutetun ammattikorjaamon korjattaviksi.

Jokaisen ajon alussa

Tarkasta aina ennen ajon alkua koejarrutuksella:

- Toimivatko jarrut?
- Vaikuttavatko jarrut tasaisesti?
- Pysyykö ajoneuvo jarrutettaessa ajolinjalla?

5.5 Ilmajousitus (erikoisvarustus)

5.5.1 Yleisiä ohjeita



- ▶ Käytettäessä automaattista korkeudensäätöä ei ajoneuvon ylikuormitus ole optisesti tunnistettavissa. Älä koskaan ylitä akselikantavuutta eikä teknisesti suurinta sallittua kokonaismassaa.
- ▶ Ilmajousitusta ei saa käyttää ajoneuvon nostamiseen huollon (esim. renkaan vaihdon) yhteydessä.
- ▶ Ajoneuvoa saa nostaa tai laskea vain pysähdyksissä tai hitaassa nopeudessa.
- ▶ Käytä kaukosäädintä vain, kun ihmisiä tai tavaroita ei ole ajoneuvon alla nostoalueella.
- ▶ Älä anna lasten leikkiä laitteella.
- ▶ Jos ilmajousituksessa ilmenee häiriö, aja vain sopivalla, vähäisellä nopeudella ja anna valtuutetun korjaamon poistaa häiriö välittömästi.



- ▷ Älä paina jarrupoljinta nostamisen tai laskemisen aikana. Näin vältetään alustaan kohdistuvat jännitteet.
- ▷ Pitkien seisokkien aikana ajoneuvo saattaa hitaasti laskeutua. Tässä yhteydessä ilmajoustimet saattavat vaurioitua. Näin ollen toimi pitkien seisokkien aikana seuraavasti:
 - Käytä nostotukia.
 - Lisää ilmajoustimiin paineilmaa kerran viikossa.

Ilmajousitus pitää ajoneuvon samalla ajokorkeudella kaikissa kuormistusolosuhteissa. Eri toiminnot voidaan edelleen suorittaa manuaalisesti. Maavaran nostaminen helpottaa esimerkiksi autolautoille ajamista (suurempi "rinnekulma").

5.5.2 Taka-akselin ilmajousitus



- ▶ Seuraavissa tilanteissa enimmäisnopeus on 25 km/h:
 - Ajoneuvon nostaminen.
 - Ajoneuvon laskeminen.
 - Ajokorkeuden nostaminen tai laskeminen.
 Nosta nopeutta vasta ajokorkeuden säätämisen jälkeen.



- ▷ Perävaunun vetokoukun kuulapään ja tien välisen etäisyyden on oltava kuormitetussa tilassa 350 – 420 mm.

Ilmajousituksen eri toimintoja voidaan käyttää manuaalisesti kaukosäätimen painikkeilla.



- ▷ Ajoneuvon ollessa pysähdyksissä painiketoiminnot ovat käytettävissä vasta virran päälle kytkemisen jälkeen.
- ▷ Ajon aikana painiketoiminnot ovat käytettävissä vain nopeuden ollessa alle 25 km/h.
- ▷ Ajokorkeuden ohjaus tapahtuu automaattisesti nopeuden ollessa yli 25 km/h.

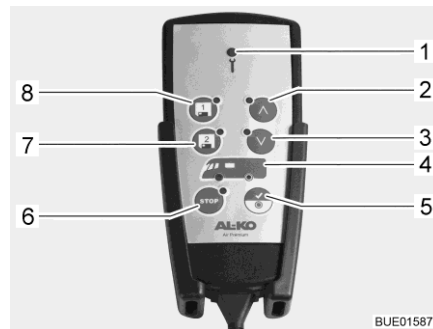















- 1 Merkkivalo
- 2 Nostaminen
- 3 Laskeminen
- 4 Akselinäyttö
- 5 Ajokorkeus
- 6 Stop-painike
- 7 Muisti 2
- 8 Muisti 1

Kuva 15 Kaukosäädin

Painikkeilla voidaan valita seuraavat toiminnot:

Toiminto	Painike	Näyttö	Merkitys
Käynnistä järjestelmä (kytke virta päälle)		LED palaa sekunnin	Järjestelmä valmis
Säädä ajokorkeus		LED palaa	Ajoneuvo ajokorkeudella
		LED palaa	Ajoneuvon ajokorkeus säädetään
	Paina lyhyesti		

Toiminto	Painike	Näyttö	Merkitys
Nosta ajoneuvoa	 Paina, kunnes haluttu korkeus on saavutettu	Painike vilkkuu	Ajoneuvo nousee
	Päästä painike	Painike palaa	Korkeus saavutettu
	 Paina lyhyesti	Painike vilkkuu Painike palaa	Ajoneuvo nousee Ylin korkeus saavutettu
Laske ajoneuvoa	 Paina, kunnes haluttu korkeus on saavutettu	Painike vilkkuu	Ajoneuvo laskee
	Päästä painike	Painike palaa	Korkeus saavutettu
	 Paina lyhyesti	Painike vilkkuu Painike palaa	Ajoneuvo laskee Alin korkeus saavutettu
Tallenna korkeus	 tai  Paina	-	Sääda korkeus
	 tai  Paina	Kuuluu merkkiääni	Asetus tallennettu
Ohjaa tallennettua korkeutta	 tai  Paina lyhyesti	Painike vilkkuu Painike palaa	Korkeus säädetään Korkeus saavutettu
	Hätäseis	 Paina 1 x (toiminnon ollessa käynnissä)	-
 Paina 2 x		-	Järjestelmä aktivoitu uudelleen
Sammuta järjestelmä	 Paina 1 x	Painike palaa	Järjestelmä sammutettu
Huoltotilan kytkeminen päälle/pois (ajoneuvo sammutettu, mutta virta on edelleen kytkettynä)	 Paina lyhyesti	Painike palaa	Huoltotila kytketty päälle
	 Paina uudelleen	Painike sammuu	Huoltotila kytketty pois



▷ Lisätietoja löydät valmistajan erillisestä käyttöohjeesta.

5.5.3 Etu- ja taka-akselin ilmajousitus



- ▶ Nopeusrajoitusta ei saa ylittää ajoneuvon korkeuden muuttamisen aikana tai tilanteessa, jossa ajoneuvo **ei** ole ajokorkeudella. Nopeutta saa nostaa vasta ajoneuvon ajokorkeuden säätämisen jälkeen.



- ▷ Perävaunun vetokoukun kuulapään ja tien välisen etäisyyden on oltava kuormitetussa tilassa 350 – 420 mm.

Ilmajousituksen eri toimintoja voidaan käyttää manuaalisesti kaukosäätimen painikkeilla.















- ▷ Ajoneuvon ollessa pysähdyksissä painiketoiminnot ovat käytettävissä vasta virran päälle kytkemisen jälkeen. Ajon aikana painiketoiminnot ovat käytettävissä vain määrättyyn nopeusrajoitukseen saakka.
- ▷ Nopeusrajoituksen ylittyessä ajokorkeuden ohjaus tapahtuu automaattisesti.





Kuva 16 Kaukosäädin

Painike	Nimi	Nopeusrajoitus
1	Merkkivalo	-
2	Offroad-asento	Enintään 25 km/h
3	Pysäköintiasento	Enintään 25 km/h
4	Nostaminen	Enintään 5 km/h
5	Laskeminen	Enintään 5 km/h
6	Akselinäyttö	Enintään 5 km/h
7	Ajokorkeus	Enintään 25 km/h
	Manuaalinen käyttö	Enintään 5 km/h
8	Stop-painike	Enintään 25 km/h
9	Automaattitaso	-
10	Sivuttaiskaltevuus	Enintään 5 km/h
11	Laske eteen	Enintään 25 km/h
12	Laske taakse	Enintään 25 km/h

Painikkeilla voidaan valita seuraavat toiminnot:

Toiminto	Painike	Näyttö	Merkitys
Käynnistä järjestelmä (kytke virta päälle)		LED palaa sekunnin ajan	Järjestelmä valmis
		2 LEDiä palaa	Ajoneuvo ajo- korkeudella
Säädä ajokorkeus	 Paina lyhyesti	Molemmat LEDit palavat	Ajoneuvon ajo- korkeus säädetään
Automaattitaso ¹⁾	 Paina	Painike vilkkuu	Ajoneuvo sääde- tään vaakasuoraan
		Painike palaa 10 sekunnin ajan	Paras asento saa- vutettu
	 Paina lyhyesti	-	Lopeta toiminto Ajoneuvo palaa ajokorkeuteen
Manuaalisen käytön akselivalinta	 Paina pitkään (n. 3 sekuntia) useita kertoja, kunnes haluttu akseli on valittu	 Akselin LED palaa	Akseli valittu
Nosta ajoneuvoa (akseli valittu)	 Paina, kunnes haluttu korkeus on saavutettu	Painike vilkkuu	Ajoneuvo nousee
		Päästä painike	Painike palaa
	 Paina lyhyesti	Painike vilkkuu Painike palaa	Ajoneuvo nousee Ylin korkeus saavutettu
Laske ajoneuvoa (akseli valittu)	 Paina, kunnes haluttu korkeus on saavutettu	Painike vilkkuu	Ajoneuvo laskee
		Päästä painike	Painike palaa
	 Paina lyhyesti	Painike vilkkuu Painike palaa	Ajoneuvo laskee Alin korkeus saavutettu
Offroad-asento (korkea ajoasento)	 Paina lyhyesti	Painike vilkkuu	Ajoneuvo nousee
		Painike palaa	Korkeus saavutettu
Pysäköintiasento (syvä ajoasento)	 Paina lyhyesti	Painike vilkkuu Äänimerkki kuuluu toiminnon ollessa käynnissä	Ajoneuvo laskee
		Painike palaa	Korkeus saavutettu

Toiminto	Painike	Näyttö	Merkitys
Laske takaosaa (lastaamisen helpottaminen)	 Paina lyhyesti	Painike vilkkuu	Ajoneuvon takaosa laskee
		Painike palaa	Alin korkeus saavutettu
Laske etuosaa (suuri maavara takasängyn alueella)	 Paina lyhyesti	Painike vilkkuu	Ajoneuvon etuosa laskee
		Painike palaa	Alin korkeus saavutettu
Sivuttaiskallistus (säiliön tyhjentäminen)	 Paina, kunnes haluttu kallistus on saavutettu	Painike vilkkuu	Ajoneuvo kallistuu
		Päästä painike	Painike palaa
	 Paina lyhyesti	-	Lopeta toiminto Ajoneuvo palaa ajokorkeuteen
Hätäseis	 Paina 1 x (toiminnon ollessa käynnissä)	-	Kaikki toiminnot pysähtyvät heti
	 Paina 2 x	-	Järjestelmä aktivoitu uudelleen
Sammuta järjestelmä	 Paina 1 x	Painike palaa	Järjestelmä sammutettu
Huoltotilan kytkeminen päälle/pois (ajoneuvo sammutettu, mutta virta on edelleen kytkettynä)	 Paina lyhyesti	Painike palaa	Huoltotila kytketty päälle
	 Paina uudelleen	Painike sammuu	Huoltotila kytketty pois

¹⁾ Tämä toiminto on käytössä virran katkaisemisen jälkeen vielä 6 minuuttia



▷ Lisätietoja löydät valmistajan erillisestä käyttöohjeesta.

5.6 Turvavyöt

5.6.1 Yleistä

Ajoneuvon asunto-osan niillä paikoilla, joissa laki edellyttää turvavyötä, on turvavyöt. Turvavöiden käyttämisestä määräävät vastaavat kansalliset määräykset.



- ▶ Lukitse turvavyö ennen matkan alkua ja pidä turvavyö lukittuna koko matkan ajan.
- ▶ Älä vahingoita turvavöiden hihnoja tai jätä niitä puristuksiin. Jos niissä näkyy vaurioita, turvavyöt on annettava uusia valtuutetussa korjaamossa.
- ▶ Älä muuta vöiden kiinnitystä, rullausautomaattia tai vöiden lukkoja.
- ▶ Käytä yhtä turvavyötä vain **yhdelle** aikuiselle.
- ▶ Älä kiinnitä turvavyöllä esineitä yhdessä henkilöiden kanssa.
- ▶ Turvavyöt eivät riitä alle 150 cm pituisille henkilöille. Käytä tässä tapauksessa lisäksi korokeistuimia. Huomioi tarkastustodistus.
- ▶ Lasten turvalaitteet tulee kiinnittää siihen tarkoitetuille istuinpaikoille. Lasten turvalaitteet on erittäin suositeltavaa sijoittaa takapenkille.
- ▶ Vaihda(ta) käytetyt turvavyöt onnettomuuden jälkeen.
- ▶ Älä kallista istuimen selkänojaa ajon aikana liian kauas taakse. Turvavyön toimivuutta ei muuten voida taata.

5.6.2 Turvavöiden oikea asettaminen



- ▶ Älä kierrä turvavyötä. Turvavyön on oltava paikallaan sileästi vartaloa vasten.
- ▶ Asettaessasi turvavyötä ota oikea istuma-asento.

Turvavyö on asetettu oikein, jos lantiovyö kulkee vatsan alapuolella lantioluiden päällä. Olkavyön tulee kulkea rinnan ja olkapään yli (ei kaulan päältä). Vyön tulee aina olla tiiviisti vartaloa vasten. Paksut vaatteet pitää siksi ottaa pois ennen ajoa.

5.7 Lasten turvalaitteet



- ▶ Alle 13 vuotiaat lapset, jotka ovat alle 150 cm:n pituisia, tulee varmistaa ajon ajaksi sopivilla, viranomaisten hyväksymillä turvalaitteilla.
- ▶ Lasten turvalaitteet tulee kiinnittää siihen tarkoitetuille istuinpaikoille. Lasten turvalaitteet on erittäin suositeltavaa sijoittaa takapenkille.
- ▶ Kiinnitä lasten vyöt ennen ajoon lähetemistä ja huolehdi siitä, että lasten vyöt pysyvät ajon aikana kiinni.



- ▶ Apuohjaajan istuimella saa käyttää taakse osoittavaa lasten turvalaitetta ("Reboard-System") ainoastaan silloin, kun apuohjaajan istuimen etu- ja sivuturvatyyny on passivoitu. Noudata erillisiä alustanvalmistajan käyttöohjeita ja ajoneuvossa olevia varoituksia. Kun taakse osoittavaa lasten turvalaitetta ei enää käytetä, aktivoi turvatyynyt uudelleen.
- ▶ Älä koskaan sijoita takaperin asennettua lasten turvalaitetta etuistuimelle, jonka ilmatyyny on käytössä. Tämä voi aiheuttaa lapselle kuoleman tai vakavan loukkaantumisen vaaran.

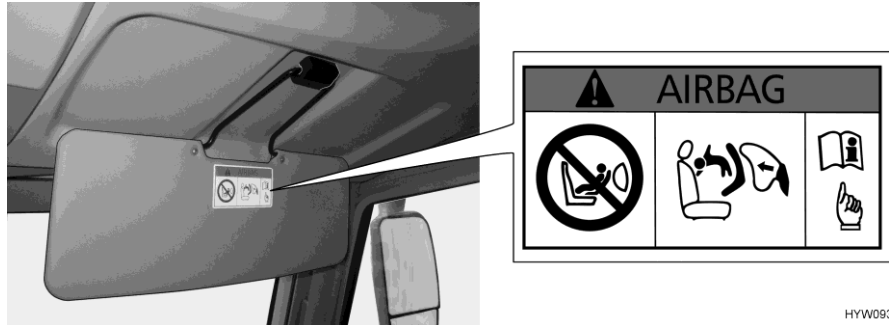

HYW09354

Kuva 17 Lasten turvalaitteisiin liittyvä varoitus (apuohjaajan häikäisysuoja)

Takaperin asennetut lasten turvalaitteet apuohjaajan istuimella

Apuohjaajan istuin on varustettu ilmatyynyllä. Onnettomuudessa laukeava ilmatyyny voi aiheuttaa lapselle vakavan loukkaantumisen tai kuoleman. Häikäisysuojaan on kiinnitetty varoitus (Kuva 17), jossa ilmoitetaan tästä vaarasta.

Lisätietoja apuohjaajan istuimen ilmatyynyn deaktivoinnista löytyy perusajoneuvon käyttöohjeista.

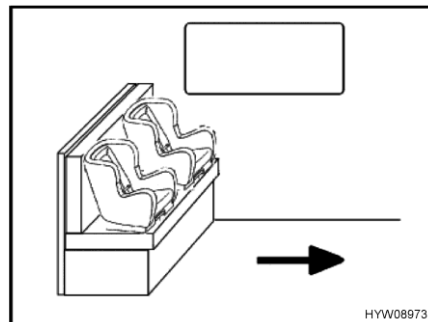

HYW08973

Kuva 18 Lasten turvaistuimet istuimenpenkillä

Lasten turvalaitteet asunto-osassa

Kohdan Kuva 18 nuoli osoittaa ajosuunnan.

- Pöydän laskeminen.

Lasten turvalaitteet jaetaan viiteen luokkaan:

Luokka	Lapsen paino	Noin-ikä
0	10 kg asti	9 kuukauteen asti
0+	13 kg asti	18 kuukauteen asti
I	9 kg – 18 kg	9 kuukautta – 4 vuotta
II	15 kg – 25 kg	3 vuotta – 7 ½ vuotta
III	22 kg – 36 kg	6 vuotta – 12 vuotta

Seuraavassa taulukossa on istuinpaikoille mahdolliset lasten turvalaitteet.

Luokka	Etummainen apuohjaajan istuin		Toinen istuinrivi (ajosuuntaa vasten, jos käytössä)	Kolmas istuinrivi (istuinrivi ajosuuntaan päin)
	Ilmatyynyt käytössä	Ilmatyynyt eivät käytössä		
0, 0+	X	U	X	U**
I	U*	U	X	U**
II	U	U	X	U**
III	U	U	X	U**
U:	Sopii yleisiin turvalaitteisiin, jotka on hyväksytty kyseistä painoluokkaa varten			
X:	Istuin ei sovi kyseisen painoluokan lapsille			
*	Ei hyväksytty, kun käytetään lasten turvalaitetta selkä menosuuntaan (Reboard-järjestelmä)			
**	Mahdollista vain kyseisellä istuimella, jos etäisyys pöytään on riittävän suuri tai pöytä on poistettu			

5.8 Pilotti-istuimet kuljettajan istuinta ja apuohjaajan istuinta varten



- ▶ Käännä kaikki käännettävät istuimet ajosuuntaan ja lukitse ne paikalleen ennen ajon alkua.
- ▶ Anna istuinten olla ajon aikana salvattuina ajosuuntaan äläkä käännä niitä.



- ▷ Vedä pysäköidyn ajoneuvon käsijarru aina päälle ennen istuinten kääntämistä.



- ▷ Kuljettajan istuin ja apuohjaajan istuin ovat perusajoneuvon osia. Istuinten säätäminen kuvataan perusajoneuvon käyttöohjeessa.

5.9 Istuinlämmitin (erikoisvarustus)



▷ Istuinlämmitin toimii vain, kun sytytysvirta on kytketty päälle.

Varustuksesta riippuen kuljettajan ja apuohjaajan istuin voidaan lämmittää kaksitehoisella istuinlämmittimellä.

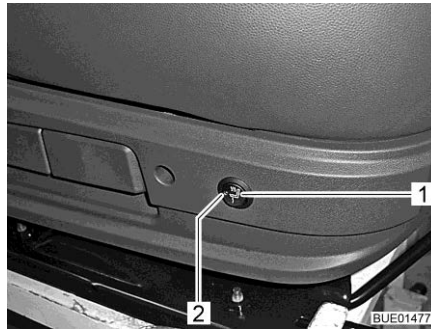

Kuva 19 Istuinlämmittimen kytkin

Istuinlämmittimen
kytkeminen päälle:

■ Paina istuinkonsolin vasemman puolen takaosassa olevaa kytkintä (Kuva 19,1).

- Pieni lämmitysteho: Paina kytkintä alas.
- Suuri lämmitysteho: Paina kytkintä ylös.

Istuinlämmittimen toimiessa LED (Kuva 19,2) palaa.

Istuinlämmittimen
kytkeminen pois päältä:

■ Kytke kytkin (Kuva 19,1) keskiasentoon. LED sammuu.

5.10 Niskatuet

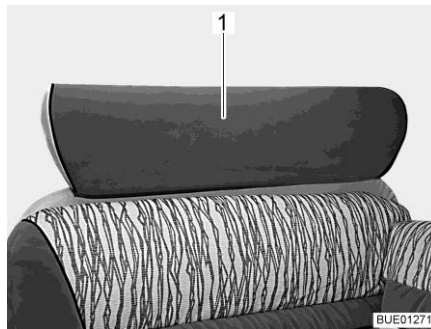

Kuva 20 Istuinpenkin niskatuki, yksiosainen

Säädä niskatuki (Kuva 20,1) ennen ajoon lähtemistä siten, että pään takaosa on tuettu noin korvien korkeudelta. Vedä niskatukia ylös tai paina ne alas käsin.

5.11 Istumapaikkamääräykset



- ▶ Henkilöt saavat ajon aikana oleskella vain hyväksytyillä istumapaikoilla. Istumapaikkojen sallittu määrä selviää ajoneuvopapereista.
- ▶ Ajon aikana pitkittäissovilla istuminen on kiellettyä.
- ▶ Istumapaikoilla on turvavöiden käyttövelvollisuus.



Kuva 21 Symboli, joka kieltää istumapaikan käytön ajon aikana

Istumapaikat, joita ei saa käyttää ajon aikana, on merkitty kuvassa näkyvällä tarralla (Kuva 21).

5.12 Kuljettamon taitekaihdin

5.12.1 Taitekaihdinverho



- ▶ Ajon aikana tuulilasien, kuljettajan ikkunan ja apuohjaajan ikkunan taitekaihdinten täytyy olla kokonaan poistettu.



Kuva 22 Taitekaihdinverho

Taiteverhon poistaminen:

- Avaa painonapit (Kuva 22,1) ja magneettikiinnitys ja irrota taiteverho ikkunasta (kuvassa apuohjaajan ikkuna).
- Sijoita taiteverhot asunto-osaan.

5.12.2 Remis-taitekaihdin (erikoisvarustus)



- ▶ Tuulilasin, kuljettajan ikkunan ja apuohjaajan ikkunan taitekaihdinten täytyy olla auki, salvattuina ja varmistettuina.



Kuva 23 Tuulilasin taitekaihdin

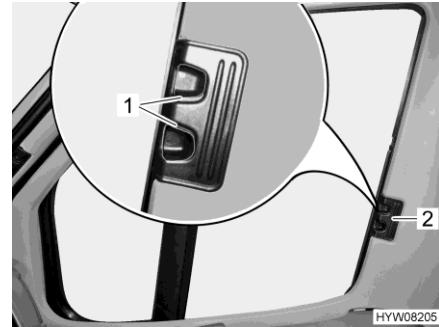

Kuva 24 Kuljettajan/apuohjaajan ikkunan taitekaihdin

Varmistaminen:

- Työnnä tuulilasin taitekaihtimen molemmat puoliskot kahvasta (Kuva 23,2) rajoittimeen asti ulos. Siirrä samalla kahvaa vaakasuorassa lukitusyvennykseen päin.
- Päästä vapautuskahvat (Kuva 23,1) lukittumaan.
- Työnnä kuljettajan ja apuohjaajan ikkunan taitekaihdin kahvasta (Kuva 24,2) ulos vastimeen asti.
- Päästä vapautuskahvat (Kuva 24,1) lukittumaan.

5.13 Polttoaineen tankkaaminen



- ▶ Tankattaessa kaikki kaasukäyttöiset laitteet on kytkettävä pois päältä (varustuksesta riippuen: Lämmitys, liesi, uuni, grilli, jääkaappi). Räjähdyksivaara!



- ▷ Polttoaineen täyttöaukko on perusajoneuvon osa.
- ▷ Polttoaineen täyttöaukko on merkitty sanalla "Diesel".

Polttoaineen täyttöaukon paikka käy ilmi perusajoneuvon käyttöohjeesta.

5.14 AdBlue® täyttäminen



- ▶ Varastoi AdBlue® lasten tavoittamattomiin. Älä varastoi AdBlue®-pakkausta ajoneuvoon.



- ▷ Ajoneuvoa ei voi enää käynnistää, jos AdBlue®-tankki on tyhjä. Jos AdBlue®-tankki on tyhjentynyt, tulee siihen lisätä AdBlue-nestettä ainakin 3,8 litraa.
- ▷ Älä ohenna AdBlue® vedellä.
- ▷ Älä lisää AdBlue® polttoainesäiliöön.

Perusajoneuvo on varustettu pakokaasunpuhdistimella, jossa käytetään käyttöä AdBlue®:ta. AdBlue® on saatavilla eri kokoisissa pakkauksissa tai AdBlue®-polttoainepumpun omaavilta huoltoasemilta.

AdBlue® lisätankki on 15-litrainen. Kuultavat ja nähtävät signaalit ilmoittavat, kun määrä on vähissä. Ensimmäinen varoitus annetaan, kun voidaan vielä ajaa n. 2400 km.

AdBlue®-tankin täyttöaukko on polttoainesäiliön täyttöaukon alla. Täyttöaukolla on sininen kansi.



Kuva 25 AdBlue® täyttöaukko

AdBlue® täyttäminen:

- Käännä sinistä kantta (Kuva 25,1) vastapäivään ja ota kansi pois.
- Lisää AdBlue® pakkauksesta tai polttoainepumpusta.
- Kiinnitä täyttöaukon sininen kansi kääntämällä sitä myötäpäivään loppuun asti.
- Poista mahdollisesti läikkynyt neste täyttöaukon ympäriltä kostealla kankaalla.
- Ennen seuraavaa moottorin käynnistystä pidä sytytystä n. 10 sekuntia päällä **ilman** että käynnistät moottorin.



- ▷ Älä heitä AdBlue®-pakkausta kotitalousjätteiden sekaan. Tyhjät pakkaukset tulee hävittää kansallisten suuntaviivojen mukaisesti. Ne voi myös palauttaa myyntipisteeseen.



- ▷ Lisätietoja saat perusajoneuvon käyttöohjeesta.

Katsaus kappaleeseen

Tästä kappaleesta löydät ohjeita, jotka koskevat ajoneuvon telttakattoa leirintäkäytössä.



- ▷ Pysäköi ajoneuvo siten, että se on mahdollisimman vaakasuorassa. Käytä tarvittaessa ajokiiloja. Suihkultaan vesi ei muutoin pääse virtaamaan pois kunnolla.
- ▷ Varmista ajoneuvo liikkumista vastaan.
- ▷ Eläimet (erityisesti hiiret) voivat aiheuttaa ajoneuvon sisällä huomattavia vahinkoja. Välttääksesi tämän, tutki ajoneuvo säännöllisesti sen ollessa seisonnassa vahinkojen ja vastaavien eläinten jälkien varalta.

6.1 Seisontajarru

Pysäköidessäsi ajoneuvon vedä seisontajarru tiukasti päälle.

6.2 Astinlauta

Vie astinlauta kokonaan ulos ajoneuvosta poistumista varten. Huomaa kojelaudan merkkivalo.

Astinlaudan käyttö, katso luku 4.6.

6.3 Ajokiilat



- ▷ Ajokiilat eivät kuulu toimituskokonaisuuteen. Tarvikeliikkeissä on saatavilla erilaisia malleja.

Ajokiilat mahdollistavat korkeuden säädön kaltevilla ja epätasaisilla pinnoilla, jotta ajoneuvo saadaan pysäköityä vaakasuoraan.

6.4 Pyörien alle asetettavat kiilat

Aseta pyörien alle kiilat pysäköidessäsi ajoneuvon ylä- tai alamäkiin.

Jos ajoneuvon teknisesti sallittu kokonaismassa on yli 4 t, ylä- tai alamäkeen pysäköitäessä täytyy käyttää pyörän alle asetettavia kiiloja. Kiilat kuuluvat vakiovarustukseen ajoneuvoissa, joiden kokonaismassa on yli 4 t.

6.5 Tuet

6.5.1 Yleisiä ohjeita



- ▶ Nostotukia ei saa käyttää autonnostimena ajoneuvon alla tehtävissä töissä (esimerkiksi pyörän vaihdossa tai huoltotöissä).
- ▶ Ylös nostetun ajoneuvon alla ei saa olla henkilöitä.



- ▷ Vedä seisontajarru päälle ennen nostotukien esiin ottamista.
- ▷ Älä käytä ajoneuvoon asennettuja tukia autonnostimina. Tuet on tarkoitettu vain pysäköidyn ajoneuvon vakauttamiseen taka-akselin joustoa vastaan.
- ▷ Pidä ajoneuvoa pysäköidessäsi huolta siitä, että kaikki tuet kuormittuvat tasaisesti.
- ▷ Käännä tuet ennen pois ajamista ylös rajoittimiinsa asti, aja ne kokonaan sisään ja varmista ne.



- ▷ Jos maapohja on pehmeä tai joustava, sijoita tukien alle suuri levy välttääksesi niiden uppoamisen maahan.
- ▷ Pysäköi ajoneuvo siten, että se on mahdollisimman vaakasuorassa. Suihkualtaan vesi ei muutoin pääse virtaamaan pois kunnolla.

6.5.2 Nostotuet (AL-KO) (osittain erikoisvarustus)

Puhdista ja rasvaa tukijalkojen sisäputket säännöllisesti moitteettoman toiminnan turvaamiseksi.

Aina mallista riippuen nostotukien pituutta voidaan säätää.

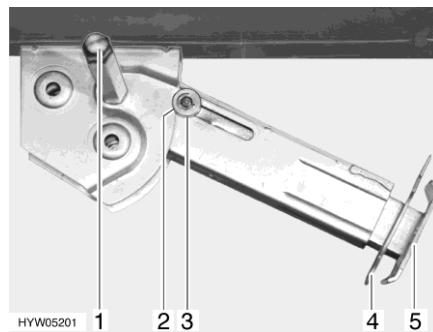

Kuva 26 Nostotuki

- Ulos ajaminen:**
- Aseta hylsyavain kuusiokantaan (Kuva 26,1) ja käännä, kunnes nostotuki on pystysuorassa alapäin.
 - Vedä sokka (Kuva 26,4) ulos tukijalan jatkeesta (Kuva 26,5).
 - Vedä tukijalan jatketta ulos haluttuun pituuteen.
 - Aseta sokka takaisin tukijalan jatkeeseen.
 - Käännä kuusiokantaa, kunnes nostotuki on täysin maan pintaa vasten ja ajoneuvo on vaakasuorassa.

- Sisään ajaminen:
- Aseta hylsyavain kuusiokantaan (Kuva 26,1) ja käännä, kunnes nostotuki ei enää kosketa maata.
 - Vedä sokka (Kuva 26,4) ulos tukijalan jatkeesta (Kuva 26,5).
 - Työnnä tukijalan jatke (Kuva 26,5) kokonaan sisään ja sokka (Kuva 26,4) sille varattuun reikään tukijalan jatkeessa.
 - Käännä hylsyavaimella kuusiokantaa (Kuva 26,1), kunnes nostotuki on kääntynyt kokonaan ylös ja ohjauskiekkö (Kuva 26,3) on kokonaan lo-
vessa (Kuva 26,2).



- ▷ Ota huomioon ennen ajoon lähtemistä: Ovatko kaikki nostotuet ajettu kokonaan sisään, kaikki tukijalkojen jatkeet työnnetty kokonaan sisään ja varmistettu sokalla?

6.6 230 V:n liitäntä

Ajoneuvon voi liittää 230 V:n syöttöön (katso kappale 9).

6.7 Jääkaappi



- ▶ Kun jääkaappi on asetettu 12 V:n käytölle, se kuluttaa virtaa jatkuvasti. Kytke kaasukäytölle siksi, aina kun ajoneuvon moottori **ei** ole käynnissä ja ajoneuvoa **ei** ole liitetty 230 V:n virransyöttöön.

Jos jääkaapissa on automaattinen energiavalinta, 12 V:n käyttö toimii automaattikäytössä vain, kun ajoneuvon moottori on käynnissä.

Laitteissa, joissa on automaattinen energiavalinta: Kun ajoneuvon moottori ei ole käynnissä, aseta jääkaappi 230 V:n käytölle tai kaasukäytölle.

6.8 Satelliittilaitteisto (erikoisvarustus)



- ▶ Tarkasta ennen jokaista ajoonlähtöä, että antenni on pysäköintiasennossa. Onnettomuusvaara!



- ▷ Varmista ennen satelliittilaitteiston käynnistämistä, ettei antennin kiinnittämiselle ole estettä, esim. oksaa tai autotallin kattoa.
- ▷ Aseta antenni voimakkaassa tuulessa (yli 80 km/h) pysäköintiasentoon.
- ▷ Älä pese satelliittiantennilla varustettua ajoneuvoa harjapesussa, pesukadulla tai painepesureilla.
- ▷ Varmista takaperin kuljetettaessa, esim. rekan tai junan kyydissä, ettei antenni voi nousta tahattomasti.



- ▷ Ajoneuvon täytyy seistä rauhallisesti satelliitin etsimisen aikana. Älä kävele ympäriinsä ajoneuvossa.
- ▷ Satelliitin vastaanotto on mahdollista vain, jos antenni on asetettu suoraan toivottua satelliittia kohti ja näkymää ei estetä millään esteillä.
- ▷ Lisätietoja löydät laitteen valmistajan erillisestä käyttöohjeesta.

6.8.1 Satelliittilaitteisto manuaalisella satelliitin valinnalla (TeleSat)

Haluttu satelliitti valitaan laitteiston käyttöpaneelin avulla. Automaattinen ohjausyksikkö huolehtii antennin täsmällisestä suuntaamisesta haluttuun satelliittiin päin.

Kun laitteisto kytketään päälle, antenni ajaa automaattisesti ulos. Kun laitteisto sammutetaan tai ajoneuvon moottori käynnistetään, antenni ajaa automaattisesti sisään.

Satelliittilaitteistoa käytetään käyttöpaneelin avulla. Näytöllä näkyy animaatio, kun antenni liikkuu (ajettaessa antennia sisään tai ulos tai satelliittia etsittäessä).

Käyttöpaneeli kytkeytyy odotustilaan, jos siihen ei kosketa muutamaan sekuntiin.

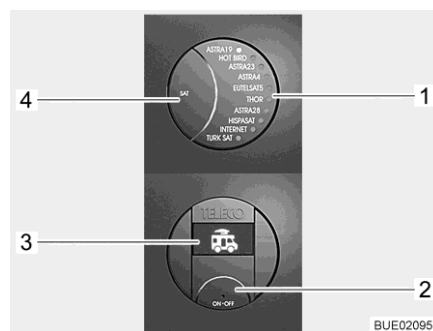

- 1 Valitun satelliitin LED-näyttö
- 2 Painike päälle/pois
- 3 Näyttö
- 4 Painike SAT

Kuva 27 Käyttöpaneeli (TeleSat)

Laitteiston päällekytkentä:

- Paina painiketta päälle/pois (Kuva 27,2). Valitun satelliitin (Kuva 27,1) LED-näyttö ja painikkeiden taustavalaistus palavat. Näytöllä (Kuva 27,3) näkyy symboli ajoneuvosta, jonka antenni on ajettu sisään.
- Paina painiketta päälle/pois (Kuva 27,2) uudelleen. Laite on kytketty päälle. Jos antenni oli ajettuna sisään, se siirtyy nyt käyttöasentoon. Odotta muutaman sekunti, jos toivotun satelliitin LED vilkkuu jo (Kuva 27,1). Antenni suuntautuu automaattisesti tämän satelliitin mukaan (satelliitin viimeinen asento tallennetaan sammuttamisen jälkeen). Kun laitteisto on löytänyt satelliitin, LED (Kuva 27,1) palaa jatkuvasti ja näytöllä (Kuva 27,3) näkyy teksti "SAT OK".
- Käynnistä SAT-vastaanotin ja valitse haluamasi televisio-ohjelma.

Satelliitin valinta:

- Paina SAT-painiketta (Kuva 27,4) niin monta kertaa, että LED (Kuva 27,1) näyttää halutun satelliitin. Antenni suuntautuu automaattisesti tätä satelliittia kohden. Kun laitteisto on löytänyt satelliitin, LED (Kuva 27,1) palaa jatkuvasti ja näytöllä (Kuva 27,3) näkyy teksti "SAT OK".

Laitteiston sammuttaminen:

- Paina painiketta päälle/pois (Kuva 27,2). Valitun satelliitin (Kuva 27,1) LED-näyttö ja painikkeiden taustavalaistus palavat. Näytöllä (Kuva 27,3) näytetään valittuna oleva satelliitti.
- Paina painiketta päälle/pois (Kuva 27,2) uudelleen. Antenni kääntyy sisään. Kun antenni on ajettu kokonaan sisään, näkyy näytöllä symboli, jossa on ajoneuvo sisäänajetulla antennilla. Laite kytkeytyy muutaman sekuntin kuluttua odotustilaan.

6.8.2 Satelliittilaitteisto automaattisella antennisuuntauksella (Teleco)

Satelliittilaitteistossa on automaattinen ohjausyksikkö. Automaattinen ohjausyksikkö huolehtii antennin täsmällisestä suuntaamisesta.

Kun laitteisto kytketään päälle, antenni ajaa automaattisesti ulos. Kun laitteisto sammutetaan tai ajoneuvon moottori käynnistetään, antenni ajaa automaattisesti sisään.

Kun haluttu TV-ohjelma valitaan, vastaava satelliitti valitaan ja paikallistetaan automaattisesti.

Satelliittilaitteistoa käytetään kaukosäätimen avulla. Lisävarusteena on saatavissa myös yksinkertaistettu kaukosäädin.



- 1 TV päälle/pois -painike
- 2 Painike AUTO (ohjausyksikkö/TV päälle/pois)
- 3 Painike INPUT (signaalilähteen valinta)
- 4 Ohjelmanvalintapainikkeet

Kuva 28 Kaukosäädin

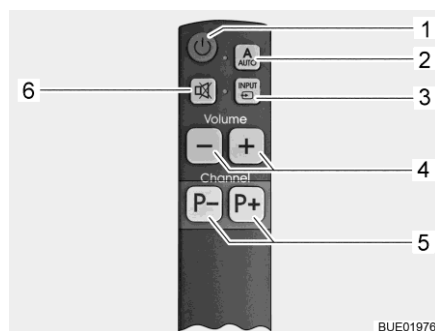

- 1 TV päälle/pois -painike
- 2 Painike AUTO (ohjausyksikkö/TV päälle/pois)
- 3 Painike INPUT (signaalilähteen valinta)
- 4 Äänenvoimakkuuspainikkeet
- 5 Ohjelmanvalintapainikkeet
- 6 Mykistyspainike

Kuva 29 Yksinkertaistettu kaukosäädin (lisävaruste)

Laitteiston päällekytkentä:

- Paina painiketta AUTO (Kuva 28,2 tai Kuva 29,2) 1 sekunnin ajan. TV ja ohjausyksikkö kytkeytyvät näin päälle.

Jos antenni oli ajettuna sisään, se siirtyy nyt käyttöasentoon. Antenni alkaa tämän jälkeen automaattisesti etsiä sopivaa satelliittia asetettua TV-ohjelmaa varten.

Kun laitteisto on löytänyt satelliitin, TV-kanava ilmestyy näkyviin automaattisesti.

TV-ohjelman valinta:

- Paina ohjelman valintapainiketta (Kuva 28,4 tai Kuva 29,5), kunnes haluttu TV-ohjelma on valittu.

Antenni etsii automaattisesti sopivan satelliitin.

Kun laitteisto on löytänyt satelliitin, TV-kanava ilmestyy näkyviin automaattisesti.

- Signaalilähteen valinta:**
- Paina painiketta INPUT (Kuva 28,3 tai Kuva 29,3) niin monta kertaa, että haluttu signaalilähde on valittu.
 - Palataksesi satelliittikanavanäyttöön paina painiketta INPUT (Kuva 28,3 tai Kuva 29,3) niin monta kertaa, että signaalilähde DVB-S2 on valittu.
- Laitteiston sammuttaminen:**
- Paina painiketta AUTO (Kuva 28,2 tai Kuva 29,2).
- Antenni ajaa automaattisesti pysäköintiasentoon. Pysäköintiasennon saavuttaminen esitetään näytöllä.
- TV ja ohjausyksikkö sammuvat muutaman sekunnin päästä.
- Laitteiston käyttö ilman antenna:**
- Paina painiketta TV päälle/pois (Kuva 28,1 tai Kuva 29,1). Ohjausyksikkö ei kytkeydy päälle, antenni pysyy pysäköintiasennossa.
 - Paina painiketta INPUT (Kuva 28,3 tai Kuva 29,3) niin monta kertaa, että haluttu signaalilähde (esim. DVD) on valittu.
 - TV:n sammuttamiseksi paina painiketta TV päälle/pois (Kuva 28,1 tai Kuva 29,1).

6.8.3 Satelliittilaitteisto automaattisella antennisuuntauksella (Oyster Premium)



- ▷ Pidemmän käyttämättömyyden aikana erotetaan litteä kuvaruutu vipu-kytkimellä ajoneuvoverkosta, jottei asunto-osan akkua kuluteta.



- ▷ Kun sijaintipaikka asetetaan maaluettelon avulla, satelliitin etsiminen nopeutuu.
- ▷ Jos antenni ajettiin sisään sytytyksen käynnistyksellä, on tarpeen käynnistää laite uudelleen.
- ▷ DVB-T/T2-lähetinten vastaanotto (digitaaliselle, terrestriselle televisiolle) onnistuu vain DVB-T/T2-antennia käyttämällä.

Satelliittiantenni suunnataan automaattisesti ennalta määritettyyn satelliittiin, jos vastaanottojärjestelmä on kyseisen satelliitin kantaman sisällä.

Kun laitteisto kytketään päälle, antenni ajaa automaattisesti ulos. Kun laitteisto sammutetaan tai ajoneuvon moottori käynnistetään, antenni ajaa automaattisesti sisään.

Kun haluttu TV-ohjelma valitaan, vastaava satelliitti valitaan ja paikallistetaan automaattisesti.

Tässä kuvataan kaukosäätimen perustoiminnot. Kattavan kuvauksen löydät erillisestä valmistajan käyttöohjeesta.

Laite on varustettu standarditetulla lähetyslistalla sekä suosikkilistoilla. Standarditettuja listoja voi muuttaa tai täydentää manuaalisesti.

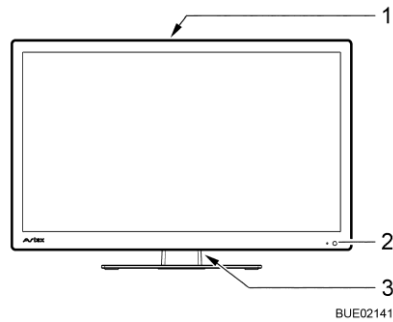

- 1 Käyttöpainikkeet laitteen takapuolella
- 2 LED odotustila/käyttö
- 3 Vipukytkin PÄÄLLÄ/POIS

Kuva 30 Käyttö litteältä kuvaruudulta

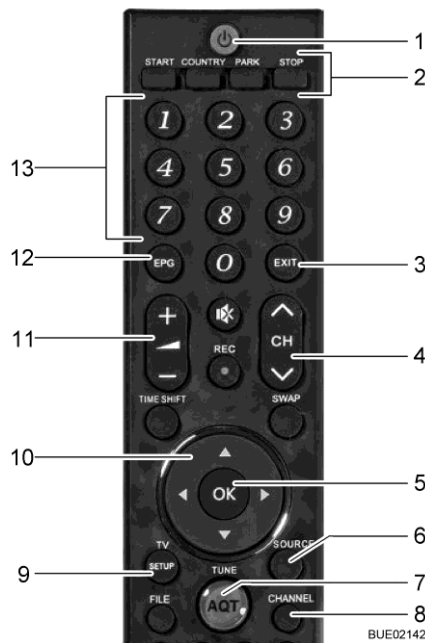

- 1 POWER-painike
- 2 Antennin manuaalinen ohjaaminen
- 3 EXIT-painike - poistu valikosta tallentamatta
- 4 Ohjelmanvalintapainike
- 5 OK-painike - hyväksy valinta tai tallenna asetus
- 6 SOURCE-painike - valitse signaalin lähde
- 7 AQT-painike - käynnistä lähettimen haku DVB-T/T2
- 8 CHANNEL-painike - tuo lähetyslistan näkyviin
- 9 SETUP-painike - tuo päävalikon näkyviin
- 10 Navigointipainikkeet valikossa
- 11 Äänenvoimakkuus-painike
- 12 EPG-painike - tuo ohjelmaohjaimen näkyviin
- 13 Numeropainike - tuo ohjelman paikka suoraan näkyviin tai syötä lukuja

Kuva 31 Kaukosäädin

Laitteiston päällekytkentä:

- Aseta vipukytkin (Kuva 30,3) litteän kuvaruudun takapuolella asentoon PÄÄLLÄ. Laite siirtyy odotustilaan. LED (Kuva 30,2) loistaa punaisena. Muu käyttö onnistuu kauko-ohjaimella ja litteän kuvaruudun ilmoitusten perusteella.

- Paina kaukosäätimen POWER-painiketta (Kuva 31,1). LED (Kuva 30,2) loistaa sinisenä.

TV-ohjelman valinta:

- Paina ohjelman valintapainiketta (Kuva 31,4 tai Kuva 31,13), kunnes haluttu TV-ohjelma on valittu.

Antenni etsii automaattisesti sopivan satelliitin.

Kun laitteisto on löytänyt satelliitin, TV-kanava ilmestyy näkyviin automaattisesti.

Signaalilähteen valinta:

- Paina SOURCE-painiketta (Kuva 31,6) niin monta kertaa, että haluttu signaalilähde on valittu.
- Palataksesi satelliittikanavanäyttöön paina SOURCE-painiketta niin monta kertaa, että signaalilähde DVB-S on valittu.

- Laitteiston käyttö ilman antenna:**
- Paina PARK-painiketta (Kuva 31,2). Antenni ajaa pysäköintiasentoon.
 - Paina SOURCE-painiketta (Kuva 31,6) niin monta kertaa, että haluttu signaalilähde (esim. DVD) on valittu.
- Laitteiston sammuttaminen:**
- Paina kaukosäätimen POWER-painiketta (Kuva 31,1). Laite siirtyy odotustilaan. LED (Kuva 30,2) loistaa punaisena.
 - Aseta vipukytkin (Kuva 30,3) litteän kuvaruudun takapuolella asentoon POIS.
- Laite on erotettu ajoneuvoverkosta.
Antenni ajaa automaattisesti pysäköintiasentoon.

6.9 Markiisi (erikoisvarustus)



- ▷ Aja markiisi sisään voimakkaalla tuulella, sateella tai lumisateella.
- ▷ Lyhennä voimakkaalla sateella tukijalkoja niin, että vesi pääsee valumaan pois.
- ▷ Aja markiisi sisään vain, kun kangas on kuiva. Jos markiisi täytyy ajaa sisään, vaikka kangas on märkä: Aja markiisi mahdollisimman pian jälleen ulos, jotta kangas pääsee kuivumaan.
- ▷ Poista lehdet ja karkea lika markiisilta ennen sen sisäänajamista.



- ▷ Käytä markiisia vain aurinkosuojana.
- ▷ Huomioi lisäksi valmistajan käyttöohje.

Markiisin etuja

Markiisin etuja ovat:

- Markiisi varjostaa.
- Markiisin avulla luodaan katettu etutila, mikä tarjoaa lisätilaa.
- Ajoneuvo on asuttavampi.
- Integroitu LED-valaistus (erikoisvarustus) tarjoaa lisävaloa.



Kuva 32 Markiisi

- Markiisin pystyttäminen:**
- Kierrä markiisi (Kuva 32,1) ulos käsikammella.
 - Aseta tukijalat (Kuva 32,2) paikalleen, kun markiisi on auki.

Katsaus kappaleeseen

Tästä kappaleesta löydät ohjeita, jotka koskevat ajoneuvossa asumista.

7.1 Keskuslukitus (erikoisvarustus)



- ▷ Keskuslukitus lukitsee kuljettajan oven, apuohjaajan oven ja asunto-osan sisäänkäyntioven.
- ▷ Keskuslukitus ei ole toiminnassa, kun akkuvirran katkaisin sähkö- ja elektroniikkayksikössä on pois päältä.

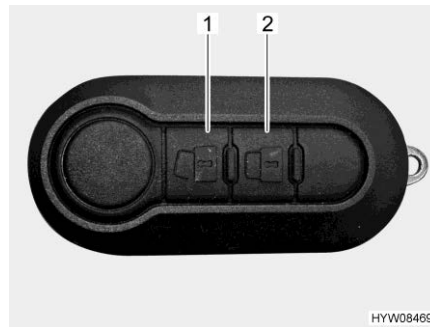

Kuva 33 Keskuslukituksen kaukosäädin (2 painiketta)

Ovien vapauttaminen lukituksesta:

- Paina painiketta  (Kuva 33,1) lyhyesti kerran. Ovien lukot on avattu.

Ovien lukitseminen:

- Paina painiketta  (Kuva 33,2) lyhyesti kerran. Ovien lukot on lukittu.

Monitoiminnollinen keskuslukituksen kaukosäädin

Varustuksesta riippuen on ajoneuvossa kaukosäädin kolmella painikkeella.

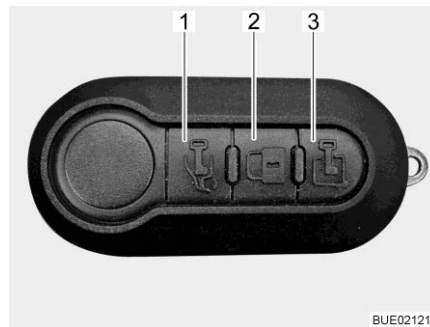

Kuva 34 Monitoimintoinen kaukosäädin (3 painiketta)

Kuskin oven vapauttaminen lukituksesta:

- Paina painiketta  (Kuva 34,1) lyhyesti kerran. Kuskin ovi on avattu.

Sisäänkäyntioven vapauttaminen lukituksesta:

- Paina painiketta  (Kuva 34,3) lyhyesti kerran. Sisäänkäyntiovi on avattu.

Kaikkien ovien lukitseminen:

- Paina painiketta  (Kuva 34,2) lyhyesti kerran. Kaikki ovet on lukittu.

Suuntavilkku vilkkuu nopeasti, jos yksi tai usea ovista on sulkematta kunnolla.



- ▷ Lisätietoja saat perusajoneuvon käyttöohjeesta.

7.2 Sisäänkäyntiovi



- ▶ Aja ainoastaan ovien ollessa lukittuna.



- ▷ Ovien salpaaminen voi estää ovien avautumisen itsestään esim. onnettomuudessa.
- ▷ Kun ovet lukitaan, kukaan ei pääse tunkeutumaan autoon esim. kun pysähtytään liikennevaloissa. Häätapauksessa salvatut ovat haittaavat kuitenkin auttajien pääsemistä ajoneuvon sisälle.
- ▷ Lukitse ovet aina poistuessasi ajoneuvon luota.

7.2.1 Sisäänkäyntiovi, ulkoa

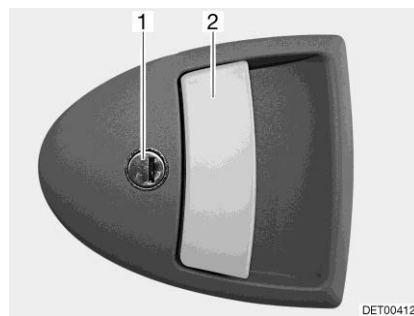

Kuva 35 Oven lukko (sisäänkäyntiovi ulkoa)

- Avaaminen:**
- Työnnä avain avaimenreikään (Kuva 35,1) ja käännä, kunnes oven lukko avautuu.
 - Käännä avain takaisin keskiasentoon ja vedä se irti.
 - Vedä ovenkahvasta (Kuva 35,2). Ovi on auki.
- Lukitseminen:**
- Työnnä avain avaimenreikään (Kuva 35,1) ja käännä, kunnes oven lukko lukittuu.
 - Käännä avain takaisin keskiasentoon ja vedä se irti.

7.2.2 Sisäänkäyntiovi, sisältä

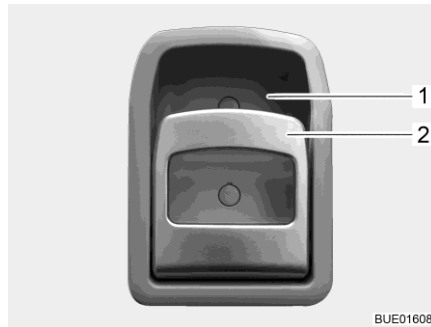

Kuva 36 Oven lukko (sisäänkäyntiovi sisältä)

- Avaaminen:** ■ Vedä kahvasta (Kuva 36,2). Oven lukko vapautuu tai avautuu.
- Lukitseminen:** ■ Paina kahva (Kuva 36,2) ylös vetokahvan suuntaan (Kuva 36,1). Oven lukko lukitaan.

7.2.3 Ikkuna, sisäänkäyntiovi (osittain erikoisvarustus)

Sisäänkäyntioivessa on ikkuna, jossa on taitekaihdin.

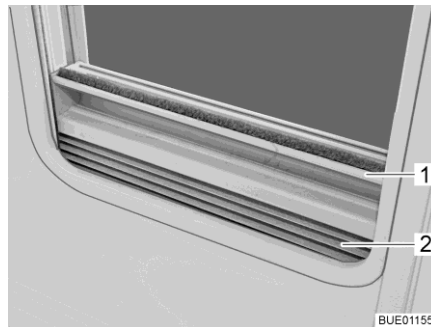

Kuva 37 Taitekaihdin

- Sulkeminen:** ■ Tartu taitekaihtimeen (Kuva 37,2) kahvalistan (Kuva 37,1) keskeltä, vedä alhaalta ylös ja päästä irti halutulla korkeudella. Taitekaihdin jää tälle korkeudelle.
- Avaaminen:** ■ Tartu taitekaihtimeen kahvalistan keskeltä ja vedä alas.

7.2.4 Taitettava hyönteissuoja sisäänkäyntiovella (osittain erikoisvarustus)



- ▷ Avaa hyönteissuoja kokonaan, ennen kuin suljet sisäänkäyntioven.



Kuva 38 Hyönteissuoja

- Sulkeminen: ■ Vedä hyönteissuoja listasta (Kuva 38,1) kokonaan ulos.
- Avaaminen: ■ Työnnä hyönteissuoja listassa (Kuva 38,1) takaisin perusasentoonsa.

7.3 Ulkoluukut



- ▷ Sulje ennen ajon alkua kaikki ulkoluukut ja lukitse niiden lukot.
- ▷ Ulkoluukkujen avaamiseksi tai sulkemiseksi avaa tai sulje kaikki lukot, joita ulkoluukkuihin on kiinnitetty.



- ▷ Sulje kaikki ulkoluukut poistuessasi ajoneuvon luota.

Ajoneuvoon asennetut ulkoluukut on varustettu yhtenäisillä lukoilla. Tämän vuoksi kaikki lukot voi avata samalla avaimella.

7.3.1 Luukun lukko vetokahvalla



- ▷ Avataksesi ulkoluukun vedä samanaikaisesti ulkoluukun kaikista lukko-
kahvoista.

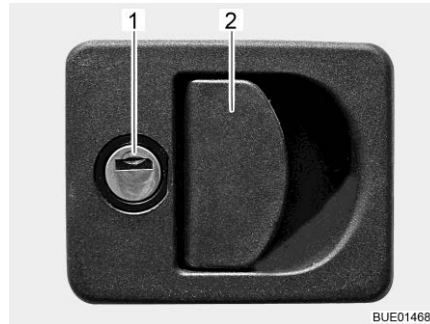

- 1 Lukko
2 Lukon kahva

Kuva 39 Luukun lukko vetokahvalla

- Avaaminen:**
- Työnnä avain lukkoon (Kuva 39,1) ja kierrä sitä neljänneskiertos. Luukun lukko on nyt avattu.
 - Ota avain pois.
 - Vedä lukon kahvasta (Kuva 39,2). Ulkoluukku on auki.
- Sulkeminen:**
- Sulje ulkoluukku kokonaan.
 - Työnnä avain lukkoon ja kierrä sitä neljänneskiertos. Luukun lukko on nyt lukittu.
 - Ota avain pois.

7.3.2 Hätävapautus, tallin luukku

Tallin luukku voidaan avata hätävapautuksella sisältä. Hätävapautus on mahdollista myös silloin, kun tallin luukku on lukittu avaimella.



Kuva 40 Hätävapautus, tallin luukku

- Tallin luukun vapautus:**
- Vedä hätävapautusta molemmista kahvoista (Kuva 40,2).
 - Työnnä tallin luukku (Kuva 40,1) ulos.

7.3.3 Luukun lukko, neliönmuotoinen

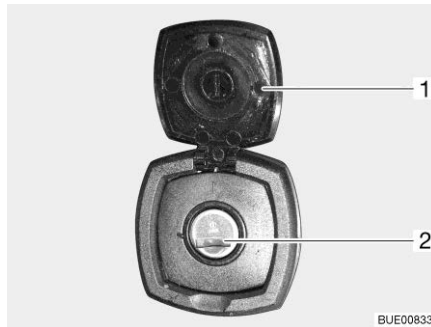

- 1 Peitelevy
- 2 Lukko

Kuva 41 Luukun lukko, neliönmuotoinen

- Avaaminen:**
- Avaa peitelevy (Kuva 41,1).
 - Työnnä avain lukkoon (Kuva 41,2) ja kierrä sitä neljänneskierros.
 - Ota avain pois.
- Sulkeminen:**
- Sulje ulkoluukku kokonaan.
 - Työnnä avain lukkoon ja kierrä sitä neljänneskierros.
 - Ota avain pois.

7.3.4 Luukun lukko ja painike

Huoltoluukussa on luukun koosta riippuen yksi tai kaksi lukittavissa olevaa painolukkoa.

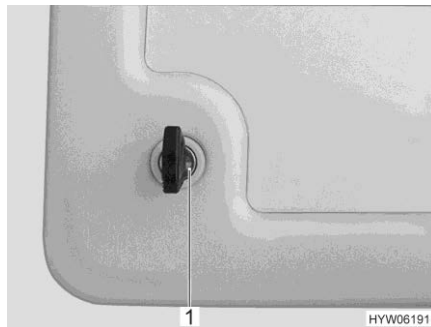

Kuva 42 Painolukko, huoltoluukku



Kuva 43 Painolukko, huoltoluukku (vaihtoehtoinen)

- Avaaminen:**
- Työnnä avain painolukon suljettavaan avaimenreikään (Kuva 42,1 tai Kuva 43,1) ja kierrä sitä neljänneskierros. Painolukko on avattu.
 - Ota avain pois.
 - Mahd. avaa myös toinen lukittava painolukko.
 - Paina molempien painolukkojen (Kuva 43,2) painikkeita samanaikaisesti peukaloilla ja avaa huoltoluukku.

- Sulkeminen:**
- Sulje huoltoluukku ja paina se kiinni. Painolukot ovat nyt loksahaneet kiinni, mutta ei niitä ei ole lukittu.
 - Työnnä avain painolukon suljettavaan avaimenreikään (Kuva 42,1 tai Kuva 43,1) ja kierrä sitä neljänneskiertos. Painolukko on lukittu.
 - Ota avain pois.
 - Mahd. lukitse myös toinen lukittava painolukko.

7.3.5 230 V:n liitännän luukku

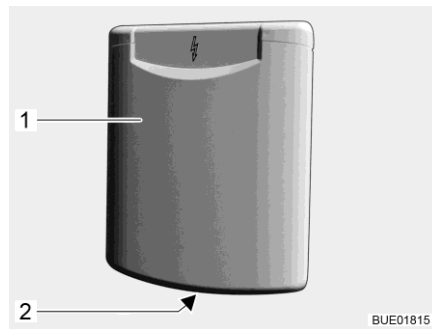

- 1 Ulkoluukku
- 2 Kahvasyvennyksen

Kuva 44 230 V:n liitännän luukku

- Avaaminen:**
- Tartu kahvasyvennykseen (Kuva 44,2) ulkoluukussa (Kuva 44,1) ja käännä ulkoluukku ylös.
- Sulkeminen:**
- Käännä ulkoluukku alas ja paina se kiinni.

7.3.6 Juomavesisäiliön täyttöaukon korkki

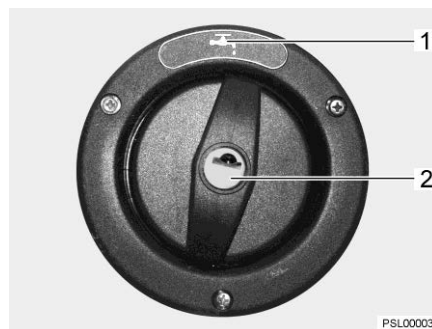

Kuva 45 Juomavesisäiliön täyttöaukon korkki



- ▷ Juomavesisäiliön täyttöaukko on merkitty symbolilla "☞" (Kuva 45,1).

- Avaaminen:**
- Työnnä avain avaimenreikään (Kuva 45,2) ja kierrä sitä vastapäivään.
 - Irrota korkki.
- Sulkeminen:**
- Aseta korkki juomavesisäiliön täyttöaukkoon.
 - Kierrä avainta myötäpäivään.
 - Ota avain pois.

7.4 Huonekalujen luukut ja sisäovet



- ▷ Sulje ja lukitse kaikki huonekalujen luukut ja sisäovet ennen ajoon lähtemistä.
- ▷ Tässä luvussa kuvatut huonekalujen luukut ovat esimerkkejä. Mallista riippuen huonekalujen luukkujen lukot ja kahvat voivat poiketa tässä esitetyistä.

7.4.1 Huonekalujen luukut, joissa on painike

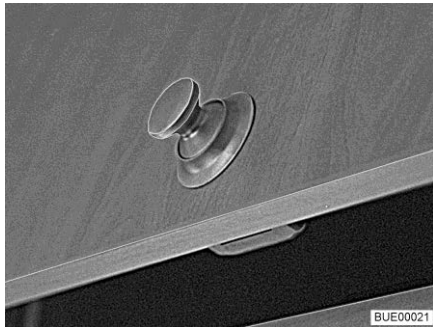

Kuva 46 Huonekalun luukku, jossa on pyöreä painike

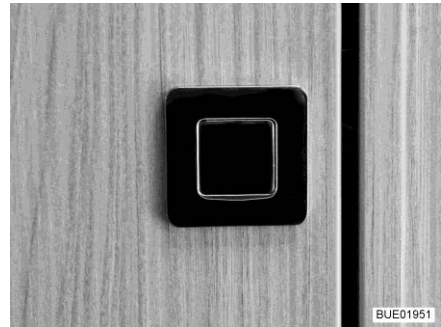

Kuva 47 Huonekalun luukku, jossa on neliönmuotoinen painike

- Avaaminen:**
- Paina lukon sisäosaa. Painike (Kuva 46 tai Kuva 47) kimpoaa ulos.
 - Tartu painikkeeseen ja avaa huonekalun luukku.
- Sulkeminen:**
- Paina huonekalun luukku kiinni.
 - Paina painike sisään niin pitkälle, että se lukittuu paikoilleen. Huonekalun luukku on oikein kiinni, kun se on lukittunut paikoilleen.

7.4.2 Vapautuskahvalliset huonekalun luukut

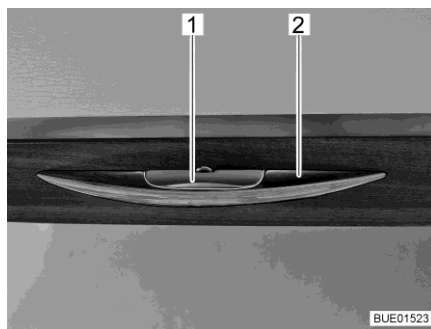

Kuva 48 Vapautuskahvallinen huonekalun luukku

- Avaaminen:**
- Paina vapautuskahvaa (Kuva 48,1) ja pidä se painettuna.
 - Vedä kahvasta (Kuva 48,2) kunnes huonekalun luukku on auki.
- Sulkeminen:**
- Paina huonekalun luukku alaspäin, kunnes luukunavaaja sulkeutuu tuntuvasti ja kuulet lukituksen lukittuvan.

7.4.3 Huonekalujen luukut, joissa on kahva ja painonappi

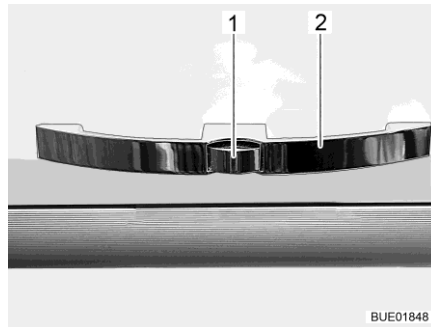

Kuva 49 Huonekalun luukku, jossa on kahva (esimerkki)

- Avaaminen:**
- Paina vapautusnappia (Kuva 49,1) kahvasta (Kuva 49,2) ja pidä se painettuna.
 - Vedä kahvasta, kunnes huonekalun luukku on auki.
- Sulkeminen:**
- Paina huonekalun luukkua alaspäin, kunnes luukunavaaja sulkeutuu tuntuvasti ja kuulet lukituksen lukittuvan.

7.5 Lattialokeron suojus

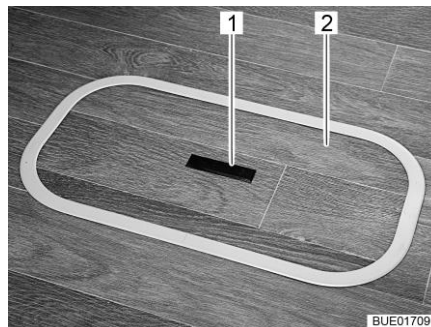

Kuva 50 Lattialokeron suojus (kahva upotettuna)

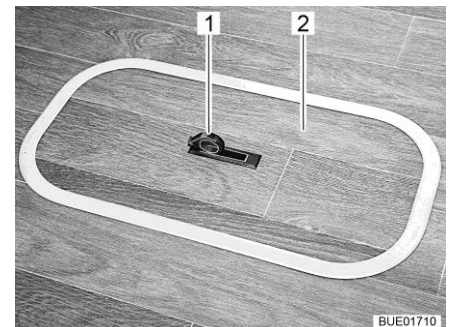

Kuva 51 Lattialokeron suojus (kahva auki käännettynä)

- Avaaminen:**
- Paina luukkulevyn (Kuva 50,1) toista puolta alaspäin. Kahva (Kuva 51,1) kääntyy ylöspäin.
 - Irrota kansi (Kuva 50,2 tai Kuva 51,2) nostamalla sitä ylöspäin.
- Sulkeminen:**
- Aseta suojus lattian kehykseen.
 - Käännä kahvaa alaspäin.

7.5.1 Ohjaamon erotus



▷ Aja ainoastaan ohjaamon erotuksen ollessa varmistettuna.

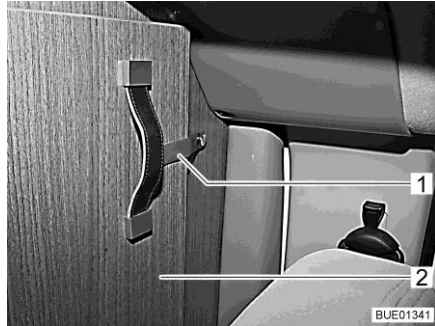

Kuva 52 Varmistushihna

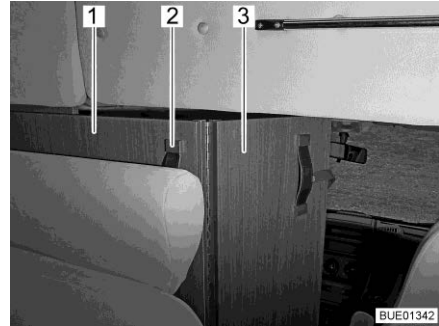

Kuva 53 Ohjaamon erotus

- Sulkeminen:**
- Irrota varmistushihna (Kuva 52,1) ohjaamon erotuksen käännettävästä osasta (Kuva 52,2).
 - Ota kiinni ohjaamon erotuksen (Kuva 53,1) tartuntahihnasta (Kuva 53,2) ja vedä sitä niin pitkälle sisäänpäin, kunnes ohjaamon erotuksen reuna on suunnilleen istuinpenkin selkänojan korkeudella (Kuva 53).
 - Käännä ohjaamon erotuksen käännettävä osa (Kuva 53,3) auki ohjaamon istuinten väliin.

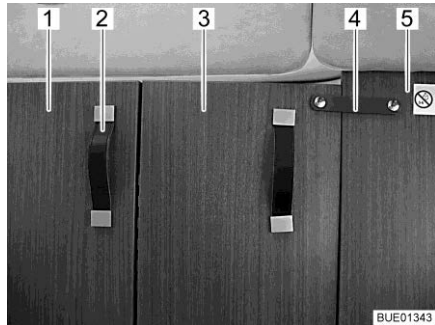

Kuva 54 Ohjaamon erotus, suljettu

- Vedä ohjaamon erotus (Kuva 54,1) tartuntahihnasta (Kuva 54,2) kokonaan sisäänpäin.
 - Kiinnitä ohjaamon erotuksen käännettävä osa (Kuva 54,3) varmistushihnalla (Kuva 54,4) kiinteään väliseinään (Kuva 54,5).
- Avaaminen:**
- Avaa ohjaamon erotus vastakkaisessa järjestyksessä kuin sulkeminen ja varmista se.

7.6 Valokatkaisija

7.6.1 Sisääntuloalue



- ▷ Tässä luvussa kuvatut huonekalujen valokatkaisijat ovat esimerkkejä. Mallista riippuen valokatkaisijoiden tyyppi ja järjestys voivat poiketa tässä esitetyistä.

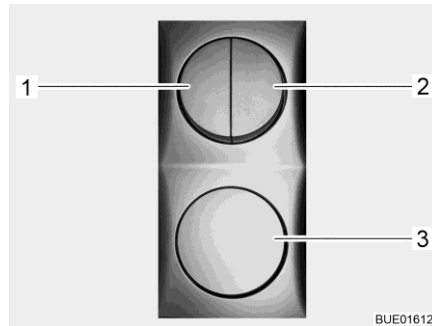

Kuva 55 Valokatkaisija



Kuva 56 Etuteltan valaisin

Sisäänkäyntialueella on seuraavien valaisinten valokatkaisijat (Kuva 55,1-3):

- Sisäänkäynnin valaistus
- Etuteltan valaistus (Kuva 56)
- Asunto-osan valaistus
- Markiisivalaistus (erikoisvarustus)

7.6.2 Sisäalue



- ▷ Tässä luvussa kuvatut valaisimet ovat esimerkkejä. Kaikkia ajoneuvossa käytettäviä valaisimia ei esitellä tässä. Esimerkeistä tulisi selvittää valokatkaisijoiden mahdollinen asennuspaikka. Valokatkaisijoiden laji ja ulkonäkö voi poiketa tässä esitetystä muodosta.
- ▷ Varustuksesta riippuen valaisimet voidaan mahdollisesti kytkeä ryhmittäin päälle ja pois erillisistä valokatkaisijoista.

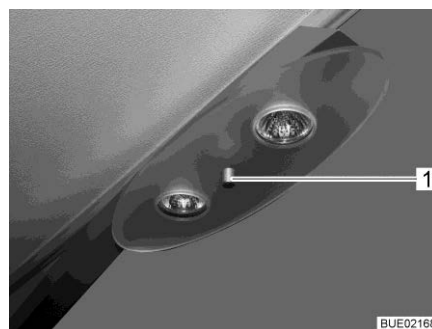

Kuva 57 Kohdevalaisin, valokatkaisija suoraan valaisimessa

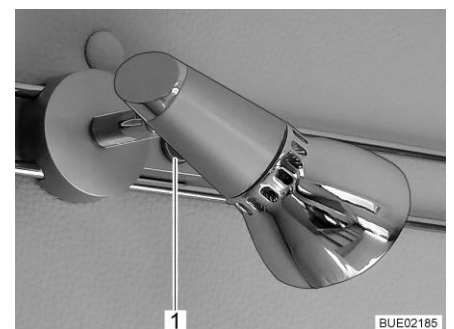

Kuva 58 Kohdevalaisin, valokatkaisija suoraan valaisimessa

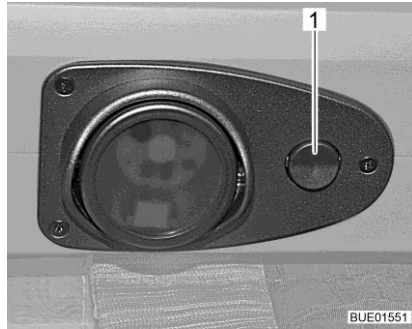

Kuva 59 LED-uppovalaisin, valokatkaisija suoraan valaisimessa

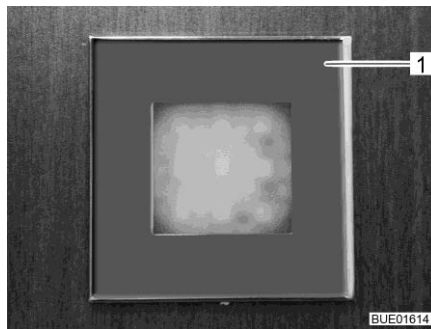

Kuva 60 Kohdevalaisin

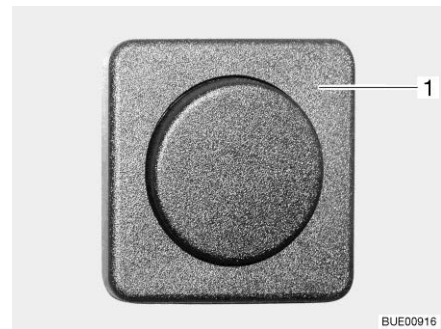

Kuva 61 Katkaisija, erillään valaisimesta (esimerkki)

Sisäalueen valokatkaisijat ovat suoraan vastaavissa valaisimissa (Kuva 57,1, Kuva 58,1, Kuva 59,1) tai valaisinten (Kuva 60,1 ja Kuva 61,1) lähellä.

7.7 Kohdevalaisin



- ▶ Hehkulamput ja lampunkannat voivat olla hyvin kuumia.
- ▶ Anna hehkulamppujen ja lampunkantojen jäähtyä ennen kuin kosket niihin.
- ▶ Kun valaisin on päällä tai vielä kuuma, tulee välimatka palaviin esineisiin, esim. kaihtimiin tai verhoihin olla aina vähintään 30 cm. Palovaara!

Kohdevalaisinta voi kääntää, siirtää ja sen voi ottaa pois.

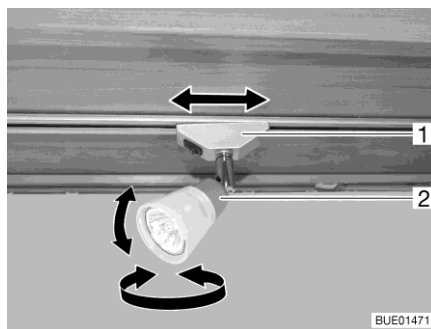

Kuva 62 Kohdevalaisin

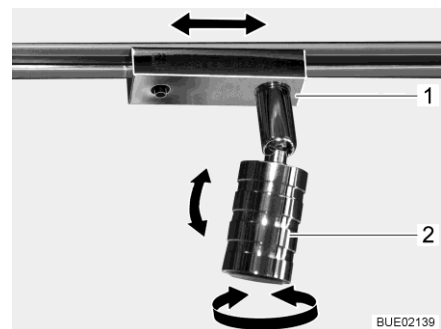

Kuva 63 Kohdevalaisin (vaihtoehto)

Kääntäminen: ■ Tartu koteloon (Kuva 62,2 tai Kuva 63,2) ja käännä.

Kotelo voidaan kääntää eri suuntiin:

- Vasemmalle tai oikealle
- Ylös tai alas

Siirtäminen:

- Tartu sokkeliin (Kuva 62,1 tai Kuva 63,1) ja käännä n. 45°.
- Siirrä kohdevalaisinta mielivaltaisesti kiskojärjestelmää pitkin.
- Käännä sokkeli takaisin paikalleen.

Poistaminen:

- Tartu sokkeliin (Kuva 62,1 tai Kuva 63,1) ja käännä 90°.
- Ota kohdevalaisin pois kiskosta.

Kohdevalaisimen voi kiinnittää kiskoihin mihin kohtaan tahansa.

7.8 Valo-ohjaus

Tehtävät

Mallista riippuen ajoneuvo on varustettu keskeisellä valojärjestelmällä. Tämän valojärjestelmän avulla voidaan yksittäisiä valojärjestelmään kuuluvia valaisimia tai valaisinryhmiä kytkeä ja himmentää.

Tämän lisäksi valojärjestelmään on integroitu kolme tilannetoimintoa. Tilannetoimintojen avulla voidaan kaikkien valaisinryhmien haluttu kirkkaus tallentaa ja kutsua esiin.



- ▷ Valaisimet, jotka eivät kuulu valojärjestelmään (esim. keittiön valaisin, kylpyhuoneen valaisin tai lukuvalo) kytketään päälle ja pois erillisillä valokytkimillä.

Valokatkaisija

Valojärjestelmään integroituja valaisimia ohjataan paneelin painikkeella (Kuva 64) tai kahden kytkimen (Kuva 65 ja Kuva 66) painikkeilla. Kytkinten asennuspaikat ovat eri puolilla ajoneuvoa.

Paneelin painikkeet

Paneelissa on kaikki valo-ohjauksen toiminnot.

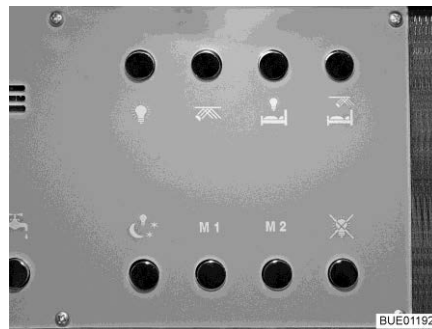

Kuva 64 Paneeli

Kytkinten painikkeet Molemmissa kytkimissä ei ole kaikkia valo-ohjauksen toimintoja.









Kuva 65 Asunto-osan painikkeet



Kuva 66 Asunto-osan tai nukkuma-alueen painikkeet

Symbolit Seuraavassa taulukossa luetelluilla symboleilla on aina sama merkitys.

Symboli	Merkitys
M	Tilannetoiminto
	Päävalaisin asuintilassa
	Epäsuora valaisin asuintilassa
	Päävalaisin nukkumatila
	Epäsuora valaisin nukkumatila
	Yövalaisin
	Kaikki valot pois päältä

Käyttö Jokaisella painikkeella on eri toiminnot:

Painike	Paina lyhyesti	Pidä painettuna
Tilanne	Tallennetun tilanteen kytkeminen päälle/pois päältä	Tilanteen nykyisen säädön tallennus (> 3 sekuntia, kunnes kaikki päälle kytketyt valot vilkkuvat lyhyesti)
Valo	Vastaavan valaisimen kytkeminen päälle/pois päältä	Vastaavan valaisimen himmentäminen (> 1 sekunti)

7.9 Litteän kuvaruudun pidike



- ▶ Aseta litteäkuvanäyttö ja kuvaruudun pidike perusasentoihinsa ja varmista ne ennen ajoon lähtemistä. Jos kuvaruudun pidike on asennettu TV-kaappiin: Sulje TV-kaappi.

7.9.1 Pidike pylväässä

Litteän kuvaruudun pidike on kiinnitetty pylvääseen.

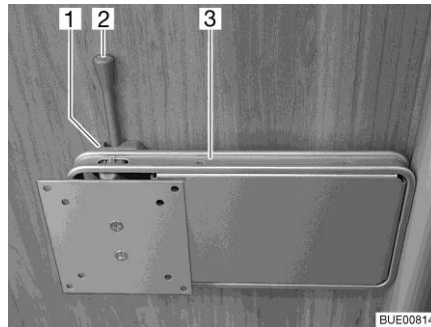

Kuva 67 Pidike pylväässä

- Kohdistaminen:**
- Paina vapautusvipua (Kuva 67,2) sivulle ja käännä pidike (Kuva 67,3) litteäkuvanäytöllä haluamaasi asentoon.
 - Paina litteää kuvaruutua kevyesti ylös ja käännä haluamaasi kohtaan. On mahdollista valita kolme kallistuskulmaa.
- Sijoittaminen:**
- Käännä litteäkuvanäyttöä takaisin, kunnes pidike (Kuva 67,3) lukittuu lukitukseen (Kuva 67,1).

7.10 Tuuletus



- ▶ Ajoneuvon sisällä oleva happi kuluu hengityksestä tai kaasukäyttöisten laitteiden käytöstä johtuen. Sen vuoksi käytettyä ilmaa tulee koko ajan korvata. Tähän tarkoitukseen ajoneuvossa on pakkotuuletus (esim. kattoluukku pakkotuuletuksella, lautasventtiili tai lattiatuuletin). Älä koskaan peitä tuuletusaukkoja sisältä tai ulkoa, esim. talvisuojalla, tai poista niitä. Pidä pakkotuuletusaukot puhtaana lumesta ja lehdistä. Tukehtumisvaara korkean CO₂-pitoisuuden takia.



- ▷ Tietyissä sääolosuhteissa metalliesineille voi tiivistyä vettä riittävästä tuuleuksesta huolimatta (esim. lattian ja alustan kiinnitysruuveissa).
- ▷ Aukoissa (esim. lautasventtiileissä, kattoluukkujen reunoissa, pistorasioissa, tankkien täyttöaukoissa, luukuissa jne.) voi syntyä lisää kylmäsiltoja.

Tiivistynyt vesi

Huolehdi riittävästä ilmanvaihdosta tuulettamalla usein ja määrätietoisesti. Vain näin veden tiivistyneen veden ja sen seurauksena homeen muodostuminen viileällä säällä voidaan estää. Kylminä vuodenaikoina saavutetaan miellyttävä sisäilmasto tarkasti sovitetulla lämmityksellä, ilmanvaihdolla ja tuuletuksella. Veto vältetään sulkemalla ilmanpoistosuuttimet kojelaudalla ja asettamalla perusajoneuvon ilmanvaihto kiertoilmalle.

Kun ajoneuvo seisoo pidempään paikallaan, tuuleta se silloin tällöin hyvin, erityisesti kesällä, jotta se ei lämpene liikaa. Älä tuuletä tällöin pelkkiä sisätiloja, vaan myös tavaratilat, joihin päästään käsiksi ulkopuolelta. Jos ajoneuvo on pysäköity suljettuun tilaan (esim. autotalliin), tuuleta myös pysäköintitila. Muodostuva tiivistynyt vesi voi johtaa homeen muodostumiseen.

7.11 Ikkunat

- ▷ Ikkunoissa on pimennysrullakaihdin tai taitekaihdin ja hyttysverkkorullakaihdin tai taitettava hyönteissuoja. Pimennysrullakaihdin ja hyttysverkkorullakaihdin napsahtavat lukituksen avaamisen jälkeen vetovoiman vaikutuksesta itsetoimivasti alkuperäiseen asentoonsa. Jotta vetomekanismi ei vaurioituisi, pidä pimennysrullakaihtimesta tai hyttysverkkorullakaihtimesta kiinni ja vie hitaasti alkuperäiseen asentoon. Taitekaihdin ja taitettava hyönteissuoja koostuvat ohuesta kankaasta. Jotta taitekaihdin tai hyönteissuoja ei vaurioituisi, vie taitekaihdin tai hyönteissuoja kahvasta varovasti alkuasentoon.

- ▷ Älä pidä rullaverhoja pitkiä aikoja suljettuina, koska muuten saattaa ilmetä materiaalin väsymistä.

- ▷ Kun pimennysrullakaihdin tai taitekaihdin on kokonaan suljettu, voi pimennysrullakaihtimen tai taitekaihtimen ja ikkunan väli lämmentä liikaa kuumalla auringonpaisteella. Ikkuna voi vahingoittua.

Jos kaihdin on asennettu alempaan kaihdinlaatikkoon, sulje kaihdin voimakkaalla auringonpaisteella vain 2/3:n verran. Näin lämpö pääsee poistumaan ikkunan ja kaihtimen välistä.

Jos kaihdin on asennettu ylempään kahdinlaatikkoon, sulje kaihdin kokonaan ja avaa se säännöllisin välein.

Lisäksi aseta ikkuna "jatkuvan tuuletuksen" asentoon.

- ▷ Sulje ikkunat ennen ajon lähtemistä.
- ▷ Säätilasta riippuen sulje ikkunat siten, ettei kosteutta pääse sisään.
- ▷ Ikkunoiden avaamiseksi tai sulkemiseksi avaa tai sulje kaikki lukitusvivut, joita ikkunoihin on kiinnitetty.



- ▷ Sulje ikkunat aina poistuessasi ajoneuvon luota.
- ▷ Kaksinkertaisten akryylilasi-ikkunoiden sisäpuolelle voi äärimmäisissä sääoloissa tiivistyä vettä. Ikkunalasi on rakennettu siten, että tiivistynyt vesi voi ulkolämpötilan kohotessa jälleen höyrystyä. Tiivistynyt vesi ei vaurioita kaksinkertaisia akryylilasi-ikkunoita.

7.11.1 Avattava ikkuna



- ▷ Jos ikkunoissa on automaattipidikkeet, avaa ikkuna kokonaan, jotta salpaus vapautuu. Jos salpausta ei vapauteta ja ikkuna suljetaan silti, ikkuna saattaa hajota suuren vastapaineen takia.
- ▷ Ole varovainen avattavia ikkunoita avatessasi, jotta ne eivät vääntyile. Sulje ja avaa avattavat ikkunat tasaisesti.
- ▷ Jos lukitusvivussa on varmistusnappi, paina aina lukitusvipua käyttäessäsi varmistusnappia.

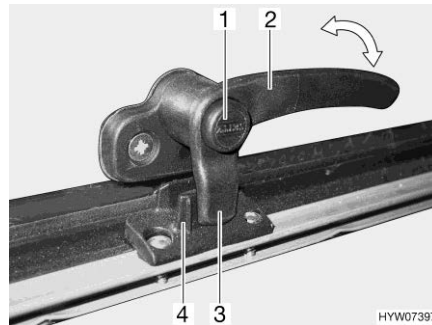

Kuva 68 Lukitusvipu, jossa varmistusnappi asennossa "kiinni"

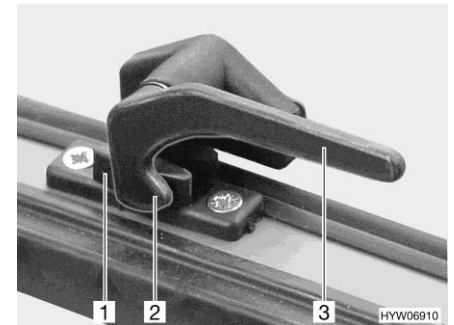

Kuva 69 Lukitusvipu asennossa "kiinni"

- Avaaminen:**
- Paina varmistusnappia (Kuva 68,1) (jos sellainen on) ja pidä se painettuna.
 - Käännä lukitusvipua (Kuva 68,2 tai Kuva 69,3) neljänneskierröksen ikkunan keskustaa kohti.

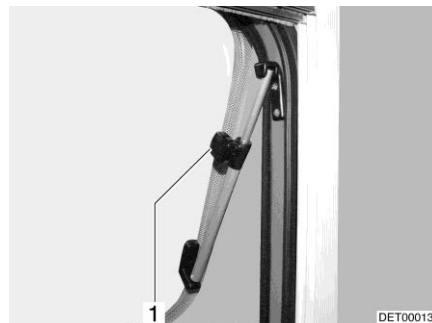

Kuva 70 Avattavat ikkunat, joissa on kääntöpidike



Kuva 71 Avattava ikkuna, jossa on automaattipidike

- Avattavat ikkunat, joissa on kääntöpidike: Avaa ikkuna haluamaasi asentoon ja lukitse se (Kuva 70,1).
Avattava ikkuna, jossa on automaattipidike: Avaa avattava ikkuna haluttuun lukituspykälään asti. Automaattipidike (Kuva 71,1) lokahtaa itsestään paikalleen.

Avattava ikkuna pysyy lukittuna haluttuun asentoon.

- Sulkeminen:**
- Avattavat ikkunat, joissa on kääntöpidike: Kierrä lukitusosaa (Kuva 70,1), kunnes salpaus vapautuu.
Avattava ikkuna, jossa on automaattipidike: Avaa avattava ikkuna niin auki, että salpaus vapautuu.
 - Sulje avattava ikkuna.

- Paina varmistusnappia (Kuva 68,1) (jos sellainen on) ja pidä se painettuna.
- Käännä lukitusvipua (Kuva 68,2 tai Kuva 69,3) neljänneskierroksen ikkunakehyksiä kohti.
Lukitusvivun lukitusnokka (Kuva 68,3 tai Kuva 69,2) on kokonaan ikkunan lukituksen (Kuva 68,4 tai Kuva 69,1) sisäpuolella.

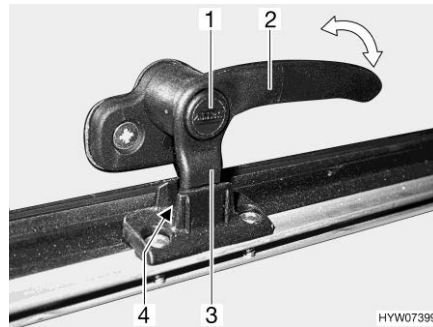

Kuva 72 Lukitusvipu, jossa varmistusnappi asennossa "jatkuva tuuletus"

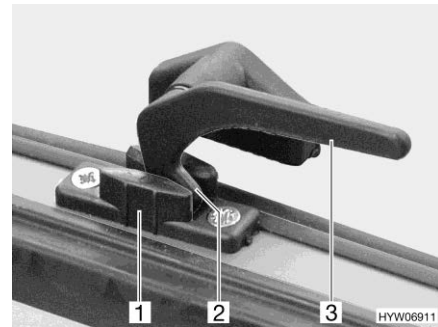

Kuva 73 Lukitusvipu asennossa "jatkuva tuuletus"

Jatkuva tuuletus

Avattava ikkuna voidaan säätää lukitusvivulla kahteen eri asentoon:

- Asennossa "jatkuva tuuletus" (Kuva 72 ja Kuva 73)
- Asennossa "täysin suljettu" (Kuva 68 ja Kuva 69)

Asettaaksesi avattavan ikkunan "jatkuvan tuuletuksen" asentoon:

- Paina varmistusnappia (Kuva 72,1) (jos sellainen on) ja pidä se painettuna.
- Käännä lukitusvipua (Kuva 72,2 tai Kuva 73,3) neljänneskierroksen ikkunan keskustaa kohti.
- Työnnä avattavaa ikkunaa kevyesti ulospäin.
- Käännä lukitusvipu takaisin. Lukitusvivun lukitusnokan (Kuva 72,3 tai Kuva 73,2) tulee mennä ikkunan lukituksen syvennykseen (Kuva 72,4 tai Kuva 73,1).
- Vapauta varmistusnappi (Kuva 72,1) (jos sellainen on).
- Varmista, että varmistusnappi ei ole painettuna vaan se varmistaa lukitusvipua.

Avattava ikkuna ei saa ajon aikana olla asennossa "jatkuva tuuletus".

Sateella roiskevesi voi päästä asunto-osaan, jos avattava ikkuna on asennossa "jatkuva tuuletus". Sulje tämän vuoksi ikkuna sateella kokonaan.

7.11.2 Pimennysrullakaihdin ja hyttysverkkorullakaihdin



- ▷ Avaa rullaverhot ennen ajoa. Jos rullaverhot on suljettu, voivat tärinät vaihingoittaa jousia.



- ▷ Ikkunan koosta riippuen rullaverhoissa on yksi tai kaksi kahvaa.

Ikkunoissa on pimennysrullakaihdin ja hyttysverkkorullakaihdin. Pimennysrullakaihdistä ja hyttysverkkorullakaihdistä voidaan käyttää toisistaan riippumatta.

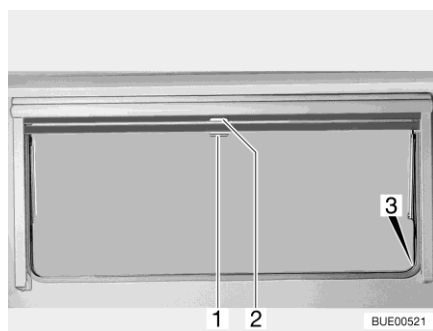

Kuva 74 Avattava ikkuna

Pimennysrullakaihdin

Pimennysrullakaihdin on ylemmässä kaihdinlaatikossa.

- Sulkeminen:**
- Vedä pimennysrullakaihdistä kahvasta (Kuva 74,2) alaspäin. Jos pimennysrullakaihdin suljetaan kokonaan, ripusta se molemmilta puolilta ikkunan kehyksessä olevaan salpaukseen (Kuva 74,3).
- Avaaminen:**
- Kun pimennysrullakaihdin on kokonaan kiinni: Paina kahvaa (Kuva 74,2) alaspäin ja vedä kahvaa samalla kevyesti sisään. Irrota pimennysrullakaihdistä ikkunankehystä olevista syvennyksistä.
 - Kun pimennysrullakaihdistä on väliasennossa: Vedä kahvaa (Kuva 74,2) kevyesti alaspäin, kunnes salpaus on vapautunut.
 - Ohjaa pimennysrullakaihdistä kahvasta hitaasti takaisin.

Hyttysverkkorullakaihdin

Hyttysverkkorullakaihdistä on ylemmässä kaihdinlaatikossa.

- Sulkeminen:**
- Vedä hyttysverkkorullakaihdistä kahvasta (Kuva 74,1) alas ja lukitse se paikalleen ikkunankehystä oleviin salpauksiin (Kuva 74,3).
- Avaaminen:**
- Paina kahvaa (Kuva 74,1) alaspäin ja vedä kahvaa samalla kevyesti sisään. Irrota hyttysverkkorullakaihdistä ikkunankehystä olevista salpauksista.
 - Ohjaa hyttysverkkorullakaihdistä kahvasta hitaasti takaisin.

7.11.3 Taitekaihdin ja hyttysverkkorullakaihdin

Ikkunoissa on taitekaihdin ja hyttysverkkorullakaihdin. Hyttysverkkorullakaihdistinta voidaan siirtää vain yhdessä taitekaihtimen kanssa.

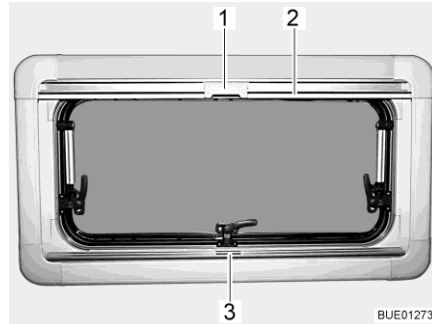

Kuva 75 Avattava ikkuna

Taitekaihdin Taitekaihdin on alemmassa kaihdinlaatikossa.

Sulkeminen: ■ Tartu taitekaihtimeen kahvalistan (Kuva 75,3) keskeltä, vedä alhaalta ylös ja päästä irti halutulla korkeudella. Taitekaihdin jää tälle korkeudelle.

Avaaminen: ■ Tartu taitekaihtimen kahvaan keskeltä ja vedä alas.

Hyttysverkkorullakaihdin Hyttysverkkorullakaihdin on ylemmässä kaihdinlaatikossa.

Sulkeminen: ■ Vedä hyttysverkkorullakaihdistinta kahvalistasta (Kuva 75,2) alas, kunnes se koskettaa taitekaihtimen kahvalistaa (Kuva 75,3).
■ Salpaa hyttysverkkorullakaihtimen (Kuva 75,1) salpa taitekaihtimen kahvalistaan.

Avaaminen: ■ Paina hyttysverkkorullakaihtimen salpaa (Kuva 75,1) ylhäältä taakse-päin.
■ Ohjaa hyttysverkkorullakaihdistinta kahvalistasta (Kuva 75,2) hitaasti takaisin.

7.11.4 Tuulilasin, kuljettajan ikkunan ja apuohjaajan ikkunan taitekaihtimet

Mallista riippuen ohjaamo voidaan pimentää taiteverhoilla tai Remis-taitekaihtimilla (erikoisvarustus).

Taiteverho Taiteverhot kuuluvat ajoneuvoon.

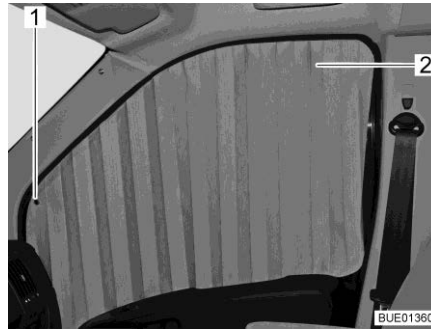

Kuva 76 Apuohjaajan ikkunan taiteverho



Kuva 77 Taiteverhon kiinnitys

Taiteverhot (Kuva 76,2) kiinnitetään painonapeilla (Kuva 76,1 ja Kuva 77,1).

Remis-taitekaihdin (erikoisvarustus)

Taitekaihtimet kiinnitetään magneettisilla tarroilla ja ne on asennettu kiinteästi kehykseen ajoneuvossa.

Toimi seuraavasti sulkeaksesi tai avataksesi asennetut taitekaihtimet.

Tuulilasin taitekaihdin

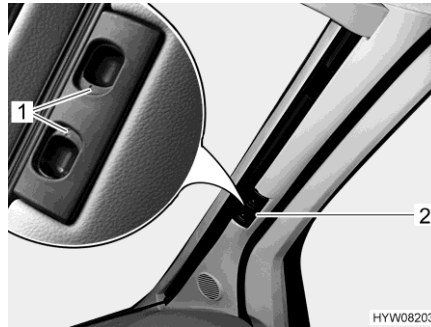

Kuva 78 Taitekaihdin (tuulilasi)

- Pimennys:**
- Paina vapautuskahvoja (Kuva 78,1) yhteen ja pidä ne painettuina.
 - Vedä tuulilasin taitekaihdinta kahvasta (Kuva 78,2) ikkunan keskustaa kohti.
 - Sulje tuulilasin toinen taitekaihdin samalla tavalla. Magneettikiinnitin pitää taitekaihtimen molemmat osat keskellä yhdessä.

- Taitekaihtimen avaaminen:**
- Paina vapautuskahvoja (Kuva 78,1) yhteen ja pidä ne painettuina.
 - Työnnä tuulilasin taitekaihtimen molemmat puoliskot kahvasta (Kuva 78,2) rajoittimeen asti ulos. Nosta samalla kahva lukitusyvennyksen korkeudelle.
 - Vapauta vapautuskahvat (Kuva 78,1) ja päästä ne lukittumaan.

Kuljettajan ikkunan ja apuohjaajan ikkunan taitekaihtimet

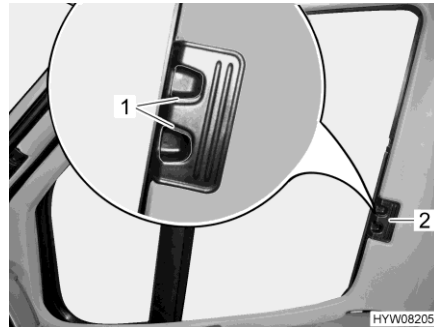

Kuva 79 Taitekaihdin (kuljettajan/apuohjaajan ikkuna)

- Pimennys:**
- Paina vapautuskahvoja (Kuva 79,1) yhteen ja pidä ne painettuina.
 - Vedä kuljettajan ja apuohjaajan ikkunan taitekaihtimet kahvasta (Kuva 79,2) ikkunan toiselle puolelle ja lukitse magneettikiinnityksellä.

- Taitekaihtimen avaaminen:**
- Paina vapautuskahvoja (Kuva 79,1) yhteen ja pidä ne painettuina.
 - Työnnä kuljettajan ja apuohjaajan ikkunan taitekaihdin kahvasta (Kuva 79,2) ulos vastimeen asti.
 - Vapauta vapautuskahvat (Kuva 79,1) ja päästä ne lukittumaan.

7.12 Kattoluukut

Mallista riippuen ajoneuvossa on kattoluukkuja, joissa on tai ei ole pakkotuuletus. Jos kattoluukuissa ei ole pakkotuuletusta, pakkotuuletus tapahtuu lautasventtiilin avulla.



- ▶ Kestotuuletuksen tuuletusaukkojen on aina oltava auki. Älä koskaan peitä tuuletusaukkoja, esim. talvisuojalla, tai poista niitä. Pidä pakkotuuletusaukot puhtaana lumesta ja lehdistä.



- ▷ Kattoluukuissa on pimennysrullakaihdin tai taitekaihdin ja hyttysverkkorullakaihdin tai taitettava hyönteissuoja. Pimennysrullakaihdin ja hyttysverkkorullakaihdin napsahdavat lukituksen avaamisen jälkeen vetovoiman vaikutuksesta itsetoimivasti alkuperäiseen asentoonsa. Jotta vetomekanismi ei vaurioituisi, pidä pimennysrullakaihtimesta tai hyttysverkkorullakaihtimesta kiinni ja vie hitaasti alkuperäiseen asentoon. Taitekaihdin ja taitettava hyönteissuoja koostuvat ohuesta kankaasta. Jotta taitekaihdin tai hyönteissuoja ei vaurioituisi, vie taitekaihdin tai hyönteissuoja kahvasta varovasti alkuasentoon.
- ▷ Älä pidä rullaverhoja pitkiä aikoja suljettuina, koska muuten saattaa ilmetä materiaalin väsymistä.
- ▷ Kun pimennysrullakaihdin tai taitekaihdin on kokonaan suljettu, voi pimennysrullakaihtimen tai taitekaihtimen ja ikkunan väli lämmetä liikaa kuumalla auringonpaisteella. Kattoluukku voi vahingoittua. Sulje sen vuoksi pimennysrullakaihdin tai taitekaihdin auringonpaisteella vain 2/3. Avaa kattoluukku hieman tai aseta tuuletusasentoon.



- ▷ Säätötilasta riippuen sulje kattoluukut siten, ettei kosteutta pääse sisään.
- ▷ Älä astu kattoluukkujen päälle.
- ▷ Sulje kattoluukku ennen ajoon lähtemistä.
- ▷ Tarkista ennen ajon alkua kattoluukkujen lukitus.



- ▷ Sulje kattoluukut aina poistuessasi ajoneuvon luota.

7.12.1 Heki-kattoluukku (osittain erikoisvarustus)

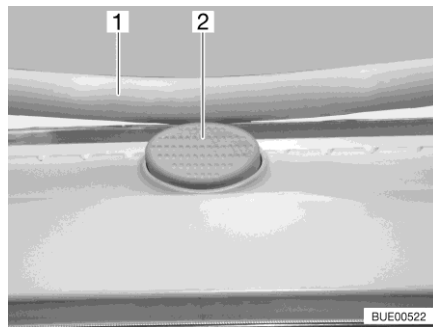

Kuva 80 Varmistusnappi (Heki-kattoluukku)

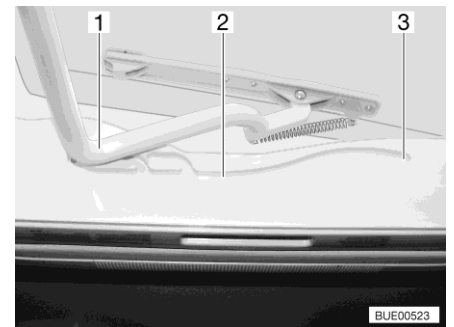

Kuva 81 Ohjaus (Heki-kattoluukku)

Heki-kattoluukku avataan yhdeltä puolelta.

- Avaaminen:**
- Paina varmistusnappia (Kuva 80,2) ja vedä sanka (Kuva 80,1) molemmin käsin alas.
 - Vedä sanka (Kuva 81,1) ohjauksiin (Kuva 81,2) taaimpaan asentoon (Kuva 81,3).
- Sulkeminen:**
- Työnnä sanka (Kuva 81,1) molemmin käsin ylös kevyesti.
 - Työnnä sanka takaisin ohjauksiin.
 - Työnnä sanka molemmin käsin ylös, kunnes sanka on varmistusnapin (Kuva 80,2) yläpuolella.

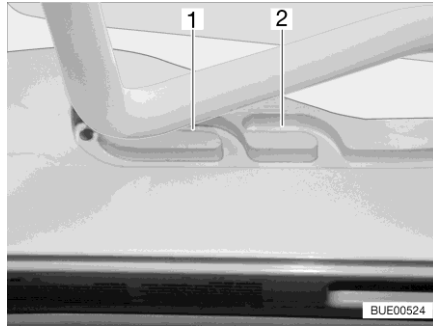

Kuva 82 Ohjaus (tuuletusasetto)

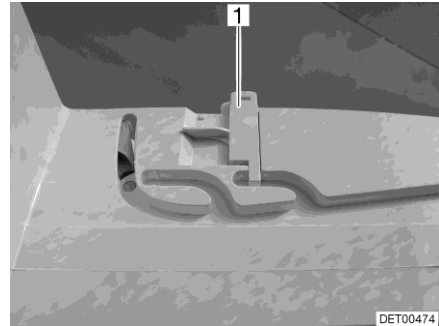

Kuva 83 Lukitus (tuuletusasetto)

Tuuletusasetto

Heki-kattoluukun voi asettaa kahteen tuuletusasettoon: Huonon sään asento (Kuva 82,1) ja keskiasento (Kuva 82,2). Mallista riippuen kattoluukku voidaan lukita keskiasennossa molemmilla kattoluukun kehyksen salvoilla (Kuva 83,1) vasemmalta ja oikealta.

- Paina varmistusnappia (Kuva 80,2) ja vedä sanko (Kuva 80,1) molemmin käsin alas.
- Vedä sanko ohjauksiin (Kuva 81,2) haluamaasi asentoon.
- Paina sankaa kevyesti ylös ja työnnä valitsemaasi ohjaukseen (Kuva 82,1 tai 2) ja mahd. lukitse.

Taitekaihdin

Sulkeaksesi ja avataksesi taitekaihtimen:

Sulkeminen:

- Vedä taitekaihdin kahvasta ulos ja päästä irti halutussa kohdassa. Taitekaihdin jää tähän asentoon.

Avaaminen:

- Ohjaa taitekaihdin kahvasta hitaasti takaisin alkuasentoon.

Hyönteissuoja

Sulkeaksesi ja avataksesi hyönteissuojan:

Sulkeminen:

- Vedä hyönteissuojaa kahvasta taitekaihtimen vastapäätä olevaan kahvaan ja anna sen loksahda kiinni.

Avaaminen:

- Paina hyönteissuojan kahva taakse. Salpaus aukeaa.
- Ohjaa hyönteissuoja kahvasta hitaasti takaisin.

7.12.2 Kammella nostettava kattoluukku (osittain erikoisvarustus)

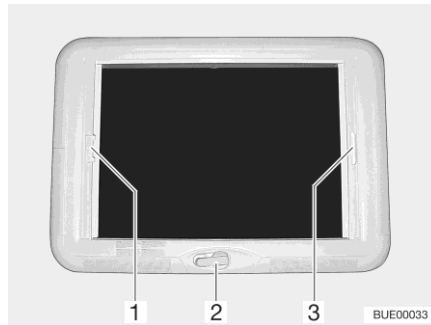

Kuva 84 Kammella nostettava kattoluukku

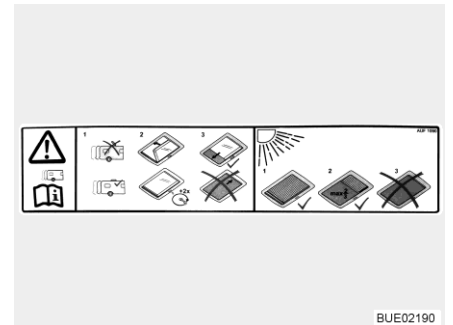

Kuva 85 Kammella nostettavaan kattoluukkuun liittyvä varoitus

Kammella nostettava kattoluukku voidaan avata käsikammella.

- Avaaminen:** ■ Käännä käsikampea (Kuva 84,2) kunnes tunnet vastuksen.
- Sulkeminen:** ■ Käännä käsikampea, kunnes kammella nostettava kattoluukku on kiinni. Voit lukita kammella nostettavan kattoluukun kiertämällä kampea vielä 2-3 kierrosta.
- Tarkasta lukitus. Paina kädellä akryylilasia vasten.
- Taitekaihdin** Taitekaihtimen voi sulkea mihin asti haluat. Jos taitekaihdin on salvattu hyönteissuojaan, ohjataan taitekaihdinta sulkiessa myös hyönteissuojaa.
- Sulkeminen:** ■ Vedä taitekaihdin kahvasta (Kuva 84,3) ulos ja päästä irti halutussa kohdassa. Taitekaihdin jää tähän asentoon.
- Avaaminen:** ■ Ohjaa taitekaihdin kahvasta hitaasti takaisin alkuasentoon.
- Hyönteissuoja** Jos hyönteissuoja on salvattu taitekaihtimeen, ohjataan hyönteissuojaa sulkiessa myös taitekaihdinta.
- Sulkeminen:** ■ Vedä hyönteissuoja kahvasta (Kuva 84,1) taitekaihtimen vastapäätä olevaan kahvaan (Kuva 84,3) ja anna sen loksahdella kiinni.
- Avaaminen:** ■ Paina hyönteissuojan kahva (Kuva 84,1) taakse ylös ja ota hyönteissuoja irti taitekaihtimesta (Kuva 84,3).
- Ohjaa hyönteissuoja kahvasta hitaasti takaisin alkuasentoon.

7.12.3 Kattoluukku puhaltimella (erikoisvarustus)



- ▷ Akun suojaamiseksi puhallin kytkeytyy yhden tunnin jälkeen tasolta 6 takaisin tasolle 1.

Kattoluukku on varustettu hyttysverkkorullakaihtimella, pimennysrullakaihtimella ja säädettävällä puhaltimella ilmausta ja tuuletusta varten.

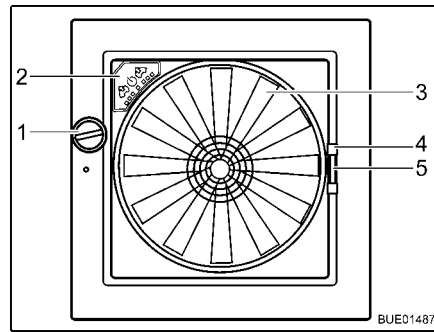

Kuva 86 Omni-Vent-kattoluukku

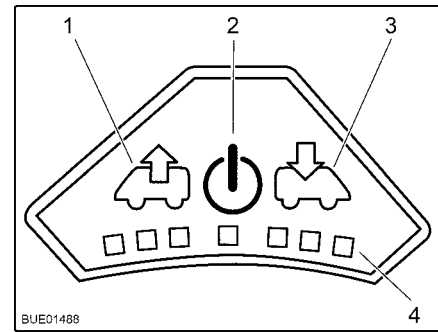

Kuva 87 Puhaltimen käyttökenttä

Avaaminen: ■ Käännä kääntönuppia (Kuva 86,1), kunnes haluttu avauskulma on saavutettu.

Sulkeminen: ■ Käännä kääntönuppia (Kuva 86,1), kunnes kattoluukku on kokonaan suljettu.

Hyönteissuoja Sulkeaksesi ja avataksesi hyönteissuojan:

Sulkeminen: ■ Vedä hyönteissuoja kahvasta (Kuva 86,4) kehyksen vastakkaiselle reunalle.

Avaaminen: ■ Paina hyönteissuojan kahvaa yhteen. Salpaus aukeaa.
■ Ohjaa hyönteissuoja kahvasta hitaasti takaisin.

Kaihdin Kaihtimen avaaminen ja sulkeminen:

Sulkeminen: ■ Paina kaihtimen kahvaa (Kuva 86,5) yhteen.
■ Vedä kaihdin ulos haluttuun asentoon ja päästä irti. Kaihdin jää tähän asentoon.

Avaaminen: ■ Paina kaihtimen kahvaa yhteen.
■ Työnnä kaihdin hitaasti takaisin alkuasentoon.

Puhallin Kun kattoluukku on auki, sisätilaa voi tuulettaa 6-tehoisella puhalltimella (Kuva 86,3). Puhallinta käytetään käyttökentästä (Kuva 86,2).

Kytkeminen päälle: ■ Paina painiketta päälle/pois (Kuva 87,2). Puhallin käy mukavuustilassa (tuuletus alhaisimmalla puhallinnopeudella).

Ilmanpoisto: ■ Puhallinnopeuden suurentaminen: Paina ilmauspainiketta (Kuva 87,1). Puhaltimen nopeus ilmaussuunnassa kasvaa yhden tason. LEDit (Kuva 87,4) näyttävät tehotasot.
■ Puhallinnopeuden pienentäminen: Paina tuuletuspainiketta (Kuva 87,3). Puhaltimen nopeus laskee yhden tason.

Tuuletus: ■ Puhallinnopeuden suurentaminen: Paina tuuletuspainiketta (Kuva 87,3). Puhaltimen nopeus tuuletussuunnassa kasvaa yhden tason. LEDit (Kuva 87,4) näyttävät tehotasot.
■ Puhallinnopeuden pienentäminen: Paina ilmauspainiketta (Kuva 87,1). Puhaltimen nopeus laskee yhden tason.

- Boost-toiminto:**
- Paina tuuletuspainiketta noin 3 sekuntia. Puhallin kytkeytyy suurimmalle tuuletustasolle ja noin 5 minuutin jälkeen automaattisesti takaisin aikaisemmin valitulle tasolle.
 - Paina ilmauspainiketta noin 3 sekuntia. Puhallin kytkeytyy suurimmalle ilmaustasolle ja kytkeytyy noin 5 minuutin jälkeen automaattisesti takaisin aikaisemmin valitulle tasolle.

- Kytkeminen pois päältä:**
- Paina painiketta päälle/pois (Kuva 87,2). Puhallin pysähtyy, LEDit sammuvat.

7.12.4 Kattoluukku Skyroof (osittain erikoisvarustus)



- ▷ Kun kattoluukku avataan, se on tehtävä siten, että vääntymisiä ei synny. Sulje ja avaa kattoluukku tasaisesti.
- ▷ Jos lukitusvivussa on varmistusnappi, paina aina lukitusvipua käyttäessäsi varmistusnappia.

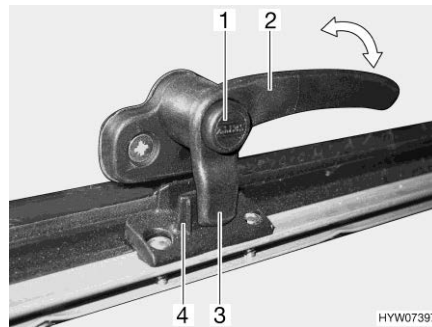

Kuva 88 Lukitusvipu, jossa varmistusnappi asennossa "kiinni"

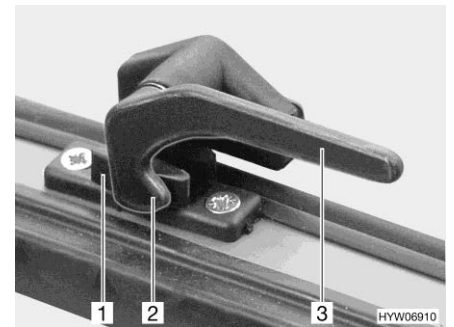

Kuva 89 Lukitusvipu asennossa "kiinni"

- Avaaminen:**
- Paina varmistusnappia (Kuva 88,1) (jos sellainen on) ja pidä se painettuna.
 - Käännä kaikkia lukitusvipuja (Kuva 88,2 tai Kuva 89,3) neljänneskierto luukun keskiosaa kohti.
 - Vapauta varmistusnappi (jos sellainen on).

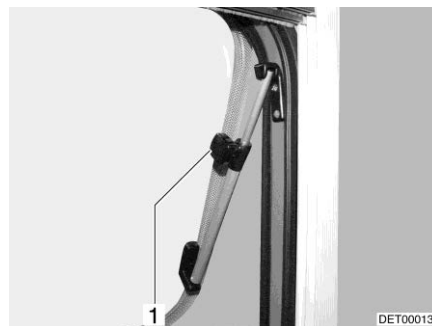

Kuva 90 Kattoluukku, jossa on kääntöpidikkeet, avattu

- Avaa kattoluukku haluamaasi asentoon ja lukitse se pyälletyllä nupilla (Kuva 90,1).

Kattoluukku pysyy lukittuna haluttuun asentoon.

- Sulkeminen:**
- Kierrä lukitusosaa (Kuva 90,1), kunnes salpaus vapautuu.
 - Sulje kattoluukku.
 - Paina varmistusnappia (Kuva 88,1) (jos sellainen on) ja pidä se painettuna.
 - Käännä lukitusvipua (Kuva 88,2 tai Kuva 89,3) neljänneskierroksen kehyksiä kohti. Lukitusvivun lukitusnokka (Kuva 88,3 tai Kuva 89,2) on luukun lukituksen (Kuva 88,4 tai Kuva 89,1) sisäpuolella.
 - Vapauta varmistusnappi (jos sellainen on).

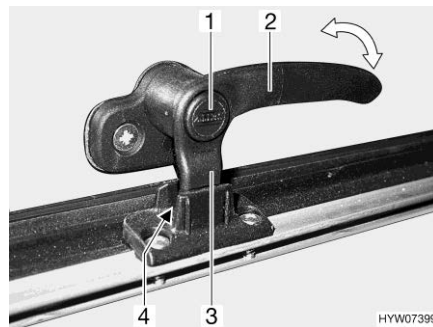

Kuva 91 Lukitusvipu, jossa varmistusnappi asennossa "jatkuva tuuletus"

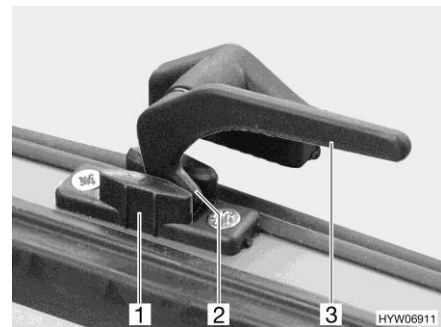

Kuva 92 Lukitusvipu asennossa "jatkuva tuuletus"

Jatkuva tuuletus

Kattoluukku voidaan asettaa lukitusvipujen avulla 2 eri asentoon:

- Asennossa "jatkuva tuuletus" (Kuva 91 ja Kuva 92)
- Asennossa "täysin suljettu" (Kuva 88 ja Kuva 89)

Asettaaksesi kattoluukun "jatkuvan tuuletuksen" asentoon:

- Paina varmistusnappia (Kuva 91,1) (jos sellainen on) ja pidä se painettuna.
- Käännä kaikkia lukitusvipuja (Kuva 91,2 tai Kuva 92,3) neljänneskierros luukun keskiosaa kohti.
- Työnnä kattoluukku kevyesti ulospäin.
- Käännä kaikki lukitusvivut takaisin. Lukitusvivun lukitusnokan (Kuva 91,3 tai Kuva 92,2) tulee mennä luukun lukituksen syvennykseen (Kuva 91,4 tai Kuva 92,1).
- Vapauta varmistusnappi (jos sellainen on).

Kattoluukku ei saa ajon aikana olla asennossa "jatkuva tuuletus".

Sateella roiskevesi voi päästä asunto-osaan, jos kattoluukku on asennossa "jatkuva tuuletus". Sulje tämän vuoksi kattoluukku sateella kokonaan.



- ▷ Kun taitekaihdin on kokonaan suljettu, voi taitekaihtimen ja kattoluukun väli kuumalla auringonpaisteella lämmetä liikaa. Kattoluukku voi vahingoittua. Sulje sen vuoksi taitekaihdin auringonpaisteella vain 2/3. Avaa kattoluukku hieman tai aseta tuuletusasentoon.



Kuva 93 Kattoluukku Skyroof

Taitekaihdin Taitekaihdin on alhaalta kiinnitetty kehyksiin.

Sulkeminen:

- Tartu taitekaihtimeen reunakepin keskeltä ja vedä varovasti ylöspäin.
- Vapauta taitekaihdin haluamassasi asennossa. Taitekaihdin jää tähän asentoon.

Avaaminen:

- Vie taitekaihdin reunakepistä varovasti alas kehyksessä olevaan rajoittimeen asti.

Hyönteissuoja Hyönteissuoja on kiinnitetty ylhäältä kehykseen.

Sulkeminen:

- Tartu hyönteissuojaan reunakepin keskeltä ja vedä varovasti alaspäin.
- Säädä hyönteissuojaa portaattomasti liikuttamalla reunakeppiä.

Avaaminen:

- Vie hyönteissuoja reunakepistä varovasti ylös kehyksessä olevaan rajoittimeen asti.

7.13 Ripustuspöytä

Pöydänjalka Pöydänjalan voi säätää kahteen eri korkeuteen:

- Pöydän normaali korkeus
- Pöydän matalampi korkeus (muunnettaessa vuoteen alustaksi)

Pöytä voidaan laskea seuraavilla tavoilla (mallista riippuen):

- Vaihda pitkän pöydänjalan tilalle lyhyt pöydänjalka
- Taita pöydänjalan osa sisään
- Irrota pöydänjalan osa

Pöytälevy Pöytälevyä voidaan suurentaa mallista riippuen.

Ulos kääntyvä pöytälevyn jatke

Pöytäpintaa voidaan suurentaa kääntämällä pöytälevyn jatke paikalleen.



Kuva 94 Ulos kääntyvä pöytälevyn jatke

Pöydän suurentaminen:

- Vedä lukituksen nappia (Kuva 94,3) alas ja käännä pöytälevyn jatke (Kuva 94,2) ulos.

Pöydän pienentäminen:

- Käännä pöydän jatke (Kuva 94,2) pöytälevyn (Kuva 94,1) alle, kunnes lukitus loksauttaa kuuluvasti paikalleen.

Asetettava pöytälevyn jatke

Ripustuspöydän käyttöpintaa voidaan suurentaa asettamalla pöytälevyn jatke paikalleen.



Kuva 95 Asetettava pöytälevyn jatke

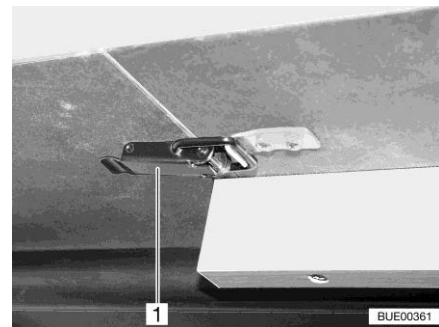

Kuva 96 Kiinnitin

Pöydän suurentaminen:

- Avaa kiinnittimet (Kuva 96,1).
- Nosta pöytälevyä (Kuva 95,2) kevyesti edestä ja vedä se vastimeen asti ulos.
- Laita pöytä sivuun.
- Aseta pöytälevyn jatke (Kuva 95,1) paikalleen ja varmista se kiinnittimellä (Kuva 96,1).
- Nosta pöytälevyä kevyesti edestä ja työnnä se takaisin vastimeen asti.
- Varmista pöytälevy kiinnittimillä.

- Pöydän pienentäminen:**
- Avaa kiinnittimet (Kuva 96,1).
 - Nosta pöytälevyä kevyesti edestä ja vedä se ulos.
 - Ota pöytälevyn jatke (Kuva 95,1) pois ja aseta se sivuun.
 - Nosta pöytälevyä kevyesti edestä ja työnnä se takaisin vastimeen asti.
 - Laita pöytä sivuun.
 - Varmista pöytälevy kiinnittimillä.



- ▷ Pöytälevyn alla oleva laajennuskehys on salvattu kiinnityskiskolla. Vapauta lukitus ennen pöytälevyn nostamista.

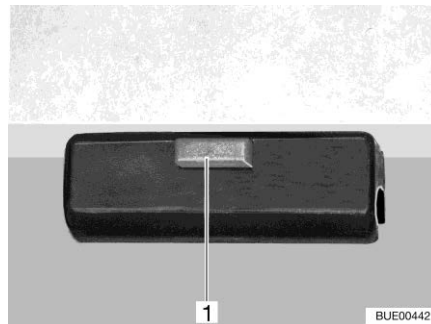

Kuva 97 Lukitus

Muuntaminen vuoteen alustaksi:

- Nosta pöytälevyä edestä noin 45°.
- Lyhennä pöydänjalka muunnoskorkeuteen mallista riippuen.
- Avaa lukitus (Kuva 97,1) pöytälevyltä.
- Ota pöytälevy pois ylemmästä pidikeleistä.
- Ripusta pöytälevy 45°:n kulmassa alempaan pidikelesta pidikkeillä ja aseta se lattialle lyhennetyn pöydänjalan kanssa.
- Lukitse pöytälevy.

7.14 Säätö pitkittäissovha



- ▷ Jotta tyyny ei kuluisi liikaa, paina istuintyynyä hieman sisään molemmilta puolilta, kun niskatukea käännetään alas.

"Reliner®"-pitkittäissovhan istuintasoja voidaan säätää ja niskatuki voidaan kääntää istuintason eteen. Kun niskatuki on käännetty pitkittäissovhan eteen, pitkittäissovha toimii mukavana makuutasona tai lisävuoteena.

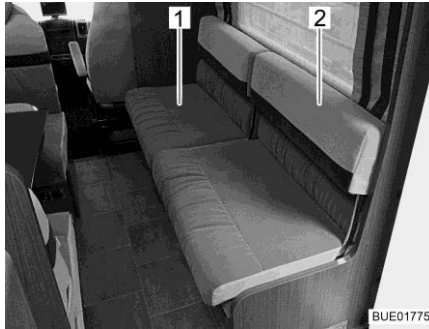

Kuva 98 Istuintason säätö



Kuva 99 Niskatuen säätö

Istuintason säätö:

- Kohota istuintasoa (Kuva 98,1).
- Vedä istuintasoa eteenpäin ja aseta se haluamaasi asentoon.

Niskatuen säätö:

- Tartu niskatukeen (Kuva 98,2) ja käännä se varovasti alas.
- Paina istuintyyntyä metallisangan kääntöalueella (Kuva 99,1) hieman sisäänpäin.

7.15 Lisäistuin

Etuistuinpenkin taitettavan levennyksen avulla voidaan luoda lisäistuintaso tai mukava makuutaso.

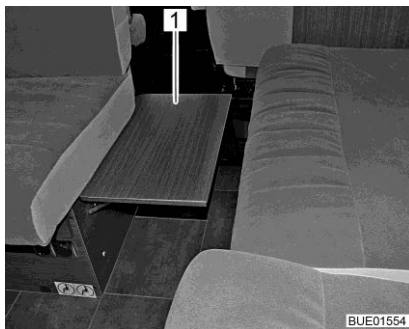

Kuva 100 Taitettava istuinpenkin levennys

Lisäistuimen käyttö:

- Käännä etuistuinpenkin levennys (Kuva 100,1) ylös ja anna sen lukittua paikalleen.
- Aseta mukana toimitettu istuintyynty istuinpenkin levennykselle.
- Siirrä Reliner®-istuintasoa tarvittaessa niin pitkälle eteenpäin, että tyyntyä on yhtenäinen.

Lisäistuimen purkaminen:

- Ota istuintyynty pois istuinpenkin levennykseltä ja sijoita se turvalliseen paikkaan.
- Vapauta etuistuinpenkin levennys lukituksesta yhtä aikaa molemmin puolin ja taita se alas.

7.16 Vuoteet



- ▶ Käytä aina olemassa olevia putoamissuojia.
- ▶ Älä koskaan poista tai irrota olemassa olevia putoamissuojia.

7.16.1 Alkovivuode



- ▶ Kuormita alkovivuodetta korkeintaan 200 kg:lla.
- ▶ Käytä alkovivuodetta vain, kun turvaverkko on kiristetty.
- ▶ Älä jätä pikkulapsia ylös alkovivuoteeseen koskaan ilman valvontaa.
- ▶ Ole erityisen varovainen alle 6-vuotiaiden lasten kanssa; he voivat helposti pudota alkovivuoteesta.
- ▶ Käytä lapsille sopivia erillisiä lastensänkyjä tai lapsille tarkoitettuja matkasänkyjä.



- ▷ Alkovivuodetta ei saa kuormittaa ilman patjaa. Muoviosta saattavat murtua!

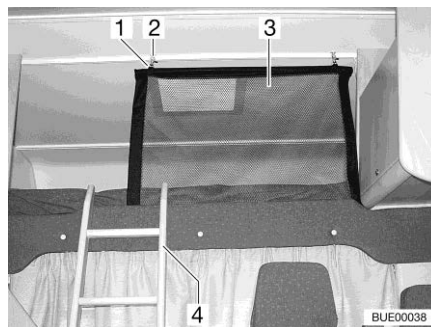

Kuva 101 Alkovivuode

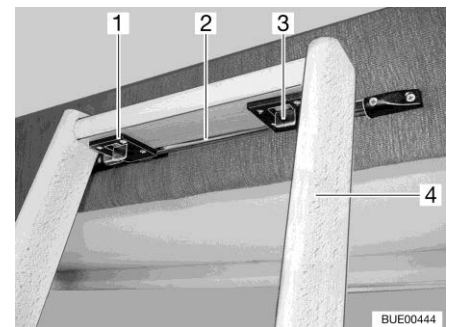

Kuva 102 Tikkaat, lukitus

Tikkaat Nouse alkovivuoteeseen vakiovarusteena mukana olevia tikkaita (Kuva 101,4 ja Kuva 102,4) pitkin.

- Ripustus:**
- Ripusta tikkaat molemmista koukuista (Kuva 102,1) alkovivuoteen kehyksen tankoon (Kuva 102,2).
 - Työnnä molemmat lukitukset (Kuva 102,3) eteen.

Turvaverkko Vakiovarusteena mukana oleva turvaverkko (Kuva 101,3) on sijoitettu patjan ja sälepohjan väliin. Levitä turvaverkko vasta, kun henkilöt ovat alkovissa.

- Levitys:**
- Ripusta pidike (Kuva 101,1) katossa oleviin silmukoihin (Kuva 101,2).

Taittomekanismi Alkovivuode voidaan kääntää ylös. Tämä helpottaa siirtymistä ohjaamosta asunto-osaan.

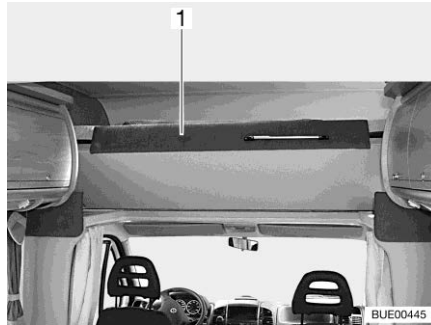

Kuva 103 Alkovivuode, ylös käännetty

- Ylös kääntäminen:**
- Avaa ohjaamon erotus tarvittaessa.
 - Käännä patja taakse.
 - Käännä alkovivuode (Kuva 103,1) edestä ylös. Kaasujouset pitävät alkovivuoteen yläasennossa.
- Alas kääntäminen:**
- Vedä alkovivuode alas.
 - Käännä patja eteen.

7.16.2 Kiinteä vuode (säädettävä päätyosa)



▶ Älä päästä sälelohjaa putoamaan alas sulkemisen yhteydessä!



- ▷ Laske päätyosa ennen ajoa.
- ▷ Jos päätyosa on paikoillaan: älä kuormita päätyosaa koko kehon painolla (esim. ole sen päällä polvillasi). Älä laita päätyosan päälle painavia tavaroita.



Kuva 104 Säädettävä päätyosa

Sälelohjan päätyosa on varustuksesta riippuen säädettävissä useampaan tasoon.

- Päätyosan nostaminen:**
- Nosta sälepohjan päätyosaa (Kuva 104,2) haluamaasi asentoon. Pystytystuki (Kuva 104,1) loksahdaa itsestään kiinni.
 - Päätyosa pysyy lukittuna haluttuun asentoon.
- Päätyosan laskeminen:**
- Nosta sälepohjan päätyosaa (Kuva 104,2) kunnes lukitus vapautuu.
 - Ohjaa päätyosa hitaasti alas.

7.17 Istuinryhmien järjestely nukkumista varten

7.17.1 Keskellä oleva istuinryhmä

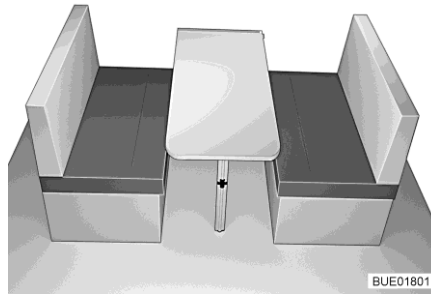

Kuva 105 Ennen järjestelyä

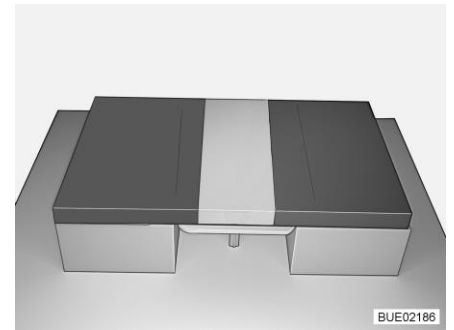

Kuva 106 Järjestelyn jälkeen

- Muunna pöytä vuoteen alustaksi (katso luku 7.13).
- Selkänojan tyynyjen irrottaminen.
- Työnnä selkänojan tyyny pöydän istuintyynyjen väliin (katso Kuva 106).

7.18 Ulkosuihkun suihkuliitäntä (erikoisvarustus)



- ▶ Käytä ulkosuihkuja vain, kun etäisyys lähimpään sähkölaitteeseen tai -liitäntään on vähintään 1,20 m. Sähköiskun vaara!



- ▷ Tyhjennä vesilaitteisto pidemmän käytöstä poiston yhteydessä tai pakasvaaran uhatessa.

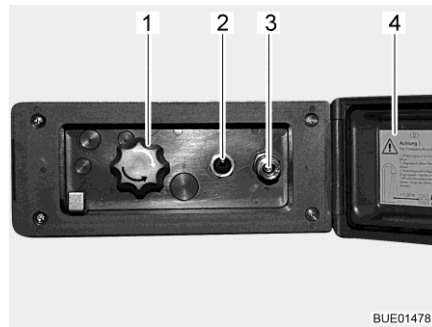

Kuva 107 Suihkuliitäntä ulkona

Ulkosuihkun liittäminen:

- Vapauta kansi (Kuva 107,4) ja avaa se.
- Liitä ulkosuihkun letku pikakiinnittimeen (Kuva 107,3).

Suihkun käyttö:

- Kytke vesipumppu päälle kytkimellä (Kuva 107,2).
- Säädä haluttu veden lämpötila kääntönupilla (Kuva 107,1).
- Kytke vesipumppu pois päältä kytkimellä (Kuva 107,2).

Suihkuliitännän sulkeminen:

- Kytke vesipumppu pois päältä kytkimellä (Kuva 107,2).
- Irrota letku pikakiinnitimestä. Pikakiinnittimessä on takaiskuventtiili, jotta vettä ei pääse valumaan enää ulos.
- Sulje kansi (Kuva 107,4) ja lukitse avaimella.

Tyhjennys:

- Liitä ulkosuihkun letku pikakiinnittimeen. Takaiskuventtiili aukeaa ja syöttöjohdot pääsevät tyhjenemään.
- Käännä kääntönuppi (Kuva 107,1) keskiasentoon.
- Tyhjennä vesilaitteisto (katso luku 11.2.8).

Katsaus kappaleeseen

Tästä kappaleesta löydät ohjeita, jotka koskevat ajoneuvon kaasulaitteistoa. Ajoneuvon kaasukäyttöisten laitteiden käyttö on kuvattu kappaleessa 10.

8.1 Yleistä



- ▶ Kaasulaitteiston omistaja on vastuussa toistuvien tarkistusten suorittamisesta ja huoltovälien noudattamisesta.
- ▶ Ennen ajon alkua, ajoneuvosta poistuttaessa tai kun kaasulaitteita ei käytetä, kaikki kaasun sulkuventtiilit ja kaasupullon pääsulkuventtiili on suljettava.
- ▶ Tankattaessa, autolautoilla ja autotallissa kaikki kaasukäyttöiset laitteet on kytkettävä pois päältä (varustuksesta riippuen: Lämmitys, liesi, uuni, grilli, jääkaappi). Räjähdyksivaara!
- ▶ Kaasukäyttöistä laitetta ei saa käyttää suljetuissa tiloissa (esim. autotalleissa). Myrkytys- ja tukehtumisvaara!
- ▶ Anna kaasulaitteistoa koskevat korjaukset, huolto ja muutokset vain valtuutetun ammattikorjaamon tehtäviksi.
- ▶ Anna valtuutetun korjaamon tarkastaa kaasulaitteisto ennen käyttöönottoa kansallisten määräysten mukaisesti. Tämä koskee myös rekisteröimättömiä ajoneuvoja. Jos kaasulaitteistossa ilmenee muutoksia, kaasulaitteisto on välittömästi annettava valtuutetun korjaamon tarkastettavaksi.
- ▶ Myös paineenalennusventtiili, kaasuletkut ja pakoputket täytyy tarkastaa. Paineenalennusventtiili ja kaasuletkut on vaihdettava kansallisten määräaikojen sisällä (viimeistään 10 vuoden jälkeen). Ajoneuvon haltija on vastuussa toimenpiteen toimeksiannosta.
- ▶ Kaasulaitteiston viat (kaasun haju, kaasun suuri kulutus) aiheuttavat räjähdysvaaran! Sulje kaasupullon pääsulkuventtiili välittömästi. Avaa ikkunat ja ovet ja tuuleta kunnolla.
- ▶ Kaasulaitteiston viassa: Älä polta, älä sytytä avointa tulta äläkä käytä sähköisiä kytkimiä (valovirrankytkimiä tms.). Tarkasta kaasua johtavien osien ja johdinten läpäisemättömyys vuotopaikanetsintäsuihkeella. Älä tarkasta avotulen avulla.
- ▶ Sisäisiin liitoskappaleisiin saa liittää vain niihin tarkoitettuja laitteita. Mikään laitetta ei saa käyttää ajoneuvon ulkopuolella sen ollessa kytkettynä sisäiseen liitoskappaleeseen.
- ▶ Huolehdi riittävästä tuuletuksesta ennen lieden käyttöönottoa. Avaa ikkuna tai kattoluukku.
- ▶ Ruoan laittaminen ajon aikana on kielletty.
- ▶ Älä käytä kaasukäyttöisiä keitto- ja paistolaitteita lämmitystarkoitukseen.
- ▶ Jos kaasulaitteita on useampia, jokaisella kaasulaitteella on oltava oma sulkuventtiilinsä. Kun yksittäisiä kaasulaitteita ei käytetä, kulloisenkin laitteen sulkuventtiili on suljettava.



- ▶ Liekinvarmistintin on sulkeuduttava minuutin kuluessa kaasuliekin sammumisesta. Tällöin kuuluu napsahdus. Tarkasta toiminto silloin tällöin.
- ▶ Asennetut laitteet on tarkoitettu käytettäväksi ainoastaan propaanitai butaanikaasulla tai näiden sekoituksella. Kaasupaineen säädin sekä kaikki asennetut kaasulaitteet on tarkoitettu käytettäväksi 30 mbar -käyttöpaineella.
- ▶ Propaanikaasu voi kaasuuntua jopa -42 °C:ssa, butaanikaasu puolestaan vain enintään 0 °C:ssa. Näiden rajojen tultua ylityiksi kaasupainetta ei enää ole. Butaanikaasu ei sovellu talvikäyttöön.
- ▶ Kaasupullokotelo on tarkoituksensa ja rakenteensa vuoksi ulospäin avoin tila. Vakiona asennettua pakkotuuletusta ei saa peittää tai sulkea. Ulosvirtaavaa kaasua ei muuten voi johtaa ulos.
- ▶ Kaasupullokoteloa ei saa käyttää tavaratilana.
- ▶ Varmista kaasupullokotelo asiattomien pääsystä. Sulje käynti tätä varten.
- ▶ Kaasupullon pääsulkuventtiilin luo tulee olla vapaa pääsy.
- ▶ Liitä vain kaasulaitteita, jotka on suunniteltu 30 mbar -kaasunpaineelle.
- ▶ Pakoputken on oltava liitetty lämmittimeen ja lämmittimen piippuun tiiviisti ja lujasti. Pakoputkessa ei saa olla vaurioita.
- ▶ Pakokaasujen on päästävä poistumaan ulos ja raittiin ilman on päästävä tulemaan sisään esteettä. Pidä siksi pakokaasun poistoputket ja imuaukot puhtaina ja vapaina (esim. lumesta ja jäästä). Lumipenkat tai helmat eivät saa olla kiinni ajoneuvossa.

8.2 Kaasupullot



- ▶ Käsittele täysiä tai tyhjennettyjä kaasupulloja ajoneuvon ulkopuolella vain, kun pääsulkuventtiili on kiinni ja suojakorkki paikoillaan.
- ▶ Kuljeta kaasupulloja vain kaasupullokotelossa.
- ▶ Aseta kaasupullot kaasupullokoteloon pystyyn.
- ▶ Sido kaasupullot kiinni niin, että ne eivät voi kääntyä tai kaatua.
- ▶ Liitä kaasuletku ilman jännitteitä kaasupulloon.
- ▶ Aseta suojakorkki aina paikalleen, kun kaasupullot eivät ole liitettyinä kaasuletkuihin.
- ▶ Sulje kaasupullon pääsulkuventtiili ennen kuin paineenalennusventtiili tai kaasuletku irrotetaan kaasupullost.
- ▶ Ruuvaa kaasuletku irti kaasupullost käsin tai sopivalla erikoisavaimella liitännästä riippuen ja ruuvaa se jälleen takaisin kaasupulloon. Kaasupullon ruuviliitoksessa on yleensä vasen kierre. **Älä** kiristä liian tiukkaan.
- ▶ Käytä ainoastaan erityisesti ajoneuvokäyttöön tarkoitettuja paineenalennusventtiilejä, joissa on varmuusventtiilit. Muut paineenalennusventtiilit eivät ole sallittuja, ne eivät vastaa kovia kuormituksia.



- ▶ Käytä ainoastaan 11 kg tai 5 kg kaasupulloja. Campingpulloja, joissa on sisäänrakennettu takaiskuventtiili (siniset pulloet korkeintaan 2,5 tai 3 kg:n sisällöllä) saa käyttää poikkeustapauksissa varoventtiilin avulla.
- ▶ Ulkokaasulaitteiden letkujen tulee olla mahdollisimman lyhyitä (enint. 150 cm).
- ▶ Älä koskaan sulje pohjassa kaasupullon alla olevia tuuletusaukkoja.



- ▷ Joissakin malleissa kaasupullokotelo on suoraan sisäänkäyntioven vieressä. Avaa näissä malleissa kaasupullokotelo vain kun sisäänkäyntiovi on kiinni. Vaurioitumisvaara.



- ▷ Kaasupullojen ruuvikiinnityksissä on tavallisesti vasen kierre.
- ▷ Kaasukäyttöisten laitteiden kaasunpaine on alennettava 30 mbariin.
- ▷ Liitä suoraan pullon venttiiliin varoventtiilillä varustettu kiinteä paineenalennusventtiili.
Paineenalennusventtiili alentaa kaasupullon paineen kaasulaitteiden käyttöpaineeseen.
- ▷ Kaasupullojen täyttämistä ja liittämistä varten Euroopassa tarvikemyynti myy vastaavia Euro-täyttösarjoja tai Euro-pullosarjoja.
- ▷ Tiedot kauppiaalta tai huoltoliikkeestä.
- ▷ Tietoja Euroopan kaasuhuollosta on kappaleessa 18.

Paineenalennusventtiili on asennettu kiinteästi kaasupullokoteloon. Kaasupullo liitetään paineenalennusventtiiliin korkeapaineakaasuletkun avulla.

Korkeapaineakaasuletkut ja niiden liittännät vaihtelevat malliltaan eri maissa. Tarvikeliikkeistä voi hankkia maakohtaisia malleja ja adaptereja.

8.3 Kaasun sulkuventtiilit

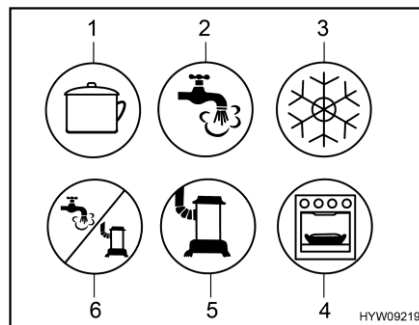

- 1 Liesi
- 2 Kuumavesi
- 3 Jääkaappi
- 4 Uuni/grilli
- 5 Lämmitin
- 6 Lämminvesi/lämmitys

Kuva 108 Kaasun sulkuventtiilien mahdolliset symbolit

Ajoneuvoon on asennettu kaasun sulkuventtiili (Kuva 108) jokaista kaasulaitetta varten.

Kaasun sulkuventtiilit ovat ajoneuvossa eri paikoissa ja ne voivat myös olla asennettuina erilleen. Kaasun sulkuventtiilit ovat yleensä keittiötilassa. Ne näkyvät, kun ovi tai laatikko avataan.

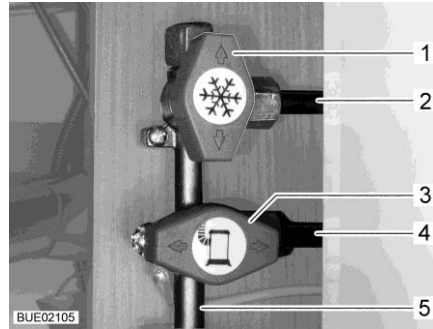

- 1 Jääkaapin kaasun sulkuventtiili kiinni
- 2 Johto jääkaappiin
- 3 Lämmityksen kaasun sulkuventtiili auki
- 4 Johto lämmittimeen
- 5 Johto kaasupullost

Kuva 109 Kaasun sulkuventtiilien asento (esimerkki)

- Avaaminen:** ■ Aseta kyseisen kaasulaitteen kaasun sulkuventtiili samansuuntaiseksi (Kuva 109,3) kaasulaitteeseen vievään johtoon (Kuva 109,4) nähden.
- Sulkeminen:** ■ Aseta kyseisen kaasulaitteen kaasun sulkuventtiili poikittain (Kuva 109,1) kaasulaitteeseen vievään johtoon (Kuva 109,2) nähden.

8.4 Kaasun ulosotto (erikoisvarustus)



- ▶ Kun kaasun ulosotto ei ole käytössä, on kaasun sulkuventtiili aina suljettava.
- ▶ Liitä kaasun ulosottoon vain kaasulaitteita, joissa on sopiva adapteri.
- ▶ Liitä vain ulkoisia kaasupolttimia, jotka ovat tarkoitettuja käytettäväksi 30 mbar käyttöpaineella.
- ▶ Tarkasta, että liittämisen ja kaasun sulkuventtiilin avaamisen jälkeen liittämiskohdasta ei tule ulos kaasua. Jos kaasun ulosotto ei ole tiivis, kaasua virtaa ulos. Sulje kaasun sulkuventtiili ja kaasupullon pääsulkuventtiili. Tarkastuta kaasun ulosotto valtuutetussa ammattikorjaamossa.
- ▶ Varmista ulkoisen kaasulaitteen liittämisen yhteydessä, että kaasun ulosoton lähellä ei ole kipinälähdettä.
- ▶ Liitä vain yksi kaasulaite ulkoiseen kaasuliitäntään. Älä käytä ulkoista kaasuliitäntää syöttölaitteena (lisäkaasupullon liittäntä).
- ▶ Älä käytä kaasun ulosottoa kaasupullojen täyttämiseen. Noudata kaasun ulosotossa olevaa ohjetarraa.

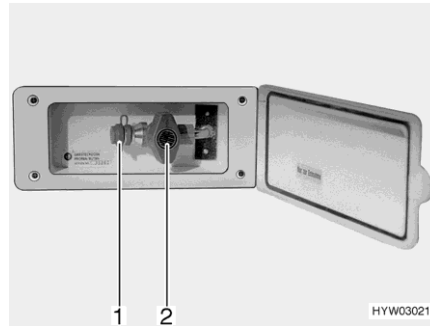

Kuva 110 Kaasun ulosotto (kaasun sulkuventtiili kiinni)

Kaasun ulosotto on mallista riippuen ajoneuvon perässä tai sen vasemmalla tai oikealla puolella.

- Liitä ulkoinen kaasulaite liitântäkohtaan (Kuva 110,1).
- Avaa kaasun sulkuventtiili (Kuva 110,2).

8.5 Kaasupullojen vaihdinlaitteisto (erikoisvarustus)



- ▶ Jos ajoneuvossa on kaasupullojen vaihdinlaitteisto ilman Crash-Protection-Unit (CPU) -yksikköä, kaasulaitteiston käyttö ajon aikana on kiellettyä. Sulje kaasupullojen pääsulkuhanat ja kaasun sulkuventtiilit ennen ajoa.



- ▷ Jos ajoneuvossa on varusteena Crash-Protection-Unit, asunto-osan lämmitystä saa käyttää ajon aikana.
- ▷ Kaasupullojen vaihdinlaitteisto ja letkut on vaihdettava vähintään 10 vuoden kuluttua niiden valmistuspäivästä. Tästä vastaa käyttäjä.

Automaattinen vaihdinlaitteisto vaihtaa kaasunsyötön automaattisesti käyttöpullosta varapulloon, kun käyttöpullo on tyhjä tai se ei ole enää käyttökunnossa. Tällöin kaasulaitteet voivat pysyä päällä. Vaihdinlaitteisto sopii kaikille tavallisille kaasupulloille 3 kg:sta 33 kg:aan.

Laitteistot ilman Crash-Protection-Unit (CPU) -yksikköä

Kaasupullojen vaihdinlaitteisto muodostuu yhdisteltävästä paineenalennusventtiilistä, jossa on vaihtoventtiili, sekä näytöstä (Kuva 111,3). Kaasupullojen vaihdinlaitteisto on asennettu kummankin kaasuletkun (Kuva 111,1) väliin.

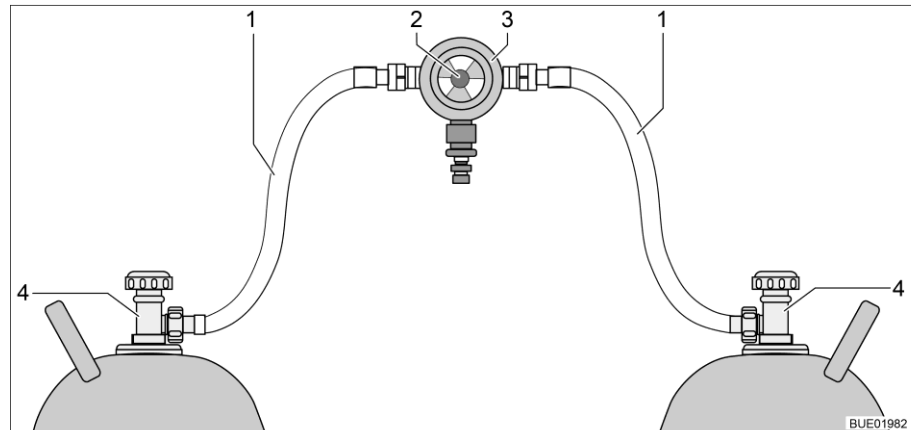

Kuva 111 Kaasupullojen vaihdinlaitteisto

- 1 Kaasuletku
- 2 Kääntönappi kaasupullojen manuaaliseen vaihtoon
- 3 Paineenalennusventtiili ja vaihtoventtiili sekä näyttö
- 4 Kaasupullon pääsulkuventtiili

Laitteistot, joissa Crash-Protection-Unit (CPU) -yksikkö

Kaasupullojen vaihdinlaitteisto muodostuu yhdisteltävästä paineenalennusventtiilistä, jossa on vaihtoventtiili, sekä näytöstä (Kuva 112,4) ja sähköventtiilistä (Kuva 112,2). Sähköventtiili estää täysjarrutuksen, onnettomuuden tai epätavallisen jyrkän viistoasennon yhteydessä kaasun syötön ajoneuvoon. Kaasupullojen vaihdinlaitteisto on asennettu kummankin kaasuletkun (Kuva 112,1) väliin letkurikkoventtiilien (Kuva 112,5) kanssa.

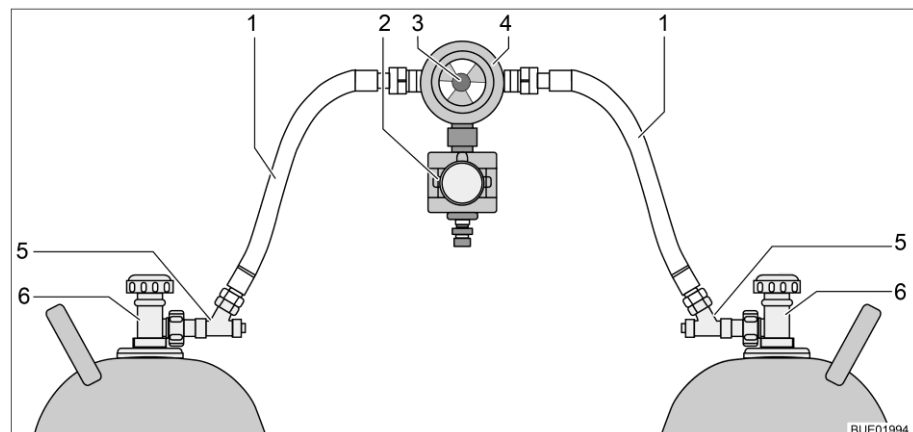

Kuva 112 Kaasupullojen vaihdinlaitteisto, jossa CPU

- 1 Kaasuletku
- 2 Sähköventtiili (CPU)
- 3 Kääntönappi kaasupullojen manuaaliseen vaihtoon
- 4 Paineenalennusventtiili ja vaihtoventtiili sekä näyttö
- 5 Letkurikkoventtiili
- 6 Kaasupullon pääsulkuventtiili

Toiminto Kaasupullojen vaihdinlaitteisto takaa vakiona pysyvän kaasupaineen siitä riippumatta, kummasta pullosta kaasu tulee. Vaihtventtiilin näyttö osoittaa käyttöpulloon täyttöasteen. Jos näyttö on vihreä, kaasusyöttö tapahtuu vielä käyttöpullostani. Jos näyttö on punainen, käyttöpullo on tyhjä. Kaasusyöttö tapahtuu silloin varapullostani.

Kaasupullojen vaihdinlaitteiston kääntönupilla (Kuva 111,2 tai Kuva 112,3) voidaan määrätä, kumpaa kaasupulloa käytetään käyttöpulloon ja kumpaa varapulloon.

Säätöyksikkö Varustuksesta riippuen kaasupullojen vaihdinlaitteistossa on lisävarusteena sähköinen säätöyksikkö (etänäyttöllä tai ilman).



Kuva 113 Säätöyksikkö

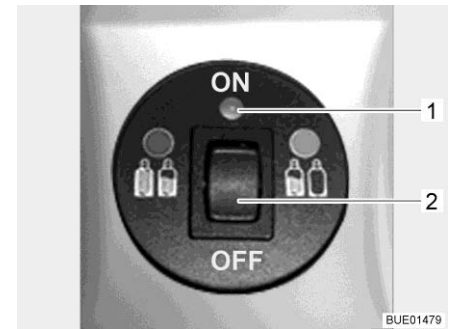

Kuva 114 Säätöyksikkö, jossa on etänäyttö

Säätöyksiköstä (Kuva 113) voi kytkeä vain sähkötoimintoja. Kaasupullojen pääsulkuventtiilit (Kuva 111,4 tai Kuva 112,6) täytyy avata ja sulkea käsin.

Ilman etänäyttöä Säätöyksikön merkkivalo osoittaa kaasulaitteiston tilan. Jos merkkivalo (Kuva 113,1) palaa vihreänä, laitteisto on kunnossa. Jos merkkivalo vilkkuu tai palaa punaisena, on tapahtunut häiriö. Kaasunsyöttö on katkaistu.

Etänäytön kanssa Säätöyksikön (Kuva 114,1) merkkivalo osoittaa kaasulaitteiston tilan:

Merkkivalo	Merkitys
Pois päältä	Järjestelmä kytketty pois päältä, kaasunsyöttö kytketty pois päältä
Vihreä	Järjestelmä kytketty päälle, kaasunsyöttö kytketty päälle
Punainen	Kaasunsyöttö kytketty pois päältä, vino asento tai liian suuret kiihdytysarvot ovat johtaneet laukeamiseen, esim. onnettomuuden sattuessa
Keltainen	Järjestelmä kytketty päälle; kaasunsyöttö kytketty päälle, käyttöpullo tyhjä
Vilkkuu keltaisena	Itsetarkistus noin 2 sekunnin ajan päällekytkennän jälkeen
Välähtää kerran punaisena	Venttiiliä ei ole liitetty ohjauslaitteeseen, tai sisäinen virhe
Välähtää kaksi kertaa punaisena	Ylijännite havaittu, kaasunsyöttö katkaistu
Välähtää kolme kertaa punaisena	Alijännite havaittu, kaasunsyöttö katkaistu

- Käyttöönotto:**
- Avaa kaasupullojen pääsulkuventtiilit (Kuva 111,4 tai Kuva 112,6).
 - Paina letkurikkoventtiileitä (Kuva 112,5) perän jälkeen 10 sekunnin ajan.
 - Valitse vaihdinlaitteiston kääntönupilla (Kuva 111,2 tai Kuva 112,3) se kaasupullo, josta kaasua ensisijaisesti otetaan (käyttöpullo). Käännä kääntönuppi aina rajoittimeen asti.
 - Kytke vaihdinlaitteisto päälle säätöyksiköstä. Aseta tätä varten vipukytkin (Kuva 113,2 tai Kuva 114,2) asentoon "ON". Vaihtoventtiili on nyt ilmattu. Merkkivalo (Kuva 113,1 tai Kuva 114,1) vilkkuu keltaisena (järjestelmätesti) ja palaa sitten vihreänä.

- Kytkeminen pois päältä:**
- Aseta vipukytkin (Kuva 113,2 tai Kuva 114,2) asentoon "OFF". Merkkivalo (Kuva 113,1 tai Kuva 114,1) sammuu.
 - Sulje kaasupullojen pääsulkuventtiilit (Kuva 111,4 tai Kuva 112,6).



- ▶ Älä tupakoi tai sytytä avotulia vaihtaessasi kaasupulloja.
- ▶ Ruuvaa kaasuletku irti kaasupullosta käsin tai sopivalla erikois-avaimella liitännästä riippuen ja ruuvaa se jälleen takaisin kaasupulloon. Kaasupullon ruuviliitoksessa on yleensä vasen kierre. **Älä** kiristä liian tiukkaan.

- Kaasupullon vaihto:**
- Siirrä vaihdinlaitteiston kääntönuppia. Näyttö muuttuu taas vihreäksi. Jos näyttö pysyy punaisena, myös varapullo on tyhjä ja sekin täytyy vaihtaa.
 - Sulje tyhjän kaasupullon pääsulkuventtiili.
 - Ruuvaa kaasuletku irti kaasupullosta.
 - Aseta suojakorkki kaasupullon päälle.
 - Irrota kiinnityshihnat ja ota kaasupullo pois.
 - Aseta uusi kaasupullo kaasupullokoteloon.
 - Kiinnitä kaasupullo kiinnityshihnoilla.
 - Poista suojakorkki kaasupullosta.
 - Liitä täysi kaasupullo kaasuletkuun.
 - Avaa kaasupullon pääsulkuventtiili.
 - Paina letkurikkoventtiiliä 10 sekunnin ajan.
 - Käännä vaihtoventtiilin kääntönuppi vaihdetulle pullolle. Kun näyttö on vihreä, lukitus on avattu.
 - Käännä vaihtoventtiilin kääntönuppia puolen kierroksen verran niin, että juuri vaihdettu kaasupullo toimii varapullona.

8.6 Kaasupullon vaihto



- ▶ Älä tupakoi tai sytytä avotulia vaihtaessasi kaasupulloja.
- ▶ Ruuvaa kaasuletku irti kaasupullostä käsin tai sopivalla erikois-avaimella liitännästä riippuen ja ruuvaa se jälleen takaisin kaasupulloon. Kaasupullon ruuviliitoksessa on yleensä vasen kierre. **Älä** kiristä liian tiukkaan.
- ▶ Tarkasta kaasupullon vaihdon jälkeen, ettei liitännäkohdista tule ulos kaasua. Suihkuta liitännäkohtaan vuotopaikanetsintäsuihketta. Tätä ainetta saat tarvikeliiikkeistä.

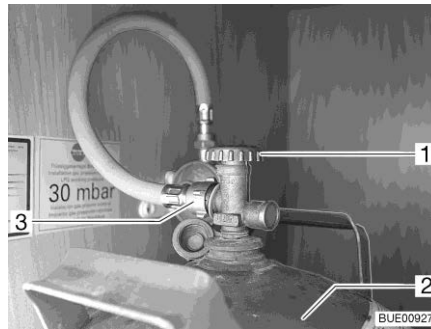

Kuva 115 Kaasupullokotelo

- Avaa kaasupullokotelon ulkoluukku (katso kappale 7).
- Sulje pääsulkuventtiili (Kuva 115,1) kaasupullossa (Kuva 115,2). Huomioi nuolen suunta.
- Ruuvaa kaasuletku (Kuva 115,3) irti kaasupullostä.
- Aseta suojakorkki kaasupullon päälle.
- Irrota kiinnityshihnat ja ota kaasupullo pois.
- Aseta täysi kaasupullo kaasupullokoteloon.
- Kiinnitä kaasupullo kiinnityshihnoilla.
- Poista suojakorkki kaasupullostä.
- Ruuvaa kaasuletku kaasupulloon.
- Sulje kaasupullokotelon ulkoluukku.

Katsaus kappaleeseen

Tästä kappaleesta löydät ohjeita, jotka koskevat ajoneuvon sähkölaitteistoa. Asunto-osan sähköisesti toimivien laitteiden käyttö on kuvattu kappaleessa 10.

9.1 Yleiset turvaohjeet



- ▶ Anna vain ammattilaisten tehdä sähkölaitteistoon liittyviä töitä.
- ▶ Kaikissa sähkölaitteissa (esim. matkapuhelimet, radiolaitteet, televisiot tai DVD-soittimet), jotka on asennettu ajoneuvoon jälkikäteen ja joita käytetään ajon aikana, täytyy olla tietyt ominaisuudet: Näitä ovat CE-merkintä, EMV-tarkastus (sähkömagneettinen yhteensopivuus) ja "e"-tarkastus.
Vain näin ajoneuvon toimintavarmuus ajon aikana voidaan taata. Muussa tapauksessa on mahdollista, että ilmatyyny (airbag) laukeaa tai ajoneuvoelektronikka vaurioituu.



- ▷ Viiveet sähköimpulssien lähetyksessä tai johtamisessa ovat mahdollisia ajoneuvon käynnistämisen jälkeen.
Perusajoneuvon ohjaus vapauttaa signaalin D+ vasta silloin, kun moottori on saavuttanut täyden tehonsa. Tämä voi kestää jopa 15 sekuntia, esim. talvella kylmäkäynnistyksen yhteydessä.
Tästä syystä varoitusäänet (kuten "astinlauta ajettu ulos") annetaan tiettyissä tapauksissa viiveellä.
Myös SAT-antennin automaattisessa sisäänajossa voi esiintyä viive.
- ▷ Irrota varmuuden vuoksi 230 V:n liitäntä ukonilmalla ja vedä antenni sisään sähkölaitteiden suojaamiseksi.

9.2 Käsitteet

Lepojännite Lepojännite on akun jännite lepotilassa, ts. virtaa ei oteta eikä akkua ladata.



- ▷ Mittausta varten akun on täytynyt levätä hieman. Odota siksi ennen lepojännitteen mittaamista noin 2 tuntia viime latauksesta tai siitä, kun sähköä kuluttavat laitteet ovat viimeksi ottaneet virtaa.

Lepovirta Osa auton sähkökuluttajista tarvitsee jatkuvasti virtaa, esim. kello ja merkivalot; niitä nimitetään siksi hiljaisiksi sähkölaitteiksi. Tämä lepovirta virtaa myös laitteen ollessa poiskytkettynä.

Akun tyhjentymisen kokonaan Kun sähkölaitteet ja lepovirta kuluttavat jatkuvasti jännitettä ja lepojännite laskee alle 12 V:n, on olemassa vaara, että akun varaustila laskee liikaa.



- ▷ Akku vioittuu, jos se pääsee purkautumaan aivan tyhjäksi.

- Kapasiteetti** Kapasiteetilla tarkoitetaan sähkömäärää, jonka akku voi varata itseensä. Akun kapasiteetti ilmoitetaan ampeeritunteina (Ah). Yleensä käytetään niin kutsuttua K20-arvoa.
- K20-arvo ilmaisee akun antaman virran 20 tunnin aikana ilman vaurioita tai sen, kuinka paljon virtaa tarvitaan lataamaan tyhjä akku 20 tunnissa.
- Jos akku voi luovuttaa esim. 20 tunnin ajan 4 ampeeria, on sen kapasiteetti $4 \text{ A} \times 20 \text{ h} = 80 \text{ Ah}$.
- Jos virtaa on enemmän, akun purkaus aika laskee suhteessa.
- Ulkoiset vaikutukset kuten lämpötila ja ikä muuttavat akun varauskykyä. Kapasiteettitiedot koskevat uusia, huoneenlämmössä käytettäviä akkuja.



- ▷ Kapasiteettitiedoissa on akkuteknologiasta riippuen 1,3 – 1,7 muunto-kertoimen, joka laskee oikeaa kapasiteettia tämän arvon verran.

9.3 USB-liitäntä



- ▷ Latausvirta on enintään 1 ampeeri.

Ajoneuvossa on yksi tai useampi USB-liitäntä.

USB-liitäntään voidaan liittää kaikki USB-laitteet. Samalla tämä toimii latausliitäntänä.



Kuva 116 USB-liitäntä

9.4 12 V:n ajoneuvoverkko



- ▷ 12 V:n ajoneuvoverkon pistorasioihin (Kuva 117,1) voidaan liittää korkeintaan 10 A -laitteita.

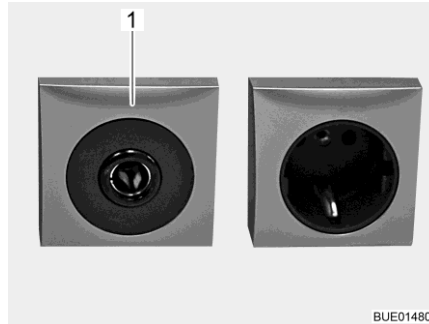

Kuva 117 Pistorasia 12 V/10 A

9.4.1 Valintakytkin multimediajärjestelmän (erikoisvaruste) virransyöttöön

Varustuksesta riippuen ajoneuvoon on asennettu multimediajärjestelmä. Multimediajärjestelmän mallista riippuen voidaan valita, saako järjestelmä virtaa käynnistysakusta vai asunto-osan akusta.



Kuva 118 Virransyötön valintakytkin

Virransyöttö käynnistysakulla:

- Aseta valintakytkin asentoon "0". Multimediajärjestelmä kytkeytyy päälle ja pois päältä yhdessä sytytyksen kanssa.

Virransyöttö asunto-osan akulla:

- Aseta valintakytkin asentoon "I". Multimediajärjestelmää voidaan käyttää myös sytytyksen ollessa pois päältä.

9.4.2 Käynnistysakku

Käynnistysakkua tarvitaan paitsi käynnistämiseen myös ajoneuvon sähkölaitteiden tai lisälaitteiden (radio, keskuslukitus, navigointijärjestelmä) jännitteensyöttöön.



- ▷ Akku vioittuu, jos se pääsee purkautumaan aivan tyhjäksi. Voi tulla vääristymiä, kuumuuden muodostumista tai vaurioita.
- ▷ Jos happotäytetty akku on purkautunut, voi se jäätyä pakkasella. Samalla akku vaurioituu.
- ▷ Lataa akku ajoissa.

Käynnistysakku syväpurkautuu pitkällä aikavälillä lepovirran vuoksi (hiljaiset sähkölaitteet). Hiljaisia sähkölaitteita ovat esimerkiksi lisälaitteet kuten radio, hälytyslaitteisto, navigaatiolaitte tai keskuslukitus. Hiljaiset sähkölaitteet purkavat käynnistysakkua, kun ajoneuvon moottori ei ole käynnissä.

Jos ulkolämpötila on alhainen, saatavilla oleva kapasiteetti vähenee.

Lataaminen

Turvaohjeet ja käynnistysakun lataamista koskevat tiedot löydät perusajoneuvon käyttöohjeesta.

Asennuspaikka

Katso perusajoneuvon käyttöohjeesta.

9.4.3 Asunto-osan akku



- ▷ Asunto-osan akun saa ladata ainoastaan auton sähkö- ja elektroniikkakäytösiköllä. Liitä ajoneuvon 230 V:n liitäntä (CEE-pistorasia) ulkoiseen 230 V:n syöttöön.
- ▷ Lataa asunto-osan akku täyteen matkan jälkeen.
- ▷ Lataa akku täyteen ennen väliaikaista seisokkia.
- ▷ Asunto-osan akun saa vaihtaa ainoastaan rakenteeltaan ja kapasiteetiltaan samanlaiseen akkuun.
- ▷ Jos saatavilla on useampia asunto-osan akkuja, vaihda aina kaikki akut samalla kertaa. Akkujen tulee **aina** olla samanikäisiä ja samaa kapasiteettiä.
- ▷ Käytä asunto-osan akkua vaihdettaessa vain akkuja, jotka vastaavat latauslaitteen vähimmäiskapasiteettia. Noudata latauslaitteen erillistä käyttöohjetta. Akut, joissa on liian vähäinen kapasiteetti, lämpeävät ladataessa liikaa. Räjähdyksivaara!
- ▷ Kun asunto-osan akku vaihdetaan ja latauslaitte ei tuota latausvirtana vähintään 10 % uuden akun nimelliskapasiteetista, asenna lisälatauslaitte. Esimerkki: Jos akkukapasiteetti on 80 Ah, tulee latauslaitteen tuottaa vähintään 8 A:n latausvirran.
- ▷ Sammuta ajoneuvon moottori ennen akun irrottamista ja liittämistä, kytke 230 V:n syöttö, 12 V:n syöttö sekä kaikki sähköä käyttävät laitteet pois päältä. Oikosulkuvaara!



- ▷ Kun käynnistysakku tai asunto-osan akku on irrotettu liitännästä, älä käynnistä virtaa. Oikosulkuvaara avoimista johdonpäistä!
- ▷ Noudata akun valmistajan huolto- ja käyttöohjeita.



- ▷ Tarkista, että asunto-osan akku on täynnä, ennen kuin lähdet matkalle. Lataa siksi asunto-osan akkua ennen matkaan lähtemistä.
- ▷ Myös matkan aikana asunto-osan akku on hyvä ladata aina kun se on mahdollista.
- ▷ Ohjaamon radio on liitetty asunto-osan akkuun.
- ▷ Akku on huoltovapaa. Huoltovapaa tarkoittaa:
 - Happomäärää ei tarvitse tarkastaa.
 - Akun napoja ei tarvitse rasvata.
 - Tislattua vettä ei tarvitse lisätä.
 - Myös huoltovapaata akkua on uudelleenladattava.
- Suositus: Suorita täydellisen latausjakso 6–8 viikon välein. Akkukapasiteetin ja akkulaturin mukaan latausjakso kestää 24–48 tuntia.

Kun ajoneuvoa ei ole liitetty 230 V:n syöttöön tai 230 V:n syöttö on pois päältä, asunto-osan akut syöttävät asunto-osaan 12 V:n tasajännitettä. Asunto-osan akun energiakapasiteetti on rajoitettu. Älä käytä sähkökuluttajia kuten esimerkiksi radioa tai valaisimia siksi pitkää aikaa ilman 230 V:n syöttöä.

Asennuspaikka Katso kappale 17.

Purkaminen Osa sähkökuluttajista kuluttaa jatkuvasti lepovirtaa, joka purkaa asunto-osan akkua.



- ▷ Akku vioittuu, jos se pääsee purkautumaan aivan tyhjäksi.
- ▷ Lataa akku ajoissa.



- ▷ Sähköä kuluttavat laitteet kuten jääkaappi, laturi, aurinkokennon varaussäädin, paneeli ja vastaavat kuluttavat virtaa akusta myös, kun 12 V:n pääkytkin on pois päältä. Erotta siksi asunto-osan akku 12 V:n ajoneuvoverkosta, jos ajoneuvoa ei käytetä pitkähköön aikaan.

Myös täysin ladattu asunto-osan akku syväpurkautuu lepovirtoja (hiljaiset sähkölaitteet) luovuttaessaan.

Jos ulkolämpötila on alhainen, saatavilla oleva kapasiteetti vähenee.

Akkujännitteen purkautumisaste riippuu myös lämpötilasta. 20–25 °C lämpötilassa purkautumisaste on noin 3 % kokonaistehosta/kk. Lämpötilan noustessa itsepurkausnopeus kasvaa.

Käyttöiän kertyessä akku ei enää tuota täyttä tehoa.

Mitä useampi sähkökuluttaja on kytketty päälle, sitä nopeammin asunto-osan akku tyhjenee.

9.4.4 Akkujen lataus 230 V:n syötöllä

Jos ajoneuvo on liitetty 230 V:n syöttöön, asunto-osan akku ja käynnistysakku latautuvat sähkö- ja elektroniikkayksikön latausmoduulin avulla. Käynnistysakkua ladataan samalla vain ylläpitovirralla. Latausvirta sovitetaan akun lataustilaan. Ylilataus ei ole näin ollen mahdollista.

Jotta sähkö- ja elektroniikkayksikön latausmoduulin täysi teho käytetään hyväksi, kytke kaikki sähköä kuluttavat laitteet latauksen ajaksi pois päältä.

9.4.5 Akkujen lataus ajoneuvon moottorin avulla

Ajoneuvon moottorin käydessä sen laturi lataa asunto-osan akkua ja käynnistysakkua. Jos ajoneuvon moottori on pois päältä, akut irrotetaan sähkö- ja elektroniikkayksikössä automaattisesti toisistaan releen avulla. Tällä estetään se, että asunto-osan sähköä kuluttavat laitteet purkavat käynnistysakun. Näin ajoneuvon käynnistyskyky säilyy. Asunto-osan akun tai käynnistysakun lataustila voidaan lukea paneelista.

9.5 Lataustehostin asunto-osan akulle



- ▶ Älä suorita laitteelle huolto- tai korjaustöitä. On olemassa sähköiskun ja tulipalon vaara.
- ▶ Jos kotelo tai johto on vaurioitunut: Älä ota laitetta käyttöön. Irtikytke laite virransyötöstä.
- ▶ Varmista, ettei laitteen sisään pääse nesteitä.
- ▶ Laitteen osat voivat kuumentua käytön aikana. Älä kosketa laitteeseen.
Älä säilytä lämmölle herkkiä esineitä laitteen lähellä.



- ▷ Käytä asunto-osan akkuna vain akkutyyppejä, jotka tukevat lataustehostinta.
- ▷ Jos akkutyyppiä vaihdetaan: Jätä lataustehostin huoltopisteeseen uudelleen säädettäväksi ja ohjelmoitavaksi.

Ajon aikana asuntoosan akku latautuu ajoneuvon laturin avulla. Latausvirran heilahtelu ja jännitteen katoaminen laturin ja asunto-osan akun väliltä heikentävät asunto-osan akun tehoa. Lataustehostimen tehtävä on pitää laturista saatava latausvirta vakiona ja tasata mahdollisia jännitekatkoksia.

Lataustehostin on tehtaalla asetettu käytettyä asunto-osan akkua varten, ja se toimii automaattisesti. Mitään käyttövaiheita ei tarvitse suorittaa.

Jos lämpöä muodostuu runsaasti, asennettu tuuletin estää lataustehostimen ylikuumentumisen.

Tietoja jänniteanturin sulakkeesta, katso luku 9.10.1.

Asennuspaikka

Lataustehostin on asennettu kuljettajan istuimen alle (sähkö- ja elektroniikkayksikön viereen).

9.6 Sähkö- ja elektroniikkayksikkö (EBL 223)



- ▶ Sähköiskusta tai tulipalosta aiheutuva hengenvaara.
Jos laite on vioittunut tai vahingoittunut, sen osissa voi olla verkkojännite.
 - Älä suorita laitteelle huolto- tai korjaustöitä.
 - Älä avaa laitetta.
 - Älä päästä nesteitä laitteeseen.
 - Älä käytä laitetta ja irrota se verkkojännitteestä, jos laitteen johdossa tai kotelossa on vaurioita.



- ▷ Älä peitä tuuletusrakojä. Ylikuumentumisvaara!



- ▷ Mallista riippuen kaikki sulakkeiden paikat eivät ole käytössä.
- ▷ Jos ajoneuvossa on useampia asunto-osan akkuja, käytä lisälatauslaitetta.
- ▷ Lisätietoja löydät laitteen valmistajan erillisestä käyttöohjeesta.

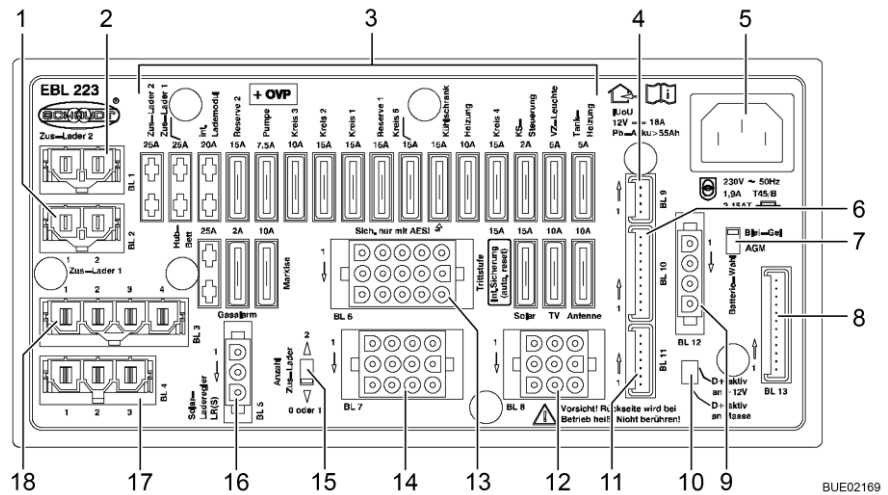

Kuva 119 Sähkö- ja elektroniikkayksikkö (EBL 223)

- 1 Liitännät BL 2 - lisälatauslaite 1
- 2 Liitännät BL 1 - lisälatauslaite 2
- 3 Litteät sulakkeet
- 4 Liitännät BL 9 - aurinkokennon varaussäädin
- 5 Verkkoliitäntä 230 V
- 6 Liitännät BL 10 - paneeli
- 7 Akun valintakytkin (lyijy-geeli/AGM)
- 8 Liitännät BL 13 - paneeli
- 9 Liitännät BL 12 - anturi asunto-osan akku D+
- 10 Vaihtokytkin D+ aktiivinen teholla +12 V (D+ aktiivinen painossa (asetettu tehtaalla))
- 11 Liitännät BL 11 - paneeli
- 12 Liitännät BL 8 - astinlauta, TV, antenni
- 13 Liitännät BL 6 - lämmitys, vesipumppu, vara
- 14 Liitännät BL 7 - markiisi, säiliölämmitys, etuteltan valaisin
- 15 Lisälatauslaitteen määrän valintakytkin
- 16 Liitännät BL 5 - aurinkokennon varaussäädin
- 17 Liitännät BL 4 - käynnistysakun jääkaappi
- 18 Liitännät BL 3 - jääkaappi

Tehtävät Sähkö- ja elektroniikkayksiköllä on seuraavia tehtäviä:

- Sähkö- ja elektroniikkayksikkö huolehtii asunto-osan akun varaamisesta. Käynnistysakku saa sähkö- ja elektroniikkayksiköltä vain kunnossapitöjännitteen.
- Sähkö- ja elektroniikkayksikkö valvoo asunto-osan akun jännitetasoa.
- Sähkö- ja elektroniikkayksikkö jakaa virran 12 V:n virtapiireihin ja varmistaa ne. Pistorasioihin voidaan liittää korkeintaan 10 A -laitteita.
- Sähkö- ja elektroniikkayksikössä on liitännät aurinkokennon varaussäädintä, lisälatureita sekä muita ohjaus- ja valvontatoimintoja varten.
- Sähkö- ja elektroniikkayksikkö erottaa käynnistysakun sähköisesti asunto-osan akusta, kun ajoneuvon moottori on sammutettuna. Asunto-osan 12 V:n jännitteellä toimivat laitteet eivät siksi voi purkaa käynnistysakku.

Sähkö- ja elektroniikkayksikkö toimii ainoastaan yhdessä paneelin kanssa.

Sähkö- ja elektroniikkayksikössä käytettävissä oleva virta (≤ 18 A) jakautuu latausvirtaan ja sähkölaittevirtaan. Latausvirta on aina vain se osa, jota sähkölaitteet eivät tarvitse. Jos sähkölaitteiden virta ylittää saatavilla olevan virran, asunto-osan akku purkautuu.

Ylös nostettavan vuoteen, markiisin, jätevesihanana ja etuteltan valaisimen virransyöttö katkaistaan automaattisesti, kun ajoneuvon moottori on käynnissä.

Asennuspaikka Katso kappale 17.

9.6.1 Akkuerotin



- ▷ Kytke lisäksi automaattisella energianvalintajärjestelmällä varustettu jääkaappi pois päältä. Jääkaappi kytkeytyy muuten kaasukäytölle.
- ▷ Akkuerottimen deaktivoinnin jälkeen päivämäärä ja kellonaika on ehkä asetettava uudelleen. Muut asetukset tallentuvat akkuerotinta aktivoi-
dessa ja pysyvät muistissa.

Akkuerotin kytkee **kaikki** asuntoalueen 12 V:n sähkölaitteet pois, myös hiljaiset sähkölaitteet. Itse sähkölaitteet, esim. astinlauta, perusvalaistus tai jääkaappi eivät toimi enää. Tällä vältetään asunto-osan akun hidas tyhjentyminen, kun ajoneuvoa ei käytetä pidempään aikaan (esim. väliaikainen käytöstä poisto).

Jos ajoneuvo on liitetty 230 V:n syöttöön, akut voidaan edelleen ladata sähkö- ja elektroniikkayksikön kautta, myös jos akkuerotin on kytketty pois. Sama koskee myös latausta aurinkoenergiajärjestelmän tai polttokennon kautta.

**Aktivoiminen/
deaktivoiminen**

Katso luku 9.7.2.

9.6.2 Akkutyyppin valitsin



- ▶ Jos akun valitsin on säädetty väärin, voi muodostua räjähdyskaasua. Räjähdysvaara!



- ▷ Akkutyyppin valitsimen väärä asento vahingoittaa asunto-osan akkua.
- ▷ Akkutyyppin valitsimen tehdasasetusta ei saa muuttaa.

9.6.3 Akun valvontapiiri



- ▷ Lataa asunto-osan tyhjentyneet akut täyteen varaustilaan niin pian kuin mahdollista.

Sähkö- ja elektroniikkayksikköön kuuluva valvontapiiri valvoo asunto-osan akun jännitetasoa.

Jos akkujännite putoaa 10,5 V:n alle, sähkö- ja elektroniikkayksikössä oleva akun valvontapiiri kytkee kaikki 12 V:n jännitteellä toimivat sähkökuluttajat pois päältä.

Toimenpiteet:

- Kytke kaikki sähkölaitteet, joita et välttämättä tarvitse, pois päältä asianmukaisella kytkimellä.
- Jos tarpeen, kytke 12 V:n pääkytkimellä 12 V:n syöttö jälleen päälle lyhytaikaista käyttöä varten. Tämä edellyttää, että akkujännite on silloin yli 11 V. Jos jännite on tätä matalampi, 12 V:n syöttö voidaan kytkeä päälle vasta sitten, kun asunto-osan akku on ladattu.

9.6.4 Akun lataus

Ajoneuvon moottorin käydessä asunto-osan akku ja käynnistysakku kytetään yhteen sähkö- ja elektroniikkayksikön releellä ja ajoneuvon laturi lataa molempia. Jos ajoneuvon moottori on pois päältä, akut irrotetaan sähkö- ja elektroniikkayksikössä automaattisesti toisistaan. Tällä estetään se, että asunto-osan sähköä kuluttavat laitteet purkavat käynnistysakun. Näin ajoneuvon käynnistyskyky säilyy. Asunto-osan akun tai käynnistysakun napajännite voidaan lukea paneelista.

Jos ajoneuvo on liitetty CCE-pistorasian kautta 230 V:n syöttöön, asunto-osan akku ja käynnistysakku latautuvat sähkö- ja elektroniikkayksikön latausmoduulin avulla. Käynnistysakkua ladataan samalla vain ylläpitovirralla. Latausvirta sovitetaan akun lataustilaan. Ylilataus ei ole näin ollen mahdollista.

Jotta sähkö- ja elektroniikkayksikön latausmoduulin täysi teho käytetään hyväksi, kytke kaikki sähköä kuluttavat laitteet latauksen ajaksi pois päältä.

9.6.5 Astinlauta

Itsestään palautuva sulake palautuu ylikuormituksen jälkeen automaattisesti noin 1 minuutin kuluessa.

9.6.6 Aurinkokennon varaussäädin

Ennen kuin asunto-osan akku poistetaan tai vaihdetaan, irrota aurinkokennon varaussäätimen pistoke sähkö- ja elektroniikkayksiköstä.

9.7 Paneeli LT 511



- ▷ Valodiodien (LEDit) ja symbolien valonvoimakkuus sovitetaan automaattisesti ympäristön valoisuuteen.
- ▷ Näytöt voi hakea vain, jos 12 V:n syöttö on kytketty päälle.
- ▷ Heti kun painat jotain painiketta, näyttölaitteen valo syttyy automaattisesti. 20 sekuntia viimeisen painalluksen jälkeen näyttö sammuu.
- ▷ Lisätietoja löydät valmistajan erillisestä käyttöohjeesta.

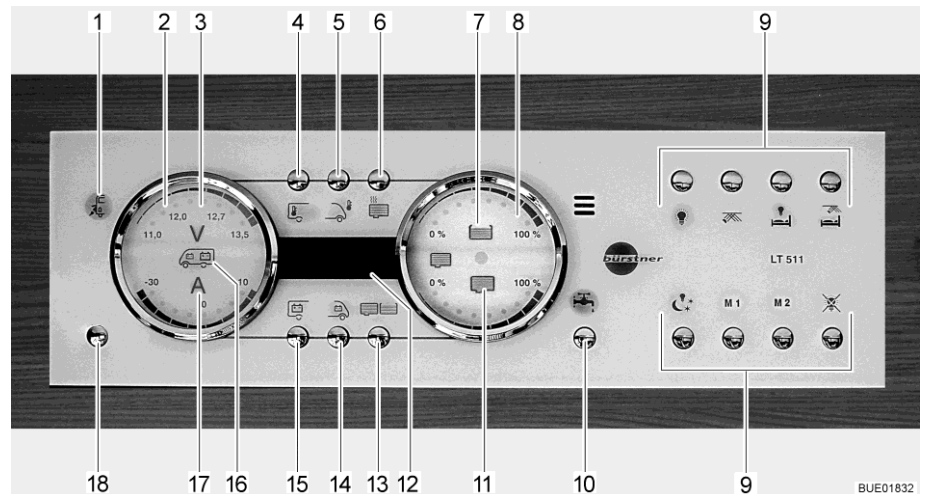

Kuva 120 Paneeli LT 511

- 1 230 V:n merkkivalo
- 2 Akkujen näyttölaite
- 3 Voltin symboli
- 4 Sisälämpötilan painike
- 5 Ulkolämpötilan painike
- 6 Ei käytössä / ei toimintoa
- 7 Symboli vesisäiliö
- 8 Säiliöiden näyttölaite
- 9 Näppäimet valo-ohjaukselle
- 10 Näppäin vesipumppu
- 11 Symboli jätevesisäiliö
- 12 Digitaalinen näyttö lämpötila
- 13 Säiliöiden painike
- 14 Käynnistysakun painike
- 15 Asunto-osan akun painike
- 16 Käynnistysakun ja asunto-osan akun symboli
- 17 Ampeerin symboli
- 18 Painike 12 V:n syöttöön (12 V:n pääkytkin)

9.7.1 230 V:n merkkivalo

230 V:n merkkivalo (Kuva 120,1) syttyy, kun sähkö- ja elektroniikkayksikön tulossa on verkkojännite.



- ▷ 230 V:n merkkivalo palaa myös, jos 12 V:n pääkytkin on kytketty pois.

9.7.2 12 V:n pääkytkin

12 V:n pääkytkin (Kuva 120,18) kytkee paneelin ja asunto-osan 12 V:n syötön päälle ja pois.

Poikkeus: Lämmitys, perusvalaistus (valot sisääntuloalueella) ja astinlauta pysyvät käyttövalmiina.

Kytkeminen päälle: Paina 12 V:n syötön painiketta (Kuva 120,18) lyhyesti. Asuintilan 12 V:n syöttö on kytketty päälle. Kontrollinäyttö "12 V" palaa.



- ▷ Jos voltinäytön LED "11,0" sekä voltin symboli "V" (Kuva 120,3) akkujen näyttölaitteella (Kuva 120,2) vilkkuvat käynnistyksen jälkeen, on asunto-osan akun jännite liian matala. Lataa akku.
- ▷ Jos kontrollinäyttö "12 V" ja voltin symboli "V" (Kuva 120,3) vilkkuvat kolme kertaa käynnistyksen jälkeen, on akkuvirran katkaisu aktivoitu. Deaktivoi akkuvirran katkaisu.

Kytkeminen pois päältä: ■ Paina 12 V:n syötön painiketta (Kuva 120,18) lyhyesti. Asuintilan 12 V:n syöttö on kytketty pois päältä. Kontrollinäyttö "12 V" sammuu.

Akkuvirran katkaisun aktivointi (sähkö- ja elektroniikkayksikkö ilman akkuvirran katkaisua): ■ Kytke 12 V:n syöttö pois päältä.
 ■ Paina asunto-osan akun painiketta (Kuva 120,15) ja pidä se painettuna noin 10 sekunnin ajan. Voltin symboli "V" (Kuva 120,3) ja kontrollinäyttö "12 V" vilkkuvat kolme kertaa. Asunto-osan akku on erotettu 12 V:n ajoneuvoverkosta.

Akkuvirran katkaisun deaktivointi (sähkö- ja elektroniikkayksikkö ilman akkuvirran katkaisua): ■ Paina "12 V":n syötön painiketta (Kuva 120,18) ja pidä painettuna n. 5 sekuntia. Voltin symboli "V" (Kuva 120,3) ja kontrollinäyttö "12 V" vilkkuvat kolme kertaa. Asunto-osan akku on liitetty 12 V:n ajoneuvoverkoon. Kontrollinäyttö palaa noin 5 sekunnin jälkeen.



- ▷ Kytke 12 V:n syöttö paneelista pois, kun poistut ajoneuvosta. Siten estät asunto-osan akun turhan purkautumisen.
- ▷ Sähkölaitteet, kuten ohjauslaitteet (esim. aurinkokennon varaussäädin, Eis-Ex tai paneeli) tai kiinteästi asennetut laitteet (esim. lämmitys, jääkaappi tai astinlauta) ottavat virtaa akkukapasiteetista myös, kun 12 V:n syöttö on kytketty paneelista pois. Erotta siksi asunto-osan akku sähkö- ja elektroniikkayksikön kytkimellä 12 V:n ajoneuvoverkosta, jos ajoneuvoa ei käytetä pitkään aikaan.

9.7.3 Akkujen näyttölaite

Akkujen näyttölaitteella ilmaistaan asunto-osan jännite ja lataus/purkaus tai käynnistysakun jännite.

- Näytöt:**
- Paina asunto-osan akun painiketta (Kuva 120,15). Voltin symboli "V" (Kuva 120,3) palaa. Ampeerin symboli A (Kuva 120,17) palaa lataamisen tai purkamisen mukaisesti joko valkoisena tai punaisena. Asunto-osan akun akkujännite ja virta ilmaistaan näyttölaitteen LEDeillä.
 - Paina käynnistysakun painiketta (Kuva 120,14). Voltin symboli "V" (Kuva 120,3) palaa. Käynnistysakun akkujännite ilmaistaan näyttölaitteen LEDeillä.

Alla olevat taulukot auttavat tulkitsemaan paneelissa näytetyt tilat oikealla tavalla.

Volttinäyttö (sininen)

1 LED	2 LEDiä	3 LEDiä	4 LEDiä	5 LEDiä	6 LEDiä	7 LEDiä	8 LEDiä
< 11,0 V	11,5 V	12,0 V	12,2 V	12,5 V	12,7 V	13,0 V	> 13,5 V

Syväpurkautuminen uhkaa (akkuhälytys)

Akkujännite (Kun sähkönkuluttajia on päällä)	Ajokäyttö (Ajoneuvo liikkuu, ei 230 V:n liitäntää)	Akkukäyttö (Ajoneuvo seisoo, ei 230 V:n liitäntää)	Verkkokäyttö (Ajoneuvo seisoo, 230 V:n liitäntä)
11 V tai alle ¹⁾	12 V:n ajoneuvoverkko ylikuormittunut	Kun sähkölaitteet pois päältä: Akku on tyhjä	12 V:n ajoneuvoverkko ylikuormittunut
	Akkua ei ladata laturilla, laturin säädin viallinen	Kun sähkölaitteet päällä: Akku on ylikuormittunut	Akkua ei ladata sähkö- ja elektroniikkayksiköllä, sähkö- ja elektroniikkayksikkö viallinen
11,5 V – 13 V	12 V:n ajoneuvoverkko ylikuormittunut ²⁾	Normaalikäyttö	12 V:n ajoneuvoverkko ylikuormittunut ²⁾
	Akkua ei ladata laturilla, laturin säädin viallinen		Akkua ei ladata sähkö- ja elektroniikkayksiköllä, sähkö- ja elektroniikkayksikkö viallinen
Yli 13,5 V	Akku latautuu (päälataus)	Esiintyy vain lyhyesti latauksen jälkeen	Akku latautuu (päälataus)

¹⁾ Akun valvontapiiri kytkee kaikki sähkölaitteet pois (10,5 V:ssa).

²⁾ Jos jännite ei nouse tämän alueen yli useampaan tuntiin.

Lepojännitelukemat	Akun varaustila
12,0 V tai alle	Purkautunut tai syväpurkautunut
12,2 V	25 %
12,3 V	50 %
Yli 12,8 V	Täysi



▷ Pidempi syväpurkautuminen vaurioittaa akkua peruuttamattomasti.



▷ Mittaa lepovirta mieluiten useampi tunti viimeisen latauksen jälkeen (esim. aamulla), ei heti virranoton jälkeen.

Ampeerinäyttö (sininen)

1 LED	2 LEDiä	3 LEDiä	4 LEDiä	5 LEDiä	2 LEDiä	3 LEDiä	4 LEDiä
Purkaus:					Lataus:		
N. 0 A	> 1 A	> 3 A	> 10 A	> 30 A	> 1 A	> 3 A	> 10 A

Virran näyttöarvo	Järjestelmän tila	Ampeerin symboli "A"
-30 A – -10 A	Akku purkautuu tällä hetkellä voimakkaasti	Palaa punaisena
-10 A – -1 A	Akkua purkautuu tällä hetkellä	Palaa valkoisena
0 A	Akkuvirta on matala tai 0 A	Palaa valkoisena
+1 A – +10 A	Akku latautuu tällä hetkellä	Palaa valkoisena

9.7.4 Säiliön näyttölaite

Säiliön näyttölaitteella ilmaistaan vesimäärä ja jätevesimäärä.

- Näytöt:
- Paina säiliöiden painiketta (Kuva 120,13). Vesisäiliön symboli (Kuva 120,7) ja jätevesisäiliön symboli (Kuva 120,11) palavat. Vesisäiliön (ylempi asteikko) ja jätevesisäiliön (alempi asteikko) täyttömäärät ilmaistaan näyttölaitteen LEDeillä.

Alla oleva taulukko auttaa tulkitsemaan paneelissa näytetyt täyttömäärät oikealla tavalla.

Täyttömäärän ilmaisin
(sininen)

1 LED	2 LEDiä	3 LEDiä	4 LEDiä	5 LEDiä	6 LEDiä	7 LEDiä	8 LEDiä
	25 %	50 %		75 %			100 %

9.7.5 Hälytykset



- ▷ Tarkasta näytöt säännöllisesti.
- ▷ Tarkasta mieluiten ammuisin, ennen kuin kytket 12 V:n sähkökuluttajat päälle.

Alla oleva taulukko auttaa tulkitsemaan paneelissa näytetyt hälytykset oikealla tavalla.



- ▷ Akku vioittuu, jos se pääsee purkautumaan aivan tyhjäksi.



- ▷ Jos akkujännite putoaa 10,5 V:n alle, sähkö- ja elektroniikkayksikössä oleva akun valvontapiiri kytkee kaikki 12 V:n jännitteellä toimivat sähkökuluttajat pois päältä. Akkuerotin laukeaa.

Näyttö	Merkitys	Korjaustoimi
Voltin symboli "V" (Kuva 120,3) ja LED "11,0" vilkkuvat kun asunto-osan akun arvoja kysellään	Akun jännite on alittanut 11 V:n. Syväpurkautumisen uhkaa	Jos akkuhälytys annetaan, kytke kaikki 12 V:n sähkönkuluttajat pois päältä ja lataa akku joko ajon aikana tai liittämällä se 230 V:n syöttöön
Voltin symboli "V" (Kuva 120,3) vilkkuu kun 12 V:n syöttö on kytketty pois	12 V:n syöttöä ei voi enää kytkeä päälle	Jos akkuhälytys annetaan, kytke kaikki 12 V:n sähkönkuluttajat pois päältä ja lataa akku joko ajon aikana tai liittämällä se 230 V:n syöttöön
	Akussa on ylijännitettä	Ota yhteyttä asiakaspalveluun
Voltin symboli "V" (Kuva 120,3) ja LED "11,0" ja "12,0" vilkkuvat kun käynnistysakun arvoja kysellään	Akun jännite on alittanut 11 V:n. Syväpurkautumisen uhkaa	Jos akkuhälytys annetaan, kytke kaikki 12 V:n sähkönkuluttajat pois päältä ja lataa akku joko ajon aikana tai liittämällä se 230 V:n syöttöön

Säiliöhälytys

Vesisäiliön symboli (Kuva 120,7) tai jätevesisäiliön symboli (Kuva 120,11) vilkkuu kun joko vesisäiliö tai jätevesisäiliö on täynnä.



- ▷ Jos täyttömääriä hakiessa vilkkuu lisäksi asteikon LED säiliön symbolissa, on kyseessä anturivirhe. Puhdista säiliöanturit.

Toimenpiteet:

- Täytä vesisäiliö tai tyhjennä jätevesisäiliö.

9.7.6 Lämpötilanäyttö

Digitaalinäytöllä (Kuva 120,12) ilmaistaan sisä- ja ulkolämpötila.

- Näytöt:
- Paina sisälämpötilan painiketta (Kuva 120,4). Näyttöön tulee sisälämpötila.
 - Paina ulkolämpötilan painiketta (Kuva 120,5). Näyttöön tulee ulkolämpötila.

9.7.7 Vesipumpun kytkin

Vesipumpun painikkeella (Kuva 120,10) voit kytkeä vesipumpun päälle ja pois.

Kytkeminen päälle: ■ Paina vesipumpun painiketta (Kuva 120,10). Symboli palaa.

Kytkeminen pois päältä: ■ Paina vesipumpun painiketta (Kuva 120,10). Symboli sammuu.



- ▷ Vesipumpun kytkentätila tallennetaan kun 12 V:n syöttö kytketään pois. Tämä tarkoittaa: Kun vesipumppu on päällä, kun 12 V:n syöttö kytketään pois, on se päällä, kun 12 V:n syöttö kytketään uudelleen päälle.

9.8 Aurinkoenergiajärjestelmä (erikoisvarustus)



- ▷ Suoja aurinkokollektorit (aurikomodulit) mekaanisilta rasituksilta.



- ▷ Aurinkoenergiajärjestelmä antaa suurimman virran voimakkaimmalla auringonpaisteella.
- ▷ Mahdollista aurinkokollektoreille (aurinkomoduleille) suora pääsy auringonpaisteeseen.
- ▷ Auringonpaiste on puiden ja siltojen alla vähäisempää kuin vapaassa tilassa.
- ▷ Suojapressut heikentävät auringonpaistetta.
- ▷ Pidä kollektorien pinnat aina puhtaana liasta.
- ▷ Huomioi lisäksi valmistajan käyttöohje.

Aurinkoenergiajärjestelmää käytetään ympäristöystävälliseen ja verkosta riippumattomaan sähkönsyöttöön. Se muuntaa auringonpaisteen energian sähköjännitteeksi. Aurinkoenergiajärjestelmä antaa virtaa, jolla voidaan lisäksi ladata akkua ja hoitaa sähkölaitteiden syöttöä.

Aurinkokennon varaussäätimessä on yllätaussuoja sekä syväpurkaussuoja.

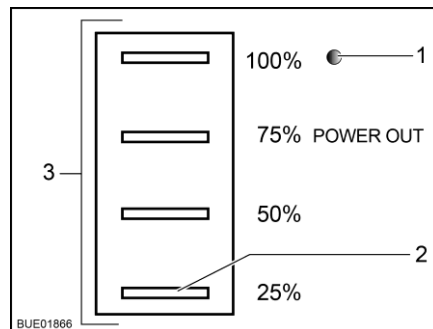

Kuva 121 Aurinkokennon varaussäätimen tilanäyttö

Neljä LED-valoa (Kuva 121,3) osoittavat nykyisen käyttötilan. Ylimääräinen LED-valo (Kuva 121,1) osoittaa, onko lähtöjännitettä olemassa.

LED	Tila	Merkitys
Käyttötilan LED-valot (Kuva 121,3)	Vilkkuminen sarjassa	Akku latautuu
	Palaminen	Akku on ladattu täyteen
LED 25 % (Kuva 121,2)	Vilkkuu	Akku on syväpurkautunut
Lähtöjännitteen LED-valo (Kuva 121,1)	Loistaa	Lähtöjännite olemassa
	Ei pala	Lähtöjännitettä ei olemassa

9.9 230 V:n ajoneuvoverkko



- ▶ Anna vain ammattilaisten tehdä sähkölaitteistoon liittyviä töitä.
- ▶ Ajoneuvon sähkölaitteisto tulee tarkastuttaa sähköalan asiantuntijalla vähintään kolmen vuoden välein. Jos ajoneuvoa käytetään usein, suositellaan vuosittaista tarkastusta.

230 V:n ajoneuvoverkko syöttää sähköä:

- suojakontaktipistorasioihin, jotka on tarkoitettu korkeintaan 10 A-laitteille
- jääkaapille
- sähkö- ja elektroniikkayksikölle
- lisälatauslaitteeseen
- ilmastointilaitetta

Sähkukuluttajille, jotka on yhdistetty asunto-osan 12 V:n ajoneuvoverkkoon, jännitettä syötetään asunto-osan akusta.

Liitä ajoneuvo ulkoiseen 230 V:n syöttöön niin usein kuin mahdollista. Tällöin sähkö- ja elektroniikkayksikön latausmoduuli lataa asunto-osan akun automaattisesti. Lisäksi käynnistysakku ladataan 2 A:n ylläpitovirralla.

Varustuksen mukaan lisälaitteet on suojattu omalla kaksinapaisella sulakeautomaatilla.

9.9.1 230 V:n liitäntä (CEE-pistorasia)



- ▷ Ylijännitteet voivat vahingoittaa liitettyjä laitteita. Ylijännitteiden syitä ovat esim. salamanisku, sääntelemättömät jännitelähteet (esim. bensiinigeneraattorit) tai sähköliitännät autolautoilla.

230 V:n liitäntää koskevat vaatimukset

- Liitäntäjohdon, syöttöpaikan pistoliitäntöjen ja ajoneuvon pistoliitännän on oltava IEC 60309 -standardin mukaisia. Pistoliitäntöjen kauppatavan mukainen merkintä on "CEE sininen".
- On käytettävä enintään 25 m pitkää kumipinnoitettua H07RN-F-johtoa, jonka johtimen poikkipinta-ala on vähintään 2,5 mm².
- Suojamaadoitettuja pistoliitäntöjä (suko) ei saa käyttää. Myöskään CEE/suko-adapterin välilytkentä ei ole sallittua.

9.9.2 230 V:n syötön liittäminen



- ▶ Ulkoisessa 230 V:n syötössä täytyy olla suojauksena vikavirtasuojakatkaisin (FI-kytkin, 30 mA).
- ▶ Johdon täytyy olla kokonaan purettu kaapelikelalta ylikuumenemisen välttämiseksi.
- ▶ Mikäli olet epävarma tai jos 230 V:n syöttö ei ole käytettävissä tai on viallinen, ota yhteyttä virransyöttölaitteen valmistajaan.



- ▷ Ajoneuvon 230 V:n liitäntä on varustettu yhdistetyllä vikavirtasuojakatkaisimella ja johdinsuojakytkimellä.
- ▷ Leirintäalueilla on liitännöissä oltava vikavirtasuojakatkaisimet (FI-kytkimet, 30 mA).

Matkailuauton sähkölaitteisto voidaan liittää ulkoiseen 230 V:n syöttöön.

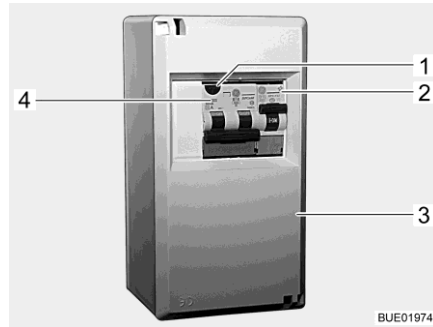

Kuva 122 230 V:n sulakerasia ja johdinsuojakytkin sekä FI-kytkin



Kuva 123 230 V:n liitäntä ajoneuvossa

Ajoneuvon liitäntä:

- Tarkista, onko virransyöttölaite sopiva liitännän, jännitteen, taajuuden ja virran suhteen.
- Tarkista, ovatko johto ja liitännät sopivia.
- Tarkista pistoliitännät ja johto näkyvien vaurioiden varalta.
- Kytke johdinsuojakytkimet (Kuva 122,2 ja 4) pois päältä sulakerasiasta (Kuva 122,3).
- Avaa ajoneuvon 230 V:n liitännän suojus (Kuva 123) ja liitä pistoke. Varmista, että jousitetun alas käännettävän kannen lukitussalpa on lukittunut.
- Aseta liitäntäjohdon pistoke virransyöttölaitteen pistorasiaan. Varmista, että jousitetun alas käännettävän kannen lukitussalpa on lukittunut.
- Kytke johdinsuojakytkimet päälle sulakerasiasta.

Tarkasta vikavirtasuojakatkaisin:

- Kun ajoneuvo on liitetty 230 V:n syöttöön, paina vikavirtasuojakatkaisimen (FI-kytkin) (Kuva 122,4) tarkastusnäppäintä (Kuva 122,1) sulakerasiasta (Kuva 122,3). Vikavirtakatkaisimen täytyy laueta.
- Kytke vikavirtakatkaisin takaisin päälle.

Liitännästä irrottaminen:

- Kytke johdinsuojakytkimet (Kuva 122,2 ja 4) pois päältä sulakerasiasta (Kuva 122,3).
- Vapauta virransyöttölaitteen lukitussalpa ja vedä liitäntäjohdon pistoke irti pistorasiasta.
- Vapauta ajoneuvon lukitussalpa, vedä pistoke irti ja sulje 230 V:n liitännän suojus.

9.10 Sulakkeet



- ▶ Vaihda rikkiäiset sulakkeet vain, kun vian syy on tiedossa ja korjattu.
- ▶ Vaihda rikkiäiset sulakkeet vain, kun virransyöttö on pois päältä.
- ▶ Älä koskaan oikosulje tai korjaa sulakkeita.
- ▶ Vaihda vialliset sulakkeet aina ainoastaan saman sulakearvon sulakkeeseen.

9.10.1 12 V:n sulakkeet

Asunto-osan 12 V:n syöttöön liitetyt sähkölaitteet on varmistettu omilla sulakkeillaan. Sulakkeiden asennuspaikat ovat eri puolilla autoa.

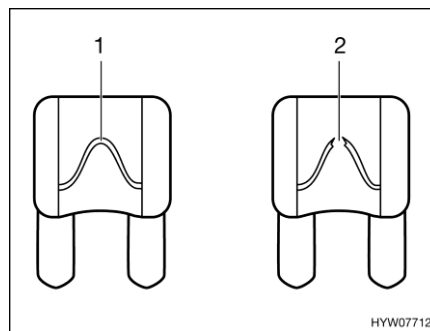

- 1 Vahingoittumaton sulakelanka
- 2 Katkennut sulakelanka

Kuva 124 12 V:n sulake

Vahingoittumattoman 12 V:n sulakkeen tunnistaa ehjästä sulakelangasta (Kuva 124,1). Vaihda sulake kun sulakelanka on katkennut (Kuva 124,2).

Katso kulloisenkin sulakkeen toiminto, arvo ja väri seuraavista tiedoista ennen sulakkeiden vaihtamista. Käytä sulakkeita vaihtaessasi ainoastaan litteitä sulakkeita, joiden arvot ilmoitetaan seuraavassa.

Sulakkeet käynnistysakun luona

Sulakkeet on kiinnitetty käynnistysakun yläpuolelle. Käynnistysakku on lattialla ohjaamon istuinten välissä kannen alla.

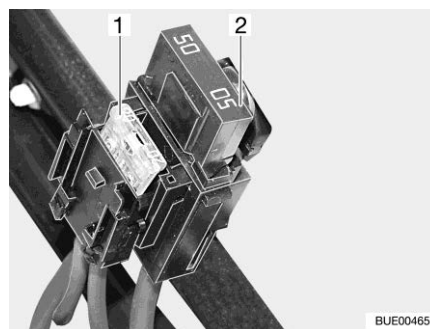

- 1 Litteä sulake 20 A/keltainen (jääkaapille)
- 2 Litteä jumbo-sulake 50 A/punainen

Kuva 125 Sulakkeet käynnistysakun luona

Sulakkeet asunto-osan akun luona

Sulakkeet on asennettu asunto-osan akun viereen.

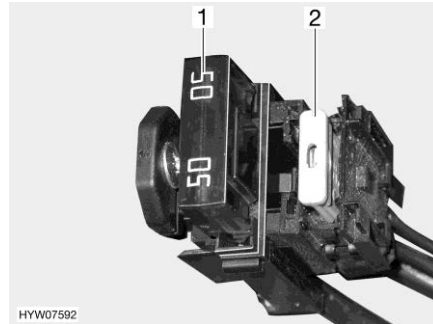

Kuva 126 Sulakkeet asunto-osan akun luona

- 1 Litteä jumbo-sulake 50 A/punainen (sähkö- ja elektroniikkayksikölle)
- 2 Litteä sulake 2 A/harmaa (asunto-osan akun akkuanturille)

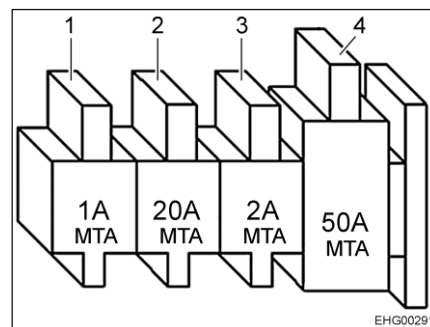

Kuva 127 Sulakkeet (asunto-osan akku ja lataustehostin)

- 1 Litteä sulake 1 A/musta (lataustehostimen jänniteanturille)
- 2 Litteä sulake 20 A/keltainen (jääkaapille)
- 3 Litteä sulake 2 A/harmaa (sähkö- ja elektroniikkayksikön jänniteanturille)
- 4 Litteä jumbo-sulake 50 A/punainen (sähkö- ja elektroniikkayksikölle)

Sulakkeet relelaatikon AD01 luona

Yhteen molemmista istuinkonsoleista on asennettu relelaatikko (AD01). Relelaatikon tarkoitus on luoda korin valaistuksen signaaleja, joita ei perusajoneuvossa ole valmiina. Relelaatikko on käytettävissä yleisesti.

Käyttämämme kytkentä voi poiketa valmistajan tarkoittamasta kytkennästä. Sen vuoksi kytkentä voi poiketa myös valmistajan asettamasta relelaatikon tyyppikilven esityksestä.

Sul. nro	Toiminto	Arvo/väri
B2	Lk. 15 (virta päällä)	15 A sininen
B3	Lk. 30 (jatkuva plus)	15 A sininen
B5	D+ signaali	Sisäinen Polyswitch (2 A)
B6	Vara	15 A sininen
B7	Äärivalot etuosa (valk/pun)	5 A vaaleanruskea

**Sähkö- ja elektroniik-
kayksikön EBL 223 su-
lakkeet**

Toiminto	Arvo/väri
Lisälatauslaite 2	25 A valkoinen
Lisälatauslaite 1	25 A valkoinen
Sisäinen varaajamoduuli	20 A keltainen
Vara 2	15 A sininen
Pumppu (vettä varten)	7,5 A ruskea
Piiri 3	10 A punainen
Piiri 2	15 A sininen
Piiri 1	15 A sininen
Vara 1	15 A sininen
Piiri 5	15 A sininen
Jääkaappi	15 A sininen
Lämmitin	10 A punainen
Piiri 4	15 A sininen
Jääkaappi-ohjaus	2 A harmaa
Etuteltan valaisin	5 A vaaleanruskea
Säiliölämmitys	5 A vaaleanruskea
Antenni	10 A punainen
TV	10 A punainen
Aurinkokenno	15 A sininen
Astinlauta (itsestään palautuva)	15 A
Markiisi	10 A punainen
Kaasuhälytin	2 A harmaa
Ylös nostettava vuode	25 A valkoinen

Ilmajousituksen sulakkeet

Sulakkeet ovat perusajoneuvon sulakerasiassa.

Toiminto	Arvo/väri
Ohjaus	7,5 A ruskea
Kompressori	40 A vihreä

**Thetford-WC:n sulake
(käännettävä WC)**

Sulake sijaitsee Thetford-kasetin kehyksessä.

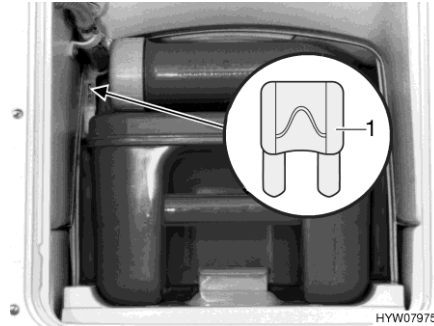

1 Litteä sulake 3 A/violetti

Kuva 128 Thetford-WC:n sulake

- Vaihtaminen:**
- Avaa Thetford-kasetin luukku ajoneuvon ulkopuolelta.
 - Vedä Thetford-kasetti kokonaan ulos.
 - Vaihda sulake (Kuva 128,1).

**Kytkein jäteveden
lämmitykselle**

Ohjauslaitteessa on sähköinen sulake ylikuormituksen varalta. Ylikuormitus katkaisee jäteveden lämmittimen. Erota ohjauslaite lyhyesti virransyötöstä uudelleen käynnistystä varten.

Mallin mukaan on jäteveden lämmittimen jännitteen syöttö turvattu vara 3 tai vara 4 kautta.

9.10.2 230 V:n sulake

- ▷ Tarkista vikavirtasuojakatkaisin jokaisen 230 V:n syöttöliitännän yhteydessä, vähintään 6 kuukauden välein.



- ▷ Vikavirtasuojakatkaisinta kutsutaan kansainvälisissä yhteyksissä myös vikavirtasuojalaitteeksi RCD (Residual-Current Device).

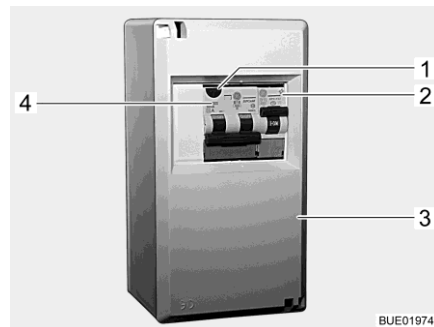

Kuva 129 230 V:n sulakerasia

Yhdistetty vikavirtasuoja-/johdinsuojakatkaisin (Kuva 129,4) sulakerasiassa (Kuva 129,3) varmistaa koko ajoneuvon vikavirtaa vastaan (0,03 A).

Integroitu johdinsuojakytkin (16 A) varmistaa 230 V:n pistorasiat, virransyöttölaitteen, lisälatauslaitteen ja jääkaapin.

Ajoneuvoissa, joissa on erikoisvarustus (esim. ilmastointilaitte), varmistaa lisäjohdinsuojakytkin (10 A) (Kuva 129,2) laitteen.

Tarkasta vikavirtasuojakatkaisin:

- Paina tarkastusnäppäintä (Kuva 129,1), kun ajoneuvo on liitettynä 230 V:n syöttöön. Vikavirtasuojakatkaisimen on aktivoiduttava.

Asennuspaikka

Katso kappale 17.

9.11 Ulkopistorasia (erikoisvarustus)

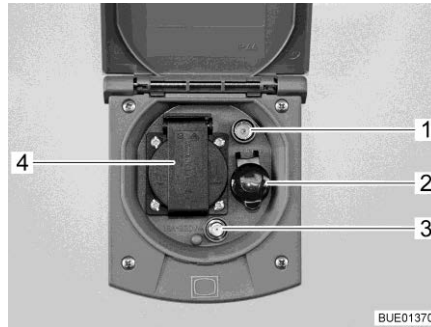

- 1 TV-pistorasia
- 2 12 V:n pistorasialue
- 3 SAT-pistorasia
- 4 230 V:n pistorasialue

Kuva 130 Ulkopistorasia

230 V:n pistorasialueen ja 12 V:n pistorasialueen avulla sähkölaitteita voidaan käyttää etuteltassa.

Liitännämahdollisuudet

TV-pistorasia ja SAT-pistorasia tarjoavat useita mahdollisuuksia TV-käyttöön:

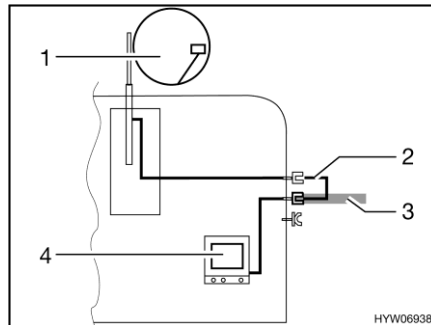

Kuva 131 TV ajoneuvossa

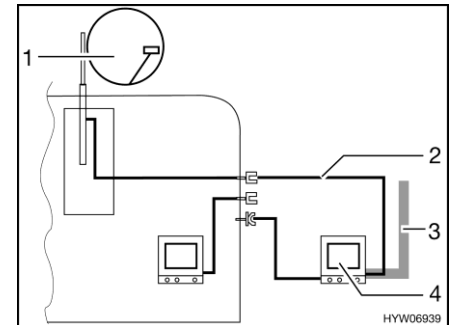

Kuva 132 TV etuteltassa

- TV ajoneuvossa (Kuva 131,4): Liitäntä kattoantenniin (Kuva 131,1) liitäntäjohdolla (Kuva 131,2)
- TV ajoneuvossa (Kuva 131,4): Liitäntä ulkoiseen antenniin (Kuva 131,3)
- TV etuteltassa (Kuva 132,4): Liitäntä kattoantenniin (Kuva 132,1) liitäntäjohdolla (Kuva 132,2)
- TV etuteltassa (Kuva 132,4): Liitäntä ulkoiseen antenniin (Kuva 132,3)

9.12 Kytkentäkaaviot

9.12.1 Kytkentäkaaviot sisällä

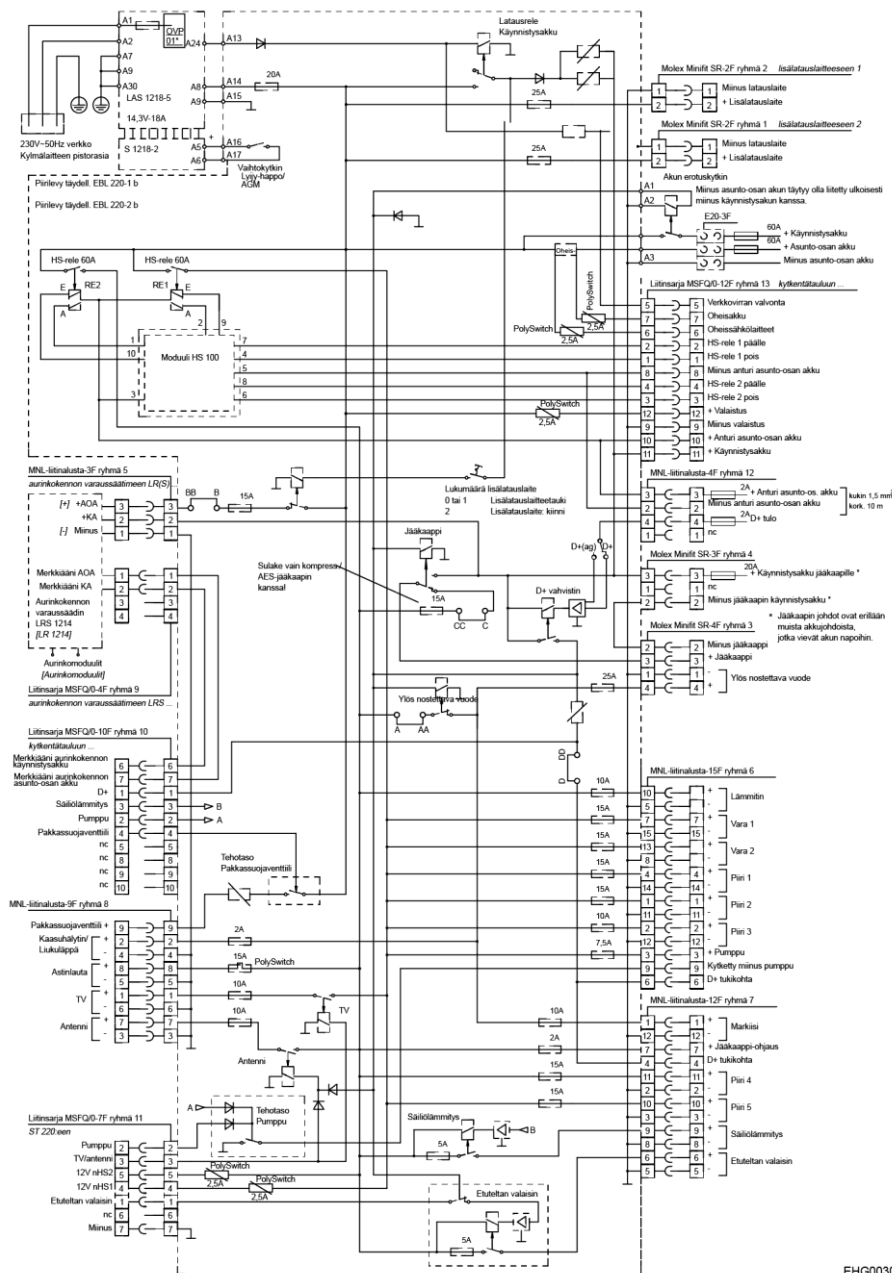

Kuva 133 Kytkentäkaavio sisällä (EBL 223)

EHG00308

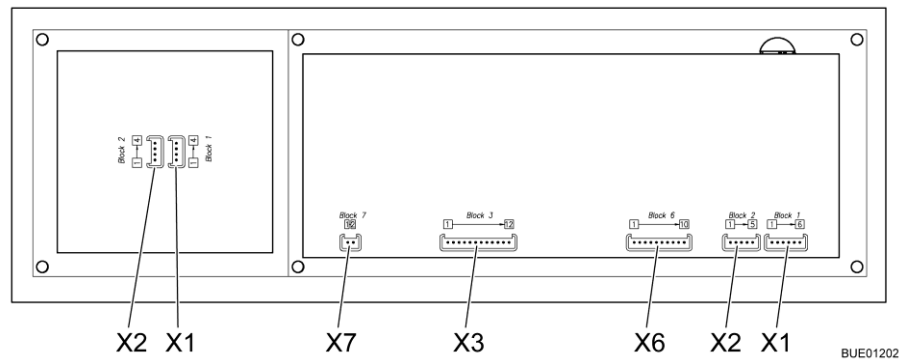

Kuva 134 Lohkokytkentäkaavio, paneeli (LT 511)

X1	Lumberg MSFQ 6-kertainen
1	Täysi
2	3/4
3	1/2
4	1/4
5	Perus vesisäiliö
6	n. c.
X2	Lumberg MSFQ 5-kertainen
1	Täysi
2	3/4
3	1/2
4	1/4
5	Perus jätevesisäiliö
X3	Lumberg MSFQ 12-kertainen
1	Pääkytkin-rele 1 pois
2	Pääkytkin-rele 1 päälle
3	Pääkytkin-rele 2 pois
4	Pääkytkin-rele 2 päälle
5	Verkkosignaali
6	Oheissähkölaitteet
7	Oheisakku
8	Miinus anturi asunto-osan akku
9	n. c.
10	+ Anturi asunto-osan akku
11	+ Käynnistysakku 12 V
12	+ Valaistus

X6	Lumberg MSFQ 10-kertainen
1	D+
2	Pumppu
3	Säiliölämmitys
4	Jäänestoaine
5	n. c.
6	Aurinko käynnistysakku
7	Aurinko asunto-osan akku
8	n. c.
9	n. c.
10	n. c.
X7	Lumberg MSFQ 2-kertainen
1	KTY Pin 1
2	KTY Pin 2
X1	Lumberg MSFQ 4-kertainen
1	ADI1
2	ADI2
3	+12 V
4	GND
X2	Lumberg MSFQ 4-kertainen
1	ADI1
2	ADI2
3	+12 V
4	GND

9.12.2 Kytkentäkaavio ulkona

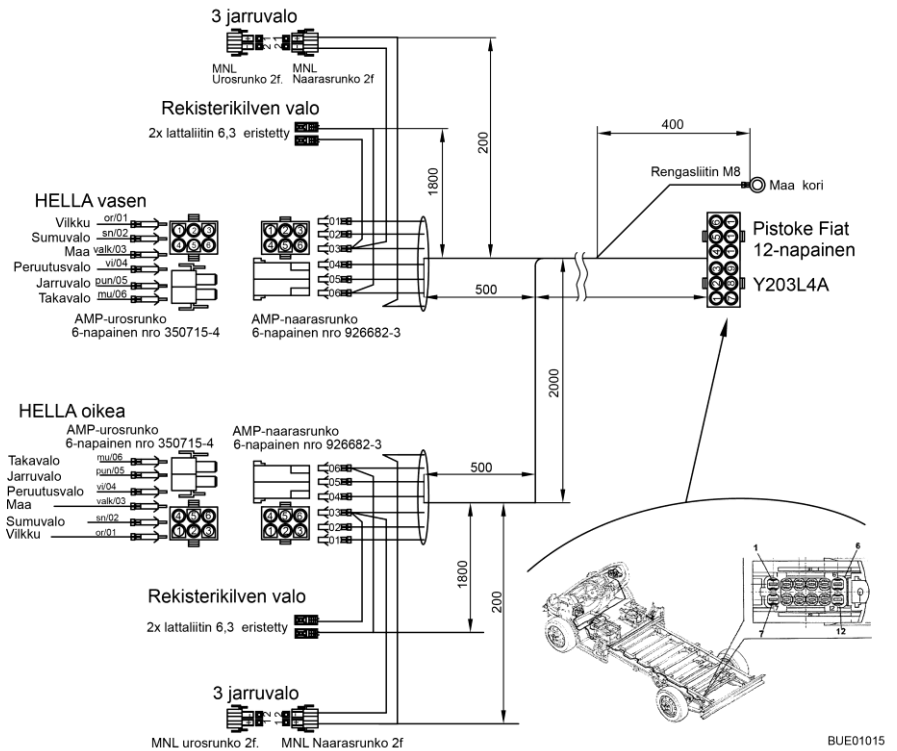

Kuva 135 Kytkentäkaavio ulkona

Vasen puoli

Värit Bürstner	Liitäntä
Harmaa	Suuntavilkku vasen
Sininen	Sumutakavalo
Valkoinen	Maa
Vihreä	Peruutusvalo
Punainen	Jarruvalo
Musta	Takavalo vasen

Oikea puoli

Harmaa	Suuntavilkku oikea
Sininen	Sumutakavalo
Valkoinen	Maa
Vihreä	Peruutusvalo
Punainen	Jarruvalo
Musta	Takavalo oikea

Katsaus kappaleeseen

Tästä kappaleesta löydät ohjeita, jotka koskevat ajoneuvon kiinteästi asennettuja laitteita.

Ohjeet koskevat ainoastaan kiinteästi asennettujen laitteiden käyttöä.

Lisää kiinteästi asennettuja laitteita koskevaa tietoa löydät laitteiden käyttöohjeista, joka on toimitettu erikseen ajoneuvon mukana.

10.1 Yleistä



- ▷ Lämmityslaitteiden varaosien on turvallisuussyistä oltava valmistajan ilmoituksen mukaisia ja valmistajan hyväksymiä varaosiksi. Vain laitteen valmistaja tai valtuutettu ammattikorjaamo saa asentaa nämä varaosat.



- ▷ Lisätietoja saat matkailuautoon asennettujen laitteiden erillisistä käyttöohjeista.

Ajoneuvoon on mallista riippuen asennettu lämmitin, kuumavesiboileri, liesi ja jääkaappi.

Tässä käyttöohjeessa selostetaan vain kiinteästi asennettujen laitteiden käyttö ja niiden erityispiirteet.

Avaa ennen laitteen kaasukäyttöisen laitteen käyttöönottoa kaasupullon pääsulkuventtiili ja ko. laitteen kaasun sulkuventtiili.

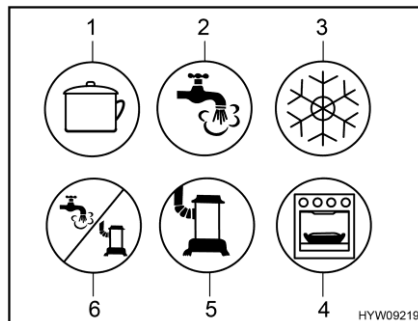

- 1 Liesi
- 2 Kuumavesi
- 3 Jääkaappi
- 4 Uuni/grilli
- 5 Lämmitin
- 6 Lämminvesi/lämmitys

Kuva 136 Kaasun sulkuventtiilien mahdolliset symbolit

10.2 Lämmitin ja kuumavesiboileri

Lämmitintä voi ajoneuvon sisätilojen lämmityksen (huoneilmaa lämmittämällä) lisäksi käyttää myös käyttöveden lämmittämiseen (kuumavesiboileritoiminto). Seuraavat ohjeet koskevat myös lämmittimen käyttöä pelkästään kuumavesiboilerina.



- ▶ Älä anna kaasun koskaan virrata palamattomana ulos räjähdysvaaran takia.
- ▶ Tankkauksen aikana, autolautalla ja autotallissa lämmitin ei saa olla päällä kaasukäytöllä. Räjähdysvaara!
- ▶ Älä käytä lämmitystä koskaan kaasun avulla suljetuissa tiloissa (esim. autotallit). Myrkytys- ja tukehtumisvaara!
- ▶ Älä sulje tai kata pakokaasun poistoputkea.
- ▶ Älä käytä lämmittimen takana olevaa tilaa säilytystilana.
- ▶ Kuumavesiboilerin vesi voidaan lämmittää 65 °C:een. Palo- vammavaara!



- ▷ Kuuma ilma voi vahingoittaa lattiapäällystettä. Älä suuntaa lämmitys-suuttimia suoraan lattiapäällysteeseen.
- ▷ Älä koskaan käytä kuumavesiboileria ilman vettä.
- ▷ Tyhjennä kuumavesiboileri pakkasvaaran aikana, jos kuumavesiboileria ei käytetä.
- ▷ Kuumavesiboileria saa käyttää maksimilämpötila-asetuksella vain, kun lämmintä vettä tarvitaan paljon. Tämä suojaa kuumavesiboileria kalk-keutumiselta.



- ▷ Kuumavesiboilerin vettä ei saa käyttää juomavetenä.
- ▷ Jos virransyöttö lämmittimeen on katkennut, kellonaika täytyy asettaa uudestaan.

10.2.1 Mallit, joissa on pakokaasun poistoputki ajoneuvon oikealla sivulla



- ▶ Jos etutelta on koottu ja lämmityslaite tai kuumavesiboileri toimii kaasukäytöllä, lämmityslaitteen tai kuumavesiboilerin pakokaasut saattavat kasaantua etuteltaan. Tukehtumisvaara! Huolehdi riittävästä tuuletuksesta.

10.2.2 Kuumavesilämmitin ja kuumavesiboileri Alde



- ▷ Älä käytä kuumavesilämmitintä milloinkaan ilman lämmitysneustettä. Noudata kappaleessa 13 annettuja tietoja.
- ▷ Älä koskaan poraa reikiä lattiaan. Lämminvesiputket voivat vaurioitua.



- ▷ Kuumavesilämmityksen ollessa käytössä kierrätyspumppun täytyy aina olla päälle kytkettynä.
- ▷ Suosittelemme että lämmitysjärjestelmä tuuletetaan ja että glykolipitoisuus tarkastetaan ensimmäisen lämmityskerran jälkeen. Noudata kappaleessa 13 annettuja tietoja.
- ▷ Kun lämmitys on käynnistetään, se kytkeytyy toimintaan viimeksi käytettyin asetuksin.
- ▷ Mallista riippuen ohjaamossa on lattialämmitysmatto.
- ▷ Katso lisätietoja valmistajan erillisestä käyttöohjeesta ja noudata kappaleessa 13 annettuja huolto-ohjeita.

Asennuspaikka Katso kappale 17.

Säätöyksikkö Säätöyksikkö jakautuu kahteen alueeseen:

- Näyttö (kosketusnäyttö)
- Käyttöpainikkeet

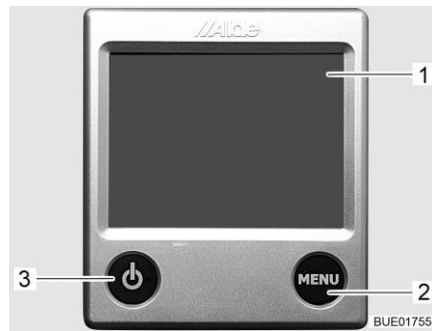

- 1 Näyttö (kosketusnäyttö)
- 2 "MENU"-painike
- 3 Painike "päälle/pois"

Kuva 137 Säätöyksikkö (kuumavesilämmitys)



- ▷ Kun mitään painiketta ei paineta, säätöyksikkö menee kahden minuutin kuluttua automaattisesti lepotilaan.
- ▷ Asetuksiin tehdyt muutokset tallentuvat automaattisesti 10 sekunnin kuluttua.

Käyttöpainikkeet Käyttöpainikkeissa on seuraavat toiminnot:

Kohta Kuva 137	Painike	Toiminto
2	MENU	Asetusvalikon avaaminen
3		Lämmityksen aktivointi

Näyttö Näyttö (Kuva 137,1) toimii kosketuspintana (kosketusnäyttö). Symbolien koskettaminen saa aikaan vastaavan toiminnon.



Kuva 138 Aloitusnäyttö
(säätyksikkö)

Aloitusnäyttö Kun lämmitys kytketään päälle, näyttöön ilmestyy aloitusnäyttö. Aloitusnäytössä näkyy seuraavia tietoja:







Symboli	Merkitys
	Tämä symboli tulee näkyviin, kun kierrätyspumppu on aktivoitu
	Tämä symboli näkyy, jos lämmityksen automaattikäynnistys on aktivoitu
	Tämä symboli tulee näkyviin, kun päivittäisautomaatiikan toiminto on aktivoitu
	Tämä symboli tulee näkyviin, kun jälkiautomaatiikan toiminto on aktivoitu
	Tämä symboli tulee näkyviin, kun kaasupullojen vaihdinlaitteisto on aktivoitu
	Tämä symboli tulee näkyviin, jos lämmityksessä on 230 V:n jännite
	Tämän symbolin vieressä näkyy sisälämpötila
	Tämän symbolin vieressä näkyy ulkolämpötila, jos on asennettu ulkopuolinen anturi

Asetusvalikko "MENU"-painikkeella päästään asetusvalikkoon. Eri symbolien merkitys on kuvattu seuraavassa taulukossa.



Kuva 139 Asetusvalikko
(säätyksikkö)

Symboleilla "+" tai "-" voidaan suurentaa tai pienentää arvoja.

Symboli	Merkitys
	Halutun lämpötilan +5 °C...+30 °C säätö
	Kuumavesiboilerin veden lämpötilan säätö
	Lämmitystehon säätö sähkökäytössä
	Kaasukäytön lämmityspainike päälle/pois
	Työkaluvalikon painike
	Automaattisen ilmastoinnin AC-kytkentäpainike (näkyvissä vain kun Truma Aventa -ilmastointilaite on käytettävissä)
	Käytössä olevien toimintojen painike

Työkaluvalikot

Työkaluvalikoiden avulla voidaan valita ja säätää eri lämmitystoimintoja. Nuolisymboleilla voidaan vaihdella valikoiden välillä. Eri toimintojen merkitys on kuvattu valmistajan toimittamassa käyttöohjeessa.



Valitse käyttötapa

Kuumavesilämmitin voidaan käyttää seuraavilla energianlähteillä:

- Käyttö kaasulla
- 230 V:n sähkökäyttö
- Kaasu- ja 230 V:n sähkökäyttö

Käyttötapa valitaan säätöyksiköstä.

Valitse kaasukäyttö:

- Paina painiketta "". Painike palaa vihreänä. Kaasukäyttö aktivoidaan.
- Paina painiketta "" uudelleen. Painike palaa sinisenä. Kaasukäyttö on kytketty pois päältä.

230 V:n sähkökäytön valinta:

- Paina symbolin "" vieressä olevaa "+"-painiketta, kunnes haluttu lämmitysteho on saavutettu.



- ▷ Valitse tehoaste 230 V:n sähkökäytössä siten, että se vastaa 230 V:n liitännän varoketta:

Aste 1 (1 kW) 6 A:lla

Aste 2 (2 kW) 10 A:lla

Aste 3 (3 kW) 16 A:lla

Kaasu- ja 230 V:n sähkökäytön valinta:

- Valitse säätöyksiköstä sekä kaasukäyttö että myös 230 V:n sähkökäyttö.



- ▷ Kun valitaan kaasu- ja 230 V:n sähkökäyttö ja ajoneuvo on liitettynä 230 V:n syöttöön, kuumavesilämmitin toimii vain 230 V:n sähkökäytöllä. Kaasukäyttö kytkeytyy automaattisesti lisäksi päälle vasta, kun lämmitysteho ei enää muuten riitä.
- ▷ Kaasukäyttö on mahdollista vain kun kaasupullon pääsulkuventtiili ja kaasun sulkuventtiili on avattu.
- ▷ 230 V:n sähkökäyttö on mahdollista vain, kun ajoneuvo on liitetty 230 V:n syöttöön.

Kun lämmitys on käynnistetään, kytkeytyy se viimeksi asetettuun käyttötapaan.

Lämmittimen
päällekytkentä:

- Paina painiketta "⏻". Näyttöön ilmestyy aloitusnäyttö. Lämmitys käynnistyy automaattisesti.

Lämmittimen kytkeminen
pois päältä:

- Paina painiketta "⏻". Lämmitys sammuu.

Kierrätyspumpun
kierrosluvun säätäminen



- ▷ Kuumavesilämmitys on varustettu vahvalla pumpulla. Käytä pienemmillä ajoneuvoilla pumppua täydellä teholla vain, kun laite tyhjenetään tai putket ilmataan. Muuten kuluminen nousee ja käyntimelu kohoaa.

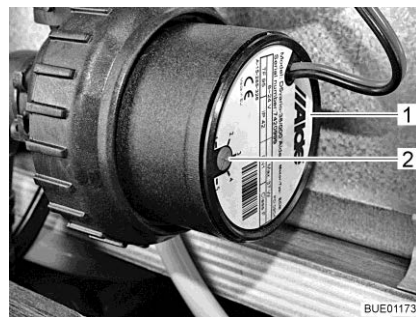

Kuva 140 Kierrosluvun pienentäminen

Kierrätyspumpun kierroslukua voidaan säätää kääntösäätimellä (Kuva 140,2). Vähennetyllä kierrosluvulla pumpun käyntimelu vähenee.

Kääntösäädin on kierrätyspumpun (Kuva 140,1) luona.

Tehon säätö:

- Käännä kääntösäädintä (Kuva 140,2) vastapäivään. Teho pienenee.
- Käännä kääntösäädintä myötäpäivään. Teho nousee.

Kolmitieventtiili

Malleissa, joissa on takasänky, on kolmitieventtiili liitettynä kuumavesilämmityksen kiertoon. Kolmitieventtiili on asennettu takatalliin. Kolmitieventtiiliin päästään käsiksi ulkoluukun kautta.

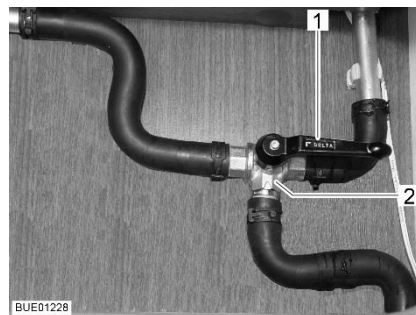

Kuva 141 Kolmitieventtiili

Takaosan lämmityskierron
avaaminen:

- Käännä kolmitieventtiilin (Kuva 141,2) vipu (Kuva 141,1) samansuuntaiseksi suoraan läpivirtaukseen nähden (Kuva 141).

Takaosan lämmityskierron sulkeminen:

- Käännä kolmitieventtiin (Kuva 141,2) vipu (Kuva 141,1) suoraan läpivirtaukseen nähden poikittain.

Alde-lämmönvaihtaja (erikoisvarustus)



- ▷ Lämmönvaihtaja toimii vain ajoneuvon moottorin käydessä.
- ▷ Kun lämmönvaihtajaa ei käytetä (esim. kesällä), kytke lämmönvaihtaja sulkuhanalla pois käytöstä.

Lämmönvaihtajan avulla ajoneuvon asunto-osaa voidaan lämmittää ajon aikana ilman, että asunto-osan kuumavesilämmitintä otetaan käyttöön.

Lämmönvaihtaja on yhdistetty ajoneuvon moottorin jäähdytyskiertoon ja sillä on siten sama toiminto kuin ajoneuvon lämmityksellä.

Lämmitysteho säädetään asunto-osan lämmityssäätimellä.

Lämmönvaihtajan sulkuhana on suoraan lämmönvaihtajassa.

Tilalämmityksen kytkeminen päälle lämmönvaihtajasta:

- Varmista, että lämmönvaihtajan sulkuhana on auki.
- Paina painiketta "⏻" (Kuva 137,3) säätöyksikössä (Kuva 137). Näyttöön ilmestyy aloitusnäyttö. Lämmityksen ohjaus on nyt kytketty päälle ja kierrätyspumppu käy.
- Paina painiketta "MENU" (Kuva 137,2).
- Kytke kaasukäyttö tai 230 V:n sähkökäyttö pois päältä (jos kytketty päälle).
- Säädi haluttu sisälämpötila. Paina painiketta "+" tai "-" symbolin "🏠" vieressä.

Tilalämmityksen kytkeminen pois päältä lämmönvaihtajasta:

- Paina painiketta "⏻" (Kuva 137,3) säätöyksikössä (Kuva 137).



Kuva 142 Alde-lämmönvaihtaja

Päälle kytkeminen:

- Käännä sulkuhanan kahva (Kuva 142,1) putken suuntaiseksi.

Pois kytkeminen:

- Käännä sulkuhanan kahva (Kuva 142,1) putken nähden poikittain.

Asennuspaikka

Lämmönvaihtaja on keskellä olevan istuinryhmän takimmaisessa laatikossa.

Alde-lisäkierrätyspumppu (erikoisvarustus)



- ▷ Lisäkierrätyspumppu toimii vain, kun lämmönvaihtaja on asennettuna ja päällekytkettynä ja kuumavesilämmitin on toiminnassa.

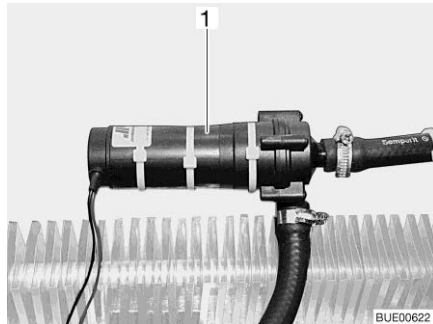

Kuva 143 Lisäkierrätyspumppu

Lisäkierrätyspumppun (Kuva 143,1) avulla ajoneuvon moottoria voidaan lämmitellä auton seistessä.

Lisäkierrätyspumppu on yhdistetty ajoneuvon moottorin jäähdytyskieroon ja se toimii siten lohkolämmittimenä.



Kuva 144 Käyttökytkin, lisäkierrätyspumppu

Lisäkierrätyspumppun kytkin (Kuva 144) on kuumavesilämmittimen käyttöyksikön vieressä. Keltainen merkkivalo loistaa, kun pumppu on toiminnassa.

Kuumavesiboilerin täyttäminen/ tyhjentäminen



- ▷ Mallista riippuen ajoneuvossa on yksi tai kaksi vedenpoistohanaa.

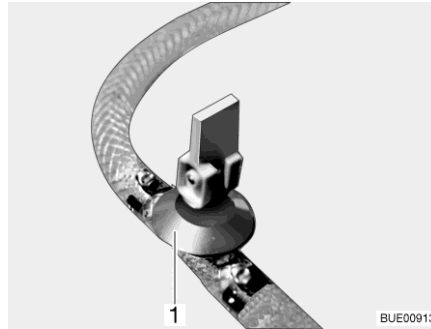

Kuva 145 Vedenpoistohana

Täytä kuumavesiboileri vedellä:

- Sulje vedenpoistohana(t). Käännä tätä varten kääntövipu (Kuva 145,1) vaakasuoraan.
- Kytke 12 V:n syöttö paneelista päälle.
- Käännä kaikki vesihanat asentoon "lämmin" ja avaa ne. Vesipumppu käynnistyy. Lämminvesijohdot täyttyvät vedellä.
- Pidä vesihanat auki, kunnes vesi virtaa hanoista kuplimatta. Vain näin on taattu, että kuumavesiboileri on täytetty vedellä.
- Sulje kaikki vesihanat.

Kuumavesiboilerin tyhjentäminen:

- Kytke kuumavesisäiliö pois päältä.
- Avaa kaikki vesihanat ja säädä ne keskiasentoon.
- Avaa vedenpoistohana(t) (Kuva 145). Käännä tätä varten kääntövipu (Kuva 145,1) pystysuoraan. Kuumavesiboileri tyhjenetään ulos.
- Tarkista, että kuumavesiboileri tyhjenee kokonaan (n. 10 litraa).



- ▷ Katso lisätietoja valmistajan erillisestä käyttöohjeesta ja noudata kappaleessa 13 annettuja huolto-ohjeita.

Vedenpoisto hanan/
-hanojen asennuspaikka

Katso kappale 17.

10.2.3 Seinäkamiina

Lämmityslaitteiston raitis ilma ja pakokaasut johdetaan kaksikammioiseen seinäkamiinaan.



- ▷ Pysäköi ajoneuvo siten, että seinäkamiina saa riittävästi raitista ilmaa.
- ▷ Seinäkamiinan on oltava aina vapaana. Älä peitä seinäkamiinaa.
- ▷ Pidä talvimatkailussa seinäkamiina vapaana lumesta ja jäädästä.
- ▷ Tarkista seinäkamiina säännöllisesti sään mukaan (lumi, varisevat lehdet, lika jne.). Puhdista seinäkamiina tarvittaessa.
- ▷ Älä suuntaa ajoneuvoa pestessäsi vesisuihkua suoraan seinäkamiinaan.
- ▷ Jos ohjeita laiminlyödään, lämmityksen moitteetonta toimintaa ei voida taata.



Kuva 146 Seinäkamiina (kuumavesilämmitys)

Seinäkamiina on sijoitettu vasemmalle sivuseinälle.

10.2.4 Sähköinen lattialämmitys (erikoisvarustus)



- ▶ Älä missään tapauksessa poraa reikiä tai kierrä ruuveja lattiaan malleissa, joissa on sähköinen lattialämmitys. Varo teräviä esineitä. Lämmitysjohdon vahingoittumisesta johtuva sähköisku- tai oikosulkuvaara.



- ▷ Älä peitä muuntajaa. Ylikuumenemisvaara!



- ▷ Sähköinen lattialämmitys toimii vain, kun ajoneuvo on liitetty 230 V:n syöttöön.
- ▷ Sähköisen lattialämmityksen teho ei riitä yksinään asunto-osan lämmittämiseen.



Kuva 147 Sähköisen lattialämmityksen muuntaja



Kuva 148 Sähköisen lattialämmityksen kytkin

Sähköisen lattialämmityksen muuntaja on mallista riippuen asennettu istuinlaatikkoon tai vuodelaatikkoon.

Kytkeminen päälle:

- Liitä ajoneuvo 230 V:n sähköverkkoon (ks. kappale 9).
- Paina vipukytkintä (Kuva 148,2). Kytkimen merkkivalo (Kuva 148,1) loistaa.

- Kytkeminen pois päältä:** ■ Paina vipukytkintä (Kuva 148,2). Kytkimen merkkivalo (Kuva 148,1) sammuu.
- Pois kytkemisen jälkeen lattialämmitys pysyy jäännöslämmön ansiosta jonkin aikaa lämpimänä.
- Kun muuntaja (Kuva 147,1) ylikuormittuu, ylikuormitussuoja kytkeytyy päälle. Tappi (Kuva 147,2) kimpoaa ulos.
- Ylikuormitussuojan päälle kytkeytyminen:** ■ Paina ylikuormitussuojan tappia (Kuva 147,2) sisään, kun muuntaja on jäähtynyt.

10.3 Ilmastointilaitte (erikoisvarustus)

10.3.1 Ilmastointilaitte Truma Aventa



- ▷ Jäähdytyspiirin saa avata vain valmistaja tai valtuutettu ammattikorjaamo.
- ▷ Älä tuki ilmanottoaukkoja ja ilmanpoistoaukkoja.
- ▷ Älä aja yli 8 %:n ylä- tai alamäkeen, kun ilmastointilaitte on päällä. Kompressori voi muuten vahingoittua.
- ▷ Älä käytä laitetta pitkiä aikoja jäähdytyskäytöllä, jos ajoneuvo on vinossa. Tiivistynyttä vettä voi päätyä sisätilaan.



- ▷ Ilmastointilaitte toimii vain, kun ajoneuvo on liitetty 230 V:n syöttöön.
- ▷ Ulkoinen 230 V:n syöttö tulee olla varmistettu vähintään 6 A:lla. Muuten ilmastointilaitteen asianmukainen käyttö ei ole mahdollista.
- ▷ Lämmittäminen alle 4 °C:n ulkolämpötilassa ei ole mahdollista, koska lämmitysteho laskee tällöin voimakkaasti. Lämpötilan ollessa 4 °C - 7 °C, laite kytkeytyy välillä hetkeksi sulatustilaan. Ulkolämpötilan ollessa yli 7 °C, rajoittamaton lämmityskäyttö on mahdollista.
- ▷ Suuntaa kaukosäädin aina infrapunavastaanottimeen.
- ▷ Huomioi lisäksi valmistajan käyttöohje.

Käyttötavat Ilmastointilaitetta voidaan käyttää seuraavilla käyttötavoilla:

- Automaatti
- Jäähdytys
- Lämmitin
- Kiertoilma

Kaukosäädin Kaikkia ilmastointilaitteen toimintoja voidaan käyttää kaukosäätimellä.

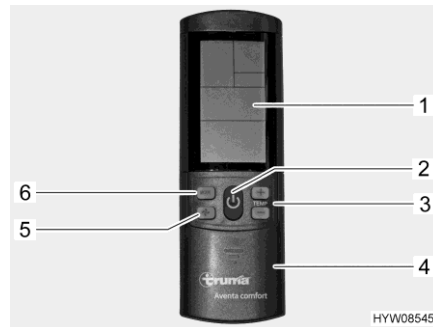

- 1 Näyttö
- 2 Painike päälle/pois
- 3 Näppäimet "+" ja "-" lämpötilan valintaan
- 4 Asetusnäppäinten kentän työntöluukku
- 5 Puhallustason valinnanäppäin (kolme tasoa)
- 6 Käyttötavan valinnanäppäin

Kuva 149 Kaukosäädin (ilmastointilaitte)

Automaattikäyttö Automaattikäytössä tulee haluttu lämpötila säätää.

Ilmastointilaitte valitsee sisälämpötilan mukaan automaattisesti jäähdytyksen tai lämmityksen sekä puhallustason.

Kytkeminen päälle: ■ Paina painiketta päälle/pois (Kuva 149,2). Viimeiseksi valitut asetukset otetaan käyttöön.



▷ Päälle kytkeytymisen jälkeen kiertoilmapuhallin käy. Kompressorin kytkeytyminen päälle viimeistään 3 minuutin päästä, sininen LED (jäähdytys) tai keltainen LED (lämmitys) vilkkuu.

■ Säädä haluttu lämpötila näppäimillä "+" ja "-" (Kuva 149,3).

Kytkeminen pois päältä: ■ Paina painiketta päälle/pois (Kuva 149,2). Valaistusta voi edelleen käyttää.

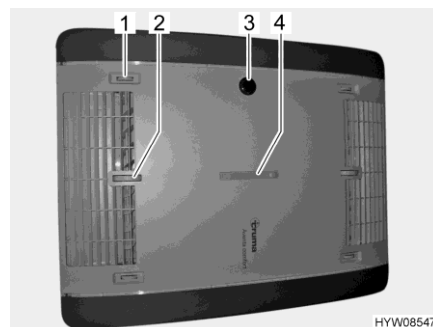

- 1 Ilmanvaihto oikea/vasen
- 2 Ilmanvaihto katto/lattia
- 3 IR-vastaanotin, toimintonäyttö, manuaalisesti päälle/pois päältä
- 4 Ilmanvaihto etuosa/takaosa

Kuva 150 Toimintonäyttö ja ilmanvaihto (ilmastointilaitte)

Laitteen käyttö ja näyttö Tiettyjä toimintoja voidaan ohjata suoraan laitteesta.

Ilmanvaihdon säätäminen: ■ Säädä haluttu ilmanvaihto portaattomasti säätöpyörällä ja liukusäätimellä.

Manuaalinen päälle/ pois päältä kytkeminen: ■ Paina mikronäppäintä (esim. kuulakärkikynällä, jos kaukosäädin ei ole saatavilla).

Toimintonäyttö

LEDin tila	Merkitys
Sininen LED vilkkuu	Kompressori käynnistyy (jäähdytyskäyttö)
Sininen LED palaa	Jäähdytyskäyttö
Keltainen LED vilkkuu	Kompressori käynnistyy (lämmityskäyttö)
Keltainen LED palaa	Lämmityskäyttö
Punainen LED vilkkuu	Tiedot siirretään
Punainen LED palaa	Vika

Manuaalinen käyttö

Manuaalisessa käytössä voidaan jäähdytys, lämmitys ja kiertoilma säätää erikseen kaukosäätimellä.

**Jäähdytys päälle
kytkeminen:**

- Paina painiketta päälle/pois (Kuva 149,2).
- Paina käyttötavan valintanäppäintä (Kuva 149,6), kunnes jäähdytys-symboli ilmestyy näyttöön (Kuva 149,1).
- Säädä haluttu lämpötila näppäimillä "+" ja "-" (Kuva 149,3).
- Säädä valintanäppäimellä  (Kuva 149,5) haluttu tuuletusteho.

Kun kaukosäätimellä asetettu sisälämpötila on saavutettu, kompressori kytkeytyy pois päältä, IR-vastaanottimen sininen LED sammuu. Kiertoilmapuhallin toimii edelleen.

Jos sisälämpötila nousee asetetun lämpötilan yli, laite kytkeytyy automaattisesti jäähdytyskäytölle.

**Lämmittimen
päällekytkentä:**

- Paina painiketta päälle/pois (Kuva 149,2).
- Paina käyttötavan valintanäppäintä (Kuva 149,6), kunnes lämmityssymboli ilmestyy näyttöön (Kuva 149,1).
- Säädä haluttu lämpötila näppäimillä "+" ja "-" (Kuva 149,3).
- Säädä valintanäppäimellä  (Kuva 149,5) haluttu tuuletusteho.

Kun kaukosäätimellä asetettu sisälämpötila on saavutettu, kompressori kytkeytyy pois päältä, IR-vastaanottimen keltainen LED sammuu. Kiertoilmapuhallin toimii edelleen.

Jos sisälämpötila laskee asetetun lämpötilan alle, laite kytkeytyy automaattisesti lämmitykselle.

**Kiertoilman päälle
kytkentä:**

- Paina painiketta päälle/pois (Kuva 149,2).
- Paina käyttötavan valintanäppäintä (Kuva 149,6), kunnes kiertoilma-symboli ilmestyy näyttöön (Kuva 149,1).
- Säädä haluttu lämpötila näppäimillä "+" ja "-" (Kuva 149,3).
- Säädä valintanäppäimellä  (Kuva 149,5) haluttu tuuletusteho.

Kiertoilmakäytössä sisäilma kierrätetään ja puhdistetaan suodattimilla. IR-vastaanottimessa ei pala mitään LEDejä.

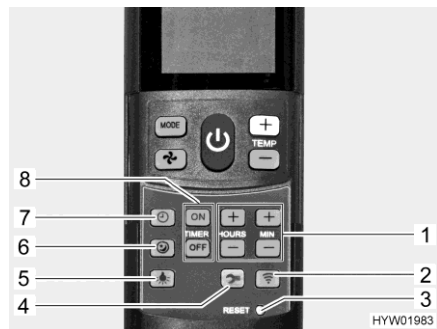

Kuva 151 Kaukosäädin asetuspainikkeilla (ilmastointilaitte)

- 1 Kellonajan ja ajastimen asettamisen näppäimet
- 2 Lähetysnäppäin (uusi tiedonsiirto)
- 3 Mikronäppäin "RESET" (palautus tehdasasetuksiin)
- 4 Setup-painike käyttöönottoa varten
- 5 Valaistusnäppäin (valaistuksen käyttämiseen)
- 6 Pehmeän käynnin näppäin (hiljaiselle jäähdytyskäytölle)
- 7 Kellonajan näppäin (kellonajan asettamiseen)
- 8 "TIMER"-näppäimet päälle/pois päältä kykeytymisajan etukäteisvalintaan

Pehmeän käynnin kytkeminen päälle:

- Paina pehmeän käynnin painiketta (Kuva 151,6). Jäähdytyskäytöllä puhallin käy alhaisemmalla kierrosluvulla ja sen vuoksi erityisen hiljaisesti.

Kellonajan asetus:

- Paina kellonajan painiketta (Kuva 151,7).
- Aseta näppäimillä (Kuva 151,1) tunnit ja minuutit.

Ajastimen asetus:

- Paina painiketta päälle/pois (Kuva 149,2).
- Aseta haluttu käyttötapa ja lämpötila.

Ohjelmoi päällekytkeytymisen aika:

- Paina painiketta "ON" (Kuva 151,8).
- Paina ajan asetuksen näppäimiä (Kuva 151,1), kunnes haluttu aikaväli päällekytkeytymiseen on saavutettu.
- Paina painiketta "ON" (Kuva 151,8).

Ohjelmoi pois päältä kytkeytymisen aika:

- Paina painiketta "OFF" (Kuva 151,8).
- Paina ajan asetuksen näppäimiä (Kuva 151,1), kunnes haluttu aikaväli pois päältä kytkeytymiseen on saavutettu.
- Paina painiketta "OFF" (Kuva 151,8).

Ajastimen nollaaminen:

- Paina näppäintä "ON" tai näppäintä "OFF" (Kuva 151,8) uudelleen. Integroidulla kytkentäkellolla ilmastointilaitteen päälle/pois päältä kytkeytymisen ajan voi asettaa 15 minuuttia - 24 tuntia etukäteen (tämänhetkisestä kellonajasta laskettuna).

Valaistuksen päälle kytkeminen:

- Paina valaistuspainiketta (Kuva 151,5). Valaistus kytkeytyy päälle viimeksi asetetulle himmeystasolle.

Valaistuksen himmentäminen:

- Paina valaistusnäppäintä (Kuva 151,5) ja pidä se painettuna, kunnes haluttu kirkkaus on saavutettu.

Valaistuksen pois päältä kytkeminen:

- Paina valaistuspainiketta (Kuva 151,5).



- ▷ Setup-painiketta (Kuva 151,4) käytetään kaukosäätimen yhdistämiseksi ilmastointilaitteeseen ensimmäisen käyttöönoton yhteydessä.
- ▷ Lisätietoja löydät valmistajan erillisestä käyttöohjeesta.

10.3.2 Telair



▷ Odota sammuttamisen ja uudelleen käynnistämisen välillä aina vähintään 2 minuuttia. Muuten kompressorin vahingoittuu.

▷ Avaa vähintään yksi tuuletusluukku laitteen ollessa käytössä.



▷ Ilmastointilaitte toimii vain, kun ajoneuvo on liitetty 230 V:n syöttöön.

▷ Ajoneuvon lämmitystä voidaan talvella tukea ilmastointilaitteella, mutta ei korvata sillä.

▷ Ilmastointilaitteen päälle kytkemisestä kuluu n. 3 minuuttia, ennen kuin kompressorin käynnistyy ja puhalttaa kylmää tai lämmintä ilmaa.

▷ Huomioi lisäksi valmistajan käyttöohje.

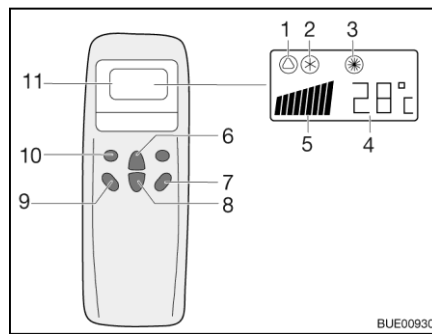

- 1 Automaatin symboli
- 2 Jäähdytyksen symboli
- 3 Lämmittimen symboli
- 4 Lämpötilanäyttö (säädetty)
- 5 Tuuletinnopeuden näyttö
- 6 Lämpötilan nostamispainike
- 7 Painike "ON/OFF"
- 8 Lämpötilan alentamispainike
- 9 Tuulettimen kierroslukupainike
- 10 Käyttötilan ("Mode") painike
- 11 Näyttö

Kuva 152 Kaukosäädin

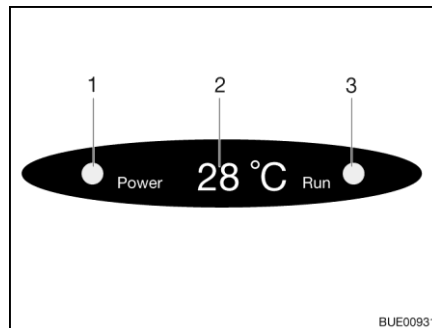

- 1 Verkkoliitännän merkkivalo
- 2 Lämpötilanäyttö (senhetkinen)
- 3 Käyttötilan merkkivalo
vihreä: jäähdytys
punainen: lämmitys

Kuva 153 Diffusorissa oleva näyttö

Yksittäisten kytkentäkomentojen suorittamiseksi kohdista kaukosäädin aina vastaanottimeen.

Käyttötavat

- Automaatti
- Jäähdytys
- Lämmitin

- Kytkeminen päälle:
- Paina painiketta "ON/OFF" (Kuva 152,7).
 - Paina painiketta "Mode" (Kuva 152,10) niin usein, että näytössä näkyy toivottu käyttötapa (Kuva 152,1, 2 tai 3). Diffuusorissa olevan näytön vastaava merkkivalo (Kuva 153,3) palaa.
 - Säädä lämpötilan nostamispainikkeella (Kuva 152,6) tai lämpötilan alentamispainikkeella (Kuva 152,8) toivottu lämpötila.
 - Valitse tuulettimen kierroslukupainikkeella (Kuva 152,9) toivottu tuuletusteho.

- Kytkeminen pois päältä:
- Paina painiketta "ON/OFF" (Kuva 152,7).



- ▷ Jos ilmastointilaitte on ollut lämmityskäytössä, tuuletin käy vielä muutama minuutti poistaakseen lämmön täysin.

10.4 Liesi



- ▶ Kaasukeitintä ei saa jättää valvomatta käytön aikana. Vaikka poistuisit kaasukeittimen luota vain hetkeksi (esim. WC-käynnin ajaksi), sammuta kaasukeitin täksi ajaksi.
- ▶ Älä anna kaasun koskaan virrata palamattomana ulos räjähdysvaaran takia.
- ▶ Huolehdi riittävästä tuuletuksesta ennen liedin käyttöönottoa. Avaa ikkuna tai kattoluukku.
- ▶ Älä käytä kaasukäyttöisiä keitto- ja paistolaitteita lämmitystarkoitukseen.
- ▶ Käytä pannukäsineitä tai pannulappuja käsitellessäsi kuumia kattiloita ja vastaavia esineitä. Loukkaantumisvaara!
- ▶ Liedin välittömään läheisyyteen ei saa ripustaa verhoja. Palovaara!



- ▷ Älä aseta astianpesualtaan kannen, kaasukeittimen kannen tai työtason päälle mitään kuumia esineitä kuten kattiloita.

10.4.1 Kaasukeitin sekä kaasu-uuni ja kaasugrilli

Kaasukeitin



- ▶ Päälle kytkemisen aikana ja kaasukeittimen käytön aikana kaasukeittimen lähellä ei saa olla mitään palavia tai helposti syttyviä tavaroita, kuten pyyheliinoja, lautasliinoja jne. Palovaara!
- ▶ Sytytys on oltava näkyvässä ylhäältä käsin eikä sitä saa peittää asettamalla päälle keittoastioita.
- ▶ Jos polttimen liekki sammuu vahingossa, käännä kääntösäädin asentoon 0 ja anna polttimen olla vähintään 1 minuutti pois päältä. Sytytä vasta sitten uudelleen.
- ▶ Jos saatavilla on liekinsuojapelti, aseta liekinsuojapelti aina paikalleen, kun käytät kaasukeitintä.
- ▶ Jousivoima vetää kaasukeittimen suojuksen kiinni. Suljettaessa on olemassa loukkaantumisvaara!



- ▷ Lasista kaasukeittimen kantta ei saa käyttää keittotasona.
- ▷ Älä sulje kaasukeittimen kantta, kun kaasukeitin on päällä.
- ▷ Älä aseta painokuormaa kaasukeittimen kannelle sen ollessa suljettuna.
- ▷ Jätä kaasukeittimen kansi ruoanlaiton jälkeen vielä auki niin pitkäksi aikaa kuin polttimesta tulee lämpöä. Lasilevy voi muuten haljeta.



- ▷ Käytä vain sellaisia kattiloita ja pannuja, joiden halkaisija sopii kaasukeittimien poltinritilälle.
- ▷ Kun liekki sammuu, sytytysvarmistimen venttiili sulkee kaasunsyötön itsestomivasti.
- ▷ Lisätietoja saat erillisestä käyttöohjeesta "kaasukeitin".

Ajoneuvon keittiössä on 3-liekkinen kaasukeitin, jossa on erillinen uuni ja grilli.

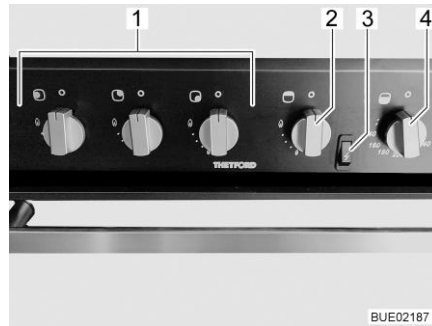

- 1 Kaasukeittimen kääntösäädin
- 2 Grillin kääntösäädin
- 3 Grillin ja uunin sytytysnappi
- 4 Uunin kääntösäädin

Kuva 154 Kaasukeitin sekä uuni ja grilli

Kytkeminen päälle:

- Avaa kaasupullon pääsulkuventtiili ja kaasun sulkuventtiili "liesi".
- Avaa kaasukeittimen kansi.
- Kierrä halutun polttolaitteiston kääntösäädin (Kuva 154,1) sytytysasentoon (suuri liekki) ja paina sitä, kunnes liekki palaa.
- Kun liekki palaa, pidä kääntösäädin vielä 10–15 sekuntia painettuna, kunnes sytytysvarmistimen venttiili pitää kaasunsyötön auki.
- Päästä kääntösäädin vapaaksi ja kierrä se haluamaasi asentoon.
- Jos sytyttäminen ei onnistu, toista menettely uudelleen alusta.

Kytkeminen pois päältä:

- Käännä kääntösäädin 0-asentoon. Liekki sammuu.
- Sulje kaasun sulkuventtiili "liesi" ja kaasupullon pääsulkuventtiili.

Kaasu-uuni ja kaasugrilli

Kaasugrilli on asennettu käyttölaitteiden alle. Kaasu-uuni sijaitsee kaasugrillin alla.



- ▶ Jos kaasu-uuni on käytössä, myös grillialue voi olla kuuma, vaikka kaasugrilli olisi kytketty pois päältä. Älä koske kuumiin osiin paljain käsin.
- ▶ Kaasu-uunin tuuletusaukkojen on aina oltava auki.
- ▶ Sytytyksen ja uunin käytön aikana kaasu-uunin lähellä ei saa olla mitään palavia tai helposti syttyviä tavaroita, kuten pyyheliinoja, vaatteita jne. Palovaara!
- ▶ Uuninluukun on oltava auki sytytyksen aikana.
- ▶ Jätä kaasugrillin luukku aina auki sytytyksen ja grillauksen ajaksi.
- ▶ Kaasugrillin päälle kytkemisen aikana ja sen ollessa käytössä lähellä ei saa olla helposti palavia tai syttyviä esineitä kuten astiapyyhkeitä, lautasliinoja tms. Palovaara!
- ▶ Jos sytyttäminen ei onnistunut, toista menettely uudelleen alusta. Tarvittaessa tarkasta, eikö kaasu-uuni saa kaasua ja/tai sähköä.
- ▶ Jos kaasu-uuni ei vielääkään toimi, sulje kaasun sulkuventtiili ja ilmoita asiasta huoltoliikkeelle.
- ▶ Jos polttimen liekki sammuu vahingossa, käännä kääntösäädin asentoon 0 ja anna polttimen olla vähintään 1 minuutti pois päältä. Sytytä vasta sitten uudelleen.



- ▷ Käytä kaasu-uunia ennen ensimmäistä käyttöönotto kertaa 30 minuuttia tyhjänä suurimmalla lämpötilalla.

**Kaasugrillin päälle
kytkeminen:**

- Avaa kaasupullon pääsulkuventtiili ja kaasun sulkuventtiili "liesi".
- Avaa kaasugrillin luukku täysin auki.
- Paina kääntösäädintä (Kuva 154,2) kevyesti ja käännä se sytytysasentoon (suuri liekki).
- Paina sytytysnappia (Kuva 154,3), kunnes liekki palaa.
- Kun liekki palaa, pidä kääntösäädin vielä 10–15 sekuntia painettuna, kunnes sytytysvarmistimen venttiili pitää kaasunsyötön auki.
- Päästä kääntösäädin vapaaksi ja kierrä se haluamaasi asentoon.
- Jätä luukku grilliä käytettäessä auki.

**Kaasu-uunin päälle
kytkeminen:**

- Avaa kaasupullon pääsulkuventtiili ja kaasun sulkuventtiili "liesi".
- Avaa uuninluukku kokonaan.
- Paina kääntösäädintä (Kuva 154,4) kevyesti ja käännä se sytytysasentoon 1 ja 6 välillä.
- Paina sytytysnappia (Kuva 154,3), kunnes liekki palaa.
- Kun liekki palaa, pidä kääntösäädin vielä 10–15 sekuntia painettuna, kunnes sytytysvarmistimen venttiili pitää kaasunsyötön auki.
- Päästä kääntösäädin vapaaksi ja kierrä se haluamaasi asentoon.

**Kaasu-uunin ja kaasugrillin
pois kytkeminen:**

- Käännä kääntösäädin 0-asentoon. Liekki sammuu.
- Sulje kaasun sulkuventtiili "liesi" ja kaasupullon pääsulkuventtiili.

10.4.2 Mikroaaltouuni (erikoisvarustus)



- ▶ Vain ammattihenkilökunta saa korjata mikroaaltouunin. Epäasianmukaiset korjaustoimenpiteet voivat aiheuttaa käyttäjälle merkittäviä vaaroja.
- ▶ Älä missään tapauksessa poista mikroaaltoenergian vuotamista ehkäisevää suojalaitetta.
- ▶ Käytä mikroaaltouunia vain, kun se on asennettu asianmukaisesti.
- ▶ Ota mikroaaltolaite käyttöön vain, jos oven tiiviste ei ole vahingoittunut.
- ▶ Älä jätä mikroaaltouunia vaille valvontaa, kun se on toiminnassa.
- ▶ Jos mikroaaltolaitteesta tulee savua, pidä laite suljettuna, kytke se pois päältä ja katkaise virransyöttö.



- ▷ Mikroaaltolaitetta käytettäessä pyörivän lautasen ja pyörivän ristikkapölyn on oltava paikoillaan.
- ▷ Käytä vain mikroaaltouuniin soveltuvia astioita.
- ▷ Älä käytä mikroaaltouunia tyhjänä, vaan ainoastaan sopivan sisällön kanssa.



- ▷ Alle 2 minuutin kypsennysajat: Käännä kypsennysajan kääntösäädin numeron "2" ohi ja sitten takaisin halutun kypsennysajan kohdalle.
- ▷ Lisätietoja löydät valmistajan erillisestä käyttöohjeesta.



Kuva 155 Käyttölaitteet (mikroaaltouuni)

Kytkeminen päälle:

- Paina (Kuva 155,3) ovenavausnäppäintä ja aseta ruoka kypsennystilaan.
- Sulje ovi. Oven lukittuessa kuuluu napsahdus.
- Valitse teho kääntösäätimestä (Kuva 155,1).
- Valitse kypsennysaika kääntösäätimestä (Kuva 155,2). Kypsentyminen alkaa.

Merkkiäänä ilmaisee kypsennyksen päättymisen. Mikroaaltolaite kytkeytyy itse pois päältä.

Kytkeminen pois päältä:

- Paina (Kuva 155,3) ovenavausnäppäintä ja ota elintarvikkeet pois.

10.4.3 Liesituuletin (osittain erikoisvarustus)

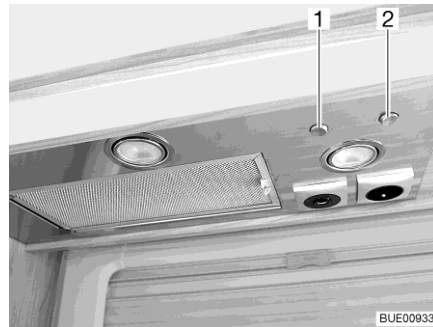

Kuva 156 Liesituuletin

Liedessä on liesituuletin. Sisäänrakennettu tehokas puhallin johtaa keittöhöyryn suoraan ulos. Kytke liesituuletin päälle painamalla oikeanpuoleista vipukytäkintä (Kuva 156,2).

Vasemmalla vipukytkimellä (Kuva 156,1) voidaan kytkeä liesituulettimen molemmat lamput päälle.

10.5 Jääkaappi

Käytä jääkaappia ajon aikana vain 12 V:n ajoneuvoverkolla. Korkeissa ympäristölämpötiloissa jääkaappi ei saavuta enää täyttä jäähdytystehoä.



- ▷ Kokoa jääkaapin tuuletusritilä aina poistuessasi ajoneuvon luota. Muuten vesi voi sateella päästä sisään.
- ▷ Jääkaapin jäähdytysteho riippuu ajoneuvon asennosta. Jo 5° kallistuma voi laskea jäähdytystehoä. Aseta sen vuoksi ajoneuvo aina vaakasuoraan pysäköintitilassa.
- ▷ Absorptio-jääkaapit toimivat normaalissa sisälämpötilassa (noin 21 °C) mainitulla lämpötila-alueella. Huomattavasti korkeammissa ympäristön lämpötiloissa (> 30 °C) jäähdytysteho vähenee.

10.5.1 Jääkaapin tuuletusritilä

Korkeiden ulkolämpötilojen vallitessa jäähdytysaggregaatin täysi jäähdytysteho taataan vain riittävän tuuletuksen avulla. Paremman tuuletuksen aikaansaamiseksi jääkaapin tuuletusritilät on mahdollista poistaa.

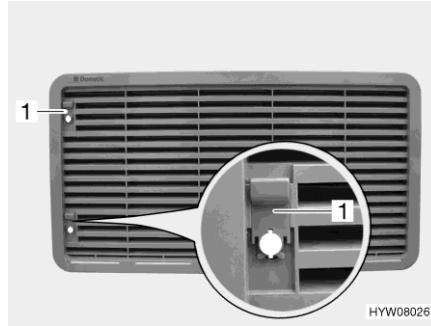

Kuva 157 Jääkaapin tuuletusritilä (luitilla)

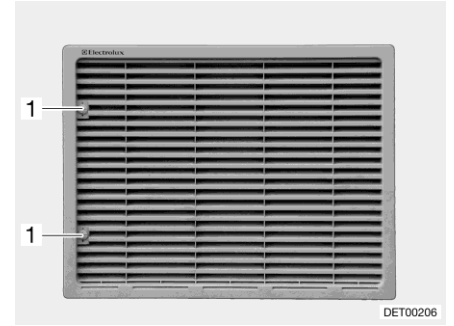

Kuva 158 Jääkaapin tuuletusritilä (ruuvilla)

- Poistaminen:**
- Mallista riippuen: Työnnä liukuläppä (Kuva 157,1) ylös tai käännä ruuvia (Kuva 158,1) kolikon avulla neljänneskiertos.
 - Jääkaapin tuuletusritilän poisto.

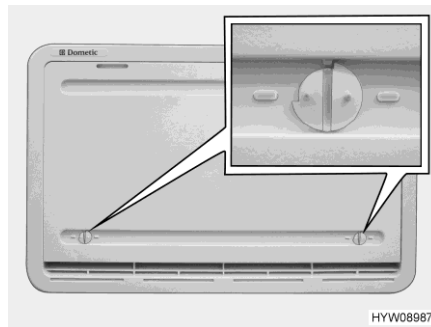

Kuva 159 Talvisuojus

Talvisuojus Kun jääkaappia on käytettävä alhaisessa ulkolämpötilassa, valmistaja suosittelee jääkaapin tuuletusritilän talvisuojuksen (Kuva 159) käyttämistä.

Seuraavassa taulukossa on esitetty lämpötila-alueet, joilla talvisuojusta tai eristettyä talvisuojusta saa käyttää.

Lämpötila	Suoja
Alle 10 °C	Talvisuojus (jos jääkaapin tilavuus on alle 130 litraa, suoja laitetaan vain alemman tuuletusritilän päälle)
Alle -5 °C	Eristetty talvisuojus (vain alemman tuuletusritilän päälle)



- ▷ Irrota talvisuoja ehdottomasti, jos lämpötila ylittää annetut arvot. Ajoneuvo voi muuten vahingoittua.

- Kiinnittäminen:**
- Avaa molemmat lukitukset (Kuva 159) (ura on vaakasuorassa).
 - Aseta talvisuojus ennen tuuletusritilää.
 - Salpaa lukitukset pienellä kolikolla (ura on pystysuorassa).

- Poistaminen:**
- Avaa molemmat lukitukset (Kuva 159) (ura on vaakasuorassa).
 - Ota talvisuojus pois tuuletusritilästä.



- ▷ Talvisuojus voi ajon aikana olla asennettuna.

10.5.2 Dometic MEV/AES

Asennettu jääkaappimalli riippuu varustelusta.

Malli MEV Manuaalinen energianvalintajärjestelmä, automaattinen sytytys

Malli AES Automaattinen ja manuaalinen energianvalintajärjestelmä, automaattinen sytytys

Käyttötavat Jääkaapilla on 3 käyttötapaa:

- 230 V:n käyttö
- 12 V:n käyttö
- Käyttö kaasulla



- ▷ Jääkaappi tarvitsee aina 12 V:n ohjausjännitteen siitä riippumatta, minkä energiamuodon avulla se toimii. Ohjausjännite on päällä heti, kun sähkö- ja elektroniikkayksikkö on kytketty päälle. Tästä syystä lepovirta virtaa aina myös jääkaapin ollessa pois päältä. Kytke sähkö- ja elektroniikkayksikkö aina pois päältä väliaikaisen käytöstä poiston yhteydessä.
- ▷ Sulje kaasun sulkuventtiili "jääkaappi", jos jääkaappia käytetään sähköllä.

230 V:n käyttö Jääkaappi saa virtaa ulkoisesta virtaverkosta.

12 V:n käyttö Jääkaappi saa virtaa ajoneuvon akusta.



- ▷ Kun ajoneuvon moottori on sammutettu ja jääkaappi asetetaan manuaalisesti 12 V:n käyttöön, asunto-osan akku tyhjenee erittäin nopeasti.



- ▷ Automaattisessa tilassa (vain malli AES) valitaan 12 V:n käyttö vain, kun ajoneuvon moottori on käynnissä.

Käyttö kaasulla Jääkaappi toimii liitetystä kaasupullosta saatavalla kaasulla.



- ▷ Käytettäessä autokaasua kaasupoltin on puhdistettava useammin.

Energiälähteen vaihtaminen

Vaihdettaessa eri energianlähteiden välillä automaattisessa tilassa (vain AES-malli) käytössä on sisään rakennetut, aaltomaiset viiveet. Jääkaappi ei ole tämän vuoksi heti käyttövalmis energialähteen vaihdon jälkeen. Siirryttäessä 12 voltin käytöstä kaasukäyttöön, viive on 15 minuuttia. Näin estetään energialähteen vaihto kaasukäyttöön lyhyiden pysähdysten aikana (esim. tankattaessa).

Tankkaus

► Avotulen teko on kielletty huoltoaseman alueella.

Jos jääkaappi oli ajon aikana asetettu manuaalisesti kaasukäyttöön: Sammuta jääkaappi tankkausalueella tai siirrä 12 V:n käyttöön.

Jos jääkaappia käytettiin ajon aikana automaattisessa tilassa (vain malli AES), ja tankkaus kesti yli 15 minuuttia: Kytke jääkaappi pois päältä. AES siirtyy muutoin 15 minuutin kuluttua ajoneuvon moottorin sammuttamisesta automaattisesti kaasukäyttöön.

Sytytysvarmistin

Kaasukäyttöä valittaessa sytytysvarmistin avautuu automaattisesti, niin että kaasu pääsee virtaamaan polttimeen. Elektroninen sytytin kytkeytyy samanaikaisesti päälle. Jos kaasuliekki sammuu esim. vedon vaikutuksesta, sytytin aktivoituu heti uudelleen ja sytyttää kaasun uudestaan. Jos kaasukäytössä on häiriö, valaistut painikkeet Kaasu (Kuva 160,3) ja Häiriö (Kuva 160,9) vilkkuvat ja merkkiäni kuuluu 20 sekunnin ajan.

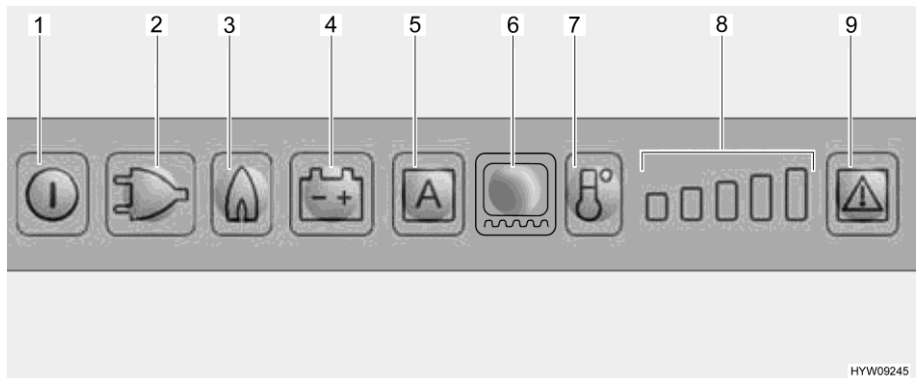
Käyttö

Kuva 160 LED-käyttökenttä (jääkaappi Dometic)

- 1 Painike päälle/pois
- 2 Käyttötavan 230 V valaistu painike
- 3 Käyttötavan Kaasu valaistu painike
- 4 Käyttötavan 12 V valaistu painike
- 5 Valaistu painike, käyttötapa AES (mallista riippuen)
- 6 Valaistu painike, kehyslämmitys (mallista riippuen)
- 7 Painike Jäähdytystaso
- 8 Jäähdytystasojen näyttö
- 9 Valaistu painike Häiriö/Nollaus kaasukäytössä



► Jos jääkaappi toimii kaasulla: Avaa kaasupullon pääsulkuventtiili ja kaasun sulkuventtiili "jääkaappi".

Kytkeminen päälle: ■ Paina painiketta päälle/pois (Kuva 160,1) n. 2 sekunnin ajan. Jääkaappi kytkeytyy päälle ja viimeksi asetettu käyttötapa näytetään.

Valitse käyttötapa: ■ Paina valaistua painiketta halutulle käyttötavalle (Kuva 160,2–4) tai automaattista tilaa "AES" (Kuva 160,5) (vain mallissa AES).

AES-mallissa suoritetaan automaattinen energianvalinta energialähteen käytettävyyden mukaan, seuraavassa järjestyksessä:

- 12 V:n aurinkokenno (erikoisvarustus)
- 230 V:n vaihtojännite
- 12 V:n tasajännite
- Kaasu

Jäähdytyslämpötilan asetus: ■ Aseta jäähdytyslämpötila painikkeella Jäähdytystaso (Kuva 160,7). Jäähdytystason näyttö (Kuva 160,8) esittää valitun termostaattiasetuksen.

Kytkeminen pois päältä: ■ Paina painiketta päälle/pois (Kuva 160,1) n. 2 sekunnin ajan.
■ Jos jääkaappi on kaasukäyttöinen: Sulje kaasun sulkuventtiili "jääkaappi" ja kaasupullon pääsulkuventtiili.

Jäähdytyslämpötilan säätö Kun jääkaappi on kytketty päälle, se valitsee automaattisesti termostaatin keskiasennon. Tätä asetusta voidaan säätää käsin jäähdytystason painikkeella (Kuva 160,7). Kestää muutamia tunteja, kunnes jääkaappi on saavuttanut normaalin käyttölämpötilan. Siirryttäessä toiseen käyttötapaan, termostaatin asetukset säilyvät.

Kehyslämmitys (mallista riippuen)

Korkeiden ulkolämpötilojen ja suuren ilmankosteuden aikana pakastelokeron metallikehyksessä saattaa ilmetä vesipisaranmuodostusta. Jotta voitaisiin ehkäistä mahdollista korroosiota, pakastelokerossa on kehyslämmitys.



▷ Kun kehyslämmitys on kytketty päälle, se kuluttaa noin 4 wattia, myös kaasukäytössä. Jotta asunto-osan akku ei purkaudu, älä käytä kaasukäytössä kehyslämmitystä jatkuvassa käytössä, tai kytke kehyslämmitys pois päältä.

Kehyslämmitykselle voidaan valita seuraavat käyttöaika-arvot:

- 2 tuntia
- 5 tuntia
- Jatkuva käyttö (30 minuuttia päällekytkettynä, sitten vuorotellen 5 minuuttia päällä ja 5 minuuttia pois päältä)

Käyttöajan säätö: ■ Kehyslämmityksen kytkeminen päälle 2 tunniksi: Kehyslämmityksen valaistu painike (Kuva 160,6) paina kerran. Jäähdytystason näytön yksi palkki (Kuva 160,8) syttyy.

■ Kehyslämmityksen kytkeminen päälle 5 tunniksi: Kehyslämmityksen valaistu painike (Kuva 160,6) paina kaksi kertaa. Jäähdytystason näytön kaksi palkkia (Kuva 160,8) syttyvät.

■ Kehyslämmityksen asetus jatkuvaan käyttöön: Kehyslämmityksen valaistu painike (Kuva 160,6) paina kolme kertaa. Jäähdytystason näytön kolme palkkia (Kuva 160,8) syttyvät.

Jäähdytystason näyttö (Kuva 160,8) näyttää muutaman sekunnin ajan kehyslämmityksen käyttöajan.

Lisätoiminnot

Jos päälle kytkemisen tai asetuksen jälkeen ei paineta mitään muuta painiketta, näytön kirkkaus pienenee muutaman sekunnin kuluttua. Jos jotakin painiketta painetaan, näyttö syttyy jälleen palamaan. Uudelleen painaminen aktivoi halutun toiminnon.

Automaattitilassa (vain malli AES) näytetään "AES" ja kulloinkin käytössä oleva energialaji.

Jos jääkaapin ovi on auki yli 2 minuuttia, kuuluu akustinen varoitusääni.

Häiriön aikana vilkkuu valaistu Häiriö-painike (Kuva 160,9). Sen lisäksi vilkkuu joko valaistu painike Käyttötapa tai jäähdytystason näyttö. Lisäksi kuuluu akustinen varoitusääni. Virhenäyttöihin ja vianpoistoon liittyviä ohjeita, katso kappale 15.



- ▷ Kun kaasukäyttöön liittyvä häiriö on poistettu, paina valaistua Reset-painiketta (Kuva 160,9).
- ▷ Lisätietoja saat erillisestä "jääkaappi"-käyttöohjeesta.

10.5.3 Jääkaapin oven lukitus

Mallista riippuen jääkaapissa on erillinen pakastelokero. Tämän luvun tiedot koskevat sopivassa kohdin myös pakastelokeron ovea.



- ▷ Ajon aikana jääkaapin oven on aina oltava suljettuna ja lukittuna suljettuun asentoon.



- ▷ Kun jääkaappi on kytketty pois päältä, salpaa jääkaapin ovi tuuletusasentoon. Näin vältetään homeen muodostuminen.

Jääkaapin oven voi lukita kahteen eri asentoon:

- jääkaapin ovi kiinni ajon aikana ja kun jääkaappia käytetään
- jääkaapin ovi hieman auki kun jääkaappi on pois päältä

Dometic 8-sarja



Kuva 161 Lukituksen avauspainike (jääkaapin ovi, Dometic 8-sarja)

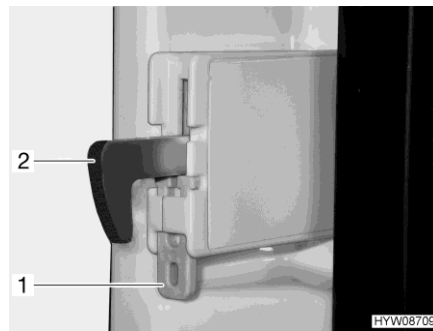

Kuva 162 Kiinnitys (lukitussalpa)

Avaaminen: ■ Paina lukituksen avauspainiketta (Kuva 161,1) ja avaa jääkaapin ovi.

Sulkeminen: ■ Sulje jääkaapin ovi. Lukitussalpa lukittuu kuuluvasti.
Kun ajoneuvo on pysäköity, lukitussalpa voidaan kiinnittää. Jääkaapin ovi voidaan silloin avata lukituksen vapautuspainiketta painamatta.

Lukitussalvan kiinnittäminen: ■ Paina kiinnitystä (Kuva 162,1) ylöspäin. Lukitussalpa (Kuva 162,2) painetaan ylöspäin eikä se ole toiminnassa.

Lukitussalvan vapauttaminen: ■ Paina lukitussalpa (Kuva 162,2) alaspäin. Lukitussalpa on jälleen toiminnassa.

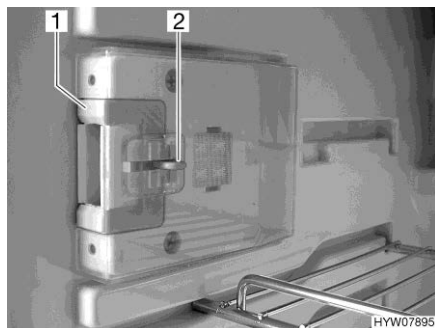

Kuva 163 Lukituslaitteisto (normaali-asento)

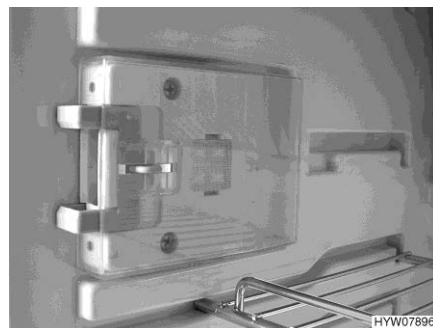

Kuva 164 Lukituslaitteisto (tuuletusasento)

Salpaaminen tuuletusasentoon: ■ Avaa jääkaapin ovi.
■ Paina lukitus (Kuva 163,2) sisään.
■ Työnnä lukituslaitteistoa (Kuva 163,1) eteenpäin (Kuva 164).
Kun jääkaapin ovi nyt suljetaan, se jää raolleen.

Katsaus kappaleeseen

Tästä kappaleesta löydät ohjeita, jotka koskevat ajoneuvon peseytymis- ja WC-tiloja.

11.1 Vesijärjestelmä, yleistä



- ▶ Täytä vesisäiliö vain syöttölaitteistoista, joiden juomaveden laadusta on todiste.
- ▶ Käytä täyttämiseen vain letkuja ja säiliöitä, jotka on hyväksytty juomavedelle.
- ▶ Huuhtele ennen käyttöä täyttöletku tai säiliö huolellisesti juomavedellä (2- tai 3-kertaisella määrällä tilavuuteen nähden).
- ▶ Tyhjennä käytön jälkeen täyttöletku tai säiliö kokonaan ja sulje täyttöletkun tai säiliön aukot.
- ▶ Vesisäiliöön tai vesijohtoihin jääneestä vedestä tulee nopeasti juotavaksi kelpaamatonta. Puhdista siksi vesijohdot ja vesisäiliö huolellisesti ennen jokaista ajoneuvon käyttöä. Tyhjennä vesisäiliö ja vesijohdot täysin aina ajoneuvon käytön jälkeen.
- ▶ Desinfioi vesilaitteisto ennen ajoneuvon käyttöä sen oltua kauemmin kuin viikon poissa käytöstä (katso kappale 12).



- ▷ Jollei ajoneuvoa käytetä muutamiin päiviin tai lämmitetä pakkasvaaran aikana, tyhjennä koko vesilaitteisto. Varmista, että paneelissa oleva vesipumppu on kytketty pois päältä. Muuten vesipumppu ylikuumenee ja voi vaurioitua. Jätä vesihanat keskiasentoon auki. Jätä kaikki vedenpoistohanat auki. Näin vältetään kiinteästi asennettujen laitteiden ja ajoneuvon pakkasvahingot sekä kerrostumat vettäjohtavissa rakenneosissa.
- ▷ Ilman vettä vesipumppu ylikuumenee ja voi se vaurioitua viimeistään minuutin kuluttua. Älä käytä vesipumppua koskaan, kun vesisäiliö on tyhjä.

Ajoneuvo on varustettu kiinteästi asennetulla vesisäiliöllä. Sähkötoiminen vesipumppu pumppaa vettä yksittäisiin vedenottopisteisiin. Kun vesihana avataan, vesipumppu kytkeytyy automaattisesti päälle ja pumppaa vettä vesipisteeseen.

Likainen vesi virtaa jätevesisäiliöön. Paneelista voi katsoa, miten täynnä jätevesisäiliö on.



- ▷ 12 V:n syöttö on kytkettävä päälle paneelista, ennen kuin vesihanoja voi käyttää. Muussa tapauksessa vesipumppu ei toimi.
- ▷ Kun vesisäiliö täytetään uudelleen, pumpun pohjaan voi muodostua ilmakupla. Tämä ilmakupla estää veden imemisen. Ravista vesipumppua vedessä voimakkaasti ylös ja alas.

11.2 Vesilaitteisto

11.2.1 Vesisäiliö



- ▷ Vesisäiliöön mahtuu n. 130 litraa. Täyttömäärä on kuormitussyistä rajoitettu 100 litraan (asennettu ylivuotoputki). Paneelia ei ole sovitettu tähän täyttömäärään. Paneelin täyttömääränäyttö näyttää vesisäiliön todellisen täyttömäärän.

Jos on tarpeen, tai jos on tarpeeksi suuri jäännöskuorma, voi vesisäiliön täyttää sen todelliseen tilavuuteen asti. Sulje sitä varten ylivuotoputki. Kääntökahva sijaitsee vesisäiliössä.

11.2.2 Lisävesisäiliö (erikoisvarustus)

Lisävesisäiliön tilavuus on 130 litraa. Lisävesisäiliö on asennettu kaksoispohjaan, ja siihen pääsee käsiksi sivulla olevan huoltoaukun kautta.

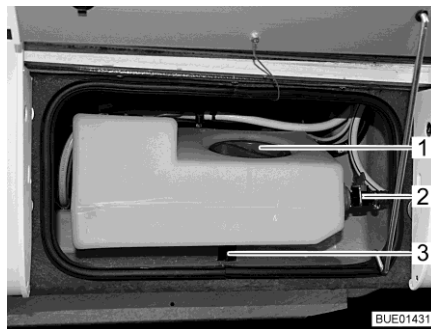

Kuva 165 Lisävesisäiliö

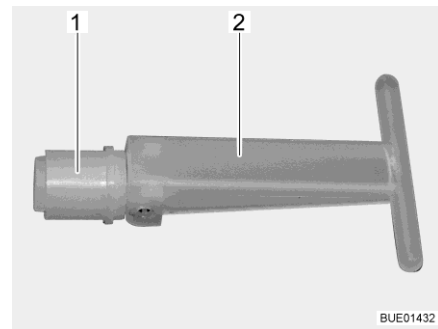

Kuva 166 Pohjatulppa

Lisävesisäiliö täytetään yhdessä vesisäiliön kanssa juomavesisäiliön täyttöaukon kautta. Säiliöt on yhdistetty toisiinsa letkulla.

Kun tyhjennysventtiili (Kuva 165,2) on auki, lisävesisäiliön täyttömäärä vähentyy noin 30 litralla ja ylimääräinen vesi valuu ulos. Kun tyhjennysventtiili on suljettuna, koko säiliön tilavuus on käytettävissä.

Kun lisävesisäiliön sisäpuolella oleva pohjatulppa (Kuva 166,1) avataan, vesi valuu viemäriin (Kuva 165,3) kautta ulos. Pohjatulppaan pääsee käsiksi huoltoaukon (Kuva 165,1) kautta.

Veden lisääminen:

- Varmista, että lisävesisäiliön pohjatulppa (Kuva 166,1) on suljettu (kädensija (Kuva 166,2) on tiiviisti kiinni).
- Varmista, että tyhjennysventtiili (Kuva 165,2) on suljettu.
- Lisää vettä juomavesisäiliön täyttöaukon kautta, kunnes molemmat säiliöt ovat täynnä.

Veden pois päästäminen:

- Avaa lisävesisäiliön huoltoaukko (Kuva 165,1).
- Käännä tyhjennysventtiiliä auki, kunnes vettä ei enää valu ulos.
- Aseta huoltoaukon kautta pohjatulpan (Kuva 166,1) kädensija (Kuva 166,2) pystysuoraan ja vedä sitten pohjatulppa ulos.



- ▷ Painoon liittyvistä syistä suositellaan, että lisävesisäiliö tyhjennetään ennen ajoon lähtemistä.

11.2.3 Juomavesisäiliön täyttöaukko kannella

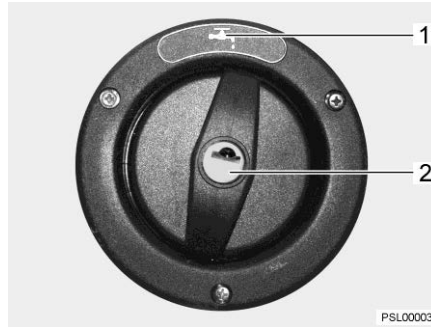

Kuva 167 Juomavesisäiliön täyttöaukon korkki

Juomavesisäiliön täyttöaukko on ajoneuvon vasemmalla sivulla.

Juomavesisäiliön täyttöaukko on merkitty symbolilla "☰" (Kuva 167,1). Korkki avataan tai lukitaan ulkoluukkujen lukkojen avaimella.

- Avaaminen:**
- Työnnä avain avaimenreikään (Kuva 167,2) ja kierrä sitä neljänneskiertos vastapäivään.
 - Irrota korkki.
- Sulkeminen:**
- Aseta korkki juomavesisäiliön täyttöaukon päälle.
 - Kierrä avainta neljänneskiertos myötäpäivään.
 - Ota avain pois.
 - Tarkista, että korkki on tiukasti paikallaan juomavesisäiliön täyttöaukon päällä.

11.2.4 Vesilaitteiston täyttäminen



- ▶ Noudata ajoneuvon teknisesti sallittua kokonaispainoa täyttäessäsi vesisäiliötä. Kun vesisäiliö on täynnä, matkatavaroiden määrää täytyy vastaavasti vähentää.



- ▷ Ilman vettä vesipumppu ylikuumenee ja voi vaurioitua. Älä käytä vesipumppua koskaan, kun vesisäiliö on tyhjä.



- ▷ Alde-laitteistossa (lämmitin/kuumavesiboileri) on mallista riippuen yksi tai kaksi vedenpoistohanaa tyhjennystä varten.
- ▷ Veden määrää voidaan tarkkailla paneelista samaan aikaan kun vettä lisätään vesisäiliöön.

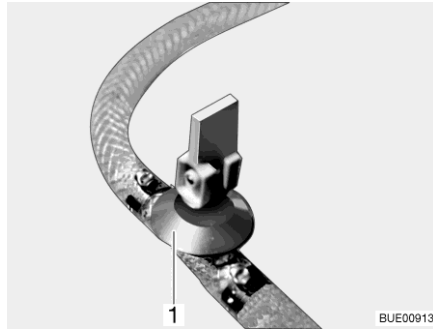

Kuva 168 Vedenpoistohana (kääntövipulla)

- Aseta ajoneuvo vaakasuoraan.
- Kytke 12 V:n syöttö paneelista päälle.
- Kytke tarvittaessa vesipumppu paneelista päälle.
- Puhdista tai desinfioi vesilaitteisto.
- Sulje kaikki vedenpoistohanat. Käännä tätä varten vedenpoistohanan kääntövipu (Kuva 168,1) vaakasuoraan.
- Sulje vesisäiliön vedenpoistoaukko.
- Sulje kaikki vesihanat.
- Avaa ajoneuvon ulkopuoleinen juomavesisäiliön täyttöaukko.
- Täytä vesisäiliö juomavedellä. Käytä täyttämässä apuna letkua, vesikanisteria ja suppiloa tai vastaavaa.
- Käännä kaikki vesihanat asentoon "lämmin" ja avaa ne. Vesipumppu käynnistyy. Lämminvesijohdot täyttyvät vedellä.
- Pidä vesihanat auki, kunnes vesi virtaa hanoista kuplimatta. Vain näin on taattu, että kuumavesiboileri on täytetty vedellä.
- Käännä kaikki vesihanat asentoon "kylmä" ja jätä ne auki. Kylmävesijohdot täyttyvät vedellä.
- Pidä vesihanat auki, kunnes vesi virtaa hanoista kuplimatta.
- Sulje kaikki vesihanat.
- Sulje juomavesisäiliön täyttöaukko.
- Tarkista, että vesisäiliön korkki on tiivis.

**Vedenpoistovenktiilien ja
varmuus-/
vedenpoistovenktiilin
asennuspaikka**

Katso kappale 17.

11.2.5 Veden täyttäminen



► Noudata ajoneuvon teknisesti sallittua kokonaispainoa täyttäessäsi vesisäiliötä. Kun vesisäiliö on täynnä, matkatavaroiden määrää täytyy vastaavasti vähentää.

- Avaa juomavesisäiliön täyttöaukko.
- Täytä vesisäiliö juomavedellä. Käytä täyttämässä apuna letkua, vesikanisteria ja suppiloa tai vastaavaa.
- Sulje juomavesisäiliön täyttöaukko.

11.2.6 Ylivuotoputken sulkeminen/avaaminen



► Noudata ajoneuvon teknisesti sallittua kokonaispainoa täyttäessäsi vesisäiliötä. Kun vesisäiliö on täynnä, matkatavaroiden määrää täytyy vastaavasti vähentää.

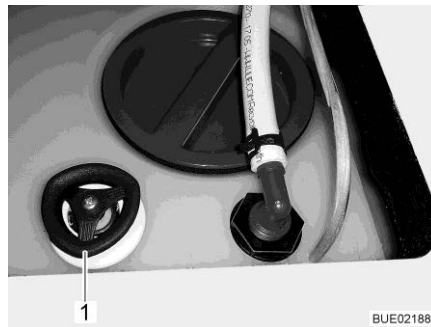

Kuva 169 Vesisäiliö kääntökahvalla

- Sulkeminen:**
- Kierrä vesisäiliön kääntökahvaa (Kuva 169,1) myötäpäivään vasteeseen asti.
 - Täytä vesisäiliö juomavedellä.
- Avaaminen:**
- Kierrä vesisäiliön kääntökahvaa (Kuva 169,1) vastapäivään vasteeseen asti. Vesi juoksee jäljelle jäävään määrään 60 l saakka.

11.2.7 Veden pois päästäminen (kääntökahva ylivuotoputkella)

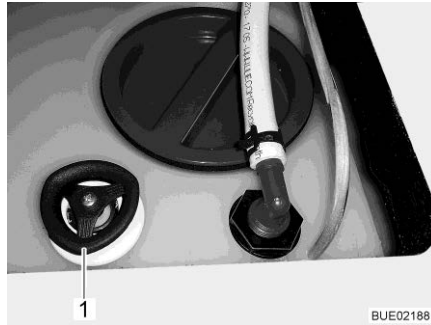

Kuva 170 Vesisäiliö kääntökahvalla

- Avaa vedenpoistoaukko kokonaan kääntämällä vesisäiliön kääntökahvaa (Kuva 170,1) vastapäivään vastuksen yli rajoittimeen asti.

11.2.8 Vesilaitteiston tyhjentäminen



- ▷ Jollei ajoneuvoa käytetä muutamiin päiviin tai lämmitetä pakkasvaaran aikana, tyhjennä koko vesilaitteisto. Varmista, että paneelissa oleva vesipumppu on kytketty pois päältä. Muuten vesipumppu ylikuumenee ja voi vaurioitua. Jätä vesihanat keskiasentoon auki. Jätä varmuus-/vedenpoistoventtiili (jos on) ja kaikki vedenpoistohanat auki. Näin vältetään kiinteästi asennettujen laitteiden ja ajoneuvon pakkasvahingot sekä kerrostumat vettäjohtavissa rakenneosissa.
- ▷ Jos vesipumpun voi kytkeä pois paneelista, kytke vesipumppu aina pois paneelista ennen vesilaitteiston tyhjennystä. Vesipumppu käy muuten siihen asti, että se ylikuumenee tai akku on tyhjä.



- ▷ Noudata tämän kappaleen ympäristöohjetta.



- ▷ Alde-laitteistossa (lämmitin/kuumavesiboileri) on mallista riippuen yksi tai kaksi vedenpoistohanaa tyhjennystä varten.

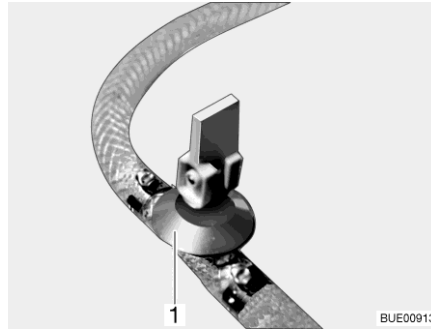

Kuva 171 Vedenpoistohana (kääntövipulla)

Toimi seuraavasti vesilaitteiston tyhjentämiseksi ja tuulettamiseksi riittävästi. Pakkasvauriot vältetään näin:

- Aseta ajoneuvo vaakasuoraan.
- Kytke vesipumppu paneelista pois.
- Kytke 12 V:n syöttö pois päältä paneelista.
- Ota kuumavesiboileri pois käytöstä (katso luku 10.2).
- Avaa kaikki vedenpoistohanat. Käännä tätä varten vedenpoistohanan kääntövipu (Kuva 171,1) pystysuoraan.
- Avaa vesisäiliön viemäri.
- Avaa kaikki vesihanat ja säädä ne keskiasentoon.
- Ripusta käsisuihku ylös suihkuasentoon.
- Ruuvaa vesisäiliön sulkurengas pois.
- Ota vesipumppu (kiinnitetty kanteen) niin kauas ulos kuin liitinjohdot sallivat.
- Pidä vesipumppua ylhäällä, kunnes vesiputket ovat täysin tyhjt.
- Tarkista, että vesisäiliö on täysin tyhjä.
- Laita käsisuihku suihkualtaaseen.
- Poista vesijohtoihin jäänyt vesi puhaltamalla se ulos (enint. 0,5 bar). Irrota vesijohto vesipumpusta pois ja puhalla vesijohtoon käyttäjän suuntaan.
- Tyhjennä jätevesisäiliö. Noudata tämän kappaleen ympäristöohjeita.
- Tyhjennä WC-kasetti tai septitankki. Noudata tämän kappaleen ympäristöohjeita.
- Puhdista vesisäiliö ja huuhtelee se sen jälkeen perusteellisesti.
- Anna vesilaitteiston kuivua mahdollisimman kauan.
- Jätä tyhjennyksen jälkeen kaikki vesihanat auki keskiasentoon.
- Jätä kaikki vedenpoistohanat auki.

**Vedenpoistiventtiilien ja
varmuus-/
vedenpoistiventtiin
asennuspaikka**

Katso kappale 17.

11.3 Jätevesijärjestelmä



- ▷ Älä koskaan johda kiehuvaa vettä suoraan altaaseen. Kiehuva vesi voi johtaa jätevesiputkien vääntymiseen tai ne saattavat alkaa vuotaa.



- ▷ Tyhjennä jätevesisäiliö vain leirintäalueiden tai pysähdyspaikkojen erityisesti tähän tarkoitetuissa jäteposteissä.

11.3.1 Jäteveden pois päästäminen

Keittiön ja pesuysikön jätevesi valuu jätevesisäiliöön muoviputkia pitkin. Vedenpoistohana ja puhdistusaukko ovat jätevesisäiliön alapuolella. Jätevesisäiliön tilavuus on 90 litraa.

Vedenpoistohana ajoneuvossa



- ▷ Mikäli asunto-osan lämmitys ei ole käytössä, jätevesisäiliö ei ole riittävästi suojattu pakkasta vastaan. Tyhjennä jätevesisäiliö sen vuoksi pakkasvaaran aikana ja jätä vedenpoistohana auki tai lisää jätevesisäiliöön niin paljon pakkasuoja-ainetta (esim. keittosuolaa), ettei jätevesi voi jäättyä.

Jätevesisäiliö sijaitsee ajoneuvon kaksoispohjassa. Jätevesisäiliöön pääsee käsiksi ulkoluukun tai kannen kautta.

Ajoneuvo on varustettu sähköisesti käytettävällä vedenpoistovenktiillä.

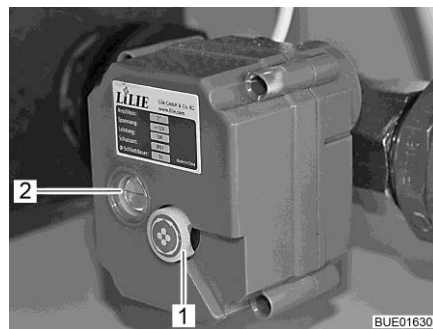

Kuva 172 Sähköisesti käytettävä vedenpoistovenktiili

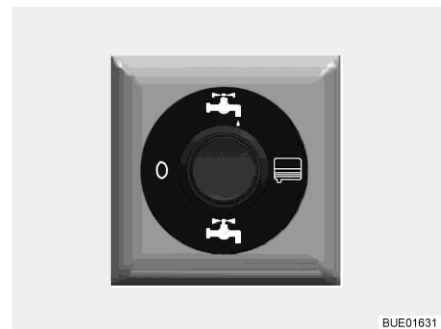

Kuva 173 Sähköisesti käytettävän vedenpoistovenktiilin käyttökytkin

Sähköisesti käytettävän vedenpoistovenktiilin näyttörudussa (Kuva 172,2) oleva punainen viiva ilmaisee venttiilin tilan seuraavasti:

- Vaakasuora viiva = venttiili on auki
- Pystysuora viiva = venttiili on suljettu

- Tyhjennys:**
- Työnnä jätevesiletku poistoputkeen.
 - Paina käyttökytkintä (Kuva 173) ylöspäin. Jätevesi poistetaan.
 - Tyhjennä jätevesisäiliö kokonaan.
 - Kun jätevesi on valunut kokonaan pois, paina käyttökytkin (Kuva 173) alas.
 - Vedä jätevesiletku pois.
- Hätätyhjennys:**
- Aseta käyttökytkin (Kuva 173) asentoon "0" (virraton).
 - Vedä sähköisesti käytettävän vedenpoistiventtiin kääntöpyörää (Kuva 172,1) ulospäin ja käännä sitä sitten haluamaasi suuntaan.

11.3.2 Lämmitys jätevesisäiliötä ja jätevesijohtimia varten (erikoisvarustus)

Jätevesijärjestelmän jäätyminen estämiseksi jätevesisäiliö ja jätevesijohtimet voidaan lämmittää toisistaan riippumatta sähköisesti.



- ▷ Jätevesijärjestelmän lämmityksen käyttö vaatii jopa 250 W. Liitä siksi ajoneuvo mielellään 230 V virtalähteeseen, kun jätevesijärjestelmän lämmitys on käytössä.

Jäteveden lämmitys toimii myös jos paneelin 12 V:n syöttö on sammutettu.

Jätevesijärjestelmän jäätyminen estämiseksi voidaan mallin ja varustuksen mukaan lämmittää toisistaan riippumatta sähköisesti seuraavat osat:

- Jätevesisäiliö
- Jätevesijohdot
- Jätevesisäiliö ja tyhjennys

Kun lämmitys on päällä, jätevesisäiliön ja/tai jätevesijohtimien lämpötilaa valvotaan lämpötila-antureilla. Jäätymisvaaran koittaessa käynnistetään lämmityselementit. Kun lämpötila nousee tietyn arvon yläpuolelle, lämmityselementit kytketään jälleen pois päältä.

Asennuspaikka

Jätevesisäiliön ja jätevesiputkien lämmitys on pääsääntöisesti asennettu istuinlaatikoon.



Kuva 174 Kytkin jäteveden lämmitykselle

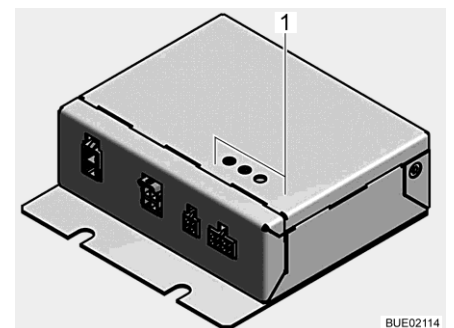

Kuva 175 Ohjauslaite jäteveden lämmitykselle

- Kytkeminen päälle:**
- Paina kytkin (Kuva 174) ylös. Jäteveden lämmitys on päällä. Se estää lämmitettyjen osien jäätymistä.

Kytkeminen pois päältä: ■ Paina kytkin alas.

Kolme LEDiä (Kuva 175,1) näyttävät ohjauslaitteen tilan jäteveden lämmitykselle:

LED HK 1 palaa	Lämmityspiiri 1 on toiminnassa
LED HK 2 palaa	Lämmityspiiri 2 on toiminnassa
LED HK 2 vilkkuu 16 sekunnin välein	Laite on virransäästötilassa
LED ERR vilkkuu	Ohjaus on löytänyt vian. Ota yhteyttä asiakaspalveluun



- ▷ Lämmityspiiri 1 lämmittää jätevesisäiliön.
- ▷ Lämmityspiiri 2 lämmittää jätevesiputket ja jätevesisäiliön, jossa tyhjenystoiminto.
- ▷ Jos jompikumpi näistä lämmityspiireistä (KH 1 tai HK 2) ei ole liitettynä, se LED-valo vilkkuu, joka on yhdistetty kyseiseen piiriin. Tämä vilkkuminen ei ole virheilmoitus, ja se voidaan jättää huomioimatta.

11.4 WC-tila



- ▷ Älä kuljeta tavaraa suihkualtaassa. Suihkuallas ja muut WC-tilan kalusteet voivat vaurioitua.



- ▷ Avaa WC-tilan ikkuna tai kattoluukku ja sulje WC-tilan ovi, mikäli haluat tuulettaa suihkun aikana tai sen jälkeen ja kuivata märkiä vaatteita. Ilma pääsee tällöin kiertämään paremmin.
- ▷ Sulje suihkuverho suihkussa käydessäsi kokonaan, jotta vesi ei pääse tunkeutumaan pesuhuoneen seinän ja suihkualtaan väliin.
- ▷ Huuhtelee suihkun jälkeen saippuajänteet suihkualtaasta, koska muuten suihkualtaaseen saattaa ilmestyä ajan mittaan halkeamia.
- ▷ Pyyhi suihku käytön jälkeen kuivaksi, jotta kosteus ei pääse vaikuttamaan haitallisesti.
- ▷ Lisätietoja WC-tilan puhdistamisesta löytyy luvusta 12.2.

11.5 WC



- ▷ Tyhjennä septitankki (kasetti) pakkasvaaran aikana, kun ajoneuvoa ei lämmitetä.
- ▷ Älä istuudu WC-kannen päälle. Kantta ei ole suunniteltu kestämään henkilöiden painoa ja se voi särkyä.
- ▷ Käytä WC:ssä sopivaa kemikaalia. Tuuletus poistaa ainoastaan hajun, muttei bakteereita ja kaasuja. Bakteerit ja kaasut syövyttävät tiivistyskumeja.
- ▷ Älä koskaan kaada WC-nestettä suoraan WC-altaaseen.
- ▷ Älä aja, jos septitankki (kasetti) on täynnä yli kolmen neljänneksen verran, koska muutoin tuuletusjärjestelmän nesteet saattavat valua ulos septitankista.



- ▷ Lisätietoja löydät laitteen valmistajan erillisestä käyttöohjeesta.



- ▷ Septitankin (kasetin) saa tyhjentää vain merkityillä paikoilla jäteposteissä leirintäalueilla tai pysähtymispaikoilla.

WC:n huuhtelu tapahtuu suoraan ajoneuvon vesilaitteistosta.

11.5.1 WC:n valmisteleminen



- ▷ Septitankin (kasetin) voi ottaa pois vain kun liukuläppä on suljettu.

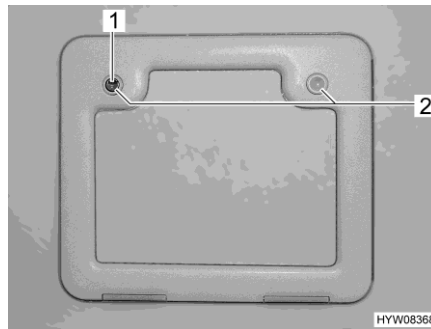

Kuva 176 Septitankin luukku



Kuva 177 Septitankki (esimerkki)

- Avaa septitankin luukku ajoneuvon ulkopuolelta. Työnnä avain painolukon (Kuva 176,1) avaimenreikään ja kierrä sitä neljänneskiertos.
- Ota avain pois.
- Paina molempia painolukkoja (Kuva 176,2) samanaikaisesti peukaloilla ja avaa luukku.
- Vedä pidikesanka (Kuva 177,1) ylös ja vedä septitankki (Kuva 177,2) rajoittimeen asti suoraan ulos.
- Kallista septitankkia hieman ja ota se sitten kokonaan ulos.

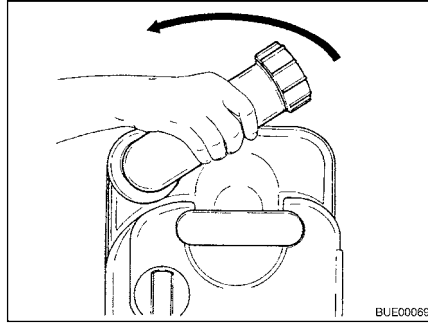

Kuva 178 Tyhjennysaukon kääntäminen

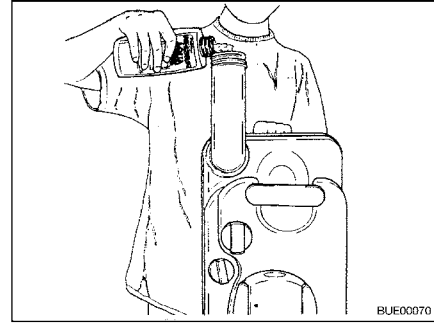

Kuva 179 WC-nesteen täyttäminen

- Aseta septitankki pystysuoraan.
- Käännä tyhjennysaukot ylös (Kuva 178).
- Poista tyhjennysaukon korkki.
- Täytä ilmoitettu määrä WC-nestettä septitankkiin (Kuva 179).
- Lisää tämän jälkeen niin paljon vettä, että septitankin pohja peittyy vaakatasossa kokonaan.
- Sulje tyhjennysaukko korkilla.
- Käännä tyhjennysaukko takaisin.
- Työnnä septitankki takaisin paikalleen ilman voimankäyttöä.
- Huolehdi siitä, että septitankki on varmistettu pidikesangalla.
- Sulje septitankin luukku.

11.5.2 Käännettävä WC

Thetford-WC:n huuhtelu tapahtuu suoraan ajoneuvon vesijärjestelmästä. Tarvittaessa WC-istuin voidaan kääntää haluttuun asentoon.

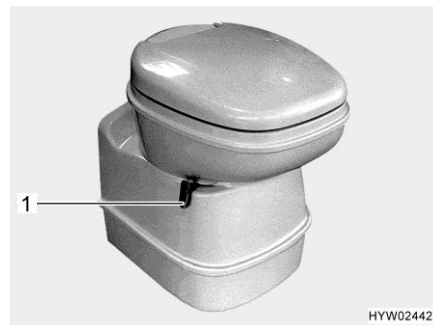

Kuva 180 Thetford-WC-istuin, käännettävä

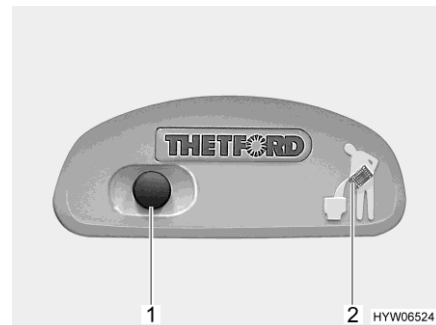

Kuva 181 Thetford-WC:n huuhtelunuppi/merkkivalo

- Huuhtelu:**
- Avaa Thetford-WC:n liukuläppä ennen huuhtelua. Työnnä suljinvipua (Kuva 180,1) vastapäivään.
 - Huuhtele painamalla sinistä huuhtelunuppia (Kuva 181,1).
 - Sulje liukuläppä huuhtelun jälkeen. Työnnä tätä varten suljinvipua myötäpäivään.

Merkkivalo (Kuva 181,2) syttyy, kun Thetford-kasetti on tyhjennettävä.

11.5.3 Tyhjennä septitankki



▷ Septitankin voi ottaa pois vain kun liukuläppä on suljettu

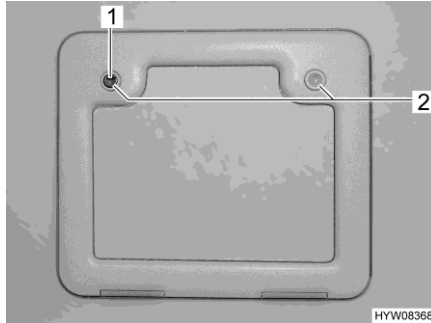

Kuva 182 Septitankin luukku



Kuva 183 Septitankki

- Työnnä WC-istuimen suljinvipua myötäpäivään. Liukuläppä menee kiinni.
- Avaa septitankin luukku ajoneuvon ulkopuolelta. Työnnä avain painolukon (Kuva 182,1) avaimenreikään ja kierrä sitä neljänneskierrös myötäpäivään.
- Ota avain pois.
- Paina molempia painolukkoja (Kuva 182,2) samanaikaisesti peukaloilla ja avaa septitankin luukku.
- Vedä pidikesanka (Kuva 183,1) ylös ja vedä septitankki (Kuva 183,2) ulos.
- Vie septitankki sille tarkoitetulle tyhjennyspaikalle ja tyhjennä se kokonaan.



▷ Kokonaiseen tyhjentämiseen paina peukalolla septitankin tuuletusnappia.

Katsaus kappaleeseen

Tästä kappaleesta löydät ohjeita, jotka koskevat ajoneuvon hoitoa.

Kappaleen lopusta löydät tarkastuslistoja ja niihin liittyviä tehtäviä, jotka tulee suorittaa, kun ajoneuvoa ei käytetä pitkään aikaan.

12.1 Ulkoinen hoito

12.1.1 Yleistä

Tavallinen ulkoinen hoito tarkoittaa säännöllistä pesua. Ajoneuvon pesemistiheys riippuu käyttö- ja ympäristöolosuhteista. Pese ajoneuvo useammin alueilla, joissa on likainen ilma tai jos ajat suolatuilla teillä. Ajoneuvo tulee pestä useammin myös, jos se joutuu alltiiksi suolaiselle ja kostealle ilmalle (rannikot, kosteanlämmin ilmasto).

Vältä mahdollisuuksien mukaan pysäköintiä puiden alle. Puista putoavat pihkamaiset eritteet tekevät maalipinnasta mattamaista ja edistävät mahdollista korroosiota.

Pese lintujen jätökset välittömästi huolellisesti, koska jätösten hapot syövyttävät.

12.1.2 Pesu painepesurilla



- ▷ Älä pese renkaita painepesurilla. Se voi vahingoittaa renkaita.
- ▷ Älä suihkuta ulkokoristeita (koristekalvoja) suoraan painepesurilla. Ulkokoristeet voivat muuten irrota.

Lue painepesurin käyttöohje ennen kuin peset sillä ajoneuvoa.

Pestäessä pyörösuuttimella on ajoneuvon ja suuttimen välillä pidettävä noin 700 mm:n välimatka.

Huomioi, että vesisuihku tulee kovalla paineella suuttimesta. Painepesurin väärä käsittely saattaa johtaa ajoneuvon pinnan vaurioihin. Veden lämpötila ei saa ylittää 60 °C. Liikuta vesisuihkua koko pesuvaiheen ajan. Älä suuntaa vesisuihkua suoraan ovenrakoon, sähköisiin osiin, liitoskohtiin, tiivisteisiin, tuuletusrilään tai kattoluukkuihin. Ajoneuvo voi vahingoittua tai vesi voi tunkeutua sisätiloihin.

12.1.3 Ajoneuvon peseminen



- ▷ Älä anna puhdistaa ajoneuvoa pesulinjassa. Jääkaapin tuuletusrilään, pakokaasun poistoputkeen tai pakkotuuletusaukkoihin voi joutua vettä. Ajoneuvo voi vahingoittua.
- Pese ajoneuvo vain ajoneuvojen pesemiseen tarkoitettussa pesupaikassa.
- Vältä suoraa auringonpaistetta. Noudata pesussa ympäristönsuojelumääräyksiä.
- Käytä muovisten ulkopuolisten varusteiden ja ajoneuvoon liitettyjen osien pesemiseen aina runsaasti lämmintä vettä, astianpesuainetta ja pehmeää riepua.

- Pese ajoneuvo mahdollisimman runsaalla vedellä, puhtaalla sienellä tai pehmeällä harjalla. Jos lika on pinttynyt, lisää veteen astianpesuainetta.
- Lakatut ulkoseinät voidaan puhdistaa lisäksi matkailuvaununpuhdistimella.
- Käsittele rakenneosat, jotka on valmistettu lasikuitumuovista, säännöllisesti kiillotusaineella. Näin vältetään lasikuituvahvisteisesta muovista olevien osien kellastuminen ja pinnan lakkaus säilyy.
- Voitele ovien ja tavaratilan luukkujen kumitiivisteet tavallisella kumihoitoaineella.
- Käsittele ovien ja tavaratilojen luukkujen sulkusylinterit grafiittijauheella.

12.1.4 Akryylilasi-ikkunat

Akryylilasi-ikkunat ovat arkoja ja niitä on käsiteltävä erityisen huolellisesti.



- ▷ Älä koskaan hankaa akryylilasi-ikkunoita kuivana, sillä pölyhiukkaset vahingoittavat pintaa!
- ▷ Käytä akryylilasi-ikkunoiden pesemiseen aina runsaasti lämmintä vettä, hieman astianpesuainetta ja pehmeää riepua.
- ▷ Älä missään tapauksessa käytä ikkunanpesuainetta, jossa on kemiallisia, hankaavia tai alkoholipitoisia lisäaineita. Tästä olisi seurauksena lasin enenaikainen haurastuminen ja sen halkeileminen ajan myötä.
- ▷ Varo, etteivät korin alueelle käytettävät puhdistusaineet (esim. tervan- tai silikoninpoistoaineet) joudu kosketukseen akryylilasin kanssa.
- ▷ Älä aja pesulinjaan.
- ▷ Älä liimaa akryylilasi-ikkunoihin tarroja.
- ▷ Huuhtelee akryylilasi-ikkunat vielä kerran runsaalla puhtaalla vedellä ajoneuvon pesun jälkeen.
- ▷ Käsittele kumitiivisteet tavallisella kumihoitoaineella.



- ▷ Pesunjälkeiseen käsittelyyn soveltuu akryylilasinpuhdistusaine, jolla on antistaattinen vaikutus. Pienet naarmut voidaan käsitellä akryylilasinkiillotusaineella. Tätä ainetta saat tarvikeliikkeistä.

12.1.5 Astinlauta

Jos astinlautaa voidellaan, siihen voi tarttua ajon aikana karkeita likahiukkasia, mikä voi haitata astinlaudan toimintaa tai vaurioittaa sitä. Älä voitele astinlaudan liikkuvia osia siksi rasvalla tai öljyllä.

12.1.6 Ilmajousitus



- ▷ Ilmajousituksen yksittäisiä osia ei saa puhdistaa höyryllä tai korkealla paineella, hiovilla aineilla tai orgaanisilla liuottimilla.

Puhdista ilmajousien palkeet, ilmajohdot ja iskunvaimentimet säännöllisesti. Käytä puhdistamiseen saippualiuosta, metanolia, etyyli- tai isopropyylialkoholia.

12.2 Sisätilojen hoito



- ▷ Poista tahrat mahdollisuuksien mukaan heti.
- ▷ Akryylilasi-ikkunat ovat arkoja ja niitä on käsiteltävä erityisen huolellisesti (katso luku 12.1.4).
- ▷ WC-tilojen ja asunto-osan muoviosat ovat arkoja ja niitä on käsiteltävä erityisen huolellisesti. Älä käytä liuotinaineita, alkoholipitoisia puhdistusaineita tai hankausaineita. Näin ehkäistään haurastumista ja halkeilua.
- ▷ Hiusväriaineet, kynsilakka, tupakan tuhkat ja vastaavat aineet voivat aiheuttaa muoviosiin tahroja ja värjäytymiä, joita ei saa pois. Siksi näiden aineiden joutumista muoviosiin on vältettävä. Jos tällaista ainetta joutuu muoviosiin, poista aine välittömästi.
- ▷ Älä laita viemäriaukkoihin syövyttäviä aineita. Älä kaada viemäriaukkoihin kiehuva vettä. Syövyttävät aineet ja kiehuva vesi vaurioittavat viemäriputkia ja hajulukkoja.
- ▷ Älä käytä etikkaesanssia WC:n puhdistamiseen tai vesilaitteiston puhdistamiseen tai kalkin poistamiseen. Etikkaesanssi voi vahingoittaa tiivisteitä tai laitteiston osia. Käytä kalkin poistamiseen tavallisia kalkinpoistoaineita.
- ▷ Käytä vettä säästeliäästi. Pyyhi kaikki vesijäämät.
- ▷ Imuroi matot ja tynnyt säännöllisesti sopivalla imurin harjasuulakkeella.



- ▷ Edustajamme ja huoltopisteemme antavat lisätietoja hoitoaineiden käytöstä.
 - Puhdista kalusteiden pinnat, kalusteiden kahvat, valaisimet sekä muut WC- ja asuintiloissa olevat muoviosat vedellä ja villapyyhkeellä. Veteen voidaan sekoittaa mietoa puhdistusainetta. Hoida tarvittaessa maalipinnat huonekalujen kiillotusaineella.
 - Puhdista pehmusteiden kankaat sitä varten tarkoitettulla kuivavaahtopesuaineella tai miedon pesuaineen vaahdolla. Älä pese pehmusteiden kankaita vaan pesetä ne. Suojaa tynnyt auringonvalolta, etteivät ne haalistuisi.
 - Puhdista nahkapäällysteet puuvillaisella rievulla ja miedolla saippualipeällä (ydinsaippualla). Pidä huoli, että nahka ei kastu läpi eikä vettä tihku nahkapäällysteiden saumojen läpi.
 - Pese paneeliverhot ja laskosverhot. Noudata tuotteessa olevia pesuohjeita. Irrota tangot pesun ajaksi.
 - Puhdista kokolattiamatto tarvittaessa mattovaahdolla ja imuroi.

- Puhdista PVC-lattiapäällyste PVC-lattioille tarkoitetulla miedolla, saippuapitoisella puhdistusaineella. Älä aseta mattoa märälle PVC-lattialle. Kokolattiamatto ja PVC-lattiapäällyste voivat tarttua toisiinsa.
- Älä koskaan puhdista astianpesuallasta tai kaasukeitintä hiekkapitoisella hankausaineella. Vältä kaikin tavoin naarmujen ja urien syntymistä.
- Puhdista kaasukeittimen poltin vain kostealla. Polttimen katteiden aukkoihin ei saa päästä vettä. Vesi voi vahingoittaa kaasukeittimen polttimia.
- Harjaa ovien, ikkunoiden ja kattoluukkujen hyttysverkot pehmeällä harjalla tai imuroi pölynimurin harjasuulakkeella.
- Harjaa pimennysrullakaihtimet pehmeällä harjalla tai imuroi pölynimurin harjasuulakkeella. Poista rasva tai pinttynyt lika 30 °C lämpöisellä saippualipeällä (ydinsaippualla).
- Harjaa taitekaihtimet pehmeällä harjalla tai imuroi pölynimurin harjasuulakkeella. Poista rasva tai pinttynyt lika 30 °C lämpöisellä saippualipeällä (ydinsaippualla).
- Turvavyöt voidaan puhdistaa auki rullattuina lämpimällä saippualipeällä. Turvavöiden on oltava täysin kuivat, ennen kuin rullaat ne kokoon.

12.2.1 Raaputuksen kestävä pinta (keittiön pöytä ja pöytälevy) (erikoisvarustus)



- ▷ Älä käytä puhdistusaineita hankaavien aineiden kanssa.
 - ▷ Älä käytä pesusieniä hankaavien aineiden kanssa.
 - ▷ Älä käytä teräsvillaa.
 - ▷ Älä käytä puhdistusaineita, joissa on paljon happoja.
 - ▷ Älä käytä huonekalujen kiillotusainetta tai puhdistusainetta vahan kanssa.
- Pyyhi pinta kostealla kankaalla.
 - Jos pinta on pahasti likaantunut, pyyhi se tavanomaisella puhdistusaineella, lasinpuhdistusaineella, lianpoistoaineella tai desinfiointiaineella.
 - Poista liima, kuivunut biojäte, purukumi pesusienellä, kuumalla vedellä ja kotitalouspuhdistusaineella.
 - Poista hiussuihke, ruokaöljy, vaha, kuulakärkikynä, meikki, kynsilakka, tussi alkoholilla tai asetonilla kostutetulla kankaalla.
 - Poista öljyvärit kankaalla, joka on kostutettu nitro-ohenteella.
 - Poista kalkki pesuaineella, jossa on enintään 10 % etikkaa tai sitruunahappoa.
 - Poista kevyet viirut lianpoistoaineella.
 - Ota vakavammat liat keittiöpaperilla. Silitä silitysraudalla tasolla II enintään 20 sekunnin ajan lian päältä kehämäisin liikkein. Pyyhi likaa nukatomalla kankaalla kehämäisin liikkein.

12.3 Vesilaitteisto

12.3.1 Vesisäiliön puhdistus

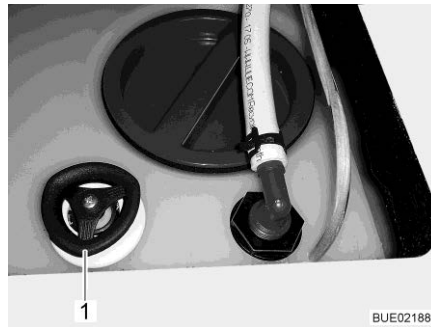

Kuva 184 Vesisäiliö käänkökahvalla

- Tyhjennä vesisäiliö ja sulje vedenpoistoaukko.
- Ota vesisäiliön korkki (Kuva 184,1) pois.
- Täytä vesisäiliö vedellä ja pienellä määrällä tiskiainetta (älä käytä hankausaineita).
- Harjaa vesisäiliötä tavallisella tiskiharjalla, kunnes näkyvä kerrostuma on hävinnyt.
- Puhdista puhtasvesianturit mahdollisuuksien mukaan käsin puhdistusaukkojen kautta.
- Huuhtele vesisäiliö runsaalla juomavedellä.



- ▷ Jos vesisäiliötä ei voi puhdistaa mekaanisesti sen rakennemuodon vuoksi: Käytä soveltuvaa kemiallista puhdistusainetta.
- ▷ Valtuutetut myyjät auttavat mielellään soveltuvan puhdistusaineen valinnassa.
- ▷ Noudata puhdistusainevalmistajan käyttöohjeita.

12.3.2 Vesijohtojen puhdistus



- ▷ Käytä vain ammattiliikkeestä saatavia sopivia puhdistusaineita.
- ▷ Puhdistusaineen on täytettävä kansalliset määräykset ja (tarvittaessa) sillä täytyy olla viranomaisten hyväksyntä.



- ▷ Ota talteen valuva veden ja puhdistusaineen sekoitus ja hävitä se asianmukaisesti.

- Tyhjennä vesilaitteisto.
- Sulje kaikki vedenpoistoaukot ja -poistohanat.
- Täytä vesisäiliö veden ja puhdistusaineen sekoituksella. Noudata tällöin valmistajan määrittelemää sekoitussuhdetta.
- Avaa vedenpoistohanat yksitellen.
- Pidä vedenpoistohanat auki, kunnes veden ja puhdistusaineen sekoitus on saavuttanut kulloisenkin ulostulon.

- Sulje vedenpoistohanat jälleen.
- Käännä kaikki vesihanat asentoon "lämmiin" ja avaa ne.
- Pidä vesihanat auki, kunnes veden ja puhdistusaineen sekoitus on saavuttanut kulloisenkin ulostulon.
- Käännä kaikki vesihanat asentoon "kylmä" ja avaa ne.
- Pidä vesihanat auki, kunnes veden ja puhdistusaineen sekoitus on saavuttanut kulloisenkin ulostulon.
- Sulje kaikki vesihanat.
- Huuhtele WC useita kertoja.
- Anna puhdistusaineen vaikuttaa valmistajan antamien tietojen mukaisesti.
- Tyhjennä vesilaitteisto. Ota samalla talteen valuva veden ja puhdistusaineen sekoitus ja hävitä se asiaankuuluvasti.
- Huuhtele koko vesilaitteisto täyttämällä se juomavedellä ja tyhjentämällä useita kertoja peräkkäin.

12.3.3 Vesilaitteiston desinfiointi



- ▷ Käytä vain ammattiliikkeestä saatavia sopivia desinfiointiaineita.
- ▷ Desinfiointiaineen on täytettävä kansalliset määräykset ja (tarvittaessa) sillä täytyy olla viranomaisten hyväksyntä.



- ▷ Ota talteen valuva veden ja desinfiointiaineen sekoitus ja hävitä se asiaankuuluvasti.

Toimi vesilaitteistoa desinfioidessa samoin kuin vesijohtoja puhdisttaessa (katso luku 12.3.2). Käytä vain desinfiointiainetta puhdistusaineen sijaan.

12.3.4 Jätevesisäiliön puhdistus

Puhdista jätevesisäiliö jokaisen käytön jälkeen.

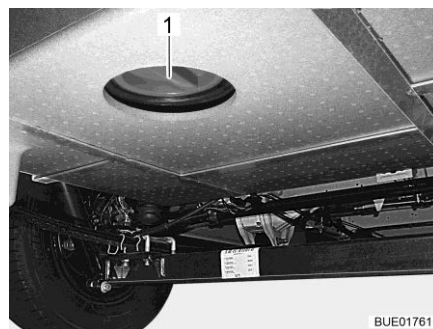

Kuva 185 Puhdistusaukko (jätevesisäiliö)

- Jätevesisäiliön tyhjentäminen.
- Avaa jätevesisäiliön puhdistusaukko (Kuva 185,1) ja vedenpoistohana.
- Huuhtele jätevesisäiliö huolellisesti puhtaalla vedellä.
- Puhdista jätevesimittapää käsien puhdistusaukon kautta, jos mahdollista.

12.4 Liesituuletin

Puhdista liesituulettimen suodatin silloin tällöin. Se, miten usein puhdistus on tarpeen, riippuu liesituulettimen käyttöiheydestä. Älä puhdista suodatinta vasta sitten, kun liesituulettimen teho heikkenee huomattavasti.

Suodattimen puhdistus: ■ Pese suodatin lämpimällä vedellä ja tiskiaineella.

12.5 Ilmastointilaitte

12.5.1 Truma



- ▷ Älä pese ilmastointilaitetta painepesurilla. Sisään kulkeutuva vesi voi vahingoittaa ilmastointilaitetta.
- ▷ Älä aja pesulinjaan.
- ▷ Älä käytä puhdistuksessa teräviä tai kovia esineitä. Ilmastointilaitte saattaa muutoin vahingoittua.

- Puhdista ilmastointilaitte vain vedellä ja hellävaraisella puhdistusaineella.
- Pyyhi ilmastointilaitteen kotelo ja ilmanpoistoyksikkö silloin tällöin kostealla kankaalla.
- Puhdista kaukosäädin silloin tällöin hieman kostealla kankaalla. Puhdista näyttö silmälasien puhdistusliinalla.
- Poista lehdet ja muu lika säännöllisesti ilmastointilaitteen tuuletusaukoista.
- Tarkasta tiivistyneen veden virtauksen osalta säännöllisesti, että muodostuva tiivistynyt vesi voi virrata vapaasti.
- Puhdista ilman ulosvirtausyksikön suodattimet säännöllisesti molemmilta puolilta.



- ▷ Lisätietoja löydät valmistajan erillisestä käyttöohjeesta.

12.5.2 Telair

Puhdista silloin tällöin kotelon ulkopuolinen suodatin ja tuuletusritilät. Se, miten usein puhdistus on tarpeen, riippuu ilmastointilaitteen käyttöiheydestä. Älä puhdista suodatinta ja tuuletusritilöitä vasta, kun ilmastointilaitteen teho heikkenee huomattavasti.



- ▷ Käytä suodattimen puhdistukseen ainoastaan mietoja puhdistusliuoksia, älä koskaan käytä bensiniä tai liuottimia.

Suodattimen puhdistus: ■ Pese suodatin lämpimällä vedellä ja tiskiaineella.
■ Anna suodattimen kuivua kunnolla ennen kiinnitystä.

Tuuletusritilöiden puhdistus: ■ Puhdista ulkoiset tuuletusritilät harjalla karkeasta liasta tai kerrostumista. Käyttäessäsi puhdistusliuoksia varmista, että vettä ei pääse kotelon sisään.

12.6 Talvihoito

Tiesuola vaurioittaa asuntoauton pohjaa ja osia, joihin pääsee roiskevettä. Suosittelemme, että ajoneuvo pestään useammin talvikaudella. Erityinen rasitus kohdistuu mekaanisiin ja pintakäsiteltyihin osiin ja ajoneuvon alapintaan, jotka tulee tämän vuoksi puhdistaa huolellisesti.



- ▷ Pakkasasteilla lämmitys on aina käytettävä vähintään 15 °C asteella. Aseta kiertoilmapuhallin (jos on) automaattiselle. Avaa äärimmäisten ulkolämpötilojen vallitessa lisäksi huonekalujen luokkuja ja ovia hieman. Sisään virtaava lämmin ilma voi estää esim. vesijohtojen jäätymistä ja veden tiivistymisen säilytystiloihin.
- ▷ Peitä pakkasvaaran aikana lisäksi ajoneuvon ikkunat ulkopuolelta talvieristepeitteillä.
- ▷ Pidä pakokaasun poistoputket ja pakkotuuletusaukot lumettomina. Käytä mahd. poistoputken jatkokappaletta.

12.6.1 Valmistelut

- Tarkasta, että ajoneuvossa ei ole maali- eikä ruostevaurioita. Korjaa mahd. vauriot.
- Varmista, että vettä ei pääse lämmitykseen lattian pakkotuuletuksiin ja lämmitykseen.
- Suojaa alustan metalliosat vahapohjaisella suoja-aineella ruostetta vastaan.
- Säilö ulkopinnat sopivalla aineella.

12.6.2 Talvikäyttö

Talvikäytön aikana matalissa lämpötiloissa ajoneuvossa asuminen synnyttää tiivistynyttä vettä. Huoneilman hyvän laadun takaamiseksi ja tiivistyneen veden ajoneuvon aiheuttamien vaurioiden välttämiseksi riittävä tuuletaminen on hyvin tärkeää.

- Käännä lämmitys suurimmalle teholle ajoneuvon lämmitysvaiheen aikana ja avaa yläkaapistot, verhot ja rullaverhot. Tällä saavutetaan ihanteellinen ilmanvaihto.
- Lämmitä vain kiertoilmalaitteiston ollessa päällä.
- Käännä aamuisin tyynyt ylös, tuuleta tavaratilat ja kuivaa kosteat paikat.



- ▷ Jos jonnekin kuitenkin tiivistyy vettä, pyyhi se yksinkertaisesti pois.
- ▷ Rajoitukseton talvikelpoisuus on kaksoispohjattomissa malleissa taattu vain ensivarusteluun kuuluvan "talvipaketin" yhteydessä.

12.6.3 Talvikauden loputtua

- Suorita perusteellinen ajoneuvoalusta- ja moottoripesu. Tällöin korroosiota aiheuttavat sulatusaineet (suolat, lipeäjäänteet) lähtevät pois.
- Suorita ulkopuhdistus ja säilö pellit tavallisella autovahalla.

12.7 Käytöstä poisto

12.7.1 Väliaikainen käytöstä poisto



- ▶ Kun ajoneuvo on seissyt pidemmän ajan (n. 10 kk), tarkistuta jarrut ja kaasulaitteisto valtuutetussa korjaamossa.
- ▶ Huomioi, että vesi on jo lyhyen ajan kuluttua juontikelvotonta.
- ▶ Eläinten aiheuttamat johtovauriot voivat aiheuttaa oikosulun. Palo-vaara!

Suorita ennen käytöstä poistoa seuraavat toimenpiteet:

	Tehtävä	Suoritettu
Perusajoneuvo	Täytä polttoainesäiliö täyteen. Näin voit välttää korroosion aiheuttamat vahingot polttoainesäiliössä	
	Nosta ajoneuvo ylös siten, että pyörien kuormitus kevenee, tai liikuta ajoneuvoa joka 4. viikko. Näin vältät painumien muodostumisen renkaisiin ja pyöriin laakereihin	
	Suojaa renkaat suoralta auringonpaisteelta. Halkeilemisvaara!	
	Täytä renkaat suositeltuun korkeimpaan paineeseen	
	Huolehdi aina alustan riittävästä ilmankierrosta	
	 ▶ Kosteus tai esim. muovikalvojen aiheuttama hapenpuute voi aiheuttaa alustassa optisia epäsäännönmukaisuuksia	
	Noudata lisäksi perusajoneuvon käyttöohjeessa annettuja ohjeita	
Asunto-osa	Peitä kaikki pakokaasun poistoputket sopivilla peitelevyillä ja tii-vistä kaikki muutkin aukot (paitsi pakkotuuletusaukot). Siten estät eläinten (esim. hiirien) tunkeutumisen	
	Tuuleta sisätilat, kaikki tavaratilat, joihin on pääsy ulkopuolelta, sekä pysäköintitila (esim. autotalli) 3 viikon välein tiivistyneen veden ja sen seurauksena homeen muodostumisen estämiseksi	
Sisätilat	Nosta tyynyt paikoiltaan, jotta ne tuulettuvat, ja peitä ne	
	Puhdista jääkaappi	
	Jätä jääkaapin ja pakastelokeron ovi hieman raolleen	
	Etsi mahdollisia tunkeutuneiden eläinten jälkiä	
	Irrota litteä kuvaruutu verkosta ja ota se tarvittaessa pois ajoneuvosta	
Kaasulaitteisto	Sulje kaasupullon pääsulkuventtiili	
	Sulje kaikki kaasun sulkuventtiili	
	Ota kaasupullot aina pois kaasupullokotelosta, myös silloin kun ne ovat tyhjiä	

	Tehtävä	Suoritettu
Sähkölaitteisto	Lataa asunto-osan akku ja käynnistysakku täyteen  ▷ Lataa akkuja ennen jokaista väliaikaista seisokkia vähintään 20 tuntia.	
	Erota asunto-osan akku 12 V:n ajoneuvoverkosta. Kytke akkuvirran katkaisin pois sähkö- ja elektroniikkayksiköstä (katso kappale 9)	

Vesilaitteisto	Tyhjennä koko vesilaitteisto. Puhalla vesijohtoihin jäänyt vesi ulos (enint. 0,5 baaria). Jätä vesihanat keskiasentoon auki. Jätä kaikki vedenpoistohanat auki. Noudata kappaleessa 11 annettuja tietoja	
----------------	--	--

12.7.2 Käytöstä poisto talven ajaksi

Täydentävät toimenpiteet ovat tarpeen ennen käytöstä poistoa talven ajaksi:

	Tehtävä	Suoritettu
Perusajoneuvo	Puhdista auton kori ja alusta huolellisesti ja suihkuta niihin kuumaa vaha tai säilö ne maalipinnanhoitoaineella	
	Täytä polttoainesäiliö talvidieselpolttoaineella	
	Tarkista jäähdytysveden jäätyminenestoaste	
	Maalivaurioiden korjaaminen	
	Lisää ikkunanpesuveteen pakkassuojaa	

Asunto-osa	Puhdista ajoneuvo ulkopuolelta huolellisesti	
	Pidä pakkotuuletukset auki	
	Puhdista ja rasvaa asennetut tuet	
	Puhdista ja rasvaa kaikki ovien ja luukkujen saranat	
	Laita lukituksiin siveltimellä öljyä tai glyseriiniä	
	Käsittele kaikki kumitiivisteet tavallisella kuminhoitoaineella	
Käsittele avaimenreiät grafiittijauheella		

Sisätilat	Aseta ilmankuivain (granulaatti) paikoilleen	
	Poista istuintyyyny ja patjat ajoneuvosta ja säilytä ne kuivassa paikassa	
	Tuuleta sisätila 3 viikon välein	
	Tyhjennä kaikki kaapit ja säilytystilat ja avaa luukut, ovet ja laatikot	
	Puhdista sisätila perusteellisesti	
	Ota litteä kuvaruutu pois ajoneuvosta, jos tiedossa on pakkasta	

Sähkölaitteisto	Irrota käynnistysakku ja asunto-osan akku ja varastoi ne pakkaselta suojaan (katso kappale 9) tai liitä ajoneuvo 230 V:n syöttöön. Poista ennen irrotusta asunto-osan akun luona olevat sulakkeet	
-----------------	---	--

	Tehtävä	Suoritettu
Vesilaitteisto	Puhdista vesilaitteisto ammattiliikkeestä saatavalla erikoispuhdistusaineella	
Kokonaisajoneuvo	Aseta peitteet siten, että tuuletusaukot eivät peity, tai käytä ilmaa läpäiseviä peitteitä	

12.7.3 Ajoneuvon käyttöönotto väliaikaisen käytöstä poiston tai talven jälkeen

Suorita seuraavat toimenpiteet ennen käyttöönottoa:

	Tehtävä	Suoritettu
Perusajoneuvo	Tarkasta renkaiden paine Tarkasta varapyörän rengaspaine (jos on)	
Asunto-osa	Puhdista astinlaudan vivuston laakerit Tarkista yhdysrakenteisten tukien toiminta Tarkista ovien, ikkunoiden ja kattoluukkujen toiminta Tarkasta kaikkien ulkolukkojen toiminta, esim. tavaratilojen luukut, täyttöaukot ja sisäänkäyntiovi Ota pois lämmittimen piipun suojus (jos on) Irrota jääkaapin tuuletusritilän talvisuojus (jos käytössä)	
Kaasulaitteisto	Aseta kaasupullot kaasupullokoteloon, köytä kiinni ja liitä ne paineenalennusventtiiliin	
Sähkölaitteisto	Liitä 230 V:n syöttö ulkopistorasian kautta Asenna asunto-osan akku ja käynnistysakku, aseta asunto-osan akun luona olevat sulakkeet paikalleen ja lataa akut täyteen  ▷ Lataa akkua käytöstä poistamisen jälkeen vähintään 20 tuntia. Yhdistä asunto-osan akku 12 V:n ajoneuvoverkkoon. Kytke tätä varten sähkö- ja elektroniikkayksiköstä akkuvirran katkaisin päälle tai poista paneelin kautta akun irrotus (katso kappale 9) Tarkasta sähkölaitteiston, kuten esim. sisävalaistuksen, pistorasioiden ja asennettujen sähkölaitteiden toiminta	

Vesilaitteisto

Tehtävä	Suoritettu
Desinfioi vesijohdot ja vesisäiliö	
Tarkasta jätevesisäiliön käyttövulun toiminta	
Sulje vedenpoistohanat ja vesihanat	
Tarkista, että vesilaitteisto on tiivis	

**Kiinteästi asennetut
laitteet**

Tarkasta kiinteästi asennettujen laitteiden toiminta	
--	--

Katsaus kappaleeseen

Tästä kappaleesta löydät ohjeita, jotka koskevat ajoneuvoon liittyviä virallisia tarkastuksia ja tarkastus- ja huoltotöitä.

Kappaleen lopusta löydät tärkeitä ohjeita varaosahankintaan.

13.1 Viralliset tarkastukset

Kansallisista laeista riippuen tulee suorittaa seuraavat viralliset tarkastukset säännöllisesti:

- Päättökäsimus
- Pakokaasun tutkimus
- Kaasulaitteiston tarkastus

Kansallisten lakien mukaisia tarkastusvälejä tulee noudattaa. Ajoneuvoon kiinnitetyt tarkastusmerkit näyttävät, milloin seuraava tarkastus on tarpeen.



- ▷ Anna valtuutetun ammattikorjaamon tarkastaa kaasulaitteiston muutokset.
- ▷ Kaasulaitteisto tulee tarkastaa myös rekisteröimättömissä ajoneuvoissa.

13.2 Tarkastustyöt

Kuten kaikki tekniset laitteet, myös ajoneuvo täytyy tarkastaa säännöllisin väliajoin.

Ammattihenkilökunnan täytyy suorittaa tarkastustyöt.

Nämä työt vaativat erityistä ammattiosaamista, jota tämän käyttöohjeen puitteissa ei ole mahdollista välittää. Nämä erikoistiedot ovat käytettävissä kaikissa huoltoilikeissämme. Kokemus ja tehtaan säännöllisesti antamat tekniset ohjeet sekä laitteet ja työkalut takaavat ajoneuvon ammattitaitoisen ja ajanmukaisen tarkastuksen.

Anna suorittaa "ensimmäinen ohjelmoitu tarkastus" 12 kuukautta ensirekisteröinnin jälkeen huoltoilikeissämme.

Suorituta muut tarkastukset kerran vuodessa.

Tarkastuksen tehnyt huoltoilike vahvistaa suoritettut työt.

Anna alustavalmistajan vahvistaa alustaa koskevat tarkastustyöt alustavalmistajan asiakaspalveluvihkoon.



- ▷ Noudata valmistajan määräämiä tarkastuksia ja teetä ne niille määrättyin väliajoin. Näin ajoneuvosi arvo säilyy.
- ▷ Suoritettujen töiden vahvistus toimii samalla todisteena mahdollisesti ilmenevien vaurioiden ja takuutapausten varalta.

13.3 Huoltotyöt

Kuten kaikki tekniset laitteet, ajoneuvo tarvitsee huoltoa. Huoltotöiden laajuus ja ajanjakso riippuu erilaisista toiminta- ja käyttöedellytyksistä. Kun käyttöolot ovat vaikeat, ajoneuvoa on huollettava useammin.

Huollata perusajoneuvo ja asennettavat laitteet kulloisessakin käyttöohjeessa mainittujen aikavälien mukaan.

13.4 Ovet

Jousen ja saranan liukuominaisuuksien kunnossa pitämiseksi sisäänkäyntioven saranat tulee voidella silloin tällöin.



▷ Suosittelemme Molykote PG 65 -voitelurasvaa tai vaseliinia.

13.5 Asunto-osan akku

Noudata seuraavia ohjeita akun kestoiän pidentämiseksi:

- Pidä akun pinta puhtaana ja kuivana.
- Suojaa akun navat ja liittimet korroosiota vastaan.
- Tarkasta säännöllisesti lataustila tai käytä latauksenylläpitolaitetta.
- Säilytä sisään asennetut akut jatkuvasti ladattuina ja viileinä.

13.6 Liesituuletin

Kiertoilma-liesituulettimen aktiivihilisuodatin täytyy tarvittaessa korvata tavallisella uudella aktiivihilisuodattimella.

- Irrota metallirasvasuodatin ja puhdista tarvittaessa.
- Irrota aktiivihilisuodatin.
- Tarvittaessa ravista uutta aktiivihilisuodatinta, jotta hiilirakeet levittyvät tasaisesti.
- Aseta uusi aktiivihilisuodatin paikalleen.
- Asenna metallirasvasuodatin.

13.7 Alde-kuumavesilämmitin



- ▷ Tarkista lämmitysnesteen taso säännöllisesti tasaussäiliöstä.
- ▷ Kuumavesilämmityksen ensimmäisten käyttötuntien aikana tai niiden jälkeen nestepinta voi järjestelmästä johtuen laskea minimitason alle. Siinä tapauksessa lämmitysneettä on lisättävä.
- ▷ Suosittelemme että lämmitysjärjestelmä tuuletetaan ja että glykolipitoisuus tarkastetaan ensimmäisen lämmityskerran jälkeen.



- ▷ Vaihdata lämmitysneuste joka viides vuosi valtuutetulla kauppialla tai huoltoliikkeessä, sillä korroosiosuoja heikkenee ajan myötä.
- ▷ Täytä kuumennusjärjestelmä ainoastaan standardin G13 mukaisella vesi-glykoli-seoksella (60:40). Tämä sekoitus tarjoaa pakkassuojan noin -25 °C:een pakkasessa. Täyttäessäsi kuumavesilämmitintä, joka on liitetty ajoneuvon moottorin jäähdytyskiertoon, ota huomioon valmistajan käyttöohjeet.



- ▷ Lisätietoja löydät valmistajan erillisestä käyttöohjeesta.
- ▷ Mallista riippuen ohjaamossa on lattialämmitysmatto. Lämmitysneustettä saattaa vuotaa hieman pikakytkentöjä irrotettaessa.

13.7.1 Nesteen pinnankorkeuden tarkistaminen

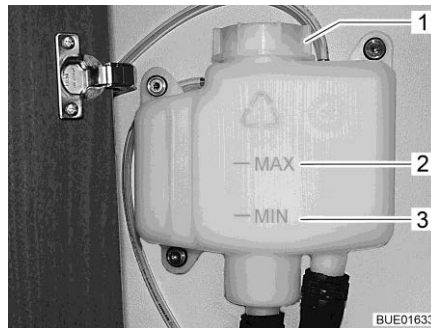

Kuva 186 Tasaussäiliö ilman kehystä

- Kytke kuumavesilämmitys pois päältä ja anna sen jäähtyä.
- Tarkista, että nestepinta on tasaussäiliössä (Kuva 186) merkkien "MIN" (Kuva 186,3) ja "MAX" (Kuva 186,2) välissä.

13.7.2 Lämmitysneusten lisääminen

- Aseta ajoneuvo vaakasuoraan. Näin vältetään kuplanmuodostusta.
- Kytke kuumavesilämmitys pois päältä ja anna sen jäähtyä.
- Kierrä tai vedä kehys (mallin mukaan) tarvittaessa irti.
- Kierrä auki tasaussäiliön kierrettävä kansi (Kuva 186,1).
- Poista kansi.
- Tarkista jäätymisenestoaste pakkassuojan mittauskaralla. Pakkassuoja-pitoisuuden on oltava 40 % tai vastata -25 °C:een pakkassuojaa.
- Lisää vesi-pakkassuoja-seosta hitaasti tasaussäiliöön.



- ▷ Optimaalinen pinnankorkeus on saavutettu, kun tasaussäiliössä oleva neste jäähdytettyinä on 1 cm "MIN"-merkin yläpuolella.

13.7.3 Lämmityslaitteiston ilmanpoisto



Kuva 187 Ilmanpoistoventtiili kuumavesilämmitin

Ilmanpoistoventtiilit on rakennettu lämmityspatterien lähelle. Ilmanpoistoventtiilien asennuspaikka, katso myös taulukko "Ilmanpoistoventtiilien sijainti".

- Kytke kuumavesilämmitys pois päältä ja anna sen jäähtyä.
- Avaa ilmanpoistoventtiili (Kuva 187,1) ja anna sen olla auki, kunnes ilmaa ei enää tule ulos.
- Sulje ilmanpoistoventtiili.
- Toista tämä menettely kaikille ilmanpoistoventtiileille.
- Tarkista, että kuumavesilämmitin kuumenee.

13.7.4 Ilmanpoistoventtiilien sijainti

A 747-2

Ilmanpoistoventtiilien sijainti	
	Kokonaistyhjennyksen poisto on ajoneuvon alla oikealla, tallin luukun alapuolella
	Alkovicuoteen luona vasemmalla ja oikealla
	Ajosuunnan vastaisessa istuinryhmässä, käynti laatikon kannen kautta
	Etuosan pitkittäissovassa, käynti huoltoluukun kautta
	Kaapissa sisäänkäynnin vasemmalla puolella
	Kylpyhuoneessa lämmityspatterin luona
	Takasängyn luona vasemmalla ja oikealla
	Keittiössä laatikon takana
	Takaosassa oikealla, käynti tallin luukun kautta

13.8 Hehkulamppujen vaihtaminen, ulkopuolella



- ▶ Hehkulamput ja lampunkannat voivat olla hyvin kuumia. Anna valaisimen sen takia jäähtyä, ennen kuin vaihdat hehkulampun.
- ▶ Säilytä hehkulamput paikassa, jossa lapset eivät pääse niihin käsiksi.
- ▶ Älä käytä hehkulamppua, joka on pudonnut tai jonka lasissa on naarmuja. Hehkulamppu saattaa pokahtaa.



- ▷ Älä koske uuteen hehkulamppuun sormin. Käytä uuden hehkulampun asentamiseen kangasliinaa.
- ▷ Käytä vain samantyyppisiä hehkulamppuja, joilla on oikea wattimäärä (katso luku 13.8.4).
- ▷ Jos valaisimen LEDit ovat rikki, käänny valtuutetun sopimuskumppanin tai huoltoliikkeen puoleen.

Hehkulampun tyyppi

Ajoneuvossa käytetään erilaisia hehkulampputyyppejä. Seuraavassa kuvataan jokaisen hehkulampputyypin vaihtaminen.

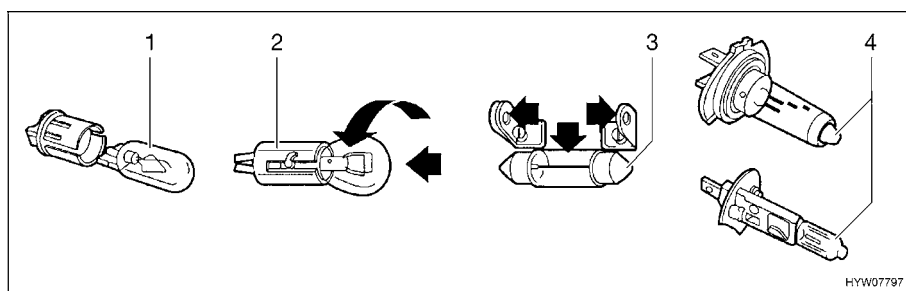

Kuva 188 Hehkulampun tyyppi

Kohta Kuva 188	Kantatyyppi/hehkulampputyyppi	Vaihtaminen
1	Pistokanta	Irrota vetämällä hehkulamppu pois Aseta hehkulamppu pitimeen painamalla kevyesti
2	Bajonettikanta	Irrota painamalla hehkulamppua alas ja kiertämällä vastapäivään Aseta hehkulamppu pitimeen ja kierrä myötäpäivään
3	Sylinteriset hehkulamput	Irrota ja aseta paikalleen taittamalla lampupidikkeen kosketuspisteitä varovasti ulospäin
4	Halogeenihehkulamppu	Irrota avaamalla pidikejouset Ripusta jouset jälleen paikalleen kun olet asettanut lampun

13.8.1 Valaistus etuosa

Lähhivalojen, kaukovalojen ja seisontavalojen sekä suuntavilkkujen lamput ovat perusajoneuvon osia. Hehkulamppujen vaihtaminen kuvataan perusajoneuvon käyttöohjeessa.

13.8.2 Valaistus takaosa

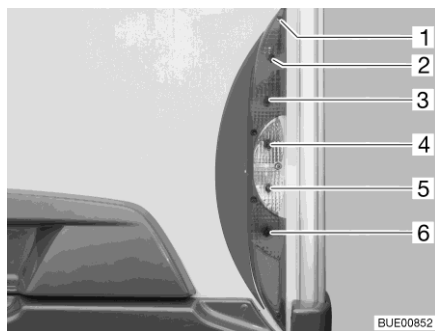

- 1 Kotelon ruuvit
- 2 Takavallo
- 3 Jarruvalo
- 4 Suuntavilkku
- 5 Peruutusvalo
- 6 Sumutakavallo

Kuva 189 Valaistus takaosa

- Avaa viisi kotelon ruuvia (Kuva 189,1).
- Ota kotelo pois.
- Ota hehkulamppu pois.
- Aseta uusi hehkulamppu paikalleen.
- Kokoa valaisin käänteisessä järjestyksessä.

13.8.3 Valaistus sivu

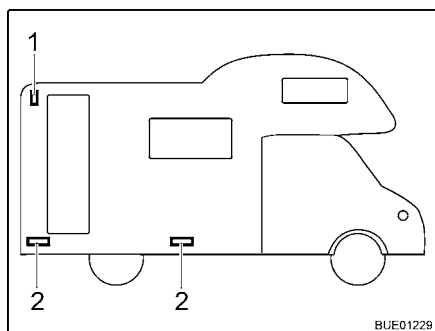

- 1 Äärivalo
- 2 Kylkivalo

Kuva 190 Valaistus sivu

Äärivalo Äärivalo on ylhäällä takaosassa.

Kylkivalot Kylkivalot ovat ajoneuvon alaosassa. Kylkivaloja on 2 tai 3 ajoneuvon pituudesta riippuen.



- ▷ Valaisimissa on LEDit. Käänny LEDin vaihtamiseksi valtuutetun kauppiaan tai huoltoliikkeen puoleen.

13.8.4 Hehkulamputyypit ulkovalaistusta varten

	Vika	Korjaustoimi
Takaosa	Jarruvalo	Ba15s 12 V 21 W
	Takavallo	Ba15s 12 V 5 W
	Suuntavilkku	Ba15s 12 V 21 W oranssi
	Sumutakavallo	Ba15s 12 V 21 W
	Rekisterikilven valo	LED
	Peruutusvalo	Ba15s 12 V 21 W
	Kolmas jarruvalo	LED
	Sivu	Kylkivallo
Äärivallo		LED

13.9 Hehkulamppujen vaihtaminen, sisällä



- ▶ Hehkulamput ja lampunkannat voivat olla hyvin kuumia. Anna valaisimen sen takia jäähtyä, ennen kuin vaihdat hehkulampun.
- ▶ Sammuta virransyöttö 230 V:n sulakerasian johdinsuojakytkimellä ennen hehkulampun vaihtamista.
- ▶ Säilytä hehkulamput paikassa, jossa lapset eivät pääse niihin käsiksi.
- ▶ Älä käytä hehkulamppua, joka on pudonnut tai jonka lasissa on naarmuja. Hehkulamppu saattaa pokahtaa.
- ▶ Halogeenivalaisimet voivat tulla hyvin kuumiksi. Kun valaisin on päällä, etäisyys syttyviin esineisiin on oltava aina vähintään 30 cm. Palovaara!
- ▶ Älä vaihda lamppujen LEDejä tavallisiin hehkulamppuihin. Voimakkaasta lämmönmuodostuksesta aiheutuu palovaara.



- ▷ Älä koske uuteen hehkulamppuun sormin. Käytä uuden hehkulampun asentamiseen kangasliinaa.
- ▷ Käytä vain samantyyppisiä ja wattiluvultaan oikeita lamppuja.
- ▷ Jos valaisimen LEDit ovat rikki, käänny valtuutetun sopimuskumppanin tai huoltoliikkeen puoleen.

13.9.1 Halogeenikattovalaisin

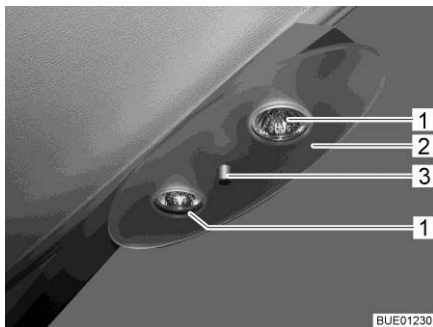

Kuva 191 Halogeenikattovalaisin

Halogeenihehkulamppu 12 V/10 W

- Lampun vaihtaminen:
- Ruuvaa pidikemutteri (Kuva 191,3) pois ja ota kattolevy (Kuva 191,2) pois.
 - Poista halogeenihehkulamppu (Kuva 191,1).
 - Aseta uusi halogeenihehkulamppu paikalleen.
 - Kokoa valaisin käänteisessä järjestyksessä.

13.9.2 LED-uppovalaisimet

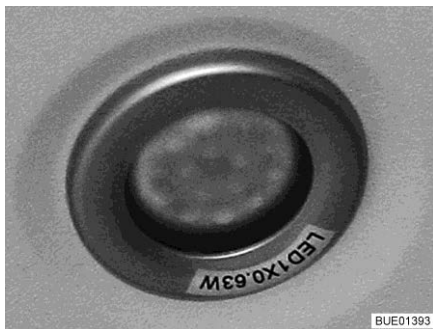

Kuva 192 LED-uppovalaisin



Kuva 193 LED-valaisimet katkaisijalla



- ▷ LED-valoilla on erittäin pitkä käyttöikä. Lamppuja ei tavallisesti tarvitse vaihtaa.

- Lampun vaihtaminen:
- Ota yhteys kauppiaseen tai huoltoliikkeeseen.

13.9.3 Vaatekaapin valaistus

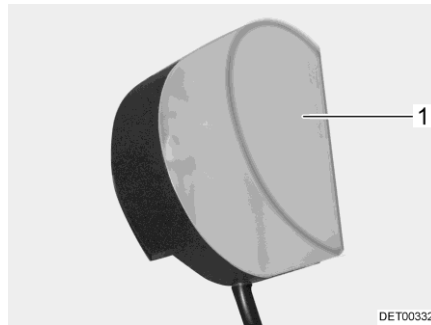

Kuva 194 Vaatekaapin valaistus

Halogeenihehkulamppu 12 V/8 W

- Lampun vaihtaminen:
- Paina valaisimen katetta (Kuva 194,1) kevyesti yhteen ja ota se pois.
 - Poista halogeenihehkulamppu.
 - Aseta uusi halogeenihehkulamppu paikalleen.
 - Kokoa valaisin käänteisessä järjestyksessä.

13.9.4 Uppovalaisin



Kuva 195 Uppovalaisin

Halogeenihehkulamppu 12 V/16 W

- Lampun vaihtaminen:
- Paina läpinäkyvää kantta (Kuva 195,1) varovasti yhteen molemmilta sivuilta, vedä kevyesti irti kytkimestä ja ota pois eteenpäin.
 - Poista halogeenihehkulamppu.
 - Aseta uusi halogeenihehkulamppu paikalleen.
 - Kokoa valaisin käänteisessä järjestyksessä.

13.10 AL-KO taka-akseli

AL-KO taka-akselilla varustetut Fiat-ajoneuvot ilman paineilmajousitusta

Perusajoneuvon käyttöohjeiden ja huoltokirjan määräysten lisäksi pitää taka-akseli voidella 20000 km:n välein, vähintään kerran vuodessa 12 kk:n välein.



- ▷ Voitelun voi suorittaa ainoastaan taka-akselin ollessa kuormittamaton.
- ▷ Käytä voiteluun seuraavia voiteluaineita:
Costrac GL 1501 Firma Klüber
Cardex 3746 SP Firma CONDA



- ▷ Jos ajoneuvo on varustettu huoltovapaalla vääntösauvajousitusakselilla tai ilmajousitetulla taka-akselilla, ei voitelunipukoita tarvita.

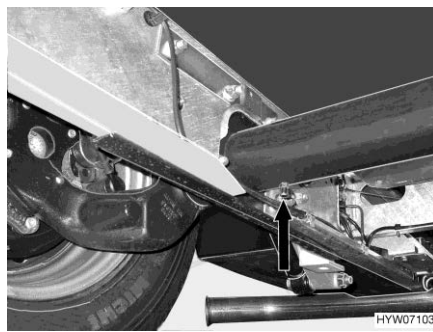

Kuva 196 AL-KO taka-akseli (Fiat)

Voitelunipukat (Kuva 196, nuoli) sijaitsevat akseliputken alapinnalla.

13.11 Varaosat



- ▶ Kaikki ajoneuvon jälkikäteen tehtävät muutokset voivat heikentää ajo- ja liikenneturvallisuutta.
- ▶ Meidän suosittelemamme erikoisvarustukset ja alkuperäisvaraosat on kehitetty erityisesti ajoneuvoasi varten ja niiden käyttö on sallittu. Valtuutettu myyjä tai huoltoliike edustaa näitä tuotteita. Valtuutetulla myyjällä tai huoltoliikkeellä on tiedot sallituista teknisistä yksityiskohdista ja se suorittaa tarvittavat työt ammattitaitoisesti.
- ▶ Tarvikkeet ja osat, joita emme ole hyväksyneet, voivat johtaa ajoneuvon vaurioihin ja liikenneturvallisuuden heikkenemiseen. Silloinkaan, kun näille osille on olemassa asiantuntijan lausunto, yleinen käyttöluupa tai tyyppihyväksyntä, tuotteen sopivuudesta ei ole varmuutta.
- ▶ Kun tuotteet, joita emme ole hyväksyneet, aiheuttavat vaurioita, ei niistä oteta vastuuta. Tämä koskee myös ajoneuvon ei-sallittuja muutoksia.

Laitteiden varaosien on turvallisuussyistä oltava valmistajan ilmoituksen mukaisia ja valmistajan hyväksymiä varaosiksi. Vain laitteen valmistaja tai valtuutettu ammattikorjaamo saa asentaa varaosat. Varaosia saat valtuutetuilta myyjiltä ja huoltoliikkeistä.

Muutamia ehdotuksia tärkeistä varaosista:

- Sulakkeet
- Kiilahihnat
- Tuulilasinpyyhkimet
- Hehkulamput
- Vesipumppu (uppopumppu)

Tilatessasi varaosia ilmoita sopimuskumppanille alustan numero ja ajoneuvotyyppi.

Tässä käyttöohjeessa kuvattu ajoneuvo on suunniteltu ja varustettu tehtaan normien mukaisesti. Käyttötarkoituksesta riippuen tarjolla on hyödyllisiä lisätarvikkeita. Erikoistarvikkeita asennettaessa on tarkastettava, onko ne kirjattava ajoneuvon asiakirjoihin. Huomioi teknisesti suurin sallittu kokonaisuus. Valtuutettu myyjä tai huoltoliike neuvoo mielellään.

13.12 Tyypikilpi

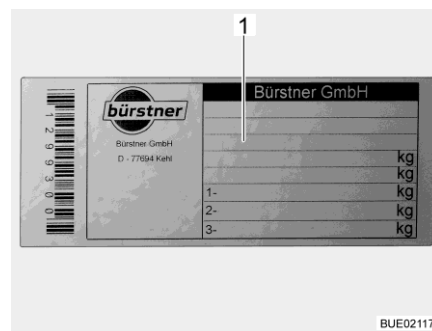

1 Alustan numero

Kuva 197 Tyypikilpi

Alustan numerolla varustettu tyypikilpi on kiinnitetty sisälle B-runkoon.

Älä poista tyypikilpeä (Kuva 197). Tyypikilpi:

- Yksilöi ajoneuvon
- Auttaa varaosien hankinnassa
- Dokumentoi yhdessä ajoneuvopapereiden kanssa ajoneuvon haltijan



- ▷ Tehdessäsi tiedustelua asiakaspalveluun ilmoita aina **alustan numero**.
- ▷ Perusajoneuvon alustan numero on apuohjaajan puolen sisäänkäynnissä suojuksen alla sellaisissa ajoneuvoissa, joissa on apuohjaajan ovi, ja apuohjaajan istuimen vieressä oikealla suojuksen alla sellaisissa ajoneuvoissa, joissa ei ole apuohjaajan ovea.

13.13 Varoitus- ja ohjetarrat

Ajoneuvon ulko- ja sisäpuolelle on liimattu varoitus- ja ohjetarroja. Varoitus- ja ohjetarrat on tarkoitettu edistämään turvallisuutta, ja niitä ei saa poistaa.



- ▷ Tarroja on saatavilla lisää valtuutetulta kauppiaalta tai huoltoliikkeestä.

Katsaus kappaleeseen

Tästä kappaleesta löydät ohjeita, jotka koskevat ajoneuvon renkaita.

Kappaleen lopusta löydät taulukon, josta ajoneuvon asianmukaiset rengaspaineet käyvät selville.

14.1 Yleistä



- ▶ Tarkasta säännöllisesti ennen ajon alkua tai 2 viikon välein rengaspaine. Väärä rengaspaine aiheuttaa liiallista kulumista ja saattaa johtaa renkaiden vahingoittumiseen ja jopa rengasrikkoihin. Kuljettaja saattaa menettää ajoneuvon hallinnan (katso luku 14.7).



- ▷ Tarkista renkaiden ilmanpaine renkaiden ollessa kylmiä. Älä laske kohonnutta rengaspainetta renkaiden ollessa lämpimiä.
- ▷ Ajoneuvossa on sisärenkaattomat renkaat. Älä koskaan asenna renkaiisiin sisärenkaita.
- ▷ Huomioi perusajoneuvon käyttöohje.



- ▷ Mallista riippuen ajoneuvossa on vakiovarusteena vain yksi rengaskorjaussarja.
- ▷ Jos rengas puhkeaa, aja ajoneuvo ajoradan reunaan. Varmista ajoneuvo varoituskolmiolla. Kytke hätävilkut päälle.
- ▷ Ajoneuvoissa, joissa on kaksi taka-akselia, saattavat renkaat järjestelmästä johtuen kulua nopeammin.
- ▷ Renkaiden ikä saa olla enintään 6 vuotta, sillä materiaali haurastuu ajan myötä. Tarkistuta renkan 6 vuoden jälkeen. Valmistuspäivämäärä selviää renkaan kyljessä olevasta nelinumeroisesta DOT-numerosta. Ensimmäiset kaksi numeroa tarkoittavat viikkoa, viimeiset kaksi valmistusvuotta.

Esimerkki: **0719** Viikko 07, valmistusvuosi 2019.

- Ota huomioon:**
- Tarkista säännöllisesti (14 päivän välein) renkaiden profiilin tasainen kuluminen, profiilin syvyys ja ulkoiset vauriot.
 - Huomioi renkaiden profiilin lakisäätäinen vähimmäissyvyys.
 - Suosittelemme käyttämään aina samanmallisia, samaa valmistetta olevia ja samaa tyyppiä (kesärenkaat tai talvirenkaat) olevia renkaita.
 - Käytä ainoastaan vannetyypille hyväksytyjä renkaita. Sallitut vanne- ja rengaskoot ilmenevät ajoneuvon ajoneuvopapereista. Myös valtuutettu myyjä tai huoltoliike neuvoo mielellään.
 - Aja uudet renkaat sisään n. 100 km:n matkalla kohtuullisella nopeudella. Vasta tämän jälkeen saavutetaan täysi pito.

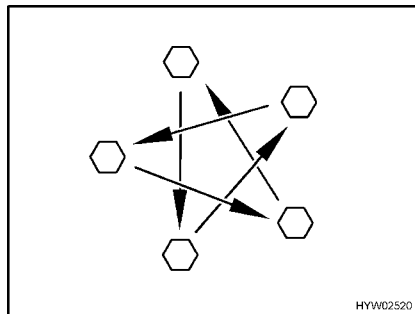

Kuva 198 Kiristä pyörien mutterit tai pultit ristiin

- Tarkasta säännöllisesti, että pyörien mutterit tai pultit ovat tiukasti kiinni. Kiristä vaihdetun pyörän mutterit tai pultit 50 km:n jälkeen (Kuva 198).
Kiristyksen vääntömomentti, katso luku 14.5.2.
- Jos käytät uusia tai juuri maalattuja vanteita, kiristä pyörien mutterit lisäksi n. 1000–5000 km:n jälkeen (Kuva 198).
- Rengas- tai pyörälaakeripainumien välttäminen ajoneuvon käytöstä poistamisen tai pitkien seisokkien aikana:
Nosta ajoneuvo ylös, niin että pyörien kuormitus poistuu, tai liikuta ajoneuvoa 4 viikon välein niin, että pyörien asento muuttuu.

14.2 Renkaiden valitseminen



- ▶ Väärä rengaspaine johtaa ajon aikana renkaiden vahingoittumiseen ja jopa rengasrikkoihin.



- ▷ Kun ajoneuvoon asennetaan luvattomat renkaat, voi se johtaa ajoneuvon käyttöoikeuden ja sitä kautta vakuutusuojan päättymiseen. Valtuutettu myyjä tai huoltoliike neuvoo mielellään.

Ajoneuvosi sallitut rengaskoot käyvät ilmi ajoneuvopapereista tai saat ne valtuutetulta myyjältä tai huoltoliikkeestä. Jokaisen renkaan täytyy sopia siihen ajoneuvoon, jossa sitä aiotaan käyttää. Tämä koskee ensinnäkin ulkoisia mittoja (halkaisija, leveys), jotka ilmoitetaan normitetulla kokomerkinällä. Sen lisäksi renkaisen täytyy vastata kulloisenkin ajoneuvon vaatimuksia painon ja nopeuden suhteen.

Painossa lähdetään suurimmasta sallitusta akselipainosta, joka jakautuu kahdelle renkaalle. Renkaan maksimikantavuus ilmoitetaan Load-Indexin (= LI, kantavuustunnusluku) avulla.

Renkaan sallittu huippunopeus (täydellä kantavuudella) ilmoitetaan Speed-indexin (= GSY, nopeussymboli) avulla. Load-Index ja Speed-Index muodostavat yhdessä renkaan käyttötunnuksen. Se on virallinen osa täydellistä, normitettua mittamerkintää, joka on jokaisessa renkaassa. Näiden renkaan merkintöjen täytyy vastata ajoneuvopapereissa olevia tietoja.

14.3 Merkinnot renkaassa

215/70 R 15C
109/107 Q (esimerkki)

Nimi	Selitys
215	Renkaan leveys millinä
70	Renkaan leveyden suhde korkeuteen prosentteina
R	Renkaan rakenne (R = radial)
15	Vanteen halkaisija tuumina
C	Commercial (Transporter)
109	Kantavuustunnusluku, yksittäisrenkas
107	Kantavuustunnusluku, parirenkaat
Q	Nopeussymboli (Q = 160 km/h)

14.4 Renkaiden käsittely

- Aja katukivetyksen reunojen yli tylpässä kulmassa. Renkas saattaa muuten jumittua sivulle. Ajaminen reunakivetyksen yli terävässä kulmassa voi johtaa renkaan vaurioitumiseen ja renkaan rikkoutumiseen.
- Aja koholla olevien viemärinkansien yli hitaasti. Renkas saattaa muuten jumittua. Nopea ajaminen koholla olevien viemärinkansien yli voi johtaa renkaan vaurioitumiseen ja renkaan rikkoutumiseen.
- Tarkastuta iskunvaimentimet säännöllisesti. Ajaminen huonoilla iskunvaimentimilla johtaa tavallista suurempaan kulumiseen.
- Ota yhteys asiakaspalveluun, jos profiili on kulunut epätasaisesti.
- Älä pese renkaita painepesurilla. Renkaat voivat vaurioitua muutamassa sekunnissa voimakkaasti ja räjähtää.

14.5 Pyörän vaihto

14.5.1 Yleisiä ohjeita



- ▶ Ajoneuvon on seistävä tasaisella, lujalla ja luistamattomalla alustalla.
- ▶ Laita ykkösvaihte päälle. Kytke automaattivaihteisto asentoon "P".
- ▶ Ennen ajoneuvon ylös nostamista seisontajarru täytyy vetää lujasti päälle.
- ▶ Varmista ajoneuvo vastapuolella pyörän eteen asetettavilla kiiloilla estääksesi vaunun liikkumisen.
- ▶ Älä missään tapauksessa nosta ajoneuvoa siihen asennetuilla tuilla.
- ▶ Jos perävaunu on liitetty: Irrota perävaunu ennen kuin ajoneuvoa nostetaan.
- ▶ Aseta autonnostin vain sille tarkoitettuihin nostokohtiin. Katso perusajoneuvon käyttöoppaasta tai tämän käyttöohjeen tiedoista, jos tämän oppaan tiedot poikkeavat perusajoneuvon käyttöohjeesta.
- ▶ Älä koskaan ylikuormita autonnostinta l. tunkkia. Suurin sallittu kuorma ilmoitetaan autonnostimen tyyppikilvessä.



- ▶ Autonnostinta saa käyttää vain lyhyesti ajoneuvon nostamiseen renkaiden vaihdon aikana.
- ▶ Kun ajoneuvo on nostettu ylös, kukaan ei saa oleskella ajoneuvon alla.
- ▶ Älä käynnistä moottoria ajoneuvon ollessa nostettuna ylös.
- ▶ Ylös nostetun ajoneuvon alla ei saa olla henkilöitä.



- ▷ Kun vaihdat pyörää, älä vaurioita pultin tai pyöräpultin kierrettä.
- ▷ Kiristä pyörien mutterit tai pultit ristiin (Kuva 198).
- ▷ Otettaessa käyttöön toiset vanteet (esim. kevytmetallivanteet tai talvi-rengaspyörät) tulee käyttää niihin kuuluvia pyöräpultteja, joissa on oikea pituus ja kartion muoto. Pyörien varma kiinnitys ja jarrujen toimiminen riippuvat tästä.
- ▷ Vanteet ja renkaat, joita ei ole hyväksytty käytettäväksi ajoneuvossa, voivat heikentää liikenneturvallisuutta ja ne täytyy tarkastuttaa ja hyväksyttää erikseen virallisessa tarkastuspisteessä.
- ▷ Älä vaihda renkaita ristiin.



- ▷ Varmista ajoneuvo kansallisten määräysten mukaisesti, esim. varoituskolmiolla.
- ▷ Tarkista ennen pyörän vaihtoa vanne- ja rengaskoko, renkaan sallittu kantavuus ja nopeusindeksi. Käytä vain ajoneuvopapereissa ilmoitettuja vannekokoja ja rengaskokoja.
- ▷ Lisätietoja saat perusajoneuvon käyttöohjeesta.

14.5.2 Kiristyksen vääntömomentti

Vannetyypistä ja vanteen valmistajasta riippuen pyörät on kiristettävä eri kiristyksen vääntömomenteilla.

Teräsvanteet

Nimi	Kiristyksen vääntömomentti
16" Fiat X250 Maxi	170 Nm



Kuva 199 Teräsvanne (sarja)

Kevytmetallivanteet

Nimi	Kiristyksen vääntömomentti
16" Fiat X250 Maxi	170 Nm
18" Fiat X250 Maxi	180 Nm



Kuva 200 Fiat Maxi

14.5.3 Pyörän vaihtaminen



- ▶ Autonnostimen jalkalevyn täytyy olla suorassa maan pinnalla.
- ▶ Älä kiilaa autonnostinta l. tunkkia vinoon.
- ▶ Älä koskaan vedä käsijarrua päälle vaihtaessasi mallin A 747-2 taka-akselin pyöriä. Kun seisontajarru on päällä, voi autonnostin murtua.



- ▷ Vaihdettu pyörä tulee korjauttaa välittömästi.
- ▷ Noudata tämän kappaleen yleisiä ohjeita.



Kuva 201 Varmista ajoneuvo

- Pysäköi ajoneuvo mahdollisimman tasaiselle ja tukevalle alustalle.
- Sammuta moottori ja varmista vaara-alue.
- Kytke ensimmäinen vaihde tai peruutusvaihde päälle.
- Vedä seisontajarru päälle.
- Varmista ajoneuvo asettamalla vastakkaisen pyörän alle kiilat tai vastaavat sopivat kappaleet (Kuva 201).
- Irrota varapyörä varapyörän pidikkeestä.
- Jos maa on pehmeää, aseta autonnostimen alle tukeva alusta, esim. puulevy.
- Aseta autonostin sille tarkoitettuihin kohtiin (noudata perusajoneuvon käyttöohjetta).
- Kierrä pyörän pultteja pyöräavaimella joitakin kierroksia, mutta älä kierrä niitä irti.
- Nosta ajoneuvoa, kunnes pyörä on 2 – 3 cm irti maasta.
- Kierrä pyörän pultit ulos ja ota pyörä pois.
- Aseta varapyörä navalle ja suuntaa se.
- Ruuvaa pyörän pultit paikoilleen ja kiristä niitä kevyesti ristiin.
- Laske autonnostin ja ota se pois.
- Kiristä pyörän pultit pyöräavaimella tasaisesti (katso kiristuksen vääntömomentti luvusta 14.5.2).
- Anna valtuutetun ammattikorjaamon tarkastaa kiristysmomentti.

14.6 Varapyörän pidike ajoneuvon alla (erikoisvarustus)

Varapyörä on mallista riippuen joko ajoneuvon alapuolella tai takatallissa.

14.6.1 Varapyörän pidike ajoneuvon alla (pidikekori)



- ▶ Koska varapyörä on painava ja vaikeassa paikassa, sen voi laskea tai nostaa yksin vain erittäin vahva henkilö. Ota aina toinen henkilö aivuksi.

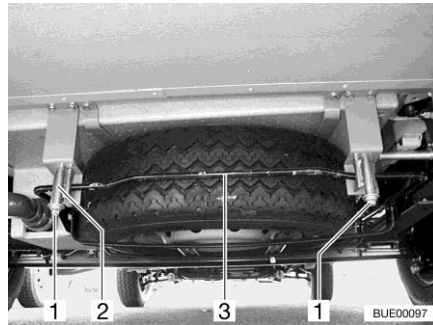

Kuva 202 Varapyörän pidike (pidikekori)

Ota varapyörä pois:

- Löysää mutterit (Kuva 202,1) varapyörän pidikkeen vasemmasta ja oikeasta koukusta (Kuva 202,2).
- Kierrä muttereita auki n. 3–4 cm.
- Paina sankaa (Kuva 202,3) kevyesti ylöspäin. Vedä samalla koukkua alas ja ota sankaa pois.
- Laske pidikekori kokonaan alas ja vedä varapyörä ulos.

14.7 Renkaiden ilmanpaine



- ▶ Liian alhainen rengaspaine johtaa renkaan ylikuumentumiseen. Tästä voi seurata renkaan vakava vaurioituminen.
- ▶ Tarkasta säännöllisesti ennen ajon alkua tai 2 viikon välein rengaspaine. Väärä rengaspaine aiheuttaa liiallista kulumista ja saattaa johtaa renkaiden vahingoittumiseen ja jopa rengasrikkoihin. Kuljettaja saattaa menettää ajoneuvon hallinnan.
- ▶ Käytä vain venttiilejä, jotka ovat sallittuja annetulle rengaspaineelle.



- ▷ Tarkista renkaiden ilmanpaine renkaiden ollessa kylmiä. Älä laske kohonnutta rengaspainetta renkaiden ollessa lämpimiä.

Kuormitettavuus ja siten myös renkaan kestävyys riippuu välittömästi rengaspaineesta. Ilma on ainetta, joka karkaa väistämättä renkaista.

Nyrkkisääntönä voidaan sanoa, että täytetyn renkaan paine laskee kahdessa kuukaudessa 0,1 baaria. Tarkasta rengaspaine säännöllisesti renkaiden vaurioitumisen ja räjähtämisen välttämiseksi.

Renkaan kiinnityspinta muuttuu rengaspaineen mukana.

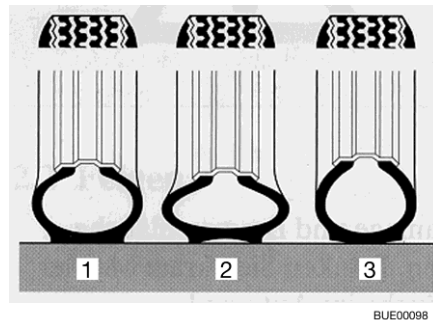

- 1 Oikea rengaspaine
- 2 Liian matala rengaspaine
- 3 Liian korkea rengaspaine

Kuva 203 Renkaan kiinnityspinta



- ▷ Tiedot rengaspaineen arvoista koskevat kuormitettuja ajoneuvoja, joiden renkaat ovat kylmät.
- ▷ Lämpimän renkaan paineen täytyy olla 0,3 baaria suurempi kuin kylmän renkaan. Tarkasta paineen oikeellisuus uudelleen renkaiden ollessa kylmiä.
- ▷ Tiedot rengaspaineista bar:ssa.
- ▷ Rengaspaine-toleranssi +/- 0,05 bar.

Nimi	Vannetyyppi	Ren- gastyyppi	Ilmanpaine baareina	
			Edessä	Takana
16" Fiat Maxi	Teräsvanne	CP	5,5	5,5
16" Fiat Maxi	Alumiinivanne	CP	5,5	5,5
16" Fiat Maxi Teliakselit	Teräsvanne	CP	5,5	3,8
16" Fiat Maxi Teliakselit	Alumiinivanne	CP	5,5	3,8
18" Fiat Maxi	Alumiinivanne	CP	4,8	4,8

Ajoneuvot kehittyvät jatkuvasti tekniikan mukana. On mahdollista, ettei joi-
takain uusia rengaskokoja ole vielä tässä taulukossa. Tässä tapauksessa saat
valtuutetulta myyjältä tai huoltoliikkeeltä uusimmat arvot.

Katsaus kappaleeseen

Tästä kappaleesta löydät ohjeita, jotka koskevat ajoneuvon häiriöitä.

Häiriöt ja niiden mahdolliset syyt sekä aputoimenpiteet ovat listattu avuksi.

Mainittujen häiriöiden/vikojen poistamiseen ei tarvita erityistä asiantunte-
musta ja ne voidaan korjata helposti itse. Jos tämän käyttöohjeen aputoi-
menpiteet eivät auta, valtuutetun ammattikorjaamon täytyy etsiä häiriön
syy ja poistaa se.

15.1 Jarrut



- ▶ Anna jarrujen viat heti valtuutetun ammattikorjaamon korjattaviksi.

15.2 Ilmajousitus



- ▶ Anna ilmajousituksen viat heti valtuutetun ammattikorjaamon korjat-
taviksi.

Vika	Syy	Korjaustoimi
Ajoneuvo on vinossa	Kuormituksen muu- tos ilmajousituksen poiskytkemisen jäl- keen	Kytke ilmajousitus päälle, laske ajoneuvoa ja säädä ajo- korkeus uudelleen
Kaukosäädin ei reagoi	Virta kytketty pois	Kytke virta päälle
	Viallinen 7,5 A sulake	Vaihda 7,5 A sulake
	Liian matala käyt- töjännite	Lataa ajoneuvon akku
Kompressor ei käy	Virta kytketty pois	Kytke virta päälle
	Viallinen 40 A sulake	Vaihda sulake
	Liian matala käyt- töjännite	Käynnistysakun lataaminen
Kompressor ei sammu	Viallinen kompresso- rin rele	Irrota 40 A sulake
	Ilmahäviö	Mene korjaamolle
Ilmajousitus ei laskeudu	Liian suuri ajonopeus	Huomioi nopeusrajoitus
	Viallinen sulake	Vaihda 7,5 A sulake
Ilmajousitus ei nouse	Ajoneuvon kuorma on liian suuri	Vähennä kuormausta
	Liian suuri ajonopeus	Huomioi nopeusrajoitus
	Viallinen sulake	Vaihda 7,5 A sulake



- ▶ Merkkivalo palaa, kun järjestelmä havaitsee häiriön. Virhekoodi näkyy painamalla Stop-painiketta.
Katso yksittäisten virhekoodien merkitys valmistajan käyttöohjeesta.

15.3 Sähkölaitteisto



- ▷ Asunto-osan akun saa vaihtaa ainoastaan rakenteeltaan ja kapasiteetiltaan samanlaiseen akkuun.



- ▷ Sulakkeiden vaihtaminen katso kappale 9.

Vika	Syy	Korjaustoimi
Valaistuslaitteisto ei enää toimi moitteettomasti	Hehkulamppu viallinen	Vaihda hehkulamppu. Huomaa oikea voltti- ja wattiluku
Sisävalaistus ei enää toimi moitteettomasti	Hehkulamppu viallinen	Vaihda hehkulamppu. Huomaa oikea voltti- ja wattiluku
	Viallinen pistoliitântä tai johdotus	Ota yhteyttä asiakaspalveluun
	Sähkö- ja elektroniikkayksikössä oleva sulake viallinen	Vaihda sähkö- ja elektroniikkayksikössä oleva sulake
Yhtä tai useampaa valopiiriä ei voi kytkeä päälle	Jokin jännitetulo ei saa jännitettä	Tarkista sähkö- ja elektroniikkayksikön/12 V:n syötön syöttö: <ul style="list-style-type: none"> • Jos sulake on viallinen: Vaihda sulake • Jos syöttölaite on kytketty pois päältä: Kytke syöttölaite päälle • Jos syöttölaite on viallinen: Ota yhteyttä asiakaspalveluun
	Johdot viallisia	Tarkista liitântäjohdot ja liitokset, vaihda tarvittaessa
	Valo-ohjaus viallinen	Ota yhteyttä asiakaspalveluun
Mitään valopiiriä ei voi kytkeä päälle	Akku on purkautunut	Akun lataaminen
	Valo-ohjaus viallinen	Ota yhteyttä asiakaspalveluun
Tilannetoimintoja ei voi tallentaa	Valo-ohjaus viallinen	Ota yhteyttä asiakaspalveluun
Sähköinen astinlauta ei liiku sisään tai ulos	Sähkö- ja elektroniikkayksikössä oleva sulake viallinen	Vaihda sähkö- ja elektroniikkayksikössä oleva sulake
Kun lämpötilänäyttö valitaan, "-40" tai "60" vilkkuu	Ulkolämpötila-anturi tai liitântäjohto ulkolämpötila-anturiin on viallinen	Ota yhteyttä asiakaspalveluun
230 V:n merkkivalo ei pala, vaikka 230 V:n verkkojännite on liitetty	Verkkoliitännässä ei ole jännitettä	Tarkista verkkoliitântä (esim. leirintäalue)
Ei 230 V:n syöttöä verkkoliitännästä huolimatta	230 V:n sulakeautomaatti on lauennut	Kytke 230 V:n sulakeautomaatti päälle
	Verkkoliitännässä ei ole jännitettä	Tarkasta verkkoliitântä

Vika	Syy	Korjaustoimi
Käynnistysakku tai asunto-osan akku ei lataudu 230 V:n käytössä	Käynnistysakun tai asunto-osan akun litteä Jumbo-sulake (50 A) viallinen	Vaihda käynnistysakun tai asunto-osan akun litteä Jumbo-sulake (50 A)
	Sähkö- ja elektroniikkayksikössä oleva latausmoduuli viallinen	Ota yhteyttä asiakaspalveluun
Ajoneuvo ei lataa asunto-osan akkua	Laturin liittimessä D+ oleva sulake viallinen	Vaihda sulake
	Sähkö- ja elektroniikkayksikössä oleva erotuskytkin viallinen	Ota yhteyttä asiakaspalveluun
Asunto-osan akku on ylikuormittunut ("keittää")	Akkutyypin valitsin on väärässä asennossa	Kytke akun valintakytkin toiseen asentoon
	Latausanturi tai rele on viallinen	Ota yhteyttä asiakaspalveluun
12 V:n syöttö ei toimi	12 V:n syöttö pois päältä	Kytke 12 V:n syöttö
	Sähkö- ja elektroniikkayksikön akkuvirran katkaisin pois päältä tai akun irrotus aktivoitu	Kytke akkuvirran katkaisin päälle tai poista akun irrotuspaneelin avulla
	Asunto-osan akku on purkautunut	Asunto-osan akun lataaminen
	Asunto-osan akun litteä Jumbo-sulake (50 A) viallinen	Vaihda asunto-osan akun litteä Jumbo-sulake (50 A)
	Sähkö- ja elektroniikkayksikössä oleva erotuskytkin viallinen	Ota yhteyttä asiakaspalveluun
12 V:n syöttö ei toimi 230 V:n käytössä	12 V:n syöttö pois päältä	Kytke 12 V:n syöttö
	Sähkö- ja elektroniikkayksikön akkuvirran katkaisin pois päältä tai akun irrotus aktivoitu	Kytke akkuvirran katkaisin päälle tai poista akun irrotuspaneelin avulla
	Sähkö- ja elektroniikkayksikössä oleva latausmoduuli viallinen	Ota yhteyttä asiakaspalveluun
	230 V:n sulakeautomaatti on lauennut	Ota yhteyttä asiakaspalveluun
	Asunto-osan akun litteä Jumbo-sulake (50 A) viallinen	Vaihda asunto-osan akun litteä Jumbo-sulake (50 A)
Käynnistysakku purkautuu 12 V:n käytössä	Sähkö- ja elektroniikkayksikössä oleva erotuskytkin viallinen	Ota yhteyttä asiakaspalveluun
	Sähkö- ja elektroniikkayksikön akkuvirran katkaisin pois päältä tai akun irrotus aktivoitu	Kytke akkuvirran katkaisin päälle tai poista akun irrotuspaneelin avulla

Vika	Syy	Korjaustoimi
Ei jännitettä asunto-osan akusta	Asunto-osan akku on purkautunut	Lataa asunto-osan akku välittömästi  ▷ Akku vioittuu, jos se pääsee purkautumaan aivan tyhjäksi. Lataa asunto-osan akku täyteen ennen ajoneuvon pitkää seisokkia ja aktivoi latauksen jälkeen akkuvirran katkaisu/käytöstä poisto Lataus purkautuu hiljaisten sähkölaitteiden takia, esim. kuuma-vesilämmityksen pakkasuoja-venttiilin takia (katso kappale 9)
Häiriönumero näkyy näyttössä, kun paneeli kytketään päälle	Sähköjärjestelmän eri häiriöt	Määritä häiriön aiheuttaja valmistajan käyttöohjeiden vika-koodiluettelon perusteella Ota yhteyttä asiakaspalveluun
Merkkivalo 12 V ei loista tai paneelissa ei ole näyttöä	12 V:n syöttö pois päältä	Kytke 12 V:n syöttö
	Sähkö- ja elektroniikkayksikön akkuvirran katkaisin pois päältä tai akun irrotus aktivoitu	Kytke akkuvirran katkaisin päälle tai poista akun irrotus paneelin avulla
	Käynnistysakku tai asunto-osan akku ei ole ladattu	Lataa käynnistysakku tai asunto-osan akku
	Sähkö- ja elektroniikkayksikössä oleva erotuskytkin viallinen	Ota yhteyttä asiakaspalveluun
	Asunto-osan akun litteä sulake (2 A) viallinen	Vaihda asunto-osan akun litteä sulake (2 A)

15.4 Kaasulaitteisto



- ▶ Kaasulaitteiston viat (kaasun haju, kaasun suuri kulutus) aiheuttavat räjähdysvaaran! Sulje kaasupullon pääsulkuventtiili välittömästi. Avaa ikkunat ja ovet ja tuuleta kunnolla.
- ▶ Kaasulaitteiston viassa: Älä polta, älä sytytä avointa tulta äläkä käytä sähköisiä kytkimiä (valovirrankytkimiä tms.). Tarkasta kaasua johtavien osien ja johdinten läpäisemättömyys vuotopaikanetsintäsuihkeella. Älä tarkasta avotulen avulla.
- ▶ Anna kaasulaitteiston vika valtuutetun korjaamon korjattavaksi.

Vika	Syy	Korjaustoimi
Ei kaasua	Tyhjä kaasupullo	Vaihda kaasupullo
	Kaasun sulkuventtiili on kiinni	Avaa kaasun sulkuventtiili
	Kaasupullon pääsulkuventtiili on kiinni	Avaa kaasupullon pääsulkuventtiili
	Ulkolämpötila liian matala (-42 °C probaanikaasulla, 0 °C butaanikaasulla)	Odoti, että ulkolämpötila kohoaa
	Kiinteästi asennettu laite viallinen	Ota yhteyttä asiakaspalveluun

15.5 Lämmitin/kuumavesiboileri

Jos tulee jokin vika, ota yhteys kyseisen laitteen valmistajan lähimpään huoltokorjaamoon. Laitteen papereiden mukana on osoiteluettelo. Vain ammattihenkilökunta saa korjata laitteen.

15.5.1 Lämmitin/kuumavesiboileri Alde



▷ Jos järjestelmässä ilmenee vikaa, näkyy syy näytöllä.

Vika	Syy	Korjaustoimi
Lämmitys ei syty kaasukäytössä	Kaasua ei ole	Avaa pääsulkuventtiili ja kaasun sulkuventtiili Asenna täysi kaasupullo
Lämmitin ei syty	Akkujännite liian matala	Lataa akku. Jos akkujännite nousee yli 11 V:n, lämmitys käynnistyy automaattisesti
Lämmitys ei syty 230 V:n sähkökäytössä	Ei 230 V:n syöttöä	Kytke 230 V:n sulakeautomaatti päälle 230 V:n syötön liittäminen
Lämmitys kytkeytyy pois	Ylikuumentuminen	Anna lämmityksen jäähtyä. Nollaa näyttö katkaisemalla 12 V:n virran syöttö lämmitykseen ja liittämällä sen uudelleen
Lämmitin on käynnissä, mutta konvektoreissa ei ole lämpöä	Kierrätyspumppu ei toimi	Kytke tilatermostaatti päälle Ota yhteyttä asiakaspalveluun
Lämmitin ja kierrätyspumppu ovat käynnissä, mutta konvektoreissa ei ole lämpöä	Ilmaa lämmitysjärjestelmässä	Ilmasta kuumavesilämmitin

15.6 Ilmastointilaite

15.6.1 Truma

Vika	Syy	Korjaustoimi
Ilmastointilaite ei käynnisty	Ei 230 V:n syöttöä	Liitä ajoneuvo paikalliseen virransyöttöön
	230 V:n sulakeautomaatti on lauennut	Kytke 230 V:n sulakeautomaatti päälle
Kaukosäädin ei toimi oikein	Kaukosäätimen paristot tyhjiä	Kaukosäätimen paristojen vaihto
Ilmastointilaitteisto ei reagoi kauko-ohjauskomentoihin	Este kaukosäätimen ja infirapunavastaanottimen välillä	Poista este
Ilmastointilaite ei jäähdytä	Lämpötila väärin säädetty	Säädä lämpötila
	Termostaatti viallinen	Ota yhteyttä asiakaspalveluun
	Sulatus (ulkolämpötila välillä 4 °C - 7 °C)	Odota, kunnes sulatus on päättynyt
Ilmastointilaite ei lämmitä	Ulkolämpötila alle 4 °C	Lämmityskäyttö ei mahdollista
	Lämpötila väärin säädetty	Säädä lämpötila
	Termostaatti viallinen	Ota yhteyttä asiakaspalveluun
	Suodatin likainen	Vaihda suodatin
	Ilmankulkureitit ulkopuolella likaiset/tukossa	Puhdista/vapauta ilmankulkureitit
	Sulatus (ulkolämpötila välillä 4 °C - 7 °C)	Odota, kunnes sulatus on päättynyt
Ajoneuvoon tulee vettä	Tiivistyneen veden poistoaукот tukossa	Puhdista ilmastointilaite
	Tiiviste viallinen	Ota yhteyttä asiakaspalveluun
	Viisto asento	Älä aja mäkiä, joiden kaltevuus on yli 8 %
Ei enää ilmanvaihtoa	Ilmansuodatin tukossa	Puhdista ilmansuodatin
	Puhallin viallinen	Ota yhteyttä asiakaspalveluun

15.6.2 Telair

Vika	Syy	Korjaustoimi
Ilmastointilaite ei käynnisty	Ei 230 V:n syöttöä	230 V:n syötön liittäminen
	230 V:n sulakeautomaatti on lauennut	Kytke 230 V:n sulakeautomaatti päälle
	Kaukosäätimen paristot tyhjiä	Vaihda paristot (2 x AAA)
Ilmastointilaite ei jäähdytä	Sisälämpötila alhaisempi kuin säädetty lämpötila	Sääda lämpötila uudelleen
Ilmastointilaite ei lämmitä	Sisälämpötila korkeampi kuin säädetty lämpötila	Sääda lämpötila uudelleen
Tuuletusteho riittämätön	Tuuletusluukut kiinni	Avaa ainakin yksi tuuletusluukku
	Suodatin likainen	Puhdista suodatin
Ajoneuvoon tulee vettä	Tiivistyneen veden poistaukot tukossa	Puhdista ilmastointilaite

15.7 Liesi

15.7.1 Kaasukeitin/kaasu-uuni

Vika	Syy	Korjaustoimi
Liekinvarmistimet eivät toimi (liekkiä ei ole, kun päästetään irti säätimistä)	Liian lyhyt kuumenemisaika	Pidä säädintä painettuna sytytyksen jälkeen noin 15–20 sekunnin ajan
	Sytytysvarmistin viallinen	Ota yhteyttä asiakaspalveluun
Liekki sammuu, kun se säädetään pienemmäksi	Liekinvarmistimen anturi ei ole oikeassa kohdassa	Aseta liekinvarmistimen anturi oikein (älä taivuta). Anturin kärjen tulee ulottua noin 5 mm polttimen yli. Anturin kaula ei saisi olla 3 mm kauempana polttimen kehästä; ota tarvittaessa yhteys asiakaspalveluun

15.7.2 Liesituuletin

Vika	Syy	Korjaustoimi
Liesituuletin ei toimi	230 V:n sulakeautomaatti pois päältä	Kytke 230 V:n sulakeautomaatti päälle
	Sulake (15 A) sähkö- ja elektroniikkayksikössä viallinen	Vaihda sulake (15 A)
	Liesituuletin rikki	Ota yhteyttä asiakaspalveluun

15.7.3 Mikroaaltouuni



► Vain ammattihenkilökunta saa korjata mikroaaltouunin. Epäasianmukaiset korjaustoimenpiteet voivat aiheuttaa käyttäjälle merkittäviä vaaroja.

Vika	Syy	Korjaustoimi
Mikroaaltouuni ei kytkeydy päälle	Viallinen sulake	Vaihda sulake
	Mikroaaltouunin ovi ei ole kunnolla kiinni	Poista vieraat esineet, jotka jumittavat mikroaaltouunin oven, ja sulje ovi kunnolla

15.8 Jääkaappi

15.8.1 Yleistä

Jos tulee jokin vika, ota yhteys kyseisen laitteen valmistajan lähimpään huoltokorjaamoon. Laitteen papereiden mukana on osoiteluettelo. Vain ammattihenkilökunta saa korjata laitteen.



► Lisätietoja löydät valmistajan erillisestä käyttöohjeesta.

Vika	Syy	Korjaustoimi
Jääkaappi ei jäähdytä riittävästi	Aggregaatin tuuletus ei riitä	Tarkista, onko tuuletusritilä peitetty; poista kannet tarvittaessa
		Ota tuuletusritilä pois ja puhdista sen takana oleva tila (esim. lehdistä)
	Termostaatti säädetty liian pienelle	Sääda termostaatin arvoa suuremmaksi
	Jälkihaidutin vahvassa jäässä	Tarkista, että jääkaapin ovi sulkeutuu oikein
	Liikaa lämpimiä elintarvikkeita laitettu jääkaappiin lyhyessä ajassa	Jäähdytä lämpimät elintarvikkeet ennen jääkaappiin laittamista
	Laite ei ole vielä ollut kauaa toiminnassa	Tarkista n. 4–5 tunnin kuluessa uudelleen, että jääkaappi kylmenee
	Ympäristölämpötila liian korkea	Ota tuuletusritilä tilapäisesti pois
Jääkaappi ei kylmene kaasukäytössä	Kaasua ei ole	Asenna täysi kaasupullo
		Avaa pääsulkuventtiili ja kaasun sulkuventtiili
	Ilmaa kaasujohdossa	Kytke laite pois päältä ja käynnistä se uudelleen (toista tarvittaessa menettely 3–4 kertaa)

Vika	Syy	Korjaustoimi
Jääkaappi ei kylmene 12 V:n käytössä	Viallinen sulake	Vaihda sulake
	Akku on purkautunut	Tarkista akku ja lataa
	Virta kytketty pois	Kytke virta päälle
	Lämmityselementti viallinen	Ota yhteyttä asiakaspalveluun
Jääkaappi ei kylmene 230 V:n käytössä	Viallinen sulake	Vaihda sulake
	Ei 230 V:n syöttöä	230 V:n syötön liittäminen
	Lämmityselementti viallinen	Ota yhteyttä asiakaspalveluun
Jääkaappi kytkeytyy verkkoliitännästä huolimatta kaasutilaan	Liian pieni verkkojännite	Tarkista verkkojännite (jääkaappi kytkeytyy verkkojännitteen ollessa oikea automaattisesti takaisin 230 V:n käyttöön)

15.8.2 Dometic MEV/AES

Luvussa 15.8.1 mainittujen häiriöiden lisäksi saattaa jääkaapissa Dometic näkyä häiriöitä merkkivaloin.



- ▷ Häiriön aikana vilkkuu valaistu Häiriö-painike. Sen lisäksi vilkkuu joko valaistu painike Käyttötapa tai jäähdystystason näyttö. Lisäksi kuuluu akustinen varoitusääni.

Vika	Syy	Korjaustoimi
LED "☞" vilkkuu	Ei 230 V:n syöttöä	230 V:n syötön liittäminen
	230 V:n sulakeautomaatti on lauennut	Kytke 230 V:n sulakeautomaatti päälle
	Liian alhainen 230 V:n käyttöjännite	Anna ammattikorjaamon tarkastaa 230 V:n syöttö
LED "☛" vilkkuu	Sähkö- ja elektroniikkayksikössä oleva sulake viallinen	Vaihda sähkö- ja elektroniikkayksikössä oleva sulake
	Sähkö- ja elektroniikkayksikössä oleva erotuskytkin viallinen	Ota yhteyttä asiakaspalveluun
	Liian alhainen 12 V:n käyttöjännite	Anna ammattikorjaamon tarkastaa 12 V:n syöttö
	Ei signaalia D+	Ota yhteyttä asiakaspalveluun
LED "🔥" vilkkuu ¹⁾	Kaasua ei ole	Avaa pääsulkuventtiili ja kaasun sulkuventtiili Asenna täysi kaasupullo
	Hämähäkinverkkoja tai polttojäämiä polttokammiossa	Irrota ajoneuvon ulkopuolelta tuuletusritilät ja puhdistu polttokammio

Vika	Syy	Korjaustoimi
Jäähdytystason näytön LEDit vilkkuvat	Lämpötila-anturi rikki	Ota yhteyttä asiakaspalveluun
LED "❄️" ja jäähdytystason LEDit vilkkuvat	230 V:n lämpöelementti rikki	Ota yhteyttä asiakaspalveluun
LED "🔌" ja jäähdytystason LEDit vilkkuvat	12 V:n lämpöelementti rikki	Ota yhteyttä asiakaspalveluun
LED "🔥" ja jäähdytystason LEDit vilkkuvat	Poltin tai aggregaatti viallinen	Ota yhteyttä asiakaspalveluun

1) Paina häiriön korjaamisen jälkeen valaistua painiketta "häiriö"/"nollaus".

15.9 Vesijärjestelmä

Vika	Syy	Korjaustoimi
Ajoneuvoon on vuotanut vettä	Vuotava kohta	Etsi vuotava kohta, kiinnitä vesijohdot uudelleen
Ei vettä	Vesisäiliö tyhjä	Täytä juomavedellä
	Vedenpoistohana ei ole kiinni	Sulje vedenpoistohana
	12 V:n syöttö pois päältä	Kytke 12 V:n syöttö
	Vesipumpun sulake viallinen	Vaihda sähkö- ja elektroniikkayksikössä oleva sulake
	Vesipumppu viallinen	Vaihda (vaihdeta) vesipumppu
	Vesijohdin taittunut	Aseta vesijohdin suoraan tai vaihda se
	Sähkö- ja elektroniikkayksikkö on viallinen	Ota yhteyttä asiakaspalveluun
	Vesipumppu on kytketty paneelista pois päältä	Kytke vesipumppu päälle
WC:ssä ei ole huuhteluvettä	Vesisäiliö tyhjä	Täytä juomavedellä
	WC:n sulake viallinen	Vaihda sulake
Jätevesi- ja vesinäyttö näyttää väärän arvon	Jätevesisäiliön tai vesisäiliön mittaussanturi likainen	Puhdista jätevesisäiliö/vesisäiliö
	Mittaussanturi viallinen	Vaihda mittaussanturi
Jätevesisäiliötä ei voi tyhjentää	Vedenpoistohana tukkeutunut	Avaa jätevesisäiliön puhdistuskansi ja anna jäteveden valua ulos. Huuhtele jätevesisäiliö hyvin
Yksikäsivipusekoittimen ulostulo tukossa	Perlator kalkkeutunut	Poista Perlatorin kalkki tai vaihda Perlator
Suihkupään vesisuuttimet tukossa	Vesisuuttimet kalkkeutuneet	Poista suihkupäästä kalkki tai hankaa suutinnystyrröitä
Vesi valuu hitaasti tai ei lainkaan pois suihkualtaasta	Ajoneuvo ei seiso vaakasuorassa	Aseta ajoneuvo vaakasuoraan

Vika	Syy	Korjaustoimi
Samea vesi	Täytetty likaisella vedellä	Puhdista vesisäiliö mekaanisesti ja kemiallisesti, lopuksi desinfioi ja huuhtelee runsaalla juomavedellä
	Jäänteitä vesisäiliössä tai vesilaitteistossa	Puhdista vesilaitteisto mekaanisesti ja kemiallisesti, lopuksi desinfioi ja huuhtelee runsaalla juomavedellä
Veden maku- tai hajumuutokset	Täytetty likaisella vedellä	Puhdista vesilaitteisto mekaanisesti ja kemiallisesti, lopuksi desinfioi ja huuhtelee runsaalla juomavedellä
	Vesisäiliöön on vahingossa täytetty polttoainetta	Puhdista vesilaitteisto mekaanisesti ja kemiallisesti, lopuksi desinfioi ja huuhtelee runsaalla juomavedellä. Jos ei onnistu: Mene korjaamolle
	Mikrobiologisia kerrostumia vesilaitteistossa	Puhdista vesilaitteisto mekaanisesti ja kemiallisesti, lopuksi desinfioi ja huuhtelee runsaalla juomavedellä
Kerrostumia vesisäiliössä ja/tai vettäjohtavissa rakennosissa	Vesi on seisonut liian kauan vesisäiliössä ja vettäjohtavissa rakennosissa	Puhdista vesilaitteisto mekaanisesti ja kemiallisesti, lopuksi desinfioi ja huuhtelee runsaalla juomavedellä

15.10

Asunto-osa

Vika	Syy	Korjaustoimi
Luukkujen/ovien saranat liikkuvat jäykästi	Luukkujen/ovien saranoita ei ole voideltu/voideltu liian vähän	Voitele luukkujen/ovien saranat hapottomalla ja hartsittomalla rasvalla
WC-tilojen saranat/nivelet jäykkiä/narisevat	Saranoita/niveleitä ei ole voideltu/voideltu liian vähän	Voitele saranat/nivelet liuotinaineettomalla ja hapottomalla öljyllä  ▷ Spraypulloissa on usein liuotinaineita
Kaapin saranat jäykkiä/narisevat	Kaapin saranoita ei voideltu/voideltu liian vähän	Voitele kaapin saranat hapottomalla ja hartsittomalla, synteettisellä öljyllä
Kammella nostettava kattoluukku jäykkäliikkeinen	Kierteitettyä karaa ei ole voideltu	Rasvaa kierteitetty kara
	Kierteitetty kara rikki	Anna asentaa uusi kierteitetty kara



▷ Varaosia saat valtuutetuilta myyjiltä ja huoltoliikkeistä.

16.1 Erikoisvarustuksen painot



- ▶ Tarvikkeet ja osat, joita emme ole hyväksyneet, voivat johtaa ajoneuvon vaurioihin ja liikenneturvallisuuden heikkenemiseen. Silloinkaan, kun näille osille on olemassa asiantuntijan lausunto, yleinen käyttöluupa tai tyyppihyväksyntä, tuotteen sopivuudesta ei ole varmuutta.
- ▶ Kaikki ajoneuvon jälkikäteen tehtävät muutokset voivat heikentää ajo- ja liikenneturvallisuutta.
- ▶ Kun tuotteet, joita emme ole hyväksyneet, aiheuttavat vaurioita, ei niistä oteta vastuuta. Tämä koskee myös ajoneuvon ei-sallittuja muutoksia.

Taulukossa luetellaan valmistajan tarjoamien erikoisvarusteiden painotiedot. Mikäli näitä kuljetetaan ajoneuvossa eivätkä ne kuulu vakiovarusteisiin, ne on otettava huomioon kuormaa laskettaessa.

Kaikki painot ovat "noin"-painoja.

Huomioi teknisesti suurin sallittu kokonaismassa.

Taulukossa näkyy ote luettelosta, jossa on mahdolliset erikoisvarusteet sekä niiden lisäpainot.

Tuotekuvaus	Lisäpaino (kg)
Alkovin ikkuna, vasemmalla	5
Perävaunun vetokoukku	50
Ulkosuihku	3
Automaattivaihteisto	17
Omnivent-kattoluukku	3
Koristetyynyt (4 kappaletta)	2
Dieseltankki 120 l	28
Kaasun ulosotto	1
Polkupyöräteline 2 polkupyörälle	9
Polkupyöräteline 2 polkupyörälle, laskettava	18
Polkupyöräteline 3 polkupyörälle	11
Polkupyöräteline 3 polkupyörälle, laskettava	19
Taitekaihdin, ohjaamo, taitettavat suojukset	7
Lattialämmitys	8
Kaasuvaroituslaitteisto	1
Litteän kuvaruudun pidike (ylimääräinen)	4
Ilmastointilaite (Truma)	33
Ilmastointilaite (Telair)	26
Ilmastointilaitteen valmistelu	20
Polttoainesäiliö 120 l	28
Ilmajousitus Air Premium II	79
Ilmajousitus Air Premium X4	113

Tuotekuvaus	Lisäpaino (kg)
Markiisi 600 cm	56
Minikassakaappi	5
Multimediajärjestelmä	3
Satelliittilaitteisto ja litteä kuvaruutu	13–17
Aurinkoenergijärjestelmä 1 x 100 W	12
Vesisäiliö, lisäksi 130 l	14
Talvieristepeitte, ulko-	7

Moottoriversiot Ajovalmiin ajoneuvon paino viittaa perusajoneuvoon. Jos on asennettu tehokkaampi moottori, ajovalmiin ajoneuvon paino kasvaa.

Moottoriversiot	Lisäpaino (kg)
2,3 Mjet Maxi	40

Varustelupaketit Varustelupaketit riippuvat mallista. Määritä lisäpaino laskemalla yhteen yksittäisten erikoisvarustusten lisäpainot pakettia kohti.

17.1 Pohjapiirroksat

Selitykset

- (1) 230 V:n sulake
- (2) Sähkö- ja elektroniikkayksikkö ja 12 V:n sulakkeet
- (3) Asunto-osan akku ja pääsulake
- (4) Vesipumppu asennettuna tankin alueelle
- (5) Vedenpoistohana jätevesisäiliö
- (8) Vedenpoistohana vesi – keltainen
- (9) Vesisäiliö
- (11) Alde-kuumavesilämmitin
- (12) Alde-kuumavesilämmittimen tasaussäiliö
- (13) Alde-lisälämmönvaihtaja
- * Käynti huoltoluukun kautta

Ilman takuuta tietojen paikkansapitävyydestä

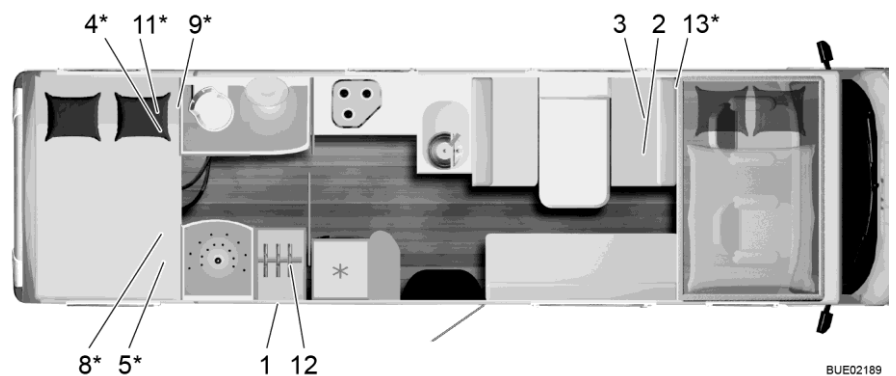

Kuva 204 Pohjapiirros A 747-2 G

17.2 Pituusmittataulukko/nukkumapaikat

Tyyppi	Asunto-osan leveys ulkona	Kokonaispituus ilman tikkaita	Akseliväli	Kokonaiskorkeus ilman antennia	Nukkumapaikat
A 747-2 G	2300	8860	4656/800	3250	7

Katsaus kappaleeseen

Tästä kappaleesta löydät hyödyllisiä vinkkejä, jotka koskevat matkustamista.

Kappaleen lopussa on tarkastuslista, josta löydät tärkeimmät varusteet matkalle.

18.1 Liikennemääräykset ulkomailla



- ▷ Ajoneuvon kuljettaja on velvollinen hankkimaan ennen ulkomaanmatkoja tiedot matkakohdemaissa voimassa olevista liikennemääräyksistä. Autoliijoiden kerhot ja yhdistykset tai maiden edustukset antavat lisätietoja.
- ▷ Muutamissa Euroopan maissa täytyy käyttää varoitusliiviä, jos ajoneuvosta poistutaan taajamien ulkopuolella vian tai onnettomuuden vuoksi.
- ▷ Monissa maissa on voimassa tietyt ja osittain toisistaan poikkeavat määräykset ja säädökset (esim. erilaiset takatelineen varoituskyltit, velvoite kuljettaa alkoholitestauslaitetta mukana, varalamput, varoitusliivit, varakanisterin sallitut koot). Ajoneuvon kuljettajan on tutustuttava näihin säädöksiin ennen matkaa.
- ▷ Ajankohtaiset tiedot löytyvät yleensä kunkin maan autoilyyhdistysten verkkosivuilta.

Tiedot liikennemääräyksistä ovat erittäin tärkeitä, koska jokaisessa onnettomuustapauksessa pätee kyseisen maan laki. Ota seuraavat kohdat huomioon oman turvallisuutesi vuoksi aina, kun matkustat ulkomailla:

- Pidä vakuutustodistus mukana.
- Ilmoita onnettomuuksista aina poliisille.
- Älä allekirjoita mitään asiakirjoja, joita et ole lukenut ja ymmärtänyt kokonaan.

18.2 Apua Euroopan teillä



- ▷ Selvitä ennen matkaa paikalliset pelastuspuhelinnumerot ja poliisin puhelinnumero. Useissa maissa yleinen hätänumero on 112 (ilman suuntanumeroita).
- ▷ Laadi mahdollisuuksien mukaan luettelo vierailtavien maiden tärkeistä puhelinnumeroista, ja säilytä luetteloa ajoneuvossa matkan ajan.

Autoliitot kotimassa tai ulkomailla auttavat sinua mielellään.

18.3 Kaasuhuolto Euroopan valtioissa



- ▷ Euroopassa kaasupulloja varten on olemassa erilaisia liitäntäjärjestelmiä. Omien kaasupullojen täyttäminen tai vaihtaminen ei ole ulkomailla aina mahdollista. Hanki ennen matkalle lähtemistä tietoa kohdemaassa käytössä olevista liitäntäjärjestelmistä esim. omalta autokerholtasi tai alan lehdistä.

Yleisiä vinkkejä

Ota aina huomioon seuraavat ohjeet:

- Lähde lomalle vain täysien kaasupullojen kanssa.
- Käytä kaasupullojen suurin mahdollinen kapasiteetti.
- Ota mukaan sovitusarjoja (retkeilykaupoissa) kaasupullojen täyttämiseksi ulkomailla sekä paineenalennusventtiilin liittämiseksi ulkomaisiin kaasupulloihin.
- Huolehdi kylmänä vuodenaikana pullojen täyttämisestä propaanikaasulla (butaani ei kaasuunnu enää alle 0 °C:ssa).
- Käytä Campingazin sinisiä pulloja (myynnissä ympäri maailman). Käytä vain varmuusventtiilillä varustettuja kaasupulloja.
- Jos käytät ulkomailla vieraita pulloja, tarkasta, mahtuvatko kaasupullot kaasupullokoteloon. Ulkomaiset kaasupullot eivät ole aina samankokoisia kuin omat kaasupullot.
- Yleiskatsaus Euroopassa toimivista kaasutoimittajista on osoitteessa www.mylpg.eu.

18.4 Tietullimääräykset Euroopan valtioissa

Monissa Euroopan maissa on voimassa tietullivelvollisuus. Tietullimääräykset ja tullin perimistapa ovat hyvin erilaisia. Tietämättömyys ei kuitenkaan suoja rangaistukselta, ja rangaistukset voivat olla varsin kovia.

Kuten myös liikennemääräysten suhteen, ajoneuvon kuljettaja on velvollinen hankkimaan ennen matkalle lähtemistä myös tiedot tietullimuodollisuuksista. Esimerkiksi Itävallassa yli 3,5 t kokonaispainoisille moottoriajoneuvoille pelkkä vinjetti ei enää riitä. Täytyy hankkia ns. "Go-Box" ja ladata se.

Tietoja on saatavissa kaikilta autoliitoilta tai internetistä.



- ▷ Jos tuulilasissa on aurinkosuoja, voi se haitata automaattisen tietolaitteen (esim. Go-Boxin) toimintaa. Ota tämä huomioon ostaessasi laitetta (vaihtoehtona esim. Split-Go-Box).

18.5 Vinkkejä turvalliseen yöpymiseen matkoilla

Varovainen käyttäytyminen on paras turvatoimi matkailuautossa yöpymistä silmällä pitäen.

Varkausriski pienenee minimiin, kun noudatat seuraavia perussääntöjä:

- Älä yövy sesongin aikana moottoriteiden levähdyspaikoilla tai parkkipaikoilla, jotka ovat tyyppillisten lomareittien varressa.
- Useat ajoneuvot samassa paikassa eivät välttämättä anna turvaa varkautta vastaan. Anna oman tunteen ratkaista sijoituspaikka.
- Aja leirintäalueelle vaikka vain yhtä yöpymistä varten.
- Seisonnassa ota huomioon vapaa poistumismahdollisuus. Matka kuljettajan istuimelle tulisi olla vapaa. Käynnistysavain tulisi olla käden ulottuvilla.
- Ota mukaan vain ne arvotavarat, jotka ovat matkalla ehdottoman välttämättömiä. Sijoita arvotavarat mahdollisuuksien mukaan pieneen kassakaappiin äläkä jätä niitä ikkunoiden tai ovien välittömään läheisyyteen.
- Lukitse ajoneuvo aina.

18.6 Vinkkejä talviretkelijöille

Seuraavat vinkit auttavat tekemään talviretkelystä mukavan kokemuksen.

- Varaa paikka ajoissa. Hyvät talvileirintäalueet on usein varattu jo aikaisin.
- Älä lähde liikkeelle ilman talvirenkaita.
- Ota lumiketjut mukaan.
- Valitse paikka huolellisesti. Huomaa alusta. Jää ja lumi voivat mahdollisesti sulaa.
- Kun ajoneuvo on asetettu paikalleen, vapauta seisontajarru kiinni jääty-misen estämiseksi.
- Lumivallit eivät saa koskaan peittää pakkotuuletusaukkoja.
- Pidä pakkotuuletusaukot vapaana lumesta ja jäästä.
- Huolehdi hyvästä ilmanvaihdosta. Hyvä ilmanvaihto ehkäisee kosteutta ja asunto-osaa on helpompi lämmittää.
- Peitä ohjaamon yksinkertaisesta lasista olevat ikkunat eristysmatoilla kylmäsiltojen syntyminen estämiseksi.
- Huomaa luvun "kaasuhuolto Euroopan valtioissa" ohjeet.
- Käytä kaasulaitteistossa kaksipullojärjestelmää, jossa on vaihtoautomaatiikka, jotta kaasu ei lopu keskellä yötä.
- Käytä kaasulaitteistoa vain propaanikaasulla.
- Älä käytä lämmittimen takana olevaa tilaa säilytystilana.
- Älä käytä ajoneuvon sisällä koskaan katalyyttilämmittimiä tai infrapuna-kaasusäteilijöitä, koska ne kuluttavat sisätiloista hapen.
- Aseta 230 V:n liitäntäjohto siten, että se ei voi jäätyä kiinni tai vaurioitua (esim. lunta ajettaessa).
- Jos lunta sataa paljon, puhdista ajoneuvon katto säännöllisesti lumesta. Pari senttiä pulverilunta toimii eristyksenä, mutta märkä lumi muuttuu nopeasti tonnien painoiseksi kuormaksi.
- Puhdista katto ennen paluuta kokonaan lumesta, jotta "lumituisku" ei haittaa takana tulevia ajoneuvoja.

18.7 Matkamuistilistat

Seuraavat muistilistat auttavat muistamaan, että tärkeitä tavaroita ei unohdu kotiin siinäkin tapauksessa, että kaikkea listassa lueteltua ei tarvita.



- ▷ Tarkasta matka-asiakirjat (paperit ja tiedot) kuten myös ajoneuvon tekninen kunto hyvissä ajoin ennen matkaa. Kun hoidat suunnitelmat ja asiapapereiden tarkastaminen hyvissä ajoin, pääset nopeammin nauttimaan lomastasi.

	✓	Tavara	✓	Tavara	✓	Tavara
Keittiöalue		Puhdistusriepu		Tiskiaine		Salaattiottimet
		Aterimet		Astiapyyhkeet		Leikkuulauta
		Paistiteline		Juomalasit		Tiskiharja
		Purkinavaaja		Grillivälineet		Tiskirievut
		Jääpalakulho		Korkkiruuvi		Tulitikut
		Sytytin		Talouspaperi		Termoskannu
		Korkinavaaja		Roskapussit		Kattilat
		Säilytysrasiat tuoretavaralle		Pannut		
		Astiat		Sekoituslusikat		
Kylpyhuone/WC		Käsipyhkeet		Puhdistusaine		WC-paperi
		Hygieniatuotteet		WC-harja		Hammasmukit
Asunto-osa		Roskaämpäri		Korttipeli		Reppu
		Maantiekartta/auto-atlas		Lakaisuharja		Makuupussit
		Kylpypyyhkeet		Rikkalapio		Kirjoitustarvikkeet
		Kylpytossut		Kynttilät		Kengät
		Paristot		Vaateripustimet		Kengänhoitotarvikkeet
		Päällilakanat		Vaateharja		Urheiluvarusteet
		Likapyykkisäkki		Tyyny		Pölynimuri
		Kirjat		Kartta		Taskulamppu
		Retkeilyopas/pysäköintipaikkaluettelo		Lääkkeet		Taskuveitsi
		Kiikari		Matkapuhelin		Pöytäliina
		Sammutin		Ompeluvälineet		Juomapullo
		Kaasupullo		Sadevaatteet		Pyykkipojat
		Hyönteislamppu		Matka-apteekki		Pyykkinaru
		Hyönteiskarkote		Matkaopas		

Ajoneuvo/työkalut

✓	Tavara	✓	Tavara	✓	Tavara
	Jätevesikanisteri		Kaasuletku		Lumiketjut (talvella)
	Sovitinpistorasia		Kudosnauha		Ruuvimeisseli
	CEE-sovitin		Kaatokannu juomavedelle		Sähkökynä
	Rautalanka		Kaapelikela		Pyörien alle asetettavat kiilat
	Varapyörä		Liimaa		Ensiapulaatikko
	Varalamput		Yhdistelmäpihdit		Autonnostin
	Varasulakkeet		Kompressori		Varoituskolmio
	Vasara		Silmukat		Varoitustaulu
	Jakoavain		Letkusovitin		Varoitusliivi(t)
	Kaasuntäyttösovitin		Letkukiristimet		Varoitusvilkkuvalo

Ulkoalue

	Kirstyshihna		Camping-pöytä		Lukko
	Puhalluspalje		"Mustekalat"		Naru
	Camping-tuolit		Grilli		Telttavaar-nat/kirstyshihnat

Asiapaperit

	Osoitelista		Rekisteriotteen tekninen osa		Passi
	Varausvahvistus(-kset)		Ajokortti		Vakuutuspaperit
	Allergiapassi		Rokotuskortti		Turvallisuusasiakirjat
	Käyttöohjekirjat		Luottokortti		Vignetti- ja tiemaksukortit (maakohtaiset)
	Lääkkeiden pakkauselosteet		Henkilötodistus		Viisumi

K.	Rakenneos	Tehtävä	Väli
1	Lisätuet	Voiteleminen	Vuosittain
2	Renkaat ja vanteet	Ilmanpaineen tarkastus (katso luku 14.7). Silmämääräinen tarkastus vaurioiden varalta	Vuosittain
3	Valaistus ulkona	Toimintatarkastus	Vuosittain
4	Nivelet, saranat	Voiteleminen	Vuosittain
5	Jääkaappi, lämmitin, kuumavesiboi- leri, keitin, valaistus, luukkujen ja ovien lukot, WC, turvavyöt	Toimintatarkastus	Vuosittain
6	Ikkunat, kattoluukut	Toimintatarkastus, ti- viystarkastus	Vuosittain
7	Tyynyt, verhot, rullaverhot	Katsetarkastus	Vuosittain
8	Tiivistyslistat, -reunat, -kumit	Tarkastus vaurioiden varalta	Vuosittain
9	Vesijärjestelmä	Tiiviystarkastus	Vuosittain
10	Lämminilmalaitteisto	Toimintatarkastus, mahd. siipipyörän puh- distus	Vuosittain
11	Helmojen kiinnitys	Katsetarkastus	Vuosittain
12	Sähkölaitteisto	Toimintatarkastus	Vuosittain
13	Kaasulaitteisto	Virallinen kaasutar- kastus	Joka 2. vuosi
14	Alustan ja asunto-osan kiinnitykset	Tarkastus	Joka 2. vuosi

Luovutus _____ kohdat 1-12	
Bürstner-kauppiaan leima	
Päivämäärä	Allekirjoitus

1. Vuosi _____ kohdat 1-12	
Bürstner-kauppiaan leima	
Päivämäärä	Allekirjoitus

2. Vuosi _____ kohdat 1-14	
Bürstner-kauppiaan leima	
Päivämäärä	Allekirjoitus

3. Vuosi _____ kohdat 1-12	
Bürstner-kauppiaan leima	
Päivämäärä	Allekirjoitus

4. Vuosi _____ kohdat 1-14	
Bürstner-kauppiaan leima	
Päivämäärä	Allekirjoitus

5. Vuosi _____ kohdat 1-12	
Bürstner-kauppiaan leima	
Päivämäärä	Allekirjoitus

6. Vuosi _____ kohdat 1-14	
Bürstner-kauppiaan leima	
Päivämäärä	Allekirjoitus

7. Vuosi _____ kohdat 1-12	
Bürstner-kauppiaan leima	
Päivämäärä	Allekirjoitus

8. Vuosi _____ kohdat 1-14	
Bürstner-kauppiaan leima	
Päivämäärä	Allekirjoitus

12 V-ajoneuvoverkko.....	109	Astinlauta.....	53
12 V-pääkytkin	118	Hoito.....	176
12 V-sulakkeet	125	Merkkivalo.....	32, 33
Asunto-osan akun luona.....	126	Sähköinen.....	32
Jätevesijohtimien lämmitys	128	Sisään ajaminen	33
Käynnistysakun luona.....	125	Ulos ajaminen	32
Relelaatikon AD01 luona.....	126	Vian etsiminen.....	208
Thetford-WC.....	128	Asunto-osan akku	110
12 V-syöttö		Akkuhälytys.....	120
Päälle kytkeminen.....	118	Asennuspaikka.....	221
Vian etsiminen	209	Huoltotyöt.....	188
230 V-ajoneuvoverkko	123	Jännite, näytöt	118
230 V-liitäntä	55, 123	Ohjeita	110
Ulkoluukku.....	67	Sulakkeet	126
Vian etsiminen	208	Vian etsiminen.....	209, 210
230 V-merkkivalo	117	Aurinkoenergiajärjestelmä.....	122
230 V-sulake	128	Aurinkokennon varaussäädin	122
Asennuspaikka	221	Automaattinen energianvalintajärjestelmä (AES)	156
230 V-sulakerasia.....	128	Avain	19
230 V-syöttö katso 230 V-liitäntä.....	123	Avattava ikkuna	
		Avaaminen.....	77
		Hyttysverkkorullakaihdin.....	79, 80
		Jatkuva tuuletus	78
		Pimennysrullakaihdin	79
		Sulkeminen.....	77
		Taitekaihdin.....	80
		B	
		Butaanikaasu.....	17, 98
		C	
		Camping-kaasupullot, käyttäminen	18, 99
		E	
		Ennen ajoa	19
		Erikoisvarusteet	
		Kuvaus	7
		Merkintä.....	7
		Painot.....	219
		Turvaohjeet	14
		Erikoisvarustuksen painot.....	219
		F	
		FI-kytkin katso vikavirtasuojakatkaisin	128
		H	
		Halogeenikattovalaisin.....	194
		Hätävapautus.....	65

Asiahakemisto

Hävittäminen			
Jätevesi	8		
Talousjäte	8		
WC-jäte	8		
Hehkulamput, vaihtaminen			
Halogeenikattovalaisin	194		
Hehkulamputtyypit, ulkona	193		
Sisävalaistus	193		
Ulkovalaistus	191		
Uppohalogeenivalaisin	194		
Uppovalaisin	195		
Vaatekaapin valaistus	195		
Valaistus sivu	192		
Valaistus takaosa	192		
Heki-kattoluukku	83		
Avaaminen	83		
Hyönteissuoja	84		
Sulkeminen	83		
Taitekaihdin	84		
Tuuletusasento	84		
Hella katso kaasukeitin tai kaasu-uuni	150		
Henkilökohtaiset varusteet	22		
Henkilösuojakytkin (FI)	128		
Hoito	175		
Astinlauta	176		
Hyönteissuoja	178		
Hyttysverkkorullakaihdin	178		
Ikkunat	176		
Ilmajousitus	177		
Ilmastointilaite (Telair)	181		
Ilmastointilaite (Truma)	181		
Jätevesisäiliö	180		
Kaasukeitin	178		
Kaihtimet	177		
Kalusteiden pinnat	177		
Käytöstä poistossa talven ajaksi	184		
Kokolattiamatto	177		
Kuumavesilämmitin	188		
Liesituuletin	181		
Muoviosat sisällä	177		
Nahkapäälliset	177		
Painepesuri, peseminen	175		
Pehmusteaineet	177		
Peseminen	175		
Pimennysrullakaihdin	178		
PVC-lattiapäällyste	178		
Raaputuksen kestävä pinta	178		
Sisätilojen hoito	177		
Taitekaihdin	178		
Talvella	182		
Tiskipöytä	178		
Turvavyö	178		
Ulkoinen hoito	175		
Valaisimet	177		
Väliaikaisessa käytöstä poistossa	183		
Verhot	177		
Vesijohdot	179		
Vesilaitteisto	179		
Vesisäiliö	179		
Huoltotyöt	188		
AL-KO taka-akseli	196		
Asunto-osan akku	188		
Ilmastointilaite (Telair)	181		
Ilmastointilaite (Truma)	181		
Kuumavesilämmitin	188		
Liesituuletin	188		
Ovet	188		
Huonekalujen luukut	68		
Avaaminen	68, 69		
Sulkeminen	68, 69		
Huonekalujen luukut, vianetsintä	217		
Hyönteissuoja, Heki-kattoluukku			
Avaaminen	84		
Sulkeminen	84		
Hyönteissuoja, kammella nostettava kattoluukku			
Avaaminen	85		
Sulkeminen	85		
Hyönteissuoja, kattoluukku puhaltimella			
Avaaminen	86		
Sulkeminen	86		
Hyönteissuoja, kattoluukku Skyroof			
Avaaminen	89		
Sulkeminen	89		
Hyönteissuoja, puhdistus	178		
Hyönteissuojaovi			
Avaaminen	64		
Sulkeminen	64		
Hyttysverkkorullakaihdin, ikkuna			
Avaaminen	79, 80		
Sulkeminen	79, 80		
Hyttysverkkorullakaihdin, puhdistus	178		
I			
Ikkuna, sisäänkäyntiovi			
Taitekaihdin, avaaminen	63		
Taitekaihdin, sulkeminen	63		
Ikkunat	76		
Hyttysverkkorullakaihdin	79, 80		
Kaihdin	81		
Pimennysrullakaihdin	79		
Taitekaihdin	80, 81		
Ikkunoiden pesu	176		
Ilmajousitus	40		
Etu- ja taka-akselin ilmajousitus	42		
Hoito	177		
Kaukosäädin	40, 42		
Toiminnot	40, 43		
Turvaohjeet	39		
Vian etsiminen	207		

Ilmastointilaitte (Telair)		Tyhjentäminen	169
Hoito	181	Vian etsiminen.....	216
Käyttötavat.....	149	Johdinsuojakytkin.....	128
Päälle kytkeminen.....	150	Juomavesisäiliön täyttöaukko	163
Pois kytkeminen.....	150	Avaaminen.....	163
Suodatin, puhdistus	181	Sulkeminen.....	163
Tuuletusritilä, puhdistus.....	181		
Vian etsiminen	213	K	
Ilmastointilaitte (Truma)	145	Kaapelikela.....	123
Ajastin	148	Kaasugrilli.....	150
Automaattikäyttö	146	Päälle kytkeminen	152
Hoito	181	Pois kytkeminen.....	152
Ilmanvaihto	146	Kaasuhoolto Euroopan valtioissa	224
Jäähdytys	147	Kaasukeitin	
Kaukosäädin	146	Päälle kytkeminen	151
Käyttötavat.....	145	Pois kytkeminen.....	151
Kiertoilma	147	Puhdistaminen	178
Lämmitin	147	Vian etsiminen.....	213
Päälle kytkeminen.....	146	Kaasulaitteisto	
Pehmeä käynti.....	148	Ei kaasua.....	211
Pois kytkeminen.....	146	Turvaohjeet	16
Suodatin, puhdistus	181	Vaihtoautomaattikka	101
Valaistus.....	148	Viallinen.....	16, 97, 210
Vian etsiminen	212	Vian etsiminen.....	210
Istuinlämmitin.....	48	Yleisiä ohjeita.....	16
Istuinryhmät, kalusteiden järjestely		Kaasuliitäntä, ulkoinen	100
nukkumista varten.....	95	Kaasun haju.....	16, 97, 210
Istuintyyntyjen puhdistaminen.....	177	Kaasun sulkuventtiilit.....	99
Istumapaikkamääräykset.....	49	Symbolit.....	99, 135
		Kaasun ulosotto	100
J		Kaasupullokotelo	17, 98
Jääkaapin oven lukitus		Kaasupullot	
Avaaminen	160	Turvaohjeet	17, 98
Salpaaminen tuuletusasentoon.....	160	Vaihtaminen.....	105
Sulkeminen.....	160	Kaasu-uuni	150
Jääkaapin tuuletusritilän poisto.....	155	Päälle kytkeminen	152
Jääkaappi	55, 154	Pois kytkeminen.....	152
Energialähteen vaihtaminen	157	Kaihdin, kattoluukku puhaltimella	
Jääkaapin tuuletusritilän poisto	155	Avaaminen.....	86
Käyttötavat.....	156	Sulkeminen.....	86
Kehyslämmitys	158	Kaihtimet, puhdistus	177
Oven lukitus	159	Kalusteiden järjestely nukkumista varten,	
Päälle kytkeminen.....	158	keskellä oleva istuinryhmä	95
Vian etsiminen	214	Kammella nostettava kattoluukku	85
Jarrut, vianetsintä.....	207	Avaaminen.....	85
Jarruttaminen.....	39	Hyönteissuoja	85
Tarkista.....	39, 207	Sulkeminen	85
Jätevesiletku.....	169	Taitekaihdin.....	85
Jätevesimäärä, näytöt	120	Vian etsiminen.....	217
Jätevesisäiliö.....	168	Käsijarru katso seisontajarru.....	53
Hoito	180	Kattoluukku puhaltimella.....	85
Lämmitin	169	Avaaminen.....	86
Puhdistusaukko.....	168	Boost-toiminto.....	87
Täyttömäärä, näytöt	120	Hyönteissuoja	86
		Ilmanpoisto.....	86

Kaihdin.....	86	Kuorma katso myös kuormaus.....	19
Puhallin, kytkeminen pois päältä.....	86, 87	Kuormat.....	20
Sulkeminen.....	86	Kuormaus.....	23
Tuuletus.....	86	Polkupyöräteline.....	26
Kattoluukku Skyroof.....	87	Takaosan tavaratila.....	25
Avaaminen.....	87	Takatalli.....	25
Hyönteissuoja.....	89	Kuormaus katso myös kuorma.....	23
Jatkuva tuuletus.....	88	Kuumavesiboileri.....	136
Sulkeminen.....	88	Kuumavesiboileri (Alde)	
Taitekaihdin.....	89	Asennuspaikka.....	221
Kattoluukut.....	82, 85	Tyhjentäminen.....	142
Kattovalaisin.....	194	Vesi, lisääminen.....	142
Kaukosäädin, ilmajousitus.....	40, 42	Kuumavesilämmitin	
Kaukosäädin, keskuslukitus.....	61	230 V-sähkökäyttö, valinta.....	139
Kaukovalo.....	192	Aloituskäyttö.....	138
Käynnistysakku		Asennuspaikka.....	221
Akkuhälytys.....	120	Asetusvalikko.....	138
Asennuspaikka.....	110	Hoito.....	188
Jännite, näytöt.....	118	Huoltotyöt.....	188
Lataaminen.....	110	Kaasu- ja 230 V-sähkökäyttö, valinta.....	139
Sulakkeet.....	125	Kaasukäyttö, valinta.....	139
Vian etsiminen.....	209	Käyttötavat.....	139
Käytöstä poisto		Kierrosluku, kierrätyspumppu.....	140
Talven ajaksi.....	184	Kolmitieventtiili.....	140
Väliaikainen.....	183	Lämmitin, kytkeminen pois päältä.....	140
Käyttöönotto		Lämmitin, päällekytkentä.....	140
Talven ajaksi käytöstä poiston jälkeen.....	185	Lämmityslaitteisto, ilmanpoisto.....	190
Väliaikaisen käytöstä poiston jälkeen.....	185	Lämmitysneste, lisääminen.....	189
Käyttötavat, ilmastointilaitte (Telair).....	149	Lämmönvaihdin.....	141
Käyttötavat, ilmastointilaitte (Truma).....	145	Lisäkierrätyspumppu.....	142
Käyttötavat, jääkaappi (Dometic).....	156	Nestemäärän tarkistaminen.....	189
Käyttötavat, kuumavesiboileri (Alde).....	139	Säätöyksikkö.....	136, 137
Käyttötavat, kuumavesilämmitin.....	139	Työkaluvalikot.....	139
Keskellä oleva istuinryhmä, kalusteiden		Kylkivalo.....	192
järjestely nukkumista varten.....	95	KytKentäkaavio, sisällä.....	130
Keskuslukitus.....	61	KytKentäkaavio, ulkona.....	133
Kaukosäädin.....	61	KytKentäkaaviot.....	130
Kierrätyspumppu, kierrosluvun säätäminen.....	140		
Kiinteä vuode.....	94	L	
Päätyosa, laskeminen.....	95	Lähivalo.....	192
Päätyosa, nostaminen.....	95	Lämmitin.....	136
Kiinteästi asennetut laitteet.....	135	Lämmityskierto, säätö.....	140
Käyttöohjeet.....	14	Vian etsiminen.....	211
Kiristyksen vääntömomentti, pyörät.....	203	Lämmitys jätevesisäiliötä ja jätevesijohtimia	
Kohdevalaisin.....	72, 194	varten.....	169
Kääntäminen.....	72	Sulakkeet.....	128
Poistaminen.....	73	Lämmönvaihtaja (Alde)	
Siirtäminen.....	73	Asennuspaikka.....	141
Kokolattiamaton puhdistaminen.....	177	Päälle kytkeminen.....	141
Kolmitieventtiili.....	140	Pois kytkeminen.....	141
Korkki, juomavesisäiliön täyttöaukko.....	67	Lämpötilanäyttö.....	121
Kuljettajan istuin.....	47	Lapsille tarkoitetut matkasängyt.....	93
Kuorma.....	19	Lasten turvalaitteet.....	45
Esimerkkilaskelma.....	21	Lastensängyt.....	93
Laskelma.....	22		
Muodostuminen.....	21		

Lattialämmitys, sähköinen	
Päälle kytkeminen.....	144
Pois kytkeminen.....	145
Ylikuormitussuoja.....	145
Lattialokero.....	69
Avaaminen.....	69
Sulkeminen.....	69
Lauhdevesi katso tiivistynyt vesi.....	75, 76
Lepojännite.....	107
Lepovirta.....	107
Liesi.....	150
Liesituuletin.....	154
Aktiivihilisuodatin, korvaa.....	188
Hoito.....	181
Suodatin, puhdistus.....	181
Vian etsiminen.....	213
Liikennemääräykset ulkomailla.....	223
Liikenneturvallisuus.....	35
Ohjeita.....	14
Tarkastuslista.....	35
Liitäntäjohto katso 230 V-syöttö.....	123
Lisäistuin.....	92
Lisäosat katso erikoisvarusteet.....	14
Lisäosat, varmistaminen.....	33
Lisävarusteet.....	21
Lisävarustus, asentaminen.....	14
Lisävesisäiliö.....	162
Litteä kuvaruutu.....	75
Kohdistaminen.....	75
Sijoittaminen.....	75
Lukko	
Huonekalun luukku.....	68
Sisäänkäyntiovi.....	62
Ulkoluukku.....	64, 65, 66
Lumiketjut.....	34
Luukun lukko	
Avaaminen.....	65, 66, 67
Huoltoluukku.....	66
Neliönmuotoinen.....	66
Sulkeminen.....	65, 66, 67
Vetokahvalla.....	65

M

Markiisi.....	60
Matkamuistilistat.....	226
Mekaaniset nostotuet	
Pituus, säätäminen.....	54
Sisään ajaminen.....	55
Ulos ajaminen.....	54
Merkinnät renkaassa.....	201
Merkkivalo, 230 V-syötön merkkivalo.....	117
Merkkivalo, astinlauta.....	33
Merkkivalo, WC.....	172

Mikroaaltouuni	
Päälle kytkeminen.....	153
Pois kytkeminen.....	153
Vian etsiminen.....	214
Mitat katso pituusmittataulukko.....	221
Monitori, peruutuskamera.....	38
Multimediajärjestelmä.....	109
Muoviosien puhdistaminen WC-ja asunto- osassa.....	177
Muuntaminen vuoteen alustaksi (ripustuspöytä).....	91

N

Nahkapäälliset, puhdistaminen.....	177
Näytöt	
Akkujännite.....	118
Jätevesisäiliön täyttömäärä.....	120
Lämpötila.....	121
Vesisäiliön täyttömäärä.....	120
Niskatuet.....	48
Normaali kuorma.....	21
Nostotuet	
Pituus, säätäminen.....	54
Sisään ajaminen.....	55
Ulos ajaminen.....	54

O

Ohjaamon erotus.....	70
Avaaminen.....	70
Sulkeminen.....	70
Ohjetarra.....	197
Oven lukko.....	62
Ovet	
Huoltotyöt.....	188
Lukitseminen.....	61, 62
Lukko.....	62
Sisäänkäyntiovi.....	62
Vapauttaminen.....	61
Vian etsiminen.....	217

P

Paineenalennusventtiili, ruuvikiinnitykset.....	99
Painepesuri, peseminen.....	175
Paino ajovalmiina.....	20, 22
Pakkasvaara.....	18, 161
Pakkotuuletus.....	14, 75
Palontorjunta.....	13
Paneeli (LT 511).....	117
12 V-pääkytkin.....	118
230 V-merkkivalo.....	117
Akkunäytöt.....	118
Hälytykset.....	120

Kytkin vesipumppu.....	121
Lämpötilanäyttö.....	121
Säiliönäyttö.....	120
Paneeli (valo-ohjaus).....	73
Perävaunun käyttö.....	16
Turvaohjeet.....	16
Yleisiä ohjeita.....	30
Perävaunun vetokoukku.....	31
Irrotettavalla kuulalla.....	31
Perusvarustus.....	21
Peruutuskamera.....	38
Peseytymis- ja WC-tilat.....	161
Pesu painepesurilla.....	175
Pilotti-istuin katso kuljettajan istuin ja apuohjaajan istuin.....	47
Pimennysrullakaihdin, ikkuna	
Avaaminen.....	79
Sulkeminen.....	79
Pimennysrullakaihdin, puhdistaminen.....	178
Pistorasiat	
SAT-pistorasia.....	129
TV-pistorasia.....	129
Ulkopistorasia.....	129
USB-liitäntä.....	108
Pitkittäissohva, säätö.....	91
Pituusmittataulukko.....	221
Pohjapiirrokset.....	221
Polkupyöräteline	
Ajo kuormatun polkupyörätelineen kanssa... ..	26
Ei laskettava.....	26
Kuormaus.....	26
Laskettava.....	27
Polkupyörät, kuormaaminen.....	27
Polttoaineen täyttöaukko.....	50
Pöytä, puhdistus.....	178
Propaanikaasu.....	17, 98
Puhdistus katso hoito.....	175
PVC-lattiapäällyste, puhdistus.....	178
Pyörä, vaihtaminen.....	204
Pyörän vaihto.....	201
Kirstyksen vääntömomentti.....	203
Pyörien alle asetettavat kiilat.....	53

R

Raaputuksen kestävä pinta, hoito.....	178
Rekisteröinti.....	19
Renkaan vaihto katso pyörän vaihto.....	201
Renkaat	
Käsittely.....	201
Kuormituskestävyys.....	202
Liikakuluminen.....	15, 35, 199, 205
Merkintä.....	201
Renkaiden ilmanpaine.....	205
Renkaiden valitseminen.....	200
Yleisiä ohjeita.....	199

Renkaiden käsittely.....	201
Ripustuspöytä.....	89
Muuntaminen vuoteen alustaksi.....	91
Pientäminen.....	90, 91
Pöydänjalka.....	89
Pöytälevy.....	89
Suurentaminen.....	90

S

Säädettävä päätyosa, kiinteä vuode.....	94
Säätö, pitkittäissohva.....	91
Sähkö- ja elektroniikkayksikkö (EBL 223).....	113
Asennuspaikka.....	115
Kytkentäkaavio.....	130
Tehtävät.....	114
Sähkö- ja elektroniikkayksikkö, asennuspaikka.....	221
Sähkölaitteisto	
230 V-liitäntä, vianetsintä.....	208
Astinlauta, vianetsintä.....	208
Käsitteiden selitykset.....	107
Turvaohjeet.....	18
Valaistus, vianetsintä.....	208
Vian etsiminen.....	208
Säiliöhälytys.....	120
Sallittu kokonaispaino, katso teknisesti sallittu kokonaisuudessa.....	19
Sarjanumero.....	197
Satelliittilaitteisto.....	55, 58
Automaattisella antennisuuntauksella... ..	57, 58
Manuaalisella satelliitin valinnalla.....	56
SAT-pistorasia.....	129
Seisontajarru.....	53
Vetäminen.....	14
Seisontavalo.....	192
Septitankki	
Pidikesanka.....	173
Pois ottaminen.....	173
Tyhjentäminen.....	173
Sisäänkäyntiovi.....	62, 63
Taitekaihdin, avaaminen.....	63
Taitekaihdin, sulkeminen.....	63
Vapauttaminen.....	61
Sisäänkäyntiovi, sisältä	
Avaaminen.....	63
Lukitseminen.....	63
Sisäänkäyntiovi, ulkoa	
Avaaminen.....	62
Lukitseminen.....	62
Sisäovi, vianetsintä.....	217
Sisätilojen hoito.....	177
Sisätilojen puhdistaminen.....	177
Sisävalaistus, hehkulamput, vaihtaminen.....	193
Sisävalaistus, vianetsintä.....	208
Suihku.....	170

Suihkuliitäntä, ulkosuihku	96	Talvihoito	182
Suihkuseinä, varmistaminen	33	Talvikäyttö	182
Sulakerasia.....	128	Talviretkely.....	225
Sulakkeet		Tankin korkki katso polttoaineen	
12 V-sulakkeet.....	125	täyttöaukko	50
230 V-sulake.....	123, 128	Tankkaus.....	50
Asunto-osan akun luona.....	126	Tarkastukset	187
Jätevesijohtimien lämmitys	128	Tarkastukset katso tarkastuslista.....	35, 183
Käynnistysakun luona.....	125	Tarkastukset, viralliset	187
Relelaatikon AD01 luona.....	126	Tarkastuslista	
Sähkö- ja elektroniikkayksikössä EBL 223..	127	Ennen ajoa.....	35
Thetford-WC.....	128	Käytöstä poisto talven ajaksi	184
Sulakkeet katso 12 V-sulakkeet ja		Käyttöönotto käytöstä poiston jälkeen.....	185
230 V-sulake	125	Liikenneturvallisuus.....	35
Suuntavilkku.....	192	Matkall.....	226
Suuri kaasunkulutus.....	16, 97, 210	Väliaikaisessa käytöstä poistossa.....	183
Symbolit		Tarkastussuunnitelma.....	229
Kaasun sulkuventtiilit.....	99, 135	Tarkastustyöt.....	187
Ohjeita varten	7	Tarkistusjaksot	187
		Teknisesti sallittu kokonaisuudessa	20, 22
		Tekniset tiedot.....	221
		Televisio.....	33
		Thetford-WC	
		Huuhtelu	172
		Merkkivalo.....	172
		Tietullimääräykset Euroopan valtioissa.....	224
		Tiivistynyt vesi kaksinkertaisessa	
		akryylilasi-ikkunassa	76
		Tiivistynyt vesi lattian ja alustan	
		kiinnitysruuveissa	75
		Tiiviystakuu	
		Ajoneuvotiedot	11
		Bürstnerin tiiviysturvan ehdot	9
		Tiiviystarkastukset (todistaminen)	12
		Tiiviystarkastusten todistaminen.....	11
		Tikkaat, alkoviavuode.....	93
		Tiskialtaiden puhdistaminen	178
		Todellinen massa	20
		Tukehtumisvaara.....	14, 75
		Tukikantavuus	30
		Tulipalo	
		Menettely	13
		Sammuttaminen	13
		Tulipalovaara, ennaltaehkäisy.....	13
		Turvaohjeet.....	13
		Liesi.....	150
		Liikenneturvallisuus.....	14
		Palontorjunta.....	13
		Perävaunun käyttö.....	16
		Pyörän vaihto.....	201
		Sähkölaitteisto	18
		Vesilaitteisto	18
		Turvaverkko, alkoviavuode	93
		Turvavyöt.....	45
		Oikea asettaminen	45
		Puhdistaminen	178

T

Taakkateline.....	29
Taitekaihdin, apuohjaajan ikkuna	
Avaaminen	82
Pimennys.....	82
Taitekaihdin, Heki-kattoluukku	
Avaaminen	84
Sulkeminen.....	84
Taitekaihdin, ikkuna	
Avaaminen	80
Sulkeminen.....	80
Taitekaihdin, ikkuna sisäänkäyntiovi	
Avaaminen	63
Sulkeminen.....	63
Taitekaihdin, kammella nostettava	
kattoluukku	
Avaaminen	85
Sulkeminen.....	85
Taitekaihdin, kattoluukku Skyroof	
Avaaminen	89
Sulkeminen.....	89
Taitekaihdin, kuljettajan ikkuna	
Avaaminen	82
Sulkeminen.....	82
Taitekaihdin, puhdistaminen	178
Taitekaihdin, Remis	50
Taitekaihdin, tuulilasi	
Avaaminen	81
Pimennys.....	81
Taitekaihdinverho, taiteverho	49
Taittomekanismi, alkoviavuode.....	94
Taka-akselin kantavuus	30
Takaosan tavaratila.....	25
Takatalli.....	25
Tallin luukku	65

Asiahakemisto

Tuuletus.....	75
WC-tila.....	170
TV-pistorasia.....	129
Tyhjäpaine.....	20
Työtaso, puhdistus.....	178
Tyypikilpi.....	197

U

Ulkoinen hoito.....	175
Ulkoliitäntä katso 230 V-liitäntä.....	55
Ulkoluukut.....	64
Luukun lukko.....	64, 65, 66
Ulkopistorasia.....	129
Ulkosuihku.....	96
Liittäminen.....	96
Tyhjentäminen.....	96
Ulkovalaistus	
Hehkulamput, vaihtaminen.....	191
Tarkista.....	35
Vian etsiminen.....	208
Uppovalaisin.....	195
USB-liitäntä.....	108

V

Vaatekaapin valaistus.....	195
Vaihtoautomaattikka, kaasulaitteisto.....	101
Valaisimet.....	193
Puhdistaminen.....	177
Valaistus	
Etuosa.....	192
Hehkulamppujen vaihtaminen.....	191
Sivu.....	192
Takaosa.....	192
Valaisimien pesu.....	177
Vian etsiminen.....	208
Valokatkaisija.....	73
Asunto-osa.....	72
WC-tila.....	71
Valo-ohjaus.....	73
Vannekoko.....	202
Vannetyyppi.....	199
Varaosat.....	196
Varapyörä.....	205
Varapyörän pidike.....	205
Vararengas katso varapyörä.....	205
Varmistusnappi, avattavat ikkunat.....	77, 87
Varoitustarra.....	197
Vedenpoistohana, jätevesisäiliö.....	168
Asennuspaikka.....	221
Vedenpoistohanat, asennuspaikka.....	143, 221
Verhot, puhdistus.....	177
Vesijärjestelmä	
Vian etsiminen.....	216
Yleistä.....	161

Vesijohdot, puhdistus.....	179
Vesilaitteisto.....	162
Desinfiointi.....	180
Hoito.....	179
Juomavesisäiliön täyttöaukko.....	163
Puhdistaminen.....	179
Täyttäminen.....	163
Turvaohjeet.....	18
Tyhjentäminen.....	166
Vesimäärä, näyttö.....	120
Vesipumppu.....	161, 163
Asennuspaikka.....	221
Päälle ja pois kytkeminen.....	121
Vesisäiliö.....	162
Asennuspaikka.....	221
Puhdistaminen.....	179
Täyttömäärä, näyttö.....	120
Vesi, pois päästäminen.....	166
Vesi, täyttäminen.....	165
Ylivuotoputki.....	165
Vian etsiminen	
12 V-syöttö.....	209
230 V-liitäntä.....	208
Akku.....	209
Astinlauta.....	208
Asunto-osa.....	217
Asunto-osan akku.....	209
Huonekalujen luukut.....	217
Ilmajousitus.....	207
Ilmastointilaitte (Telair).....	213
Ilmastointilaitte (Truma).....	212
Jääkaappi.....	214
Jarrut.....	207
Kaasukeitin.....	213
Kaasulaitteisto.....	210
Käynnistysakku.....	209
Lämmitin.....	211
Liesituuletin.....	213
Mikroaaltouuni.....	214
Sähkölaitteisto.....	208
Sisäovi.....	217
Valaistus.....	208
Vesijärjestelmä.....	216
WC.....	216
Vikavirtasuojakatkaisin.....	123
Tarkista.....	129
Viralliset tarkastukset.....	187
Vuoteen levennys, varmistaminen.....	33
Vuoteet.....	93

W

WC.....	171
Sulake.....	128
Valmistelemine.....	171
Vian etsiminen.....	216

WC-tila.....	170
Tuuletus.....	170
Valokatkaisija.....	71

Y

Ylikuormaaminen.....	23
Ympäristöohjeita.....	8
Yöpyminen, matkoilla.....	225

