

Till instruktionsbokens läsare ...

Vi gratulerar till köpet av den nya husbilen. Du har köpt ett högvärdigt fordon som du kommer att ha stor glädje av.

För att underlätta en säker och enkel användning av husbilen ger Bürstner-återförsäljaren detaljerad information om alla viktiga funktioner redan vid överlåtelsen.

Sedan står den här handboken, instruktionsboken från basfordonets tillverkare och instruktionsböckerna från apparattillverkarna till förfogande vid frågor eller problem med husbilen.

Före den första färden

Läs den här handboken ordentligt; använd den inte bara för att slå upp olika saker.

Fyll i garantikorten till de fasta apparaterna och extrautrustningen och skicka in dem till apparattillverkarna. Garantikorten finns i resp. bruksanvisning. Därigenom bekräftas garantin för alla apparater.

1	Inledning	7	4.13.2	Plisségardin Remis (extrautrustning)	37
1.1	Allmänt	7	4.14	Tankning av bränsle för dieselmotor	37
1.2	Information om miljöskydd	8			
2	Säkerhet	9	5	Uppställning av husbilen	39
2.1	Brandskydd	9	5.1	Parkeringsbromsen	39
2.1.1	Undvika brandrisker	9	5.2	Fotsteg	39
2.1.2	Brandbekämpning	9	5.3	Nivåklossar	39
2.1.3	Vid brand	9	5.4	Stoppklossar	39
2.2	Allmänt	10	5.5	Stödben	39
2.3	Trafiksäkerhet	10	5.5.1	Allmänna anvisningar	39
2.4	Släpvgagnskörning	12	5.5.2	Stödben (SAWIKO) (extrautrustning)	40
2.5	Gasanläggning	12	5.6	230 V-anslutning	41
2.5.1	Allmänna anvisningar	12	5.7	Kylskåp	41
2.5.2	Gasflaskor	13	5.8	Satellitssystem (extrautrustning)	41
2.6	Elektrisk anläggning	14	5.8.1	Anläggning med automatisk antennjustering (Alden)	41
2.7	Vattensystem	14	5.8.2	Anläggning med halvautomatisk antennjustering (Alden)	42
3	Innan resan börjar	15	5.8.3	Anläggning med automatisk antennjustering (Oyster)	43
3.1	Nycklar	15	5.9	Markis (extrautrustning)	43
3.2	Fordonsregistreringen	15	6	Boende	45
3.3	Last	15	6.1	Centrallås (extrautrustning)	45
3.3.1	Begrepp	16	6.2	Ingångsdörr	45
3.3.2	Beräkning av last	18	6.2.1	Ingångsdörr, utsida (Hartal M1)	46
3.3.3	Lasta fordonet på rätt sätt	19	6.2.2	Ingångsdörr, insida (Hartal M1)	46
3.3.4	Bakre bagageutrymme	20	6.2.3	Ingångsdörr, utsida (Hartal Premium) (extrautrustning)	47
3.3.5	Cykelställ cykel/elcykel (extrautrustning)	21	6.2.4	Ingångsdörr, insida (Hartal Premium) (extrautrustning)	47
3.4	Släpvgagnskörning	22	6.2.5	Fönster ingångsdörr (Hartal Premium) (extrautrustning)	48
3.5	Släpvgagnskoppling (extrautrustning)	23	6.2.6	Veckat insektsskydd på ingångsdörren (extrautrustning)	48
3.6	Elektriskt manöverbart fotsteg	23	6.3	Baklucka	48
3.7	TV-anläggning (extrautrustning)	24	6.4	Utvändiga luckor	49
3.8	Lock till diskho och slask	25	6.4.1	Lucklås med greppkåpa	50
3.9	Fastsättning av lös inredning	25	6.4.2	Lucklås med tryckknapp	50
3.10	Snökedjor	25	6.4.3	Lucka för 230 V-anslutning, kvadratisk	51
3.11	Trafiksäkerhet	26	6.4.4	Lock för påfyllningsöppningen för dricksvatten	51
4	På väg	29	6.5	Skåpluckor	52
4.1	Köra husbilen	29	6.5.1	Skåpluckor med tryckknapp	52
4.2	Parkeringshjälp Park Boy V (extrautrustning)	30	6.5.2	Skåpluckor med handtag och tryckknapp	52
4.3	Backningskamera (extrautrustning)	31	6.6	Ljusbrytare	53
4.4	Körhastighet	32	6.6.1	Ingång	53
4.5	Bromsar	32	6.6.2	Invändigt	53
4.6	Säkerhetsbälten	33	6.6.3	Klädska-plampa	54
4.6.1	Använda säkerhetsbälten på rätt sätt	33	6.7	Spotlight	55
4.7	Bilbarnskydd	34	6.8	Fäste för platt bildskärm	55
4.8	Pilotsäten för förarstol och passagerarstol	34	6.8.1	Fäste på pelare	56
4.9	Stolsvärme (extrautrustning)	34	6.9	Vädra	56
4.10	Nackstöd	35			
4.11	Sittplatsernas placering	35			
4.12	Komfortsittbänk (extrautrustning)	36			
4.13	Plisségardinerna i förarhytten	36			
4.13.1	Plisségardin, plisséförhänge	36			

Innehållsförteckning

6.10	Fönster	57	8.7.1	230 V-anslutning	92
6.10.1	Överkantshängt fönster med vridspärrar	58	8.7.2	Anslut 230 V-försörjningen	92
6.10.2	Överkantshängt fönster med automatik-spärrar	59	8.8	Säkringar	93
6.10.3	Mörklägningsrullgardin och insektsnät	60	8.8.1	12 V-säkringar	94
6.10.4	Plisségardiner på vindrutan och på förar-/passagerarfönstren	61	8.8.2	230 V-säkring	96
6.11	Takluckor	62	8.9	Uttag på utsidan (extrautrustning)	97
6.11.1	Heki-taklucka (mini och midi) (delvis extrautrustning)	63	8.10	EI-scheman	98
6.11.2	Taklucka Omni-Vent med fläkt (extrautrustning)	64	8.10.1	EI-scheman invändigt	98
6.11.3	Taklucka Skyroof	66	8.10.2	EI-schema utvändigt	100
6.12	Hängbord med tvådelat stödben	67	9	Fast installerade apparater	101
6.13	Komfortsittbänk (extrautrustning)	68	9.1	Allmänt	101
6.14	Hopfällbar säng	68	9.2	Värmesystem	102
6.15	Bygga om sittgrupperna för sänggående (extrautrustning)	70	9.2.1	Modeller med avgaskanal på höger fordonssida	102
6.15.1	Sittgrupp i mitten liten	70	9.2.2	Uppvärmning på rätt sätt	102
6.16	Duschanslutning för yttre dusch (extrautrustning)	71	9.2.3	Varmluft-värmesystem Truma Combi	103
7	Gasanläggning	73	9.2.4	Extra värmeväxlare (extrautrustning)	105
7.1	Allmänt	73	9.2.5	Elektrisk golvvärme (extrautrustning)	105
7.2	Gasflaskor	74	9.2.6	Motorvärme (extrautrustning)	106
7.3	Byta ut gasflaskor	75	9.3	Klimatanläggning (extrautrustning)	107
7.4	Gasavstängningsventiler	76	9.3.1	Dometic	107
7.5	Extern gasanslutning (extrautrustning)	76	9.3.2	Telair	109
7.6	Crash-Protection-Unit-omkopplingsenhet (extrautrustning)	77	9.4	Varmvattenberedare	110
8	Elektrisk anläggning	81	9.4.1	Modeller med avgaskanal på höger fordonssida	111
8.1	Allmänna säkerhetsanvisningar	81	9.4.2	Varmvattenberedare Truma Combi	111
8.2	Begrepp	81	9.5	Gasspis	113
8.3	12 V-nät	82	9.5.1	Spisfläkt (extrautrustning)	115
8.3.1	Radioomkopplare (extrautrustning)	82	9.6	Kylskåp	115
8.3.2	Startbatteri	83	9.6.1	Kylskåpets ventilationsgaller	116
8.3.3	Bodelsbatteri	84	9.6.2	Drift (Dometic 8-serie med manuellt energival-system MES)	116
8.4	EI-block (EBL 99)	86	9.6.3	Drift (Dometic 8-serie med automatiskt energival-system AES)	118
8.4.1	Batteri-brytare	87	9.6.4	Lås till kylskåpsdörr	120
8.4.2	Batteriväljare	87	10	Sanitetssystem	123
8.4.3	Batteriövervakning	87	10.1	Vattenförsörjning, allmänt	123
8.4.4	Batteriladdning	87	10.2	Vattentank	124
8.5	Panel IT 96-2	88	10.2.1	Volymer	124
8.5.1	Huvudbrytare 12 V	88	10.2.2	Påfyllningsöppning för dricksvatten, med lock	124
8.5.2	Instrument V/tank för batterispänning och vattenvolym eller avloppsvattenvolym	88	10.2.3	Stänga/öppna utloppet	125
8.5.3	Brytare för vattenpump	90	10.2.4	Fylla på vatten	125
8.5.4	Batterilarm för bodelsbatteri	90	10.2.5	Tappa av vatten (rätt med utlopp)	125
8.5.5	12 V-kontrollampa	90	10.3	Avloppstank	126
8.5.6	230 V-kontrollampa	90	10.3.1	Tappa av avloppsvatten	126
8.6	Solcellsanläggning (extrautrustning)	91	10.3.2	Uppvärmning av avloppstanken (extrautrustning)	127
8.7	230 V-nät	92	10.4	Påfyllning av vattensystem	127
			10.5	Tömma vattensystemet	129

10.6	Toaletterum	130	13.5	Hjulbyte	157
10.7	Toalett	130	13.5.1	Allmänna anvisningar	157
10.7.1	Svängbar toalett (Thetford C-200) . .	131	13.5.2	Åtdragningsmoment	158
11	Skötsel	137	13.6	Däcktryck	159
11.1	Utvändig skötsel	137	14	Störningsorsaker	161
11.1.1	Allmänt	137	14.1	Bromssystem	161
11.1.2	Tvätta med högtrycksvätt	137	14.2	Elektrisk anläggning	161
11.1.3	Tvättning av fordonet	138	14.3	Gasanläggning	163
11.1.4	Fönsterrutor av akrylglas	138	14.4	Värme/varmvattenberedare	163
11.1.5	Underrede	138	14.5	Klimatanläggning	164
11.1.6	Avloppstank	139	14.5.1	Dometic	164
11.1.7	Fotsteg	139	14.5.2	Telair	165
11.2	Invändig skötsel	139	14.6	Gasspis	166
11.3	Vattensystem	140	14.7	Kylskåp	166
11.3.1	Rengöra vattentanken	140	14.7.1	Dometic 8-serie med MES	166
11.3.2	Rengöra vattenledningar	141	14.7.2	Dometic 8-serie med AES	167
11.3.3	Desinficera vattensystemet	141	14.8	Vattenförsörjning	168
11.4	Spisfläkt	142	14.9	Påbyggnad	170
11.5	Klimatanläggning	142	15	Extrautrustningar	171
11.5.1	Dometic	142	15.1	Vikter av extrautrustningar	171
11.5.2	Telair	142	16	Tekniska data	175
11.6	Vinterskötsel	143	16.1	Illustration planritningar	175
11.6.1	Förberedelser	143	16.2	Längdmått tabell	175
11.6.2	Vinterdrift	143	16.3	Strömförsörjning	176
11.6.3	Efter vintern	144	17	Användbara tips	177
11.7	Avställning	144	17.1	Trafikbestämmelser i utlandet	177
11.7.1	Tillfällig avställning	144	17.2	Hjälp på Europavägarna	177
11.7.2	Avställning över vintern	145	17.3	Trafikbestämmelser för husbilar	179
11.7.3	Idrifttagande av fordonet efter tillfällig avställning eller vinteravställning	146	17.4	Övernatta i fordonet utanför campingplatser	182
12	Underhåll	147	17.5	Gasförsörjningen i de europeiska länderna	183
12.1	Inspektion	147	17.6	Bestämmelser om vägavgifter i de europeiska länderna	184
12.2	Underhållsarbeten	147	17.7	Tips för en säkrare övernattnings på resan	184
12.3	Dörrar	147	17.8	Tips för vintercampare	184
12.4	Bodelsbatteri	148	17.9	Checklistor	185
12.5	Motorvärme	148	18	Inspektionsschema	187
12.6	Byte av glödlampor, utvändigt	148			
12.6.1	Belysning front	149			
12.6.2	Belysning bak	149			
12.6.3	Belysning sida	150			
12.6.4	Glödlamp typer för ytterbelysning . .	150			
12.7	Byte av glödlampor, invändigt	150			
12.7.1	Infälld lampa med LED	151			
12.7.2	Halogenspotlight (förskjutningsbar)	151			
12.8	Reservdelar	152			
12.9	Typskylt	153			
12.10	Varnings- och hänvisningsetikett . . .	153			
13	Hjul och däck	155			
13.1	Allmänt	155			
13.2	Däckurval	156			
13.3	Beteckningar på däcken	157			
13.4	Användning av däcken	157			

Läs noga igenom instruktionsboken innan du startar din första färd!

Ha alltid instruktionsboken med i fordonet. Alla som använder fordonet ska informeras om säkerhetsanvisningarna.



- ▶ Om denna symbol ej beaktas finns risk för att personer kan skada sig.



- ▷ Om denna symbol ej beaktas finns risk för skador på fordonet.



- ▷ Denna symbol hänvisar till en rekommendation eller till någon viktig detalj.



- ▷ Denna symbol hänvisar till miljövårdsaspekter.

Denna instruktionsbok innehåller avsnitt, i vilka modellrelaterade utrustningar eller extrautrustningar beskrivs. Dessa avsnitt är speciellt märkta. Din fordon har kanske inte de här extrautrustningarna. Fordonets utrustning kan därför skilja sig från en del bilder och beskrivningar.

Men fordonet kan ha extrautrustning som inte beskrivs i den här instruktionsboken.

Extrautrustningarna beskrivs där en förklaring behövs.

Beakta alltså även de separata instruktionsböckerna som bifogas.



- ▷ Uppgifterna "höger", "vänster", "fram", "bak" refererar alltid till fordonets färdriktning.
- ▷ Samtliga mått och vikter är "cirka" uppgifter.

Om anvisningarna i denna instruktionsbok inte följs och en skada på fordonet uppstår som följd, gäller inte garantin.

Vi utvecklar våra fordon kontinuerligt. Därför ber vi om förståelse för att vi måste reservera oss för ändringar både avseende form, utrustning och teknik. Av innehållet i instruktionsboken eller bruksanvisningen kan kunden därför inte härleda några anspråk gentemot tillverkaren. I instruktionsboken beskrivs de utrustningsvarianter som står till förfogande den dagen som instruktionsboken trycks.

Instruktionsboken får inte, varken helt eller delvis, reproduceras, översättas eller kopieras utan skriftligt medgivande från tillverkaren.

1.1 Allmänt

Fordonets konstruktion baseras på senast kända teknik och den är tillverkad enligt de allmänna säkerhetstekniska bestämmelserna. Ändå kan personskador eller skador på fordonet uppstå, om inte säkerhetsanvisningarna i denna instruktionsbok följs.

Fordonet får endast användas i tekniskt felfritt tillstånd. Beakta instruktionsboken.

Fel eller störningar som skulle kunna påverka personers eller fordonets säkerhet ska åtgärdas omedelbart av fackpersonal. För att förhindra ytterligare skador ska användarens skadebegränsningsskyldighet iakttas vid störningar.

Fordonets gasanläggning och bromssystem får endast kontrolleras eller repareras av en auktoriserad fackverkstad.

Påbyggnaden får endast förändras om tillverkaren har godkänt det.

Vid last ska alltid den tekniskt tillåtna totalvikten beaktas.

Kontroll- och inspektionsintervallerna som anges av tillverkaren måste följas.

1.2 Information om miljöskydd



- ▷ Respektera naturen - för inte oväsen och skräpa inte ned.
- ▷ Principiellt gäller följande: Avloppsvatten skall aldrig tömmas i rännstensbrunnar och sopor inte slängas ute i naturen.
- ▷ Avloppsvatten får endast samlas upp i avloppstanken; i nödfall kan en annan lämplig behållare användas.
- ▷ Avloppstanken och toalett-kassetten eller latrintanken får endast tömmas på speciella hanteringsanläggningar t. ex. på campingplatser eller andra ställplatser. Beakta vid uppehåll i städer och kommuner hänvisningar för hållplatserna eller fråga efter hanteringsanläggningar.
- ▷ Avloppstanken skall tömmas så ofta som möjligt, även om den inte är helt fylld (hygien).
Avloppstanken och ev. avloppsledning skall om möjligt spolas rent med färskvatten i samband med varje tömning.
- ▷ Låt aldrig toalett-kassetten eller latrintanken bli för full. Senast när nivåindikeringen lyser skall toalett-kassetten eller latrintanken tömmas utan dröjsmål.
- ▷ Sortera avfallet från resan i glas, plåtburkar, plast och komposteringsbara sopor. Kontakta kommunen där du befinner dig för frågor gällande avfallshandlingen. Släng inte hushållsavfallet i avfallskorgarna på parkeringsplatser.
- ▷ Avfallsbehållare skall tömmas så ofta som möjligt i de härför avsedda tunnorna eller containrarna. På så sätt undviks obehaglig lukt och problematiska ansamlingar av avfall ombord.
- ▷ Låt inte bilens motor vara på i onödan när fordonet står stilla. En kall motor i tomgång släpper ut särskilt mycket skadliga ämnen. Motorns drifttemperatur uppnås snabbast när man kör.
- ▷ För toaletten bör man använda en miljövänlig och biologiskt nedbrytbar kemväska i låg dosering.
- ▷ Om man uppehåller sig en längre tid i en stad eller kommun bör man alltid uppsöka speciella platser för husbilar. Kontakta kommunen om du inte vet var en sådan plats finns.
- ▷ Lämna alltid ställplatsen i rent skick.

Kapitelöversikt

I detta kapitel finns viktiga säkerhetsanvisningar. Säkerhetsanvisningarna är till för att skydda personer och materiella tillgångar.

Hänvisningarna gäller:

- brandskydd och förhållningssätt vid bränder
- allmänt förhållningssätt vid bruk av fordonet
- fordonets trafiksäkerhet
- släpvagnskörning
- fordonets gasanläggning
- fordonets elektriska anläggning
- fordonets vattensystem

2.1 Brandskydd

2.1.1 Undvika brandrisker



- ▶ Låt aldrig barn vara ensamma i fordonet.
- ▶ Håll brännbart material på avstånd från värmekällor och spis.
- ▶ Lampor kan bli mycket varma. När lampan är påslagen måste avståndet till brännbara föremål alltid vara minst 30 cm. Brandfara!
- ▶ Använd aldrig separata, mobila värmekällor eller spisar.
- ▶ Endast auktoriserad fackpersonal får reparera den elektriska anläggningen, gasanläggningen eller de fast installerade apparaterna.

2.1.2 Brandbekämpning



- ▶ Ha alltid med dig en pulverbrandsläckare i fordonet. Brandsläckare måste vara godkänd, kontrollerad och finnas till hands.
- ▶ Brandsläckaren skall kontrolleras regelbundet av auktoriserad fackpersonal. Beakta respektive kontrolldatum.
- ▶ Beroende på utrustning ingår brandsläckare i leveransens omfattning.
- ▶ I närheten av spisen ska alltid en brandfilt finnas redo.

2.1.3 Vid brand



- ▶ Evakuera alla personer som uppehåller sig i fordonet.
- ▶ Frånkoppla elströmförsörjningen och skilj den från elnätet.
- ▶ Stäng huvudavstängningsventilen på gasflaskan.
- ▶ Varna omgivningen och ring brandkåren.
- ▶ Bekämpa branden, helst utan risk för dig själv.



- ▷ Se efter var nödutgångarna finns och hur de används.
- ▷ Håll nödutgångarna fria.
- ▷ Följ eldsläckarens bruksanvisning.

Som nödutgång gäller alla fönster och dörrar som uppfyller följande kriterier:

- Öppning utåt eller förskjutning i horisontell riktning
- Öppningsvinkel minst 70°

- Diameter för smal öppning ska vara minst 450 mm
- Avståndet från fordonets golv ska vara max. 950 mm

2.2 Allmänt



- ▶ Syret i fordonet förbrukas genom att man andas eller av gasdrivna installerade apparater. Därför måste nytt syre ständigt tillföras. För detta finns det ventilationsanordningar i fordonet (t. ex. takluckor med ventilation, takventiler eller golvventilation). Täck aldrig för ventilationerna på in- eller utsidan, t. ex. med en vintermatta. Håll ventilationerna fria från snö och löv. Risk för att kvävas föreligger på grund av den ökade CO₂-halten.
- ▶ När fordonet är uppställt och bodelen används: Skjut in komfortsittbänken (extrautrustning) så att inte nödutgången spärras.
- ▶ Beakta höjden på öppningen i dörren.



- ▷ Respektive instruktionsböcker/driftinstruktioner gäller både för de fast installerade apparaterna (värme, spis, kylskåp osv.) och för basfordonet (motor, bromsar osv.). Iakttag särskilt.
- ▷ Då tillbehör eller extrautrustningar monteras på, kan fordonets mått, vikt och även körförhållandet förändras. En del extrakomponenter ska registreras i fordonshandlingarna.
- ▷ Använd endast fälgar och däck som är godkända för fordonet. Information om fälgarnas och däckens dimensioner finns i fordonshandlingarna, du kan också fråga hos en auktoriserad återförsäljare eller serviceställen.
- ▷ Drag alltid åt parkeringsbromsen när du ställer upp husvagnen.



- ▷ Stäng alla dörrar, utvändiga luckor och fönster när du lämnar fordonet.
- ▷ Ha alltid med dig varningstriangel, förbandslåda och/eller varningslykta, då dessa är föreskrivna enligt lag.
- ▷ Fordonet får endast köra på allmänna vägar när fordonets förare har ett för fordonsklassen giltigt körkort.
- ▷ Om man säljer fordonet ska all dokumentation, d.v.s fordonets instruktionsbok och instruktionsböcker till de fast installerade apparaterna överlämnas till den nya ägaren.

2.3 Trafiksäkerhet



- ▶ Innan resan påbörjas ska signal- och belysningsfunktionerna, styrningen och bromsarna kontrolleras.
- ▶ Om fordonet har stått länge utan att användas (ca 10 månader) ska bromssystemet och gasanläggningen kontrolleras på en auktoriserad fackverkstad.
- ▶ Kontrollera både innan du startar och regelbundet när du stannar, att fotsteget är helt inkört.
- ▶ Öppna/dra upp och säkra mörkläggningsgardinerna på vindrutan och på förar- och passagerarsidan innan körningen påbörjas.
- ▶ Innan resan påbörjas ska den platta bildskärmen och bildskärmshållaren ställas i grundläget och säkras. Om bildskärmshållaren är inbyggd i ett TV-skåp: Stäng TV-skåpet.



- ▶ Innan resan påbörjas ska locken till diskho och slask tas bort och förvaras säkert i köket eller i klädskaåpet.
- ▶ Innan färd skall justerbara bord låsas.
- ▶ Före resan ska alla svängbara stolar vridas och låsas i färdriktning. Under resan måste de svängbara sotlarna vara låsta i färdriktningen.
- ▶ När man kör med husbilen får personer endast uppehålla sig på de tillåtna sittplatserna (se kapitel 4). Det maximalt tillåtna antalet passagerare finns angivet i fordonshandlingarna.
- ▶ På sittplatserna gäller bilbälteslagen.
- ▶ Spänn fast dig innan färd och var fastspänd under hela färden.
- ▶ Säkra alltid barnen med de barnsäkerhetsutrustningar som är anpassade till respektive kroppsstorlek och vikt.
- ▶ Sätt endast in bilbarnskydd på säten med från fabrik monterade trepunktsbälten.
- ▶ Basfordonet är ett s.k. nyttofordon (mindre lastbil). Detta ska man alltid tänka på när man kör.
- ▶ Observera fordonets totala höjd (inkluderat taklaster) när du kör in under en bro eller in i en tunnel.
- ▶ På vintern måste taket befrias från is och snö innan man startar.
- ▶ Kontrollera däcktrycket regelbundet innan du startar eller var 14:e dag. Fel däcktryck förorsakar överdrivet slitage och kan leda till att däcken skadas och eventuellt punkteras. Fordonet kan hamna i okontrollerbart läge.
- ▶ Använd inte värmesystemet på bensenmackar. Explosionsrisk!
- ▶ Använd inte värmesystemet i slutna utrymmen. Kvävningrisk!



- ▷ Fördela all last jämnt i fordonet före färden (se kapitel 3).
- ▷ Tag alltid hänsyn till fordonets tekniskt tillåtna totalvikt och den tillåtna axelbelastningen när du lastar bilen eller om du t. ex. avbryter resan för att handla livsmedel och liknande (se fordonshandlingarna).
- ▷ Stäng och säkra alla innerdörrar, skiljeväggar som kan förändras, lådor och luckor. Spärra kylskåpets dörrsäkring. Spärra kylskåpets dörrsäkring.
- ▷ Stäng fönster och takluckor innan körningen påbörjas.
- ▷ Stäng och lås alla utvändiga luckor innan du startar.
- ▷ Tag, före resan, bort de externa stöden och kör in stöden som är monterade på fordonet.
- ▷ Placera antennen i "viloläge" innan färden påbörjas.
- ▷ Drag åt hjulbultarna/hjulmuttrarna efter 5 mil när du kör med fordonet för första gången och efter däckbyte. Därefter bör du regelbundet kontrollera att muttrarna är ordentligt åtdragna. Åtdragningsmoment se kapitel 13.
- ▷ Däcken bör ej vara äldre än 6 år, då gummit torkar med åren (se kapitel 13).
- ▷ Däck, hjulupphängning och styrning utsätts för mycket större belastning om man har monterat snökedjor. Kör mycket långsamt med snökedjor (max. 50 km/h) och endast på vägar med genomgående snötäcke. Annars kan fordonet skadas.

2.4 Släpvganskörning



- ▶ Var alltid extra försiktig när du kopplar på eller kopplar från släpet. Risk olycksfall och skador!
- ▶ När man kopplar på resp. kopplar loss släpet får inga personer uppehålla sig mellan dragfordonet och släpet.

2.5 Gasanläggning

2.5.1 Allmänna anvisningar



- ▶ Innan resan påbörjas och innan fordonet lämnas, eller om de gasdrivna apparaterna inte används, ska alla gasavstängningsventiler och huvudavstängningsventilen på gasflaskan alltid stängas.
- ▶ Vid tankning, på färjor och i garage får ingen apparat (t. ex. värmesystem eller kylskåp) vara igång, om de drivs med öppen låga. Explosionsrisk!
- ▶ När en apparat drivs med öppen låga får apparaten inte tas i drift i slutna utrymmen (t. ex. garage). Förgiftnings- och kvävningsrisk!
- ▶ Låt endast en auktoriserad fackverkstad underhålla, reparera eller ändra gasanläggningen.
- ▶ Innan gasanläggningen tas i drift skall den kontrolleras av en auktoriserad fackverkstad enligt de nationella bestämmelserna. Detta gäller även för oregistrerade fordon. Kontakta en auktoriserad fackverkstad för kontroll av ändringar av gasanläggningen.
- ▶ Även gastyckregulatorn och avgasrören ska kontrolleras. Gastyckregulatorn måste bytas senast efter 10 år. Fordonets ägare ansvarar för att detta görs.
- ▶ Vid defekt gasanläggning (gaslukt, hög gasförbrukning) finns det risk för explosion! Stäng huvudavstängningsventilen på gasflaskan omedelbart. Öppna fönster och dörrar och lufta väl.
- ▶ Vid fel på gasanläggningen: Det är förbjudet att röka, att tända öppen låga eller att aktivera elkontakter (ljusbrytare osv.).
- ▶ Innan man börjar använda spisen, ska man se till att man har en god ventilation. Öppna ett fönster eller en taklucka.
- ▶ Använd inte gasspisen eller gasugnen för att öka temperaturen inomhus.
- ▶ Om man har flera gasdrivna apparater krävs en separat gasavstängningsventil för varje apparat. Om enskilda apparater inte används ska respektive gasavstängningsventil stängas.
- ▶ Tändsäkringarna måste stänga inom en minut efter att gaslågan slocknat. När den stängs hör man ett klickande ljud. Kontrollera funktionen regelbundet.
- ▶ De installerade gasapparaterna är endast avsedda för gasol, butangas eller en blandning av dessa. Gastyckregulatorn såväl som alla fast installerade gasapparater är konstruerade för ett drifttryck på 30 mbar.
- ▶ Gasol är förgasbar ned till -42 °C, butangas däremot endast upp till 0 °C. Vid lägre temperaturer existerar inte längre något gastyck. Butangas lämpar sig alltså inte för vinterdrift.



- ▶ Kontrollera regelbundet att gasslangen på gasflaskans anslutningsstycke verkligen är tät. Gasslangen får inte ha några sprickor och inte vara porös. Låt en auktoriserad fackverkstad byta ut gasslangen senast 10 år efter tillverkningsdatum. Den som ansvarar för gasanläggningen måste se till att bytet görs.
- ▶ Gasboxen är på grund av sin funktion och konstruktion ett utåt öppet utrymme. Den seriemässigt inbyggda ventilationen får inte täckas över eller blockeras. Då kan inte läckande gas avledas ut i det fria.
- ▶ Använd aldrig gasboxen som förvaringsutrymme, det kan komma in fukt i boxen.
- ▶ Säkra gasboxen mot obehörig åtkomst. Lås åtkomsten till den.
- ▶ Man måste omedelbart kunna komma åt flaskans huvudavstängningsventil.
- ▶ Gasdrivna apparater (t. ex. gasgrill) som är byggda för annat gstryck än 30 mbar får ej anslutas.
- ▶ Avgasröret måste vara tätt och fast slutet på värmare och kamin. Avgasröret får inte uppvisa några skador.
- ▶ Avgaser måste obehindrat kunna strömma ut i det fria och friskluft måste obehindrat kunna flöda in. Därför ska skorstenen och insugningsöppningarna hållas rena och fria (t. ex. från snö och is). Det får inte ligga några snövallar runt fordonet.

2.5.2 Gasflaskor



- ▶ Gasflaskor får endast medföras i gasboxen.
- ▶ Ställ upp gasflaskorna lodrätt i gasboxen.
- ▶ Surra fast gasflaskorna så att de varken kan vridas eller välta.
- ▶ Sätt alltid på skyddskåpan när gasflaskorna inte är anslutna till gasslangen.
- ▶ Stäng huvudavstängningsventilen på gasflaskan innan gastryckregulatorn eller gasslangen avlägsnas från gasflaskan.
- ▶ Gastryckregulatorn och gasslangen skruvas fast för hand på gasflaskorna. Inga verktyg används.
- ▶ I fordon får endast speciella gastryckregulatorer med säkerhetsventil användas. Det får inte användas några andra gastryckregulatorer; de uppfyller inte kraven.
- ▶ Vid temperaturer under 5 °C ska en avfrostningsanläggning (antifrost) för gastryckregulatorer användas.
- ▶ Använd enbart 11 kg- eller 6 kg-gasflaskor. Campingflaskor med inbyggd backventil (blå flaskor upp till max. 2,5 resp. 3 kg) får endast användas i kombination med en säkerhetsventil.
- ▶ Slanglängden för yttre gasflaskor skall vara så kort som möjligt (max. 150 cm).
- ▶ Blockera aldrig ventilationsöppningarna i golvet under gasflaskorna.

2.6 Elektrisk anläggning



- ▶ Arbeten på elanläggningen får endast utföras av fackpersonal.
- ▶ Innan man börjar utföra några som helst arbeten i elanläggningen skall alla apparater och lampor fränkopplas, batteriet kopplas från och fordonet skiljas från nätet.
- ▶ Använd endast originalsäkringar med föreskrivet värde.
- ▶ Defekta säkringar skall endast bytas ut om man känner till orsaken och felet har åtgärdats.
- ▶ Säkringarna får aldrig förbikopplas eller repareras.

2.7 Vattensystem



- ▶ Vatten som blir stående i vattentanken eller i vattenledningarna blir oanvändbart efter kort tid. Därför är det viktigt att man grundligt rengör vattenledningar och vattentank före varje användning av fordonet. När man ställer undan fordonet, d.v.s. när det inte ska användas på ett tag skall vattentanken och vattenledningarna tömmas helt och hållet.
- ▶ Vid avställning under längre tid än en vecka ska vattensystemet desinficeras innan man använder fordonet.



- ▷ När fordonet inte används under flera dagar eller inte värms upp vid risk för frost ska hela vattensystemet tömmas. Se till att vattenpumpen är avstängd på panelen. Annars går vattenpumpen varm och kan ta skada. Vattenkranarna skall vara öppna i mittläge. Låt säkerhets-/avtappningsventilen (i förekommande fall) och alla avtappningskranar vara öppna. På så sätt undviks frostsador i fast installerade apparater, frostsador på fordonet och avlagringar i vattenförande komponenter.

Kapitelöversikt

I detta kapitel finns viktig information om vad som ska beaktas före körning och vilka åtgärder som ska vidtas före körning.

Hänvisningarna gäller:

- nycklarna
- fordonsregistreringen
- last och lastberäkning
- korrekt last av fordonet och cykelstället
- släpvagnskörning
- inkörning och utkörning av fotsteget
- säkring av TV-anläggningen
- förvaring av diskhons lock
- fastsättning av lös inredning
- användning av snökedjor

I slutet av detta kapitel hittar du en checklista, i vilken en sammanfattning av de viktigaste punkterna åter ges.

3.1 Nycklar

Till ditt fordon medföljer följande nycklar:

Två nycklar för

- tändningslåset
- förardörren och passagerardörren
- bränsletanken

Två nycklar för

- påbyggnadens ingångsdörr
- påfyllningsöppningen för dricksvatten
- utvändiga luckor
- bakluckan

Förvara alltid en reservnyckel utanför fordonet. Anteckna respektive nyckelnummer. Kontakta en auktoriserad återförsäljare eller verkstad vid ev. förlust.

3.2 Fordonsregistreringen

Husbilen måste registreras. Beakta gällande bestämmelser.

Tänk på att det, trots EU-nummerplåtar, krävs speciella, nationella nummerplåtar i en del länder.

3.3 Last



- ▶ Om fordonet överbelastas och har felaktigt däcktryck kan det leda till att däcken punkteras. Fordonet kan hamna i okontrollerbart läge.
- ▶ I fordonshandlingarna anges endast den tekniskt tillåtna totalvikten och vikten i körklart skick, dock inte fordonets verkliga vikt. För er egen säkerhets skull rekommenderar vi att det lastade fordonet (med alla föremål som medförs i fordonet och alla personer) vägs på en godkänd, allmän våg innan färden börjar.
- ▶ Anpassa hastigheten till lasten. Vid tung last blir bromssträckan längre.



- ▷ Se till att den tekniskt tillåtna totalvikten som anges i fordonshandlingarna (tillåten totalvikt) inte överskrids genom lastning.
- ▷ Inbyggda tillbehör och extrautrustning gör att man kan lasta mindre mängder.
- ▷ Observera alltid fordonets tillåtna axelbelastning som står i fordonshandlingarna.

Se till att lastens tyngdpunkt befinner sig direkt ovanför fordonsgolvet när fordonet lastas. Annars kan fordonets köregenskaper förändras.

Maximalt tillåten last

Beteckning	Belastning (kg)
Taklast	200
Cykelställ elcykel	2 cyklar 100

3.3.1 Begrepp



- ▷ I tekniska sammanhang används numera begreppet "massa" istället för "vikt". I vanligt språkbruk används dock fortfarande oftast ordet "vikt". För att texten ska bli lättare att läsa används begreppet "massa" endast i fasta, vedertagna formuleringar i efterföljande avsnitt.
- ▷ Alla uppgifter enligt EU-standard DIN EN 1646-2.

Tekniskt tillåten totalvikt i lastat tillstånd

Den tekniskt tillåtna totalvikten i lastat tillstånd är den vikt som fordonet aldrig får överskrida.

I den tekniskt tillåtna totalvikten i lastat tillstånd ingår **fordonets vikt i körklart tillstånd** och **lasten**.

Den tekniskt tillåtna totalvikten på det lastade fordonet anges av tillverkaren i fordonshandlingarna.

Tillåten vikt

Den tillåtna vikten är den vikt som tillverkaren angav då fordonet tilldelades trafikillstånd. Den tillåtna vikten får aldrig överskrida den tekniskt tillåtna totalvikten i lastat tillstånd.

Vikt i körklart tillstånd

Vikten i körklart tillstånd är vikten på det körklara standardfordonet.

Lasten i körklart tillstånd är sammansatt enligt följande:

- Tjänstevikt (det tomma fordonets vikt) med seriemässig standardutrustning från fabrik
- Förarens vikt
- Standardutrustningens vikt

Till tjänstevikten räknas påfyllda smörjmedel, olja och kylvätska, fordonsverktyg, reservhjulet och en till 90 % påfylld bränsletank.

Förarens vikt beräknas alltid vara 75 kg, oberoende av hur mycket föraren verkligen väger.

Standardutrustningen är all utrustning och all vätska som krävs för att fordonet ska kunna användas ändamålsenligt och säkert. I standardutrustningens vikt ingår:

- Ett till 90 % påfylld vattensystem (vattentank och ledningar)
- Till 90 % fyllda gasflaskor
- Påfyllt värmesystem
- Försörjningsledningarna till 230 V-försörjningen
- Fyllt toalettspolningssystem
- Insatsmodul för extrabatteri, om det finns möjlighet att använda extrabatteri

Avloppstanken och latrintanken är tomma.

Exempel på beräkning av standardutrustning

Vattentank med 120 l	120 kg
Gasflaska (11 kg _{gas} + 14 kg _{flaska})	+ 25 kg
Varmvattenberedare med 12 l	+ 12 kg
230 V-försörjningsledning	+ 4 kg
Insatsmodul extrabatteri	+ 20 kg
Summa	= 181 kg

Fordonets vikt i körklart skick anges av tillverkaren i fordonshandlingarna.

Last Lasten är sammansatt enligt följande:

- Konventionell belastning
- Extrautrustningar
- Personlig utrustning



- ▷ Fordonets last kan ökas genom att vikten i körklart tillstånd minskas. För detta ändamål är det till exempel tillåtet att tömma vätskebehållarna eller ta ut gasflaskorna.

De olika delarna av lasten förklaras i nedanstående text.

Konventionell belastning

Den konventionella belastningen är den vikt som tillverkaren har beräknat för passagerarna.

Konventionell belastning innebär: För varje sittplats som är inplanerad av tillverkaren beräknas 75 kg, oberoende av hur mycket passagerarna verkligen väger. Förarens vikt ingår redan i fordonets vikt i körklart tillstånd och får **inte** räknas med här.

Antalet sittplatser anges av tillverkaren i fordonshandlingarna.

Extrautrustningar

Tillbehörsutrustningen består av tillbehör och extrautrustningar. Extrautrustning är till exempel:

- Släpvagnskoppling
- Takreling
- Markis
- Cykelställ eller motorcykelhållare
- Satellitsystem
- Mikrovågsugn

Viktuppgifterna till extrautrustningarna finns i kapitel 15, eller erhålls från resp. tillverkare.

Personlig utrustning

Den personliga utrustningen är alla föremål som medförs i fordonet, och som inte ingår i den konventionella belastningen eller extrautrustningen. Till den personliga utrustningen räknas t. ex:

- Livsmedel
- Hushållsartiklar
- TV-apparat
- Radio
- Kläder
- Sängkläder
- Leksaker
- Böcker
- Hygienartiklar

Till personlig utrustning hör dessutom nedanstående, oberoende av var de befinner sig i fordonet:

- Husdjur
- Cyklar
- Båtar
- Surfbrädor
- Sportartiklar

För den personliga utrustningen måste tillverkaren enligt gällande bestämmelser utgå från minst en vikt, som beräknas enligt följande formel:

Formel Minsta vikten M (kg) = $10 \times N + 10 \times L$

Förklaring N = max. antal personer enligt tillverkarens uppgifter inklusive föraren
 L = fordonets totala längd i meter

3.3.2 Beräkning av last



- ▶ Lasten beräknas från fabrik till en viss del utgående från fasta medelvikter. Den tekniskt tillåtna totalvikten på det lastade fordonet får, av säkerhetsskäl, aldrig överskridas.
- ▶ I fordonshandlingarna anges endast den tekniskt tillåtna totalvikten och vikten i körklart skick, dock inte fordonets verkliga vikt. För er egen säkerhets skull rekommenderar vi att det lastade fordonet (med alla föremål som medförs i fordonet och alla personer) vägs på en godkänd, allmän våg innan färden börjar.

Lasten (se avsnitt 3.3.1) är här viktskillnaden mellan

- tekniskt tillåten totalvikt i lastat tillstånd och
- fordonets vikt i körklart tillstånd.

Exempel på beräkning av lasten

	Vikt i kg	Beräkna
Tekniskt tillåten totalvikt enligt fordonshandlingarna	3500	
Fordonets vikt i körklart tillstånd inklusive standardutrustning enligt fordonshandlingarna	- 3070	
Ger tillåten last	430	
Konventionell belastning, t. ex. 3 personer à 75 kg	- 225	
Extrautrustningar	- 40	
Resulterar i personlig utrustning	= 165	

Beräkningen av lasten utgående från differensen mellan den tekniskt tillåtna totalvikten i lastat tillstånd och den av tillverkaren angivna vikten i körklart tillstånd är endast ett teoretiskt värde.

Den verkliga lasten kan endast beräknas om fordonet vägs på en godkänd, allmän våg med fyllda tankar (bränsle och vatten), fyllda gasflaskor och komplett extrautrustning.

Gå till väga enligt följande för detta:

- Kör först upp med fordonets framhjul på vågen och väg den.
- Kör sedan upp med fordonets bakhjul på vågen och väg den.

De olika värdena anger de aktuella axellasterna. Dessa värden är viktiga för rätt lastning av fordonet (se avsnitt 3.3.3). Summan av värdena anger fordons aktuella vikt.

Skillnaden mellan den tekniskt tillåtna totalvikten i lastat tillstånd och den vägda fordonsvikten anger den verkliga lasten.

Utgående från detta kan man beräkna hur mycket som blir över den personliga utrustningen:

- Ta reda på vikten på alla passagerare och dra av denna summa från värdet för den verkliga lasten.

Det resulterande värdet anger vikten på den personliga utrustning som kan lastas i fordonet.

3.3.3 Lasta fordonet på rätt sätt



- ▶ Av säkerhetsskäl får den tekniskt tillåtna totalvikten i lastat tillstånd aldrig överskridas.
- ▶ Fördela lasten jämnt på fordonets högra och vänstra sida.
- ▶ Fördela lasten jämnt på båda axlarna. Beakta axellasterna som anges i fordonshandlingarna. Beakta dessutom däckens tillåtna lastkapacitet.
- ▶ Tunga laster bakom bakaxeln kan avlasta framaxeln genom hävstångseffekten ($\frac{1}{2} \frac{L}{l}$). Avlastningen från framaxeln påverkar köregenskaperna negativt speciellt hos framhjulsdrivna fordon.
- ▶ Surra fast alla föremål så att de inte kan glida iväg.
- ▶ Lasta tunga föremål (förtält, konserver o. dyl.) i närheten av axlarna. För förvaring av tunga föremål ägnar sig lågt placerade förvaringsutrymmen bäst, som har dörrar som inte kan öppnas i färdriktningen.
- ▶ Stapla lättare föremål (t. ex. kläder) i takförvaringsskåpen.

I förvaringsutrymmet baktill finns det plats även för tunga föremål (t. ex. en moped). Bakaxelns axellast kan då överskridas.

Axlarna får dock aldrig överbelastas. Det är därför viktigt att beakta avståndet till axlarna när man lastar fordonet.

För att fördela lasten rätt behöver du en våg, ett måttband, en miniräknare och lite tid.

Med två enkla formler kan man beräkna hur lastens vikt inverkar på axlarna:

Formler $A \times G : R = \text{last på bakaxeln}$

Last på bakaxeln – G = last på framaxeln

Förklaring

A	= avstånd mellan lastutrymmet och framaxeln i cm
G	= lastens vikt i lastutrymmet i kg
R	= fordonets axelavstånd (avståndet mellan axlarna) i cm



- ▶ Mät avstånden utanför fordonet, vågrätt från mitten av framhjulet till mitten av lastutrymmet eller till mitten av bakhjulet.

- Beräkna axellasten:*
- Multiplicera avståndet mellan lastutrymmet och framaxeln (A) med lastens vikt i lastutrymmet (G) och dela resultatet med axelavståndet (R). Man får då fram den vikt med vilken lasten i lastutrymmet belastar bakaxeln. Anteckna denna vikt och lastutrymmet.
 - I det andra steget dras vikten i lastutrymmet (G) av från den ovan beräknade vikten. Om man får ett **positivt** värde (exempel 1) betyder det att framaxeln **avlastas** motsvarande detta värde. Om värdet är **negativt** (exempel 2) betyder detta att framaxeln **belastas**. Anteckna även detta värde.
 - Beräkna alla lastutrymmen i fordonet på samma sätt.
 - I det sista steget ska man räkna till alla beräknade vikter för bakaxelns last och sedan räkna till eller dra bort alla beräknade vikter för framaxelns last. Hur bakaxelns och framaxelns last beräknas beskrivs i avsnitt 3.3.2.

Om det beräknade värdet överskrider max. tillåten axellast måste lasten lastas om.

Om framaxeln avlastas för mycket försämras däckens vidhäftning på vägytan (traktion), detta gäller särskilt för framhjulsdrevna fordon. Lasta om lasten även i detta fall.

Beräkningsexempel

		Exempel 1	Exempel 2
Avstånd till framaxeln	A	(A1) 450 (cm)	(A2) 250 (cm)
Vikt i lastutrymmet	G	x 100 (kg)	x 50 (kg)
Fordonets axelavstånd	R	÷ 325 (cm)	÷ 325 (cm)
Belastning av bakaxeln (lägg till till axellasten)		138,5 (kg)	38,5 (kg)
Vikt i lastutrymmet		- 100 (kg)	- 50 (kg)
Avlastning av framaxeln (dra bort från axellasten)		38,5 (kg)	
Belastning av framaxeln (lägg till till axellasten)			-11,5 (kg)

3.3.4 Bakre bagageutrymme



- ▶ Beakta den tekniskt tillåtna axelbelastningen och den max. tillåtna totala vikten när du lastar det bakre lastutrymmet/bagageutrymmet.
- ▶ Överskrid inte den tillåtna bakaxellasten.



- ▷ I det bakre bagageutrymmet finns det surrningsckenor med surrningsöglor. Surra alltid fast lasten i surrningsöglorna. Använd spännremmar eller ev. surrningsnät, använd aldrig gummiexpandrar.
- ▷ Kontrollera alltid att surrningsöglorna sitter fast ordentligt i surrningsckenan innan lasten surras. Om surrningsöglorna inte sitter fast ordentligt i surrningsckenan kan lasten förskjutras och lossna t.ex. vid snabba rattmanövrar eller plötsliga inbromsningar.
- ▷ Fördela lasten jämnt. För stor punktbelastning skadar golvbeläggningen.
- ▷ Vid transport av cyklar i bakre lastutrymmet, använd fästanordningen som tillhandahålls av återförsäljaren.

3.3.5 Cykelställ cykel/elcykel (extrautrustning)



- ▶ Beakta den tillåtna axelbelastningen och den tekniskt tillåtna totalvikten när du lastar cykelstället.
- ▶ Cyklar får inte sticka ut längre än max. 40 cm mätt från bakljusens ytterkant. Det totala bredden får dock inte överstiga 2,50 m. Ställ in fästordningarna för cyklarna i enlighet därmed. Den utstickande delen på sidan måste markeras med en röd flagga.
- ▶ Cykelstället får belastas med maximalt två cyklar (inbegripet elcyklar).
- ▶ Lås cykelstället i färdläget före färd.
- ▶ Fäst cyklarna med medföljande remmar och kontrollera att de sitter fast ordentligt efter några kilometer.
- ▶ Stanna och kontrollera att cyklarna sitter fast ordentligt efter ca 1 mil. Upprepa sedan för säkerhets skull kontrollen varje gång du stannar.
- ▶ Använd inte cykelställ för annat bagage eller som steg.



- ▷ Cykelstället får enbart användas för att transportera cyklar och cyklar med elförsörjning (elcyklar).
- ▷ Totalvikten som anges av tillverkaren får inte överskridas.
- ▷ Nummerplåtarna och bakljuset får inte täckas över.
- ▷ Max. bärförmåga av cykelstället är 100 kg.
- ▷ När man fäster cyklar på cykelstället är det viktigt att man beaktar tyngdpunkten. Om cykelstället bara lastas med **en** cykel så måste denna lastas så nära fordonsväggen som möjligt.
- ▷ Kontrollera innan elcykelns spännen fast att cykelställets fästarmar och hjulhållare är korrekt inställda. Ställ vid behov in fästarmen eller hjulhållaren efter elcykeln.
- ▷ Det är inte tillåtet att köra med utfällt cykelställ utan cyklar.
- ▷ Kontrollera följande före varje start:
 - Är det tomta cykelstället ordentligt hopfällt?
 - Är cyklarna säkert fastlåsta på cykelstället med cykelställets remmar?

Fästa cyklar på cykelstället

När man fäster cyklar på cykelstället är det viktigt att man beaktar tyngdpunkten. Tyngdpunkten måste befinna sig mycket nära fordonets bakvägg. Fäst cyklarna alltid inifrån och ut.

Så här fäster man cyklar på rätt sätt på cykelstället:

- Den tyngsta cykeln ska vara närmast bakväggen.
- Den lättaste cykeln placeras på cykelställets yttersida.
- Fäst de främre och bakre cykelhjulen med cykelställets respektive spännenremmar.
- Fäst varje cykel vid fästarmen.

Om cykelstället bara lastas med **en** cykel så måste denna lastas så nära bakväggen som möjligt.



Bild 1 Cykelställ elcykel

- Lossa remmarna och fäll ned bygel (Bild 1,3).
- Lyft upp cykeln på cykelstället och placera den i hjulhållaren.
- Fäst cykeln ordentligt vid fästarmen.
- Fäst både hjulen med remmar vid hjulhållarna.
- Om en andra cykel ska transporteras: Fäst den andra cykeln på samma sätt som den första.
- Kontrollera att båda cyklarna sitter fast ordentligt.

Cykelhållaren kan svängas åt sidan så att bakluckan går att öppna.

Svänga cykelhållaren åt sidan:

- Lås upp låstappen (Bild 1,1).
- Lossa stjärngreppsskruven (Bild 1,2).
- Fatta tag i bygel (Bild 1,3) och sväng den åt sidan.

Ställa in cykelstället i färdläge:

- Fatta tag i bygel (Bild 1,3) och sväng den mot fordonet.
- När bygel ligger an korrekt mot stället: Skruva fast stjärngreppsskruven (Bild 1,2) för hand.
- Lås bygel med låstappen (Bild 1,1).

3.4 Släpvagnskörning



- ▶ Var alltid extra försiktig när du kopplar på eller kopplar från släpet. Risk olycksfall och skador!
- ▶ När man kopplar på resp. kopplar loss släpet får inga personer uppehålla sig mellan dragfordonet och släpet.
- ▶ Beakta dragfordonets tillåtna kultryck och belastning på bakaxeln. Kultrycket och belastningen på bakaxeln får inte överskridas. Respektive värden står i fordonshandlingarna och i släpvagnskopplingens handlingar.



- ▷ Släp med påskjutsbroms: Om den separata bromsen är aktiverad får släpet varken kopplas på eller kopplingen lossas.
- ▷ Släpvagnskoppling med avtagbar kulhals: Om kulhalsen är felmonterad, föreligger risk för att släpet hakas av. Beakta instruktionsboken till släpvagnskopplingen.

3.5 Släpvagnskoppling (extrautrustning)



- ▶ Beakta max kultrycket och släpvagnsvikten i fordonshandlingarna när en släpvagnskoppling ska monteras.
- ▶ Drag åt släpvagnskopplingens fästsruvar efter 1000 drifttimmar.



- ▷ Montering av släpvagnskoppling måste skrivas in i fordonshandlingarna. Nödvändiga papper medlevereras till släpvagnskopplingen.
- ▷ Beakta dessutom tillverkarens instruktionsbok.

Uppgifter i fordonshandlingarna

Låt er återförsäljare eller serviceställe montera delarna. Återförsäljaren sköter då även registreringen.

3.6 Elektriskt manöverbart fotsteg



- ▶ Kontrollera både innan du startar och regelbundet när du stannar, att fotsteget är helt inkört.
- ▶ Stå inte direkt i fotstegets svängområde under inkörning och utkörning.
- ▶ Gå endast upp på fotsteget när det är helt utkört. Risk för skador!
- ▶ Lyft eller sänk aldrig personer eller last med hjälp av fotsteget.



- ▷ Beakta de olika trappstegshöjderna, se till att gå ned på stabil och jämn mark.
- ▷ Fotstegets vridlager och länkar får inte smörjas med fett eller olja (se kapitel 11).



- ▷ Knappen för manövrering av fotsteget sitter inne fordonet vid ingångsdörren.
- ▷ Om fotsteget inte är riktigt inkört och låst när tändningen slås på, lyser en röd kontrollampa på instrumentbrädan.
- ▷ Beakta varningsmärket på fotsteget.



Bild 2 Fotsteg

Fordonen har ett elektriskt drivet fotsteg med ett trappsteg (Bild 2,1).



Bild 3 Varningsskylt fotsteg

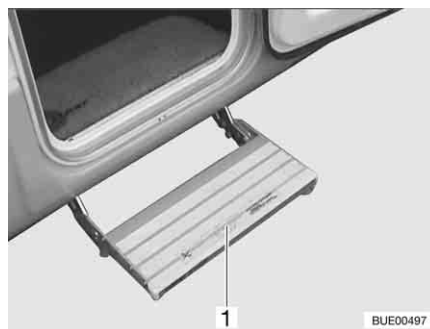

Bild 4 Manöverknapp fotsteg

Kör ut fotsteget helt. Först när fotsteget är helt utkört får man stiga upp på det (Bild 3).

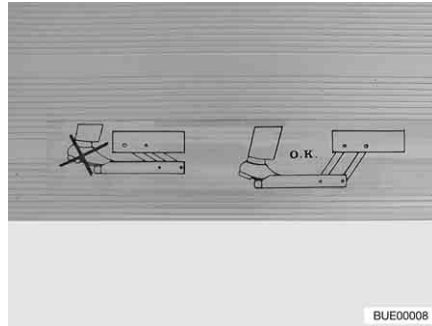
- Köra ut:**
- Tryck nedtill på vippknappen (Bild 4, 1) och håll den intryckt (minst 3 sekunder) tills fotsteget har körts ut helt.
- Köra in:**
- Tryck upptill på vippknappen (Bild 4, 1) tills fotsteget har körts in helt.

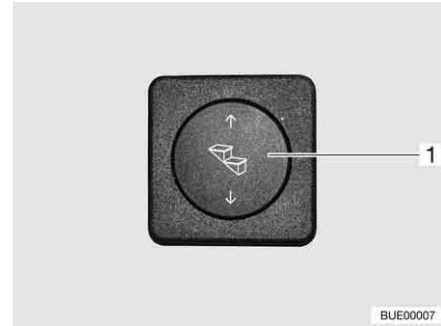

Bild 5 Kontrollampa

När tändningen är påslagen och fotsteget utskjutet, lyser en kontrollampa (Bild 5, 1) på instrumentbrädan.

3.7 TV-anläggning (extrautrustning)

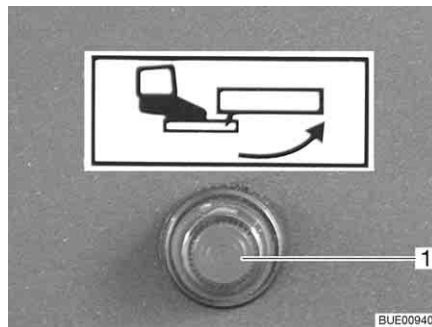

- ▶ Innan resan påbörjas ska den platta bildskärmen och bildskärmshållaren ställas i grundläget och säkras. Om bildskärmshållaren är inbyggd i ett TV-skåp: Stäng TV-skåpet.
- ▶ Kontrollera alltid att antennen befinner sig i "viloläge" innan körningen. Risk för olycksfall! Viloläge betyder: Antennen är riktad bakåt, den är helt nedsänkt och låst i detta läge.



- ▷ Vid risk för frost ska TV-apparaten med platt bildskärm tas ut ur fordonet.



- ▷ Ytterligare information om positionering av den platta bildskärmen, se kapitel 6.

3.8 Lock till diskho och slask



- ▶ Vid olycksfall eller vid kraftiga inbromsningar kan lösa lock på diskhon (Bild 6,1) och slasken skada passagerarna i fordonet. Innan resan påbörjas ska de lösa locken avlägsnas och förvaras säkert i köket eller i klädskalet.



Bild 6 Lock diskho (exempel)

3.9 Fastsättning av lös inredning



- ▶ Vid olyckor eller kraftiga inbromsningar kan lös inredning skada passagerarna i fordonet. Sätt fast lös inredning i de avsedda hållarna eller förvara dem på ett säkert ställe i fordonet innan du kör iväg.



- ▷ Olåsta luckor och dörrar kan gå upp under körning och skada delar av inredningen. Lås alla luckor och dörrar innan du kör iväg.



Bild 7 Säng, fälld åt sidan

Säkra sängen:

- När sängen är fälld åt sidan ska den säkras med säkerhetsremmen (Bild 7,1).

3.10 Snökedjor



- ▷ Montera endast snökedjor om avståndet mellan däck och fordonets karosseri är minst 50 mm.
- ▷ Däck, hjulupphängning och styrning utsätts för mycket större belastning om man har monterat snökedjor. Kör mycket långsamt med snökedjor (max. 50 km/h) och endast på vägar med genomgående snötäcke. Annars kan fordonet skadas.



- ▷ Beakta snökejde-tillverkarens monteringsföreskrifter.
- ▷ Sätt inte på snökedjor på alufälgar.

Använd enbart passande snökedjor:

Däckdimension	Snökedjedimension
215/70 R 15 C	230
225/27 R 16 C	245

För användning av snökedjor gäller bestämmelserna och föreskrifterna i respektive land.

- Snökedjor ska alltid fästas på drivhjulen.
- Snökedjans spänning ska kontrolleras efter att man har kört ett par meter.

3.11 Trafiksäkerhet



- ▶ Kontrollera däcktrycket regelbundet innan du startar eller var 14:e dag. Fel däcktryck förorsakar överdrivet slitage och kan leda till att däcken skadas och eventuellt punkteras. Fordonet kan hamna i okontrollerbart läge.

Gå igenom följande checklista innan du startar:

Basfordon

Nr.	Kontroller	Kontrollerad
1	Alla fordonshandlingar finns med	
2	Däck i ordentligt skick	
3	Fordonsbelysning, broms- och backljus kontrollerat	
4	Oljenivå i motor, växellåda och servostyrning kontrollerat	
5	Frostskydd och vätska för vindrutespolaranläggningen är påfyllt	
6	Bromsarnas funktionsduglighet	
7	Kontrollera att bromsarna fungerar jämnt runt om	
8	Fordonet kör rakt fram även när man bromsar kraftigt	

Påbyggnad utsida

9	Markisen helt inrullad	
10	Taket har befriats från snö och is (på vintern)	
11	Utvändiga anslutningar fränkopplade och kablar borttagna/i förvaringsutrymme	
12	Externa stöd har tagits bort	
13	Fast monterade stödben inkörda och fastsatta	
14	Stoppklossar borttagna och på sin förvaringsplats	
15	Fotsteget i säkert läge eller indraget	
16	De utvändiga luckorna stängda och låsta	
17	Ingångsdörren stängd	
18	Fordonets totala höjd inkl. lastat takräcke uppmätt och antecknad. Ha viktvärdena till hands i förarhytten	

Påbyggnad insida

Nr.	Kontroller	Kontrollerad
19	Fönster och takluckor är stängda och låsta	
20	Den platta bildskärmen säkrad	
21	TV-antennen är indragen (om sådan finns)	
22	Lösa delar ligger säkert förvarade eller har satts fast	
23	Öppna hyllor är tömda	
24	Locken till diskhon och slasken säkert placerade	
25	Kylskåpsdörren är låst	
26	Kylskåp omställt till 12 V-drift	
27	Alla lådor och luckor är stängda	
28	Alla dörrar är låsta	
29	Barnstolar monterade på säten med trepunktsbälten	
30	Vridstolsspärr för förarstolen och passagerarstolen har hakat in	
31	Mörkläggningsgardinerna i förarhytten är öppna och säkrade	

Gasanläggning

32	Gasflaskorna är ordentligt fastsurrade i gasboxen	
33	Sätt alltid på skyddskåpan när gasflaskorna inte är anslutna till gasslangen	
34	Huvudavstängningsventilen på gasflaskan stängd, gasavstängningsventiler stängda	

Elektrisk anläggning

35	<p>Kontrollera spänningen på bodelsbatteriet och på startbatteriet (se kapitel 8). Om för låg batterispänning indikeras på panelen måste respektive batteri laddas. Beakta uppgifterna i kapitel 8</p> <p> ▷ Resan skall påbörjas med fulladdat start- och bodelsbatteri.</p>	
----	--	--

Kapitelöversikt

I detta kapitel hittar du hänvisningar för att köra husbilen.

Hänvisningarna gäller:

- parkeringshjälpen
- backningskamera med LCD-monitor
- körhastigheten
- bromsarna
- säkerhetsbältena
- bilbarnskydd
- nackstöden inkluderade i sätena
- sittplatsernas placering
- plisségardinerna i förarhytten
- tankningen

4.1 Köra husbilen



- ▶ Basfordonet är ett s.k. nyttofordon (mindre lastbil). Detta ska man alltid tänka på när man kör.
- ▶ Kontrollera både innan du startar och regelbundet när du stannar, att fotsteget är helt inkört.
- ▶ Ett säkerhetsbälte finns monterat vid de sittplatser som får användas under färd. Under färd ska säkerhetsbältet alltid användas.
- ▶ Ta aldrig av säkerhetsbältet under färden.
- ▶ Alla personer som åker med måste sitta på fordonssätena.
- ▶ Dörrspärren får inte öppnas.
- ▶ Undvik att bromsa för kraftigt.
- ▶ Om ett navigationssystem används: ändra endast färdmålet när fordonet står still. Kör till en rastplats/parkeringsplats eller till något annat ställe, där man kan stanna säkert, för att ändra färdmålet.
- ▶ Återge inte DVD-skivor på navigationssystemets monitor under körningen.



- ▷ Kör långsamt på dåligt väglag.
- ▷ Kör extra försiktigt när du kör ombord på en färja, kör över ojämnheter eller backar. Stora fordon kan svänga ut rätt mycket i sidled när man kör i kurvor eller "fastna" nertill om läget är ofördelaktigt. Underredet, eller delar som sitter på underredet, kan skadas.



- ▷ Tillverkaren ansvarar inte för skador eller olycksfall som inträffar på grund av att dessa anvisningar inte efterföljs.
- ▷ De beskrivna säkerhetanvisningarna i kapitel 2 måste följas.
- ▷ Om en backningskamera har monterats i fordonet, slås kameran på automatiskt så fort backen läggs i.

4.2 Parkeringshjälp Park Boy V (extrautrustning)



- ▶ Var särskilt försiktigt när du backar fordonet. Risk olycksfall och skador.
- ▶ Parkeringshjälpen är endast en hjälpmedel och det är inte säkert att det registrerar alla hinder. Ansvaret för säkerheten ligger på föraren. Om systemet inte fungerar eller om det föreligger någon störning, övertar fordonets tillverkare inget ansvar för ev. inträffade skador i samband med detta.
- ▶ Smutsavlagringar, is, snö och avgaser kan inverka negativt på parkeringshjälpens funktion.
- ▶ Det är endast vid långsam körning (parkeringsmanöver) som varning ges i god tid.
- ▶ Hinder ovanför eller nedanför sensormätområdet registreras inte (t. ex. utstickande lastramp).
- ▶ Sluttande vägbankar eller sluttande körbanekanter (t. ex. kajkanter) registreras inte.



- ▷ Reflektioner från vägbanan (ändrad beläggning, ojämnheter) kan i vissa fall orsaka felindikering. Detta innebär inte att det är fel på parkeringshjälpen.

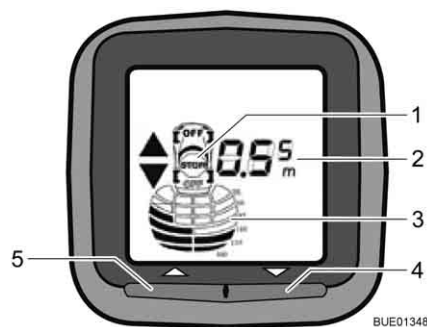

- 1 STOP-symbol
- 2 Avståndindikering i cm (i steg om 5 cm)
- 3 Avstånd till hinder (grafisk visning)
- 4 På/av-knapp för sensorer baktill på fordonet
- 5 Utan funktion

Bild 8 Indikeringsenhet Park Boy V

Kort beskrivning

Parkeringshjälpen hjälper föraren att köra in och ut på parkeringsplatsen. Avståndet till möjliga hinder mäts med ultraljuds-/ekolodsmetoden. Fyra sensorer baktill på fordonet sänder ut ultraljudssignaler. Avståndet till hindret beräknas utgående från tiden som en reflekterad ultraljudssignal behöver.

I passagerarutrymmet visas avståndet till hindret på en indikeringsenhet med display (Bild 8). Samtidigt ljuder en akustisk varningssignal.

Sensorerna och indikeringsenheten är anslutna till varandra via radioförbindelse.



- ▷ När tändningen slås på genomför parkeringshjälpen en självtest. När en sensor är defekt indikeras detta på displayen genom att sensorpositionen blinkar snabbt. Med undantag av den defekta sensorn fortsätter parkeringshjälpen att fungera.

När radioförbindelsen störs indikeras detta på displayen med en symbolisk sändarmast. Då är avståndsmätning inte möjlig.

När backväxeln läggs ur visas sändarmastsymbolen också helt kort.

Aktivera genom att lägga i backen:

- Slå på tändningen och starta motorn.
- Lägg i backväxeln. Displayen börjar lysa och fordonssymbolen visas på displayen. Parkeringshjälpen är redo för mätning.

Aktivera genom att trycka på på/av-knappen på indikeringsenheten:

Slå från:

- Tryck på på/av-knappen (Bild 8,4). Displayen börjar lysa och fordonssymbolen visas på displayen. Parkeringshjälpen är redo för mätning.
- Tryck på på/av-knappen (Bild 8,4). Parkeringshjälpen kan när som helst stängas av med på/av-knappen, oberoende av vilken påslagningsmetod man har valt.

Avståndsvisning

Avståndet mellan fordonet och hindret indikeras på tre sätt:

På displayen (Bild 8) visas avståndet i 5 cm-steg. Det avstånd som visas är alltid det minsta avståndet som uppmätts av en sensor.

Dessutom signalerar svarta mätområdesblock att fordonet närmar sig ett hinder.

Förutom den optiska indikeringen ljuder en akustisk signal (tonföljd) som förändras beroende på avståndet. När avståndet till hindret blir mindre blir signalintervallen kortare och slutligen ljuder en konstant signal.



- ▷ För ytterligare information se den separata instruktionsboken från tillverkaren.

4.3 Backningskamera (extrautrustning)



- ▷ Beroende på modell har fordonet olika monitorsystem. Backningskamerans funktion är densamma för alla system.



Bild 9 Backningskamera (Pioneer)



Bild 10 Backningskamera med infraröd belysning (Waeco)

Beroende på utrustningen har en backningskamera (Bild 9,1 eller Bild 10,1) med LCD-monitor (Bild 11,1 eller Bild 12,1) monterats i fordonet.



Bild 11 LCD-monitor för backningskamera (Pioneer)



Bild 12 LCD-monitor för backningskamera (Waeco)

I mörker belyser backningskamerans infrarödlysdioder (Bild 10,1) synfältet. Backningskameran och LCD-monitorn startas automatiskt när fordonsmotorn är igång eller tändningen påslagen och backen läggs i.

Backningskameran och LCD-monitorn kan även startas manuellt med en manöverknapp eller en knapp på displayen när fordonsmotorn är igång eller tändningen påslagen.

Systemet kan stängas av med en manöverknapp eller knappen "OFF" på displayen.



- ▷ För ytterligare information se den separata instruktionsboken från tillverkaren.

4.4 Körhastighet



- ▶ Fordonet har en kraftig motor. Det står alltså tillräckliga stora reserver till förfogande vid svåra trafiksituationer. Denna höga kapacitet tillåter en hög sluthastighet och en enastående körhastighet.
- ▶ Fordonet erbjuder en stor motståndskraft mot vind. Särskild fara föreligger vid plötslig sidvind.
- ▶ Ojämn eller ensidig lastning förändrar köregenskaperna.
- ▶ På okända vägar kan svåra körförhållanden och överraskande trafiksituationer uppstå. För din egen säkerhet bör du anpassa hastigheten efter den rådande trafiksituationen och omgivningen.
- ▶ Håll gällande hastighetsbegränsningar.

4.5 Bromsar



- ▶ Kontakta en auktoriserad fackverkstad vid minsta lilla fel på bromssystemet.



- ▷ Undvik blockering av bromsarna. Vid blockerade bromsar deformeras däcken mer eller mindre starkt. Detta inverkar negativt på körkomforten. Det kan även leda till att däcken går sönder.

Före varje start Test-bromsa före varje resa och kontrollera då:

- Fungerar bromsarna?
- Reagerar bromsarna alltid på samma sätt?
- Fortsätter fordonet rakt fram även efter en kraftig bromsning?

4.6 Säkerhetsbälten

Fordonet är i bodelen utrustad med säkerhetsbälten på de sittplatser som föreskrivs i lagen. Beakta gällande, nationella bestämmelser för användning av säkerhetsbälten.



- ▶ Spänn fast dig innan färd och var fastspänd under hela färden.
- ▶ Se till att dina säkerhetsbälten varken tar skada på något sätt eller kläms fast. Skadade säkerhetsbälten skall bytas ut av en auktoriserad fackverkstad.
- ▶ Ändra inte säkerhetsbältenas fästpunkter, upprullningsautomatiken eller låsanordningarna.
- ▶ Kontrollera regelbundet att säkerhetsbältenas skruvkopplingar är ordentligt åtdragna.
- ▶ Varje enskilt säkerhetsbälte ska endast användas av **en** vuxen person.
- ▶ Fäst inte andra föremål med säkerhetsbältet samtidigt som en person använder det.
- ▶ Normala säkerhetsbälten räcker inte som skydd för personer som är mindre än 150 cm långa. I dessa fall krävs extra säkerhetssystem. Beakta respektive certifikat.
- ▶ Sätt endast in bilbarnskydd på säten med från fabrik monterade trepunktsbälten.
- ▶ Säkerhetsbälten skall bytas ut efter olycksfall.
- ▶ Under färden får stolens ryggstöd inte fällas ner för långt. Säkerhetsbältets skyddsfunktion säkerställs då inte.

4.6.1 Använda säkerhetsbälten på rätt sätt



- ▶ Bältet får inte snurras. Bältet ska sitta slätt mot kroppen.
- ▶ När man spänner fast säkerhetsbältet är det viktigt att man sitter riktigt.

Säkerhetsbältet sitter rätt om man får plats med en knuten näve mellan kroppen och säkerhetsbältet.

4.7 Bilbarnskydd



- ▶ Barn under 13 år, som är kortare än 150 cm, ska använda lämpligt och godkänt bilbarnskydd under färden.
- ▶ Sätt endast in bilbarnskydd på säten med från fabrik monterade trepunktsbälten.
- ▶ Spänn fast barnet innan färden börjar, och se till att barnet är fastspänt under hela färden.
- ▶ Använd bara ett bakåtvänt bilbarnskydd på passagerarsidan när krockkuddarna framtill och på sidan av passagerarsidan har inaktiverats. Beakta den separata bruksanvisningen från chassitillverkaren och varningsanvisningarna i fordonet. När inget bakåtvänt bilbarnskydd används längre kan krockkuddarna aktiveras igen.

Bilbarnskydden delas in i fem grupper:

Grupp	Kroppsvikt	Ålder (ca)
0	Till 10 kg	Upp till 9 månader
0+	Till 13 kg	Upp till 18 månader
I	9 kg till 18 kg	9 månader till 4 år
II	15 kg till 25 kg	3 år till 7 ½ år
III	22 kg till 36 kg	6 år till 12 år

4.8 Pilotsäten för förarstol och passagerarstol



- ▶ Före resan ska alla svängbara stolar vridas och låsas i färdriktning.
- ▶ Stolarna måste vara låsta i färdriktning och får inte snurras under tiden som bilen kör.



- ▷ Dra alltid åt handbromsen innan stolarna vrids i uppställt fordon.



- ▷ Förarstolen och passagerarstolen är delar av basfordonet. Inställning av stolarna beskrivs i instruktionsboken till basfordonet.
- ▷ Sättesinställningarna beror på modell och utrustning.

4.9 Stolsvärme (extrautrustning)



- ▷ Stolsvärmerna fungerar enbart när tändningen är påslagen.

Beroende på utrustning kan förar- och passagerarsätet värmas upp med stolsvärme i två nivåer.



Bild 13 Brytare för stolsvärme

Koppla in stolsvärmen:

- Tryck på knappen (Bild 13,1) baktill på vänstra sidan av stolkonsolen.
 - För låg värmeeffekt: Tryck knappen nedåt.
 - För hög värmeeffekt: Tryck knappen uppåt.

När stolsvärmen är påslagen lyser kontrollampan (Bild 13,2).

Koppla ur stolsvärmen:

- Ställ knappen (Bild 13,1) på mittläge. Lampan släcks.

4.10 Nackstöd



▷ Nackstöden går inte att ställa in på alla modeller.



Bild 14 Nackstöd sittbänk



Bild 15 Nackstöd sittbänk (alternativ)

Ställ, innan du startar, in nackstöd (Bild 14,1) eller nackstöd (Bild 15,1) så att bakhuvudet har stöd ungefär i höjd med öronen. Drag upp eller tryck ned nackstödet för hand.

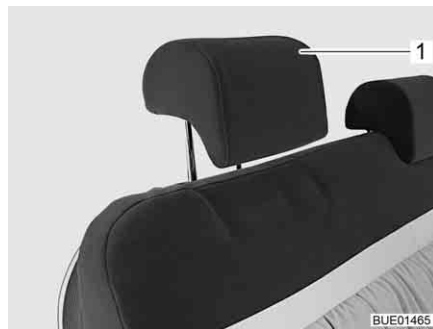
4.11 Sittplatsernas placering

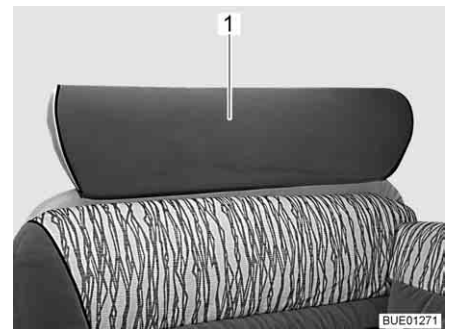

- ▶ När man kör med husbilen får personer endast uppehålla sig i fordonet på de tillåtna sittplatserna. Det maximalt tillåtna antalet passagerare finns angivet i fordonshandlingarna.
- ▶ Under körning är det förbjudet att sitta på de längsgående sittbänkarna.
- ▶ På sittplatserna gäller bilbälteslagen.



Bild 16 Symbol "sittplats"

Sittplatser, som kan användas under färden har en etikett (Bild 16).

4.12 Komfortsittbänk (extrautrustning)



- Dra bara ut komfortsittbänken under färd. När fordonet är uppställt och bodelen används: Skjut in komfortsittbänken så att inte nödutgången spärras.

Komfortsittbänken består av två separata stolar med säkerhetsbälten. Under färd kan den inre stolen dras ut till fordonets mitt för att ge en förbättrad sittkomfort (se avsnitt 6.13).

4.13 Plisségardinerna i förarhytten

4.13.1 Plisségardin, plisséförhänge



- Under färd ska plisségardinerna för vindrutan, förar- och passagerarfönsterna vara helt avlägsnade.



Bild 17 Plisségardin, plisséförhänge

Ta bort plisséförhänget:

- Lossa tryckknapparna (Bild 17,1). Lossa magnetremsorna och ta bort plisséförhänget från fönstret (visas här på passagerarsidans fönster).
- Förvara plisséförhänget i bodelen.

4.13.2 Plisségardin Remis (extrautrustning)



- ▶ Medan man kör ska plisségardinerna för vindrutan, förar- och passagerarfönsterna vara öppna, låsta och säkrade.



Bild 18 Plisségardin för vindrutan



Bild 19 Plisségardin för förar-/passagerarfönster

Säkra:

- Skjut de två hälfterna av plisségardinerna för vindrutan utåt så långt det går, ta tag i handtaget (Bild 18,2). Rör handtaget vågrätt i riktning mot låsspåret.
- Låt låshandtagen (Bild 18,1) haka fast.
- Ta tag i handtaget (Bild 19,2) till plisségardinerna för förarfönstret och passagerarfönstret och skjut in dem så långt det går.
- Låt låshandtagen (Bild 19,1) haka fast.

4.14 Tankning av bränsle för dieselmotor

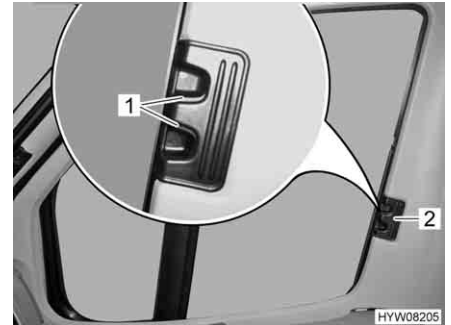

- ▶ Vid tankning, på färjor och i garage får ingen apparat (t. ex. värmesystem eller kylskåp) vara igång, om de drivs med öppen låga. Explosionsrisk!



- ▷ Bränslepåfyllningsröret är en del av basfordonet.
- ▷ Påfyllningsöppningen för bränsle är märkt med texten "Diesel".

Bränslepåfyllningsrörets placering hittar du i basfordonets instruktionsbok.

Kapitelöversikt

I detta kapitel finns information om uppställning av fordonet.

Hänvisningarna gäller:

- parkeringsbromsen
- fotsteget
- nivåklossarna
- stoppklossarna
- användning av stöd
- 230 V-anslutningen
- kylskåpet
- justering av antennen
- inkörning och utkörning av markisen



- ▷ Ställ fordonet så vågrätt som möjligt. Använd nivåklossar vid behov. Annars kan vattnet inte rinna ut ordentligt från duschkaret.
- ▷ Säkra fordonet så att den inte kan rulla iväg.
- ▷ Djur (särskilt möss) kan orsaka stora skador i fordonet. Kontrollera därför regelbundet det uppställda fordonet med avseende på olika spår efter djur, på så sätt kan större skador undvikas.

5.1 Parkeringsbromsen

Drag alltid åt parkeringsbromsen när du ställer upp husvagnen.

5.2 Fotsteg



- ▷ Se anvisningarna i avsnitt 3.6.

För att kunna lämna fordonet måste det elmanövrerade fotsteget vara helt utfällt. Beakta kontrollampan på instrumentbrädan.

5.3 Nivåklossar



- ▷ Nivåklossar medföljer inte vid leverans. Tillbehörshandeln tillhandahåller olika modeller.

Nivåklossar gör det möjligt att utjämna höjdskillnaden så att fordonet står vågrätt på sluttningar och på ojämna uppställningsytor.

5.4 Stoppklossar

Använd stoppklossar vid parkering av fordonet i uppförs- eller nedförsbackar.

5.5 Stödben

5.5.1 Allmänna anvisningar



- ▶ Stödbenen får inte användas som domkraft för arbeten under fordonet (som t. ex. hjulbyte eller underhållsarbete).
- ▶ Personer får aldrig ligga under det upplyfta fordonet.



- ▷ Innan stödbenen körs ut ska parkeringsbromsen dras åt.
- ▷ Använd inte de fast monterade stöden som domkraft. Stöden har endast till uppgift att stabilisera fordonet när man har ställt upp det, det förhindrar att baxaxeln fjädrar ned.
- ▷ Se till att stöden belastats jämnt när fordonet ställs upp.
- ▷ Vrid, före färden, upp stöden till stoppläget, kör in dem helt och säkra dem.



- ▷ Om man ställer fordonet på mjuk mark som inte är stabil, ska en stor platta placeras under stöden för att förhindra att de sjunker ner i marken.
- ▷ Ställ fordonet så vågrätt som möjligt. Annars kan vattnet inte rinna ut ordentligt från duschkaret.

5.5.2 Stödben (SAWIKO) (extrautrustning)



- ▷ Beroende på modell är sexkanten är ledad så att hylsnyckeln kan placeras i ett bättre vridläge.

För att stödbenen alltid ska fungera optimalt ska stödets invändiga rör rengöras regelbundet och smörjas med fett.

Beroende på modell kan stödbenen justeras på längden.



Bild 20 Stödben

- Köra ut:**
- Placera hylsnyckeln på sexkanten (Bild 20,1) och vrid runt den tills stödbenet står rakt neråt.
 - När längden på stödbenet kan justeras, dras sprinten (Bild 20,4) ut ur stödbenets förlängning (Bild 20,5).
 - Drag ut stödbensförlängningen så att det har önskad längd.
 - Sätt in sprinten i stödbensförlängningen igen.
 - Vrid sexkanten tills stödbenet helt ligger an mot marken och fordonet står vågrätt.
- Köra in:**
- Placera hylsnyckeln på sexkanten (Bild 20,1) och vrid runt den tills stödbenet inte längre sitter mot marken.
 - När längden på stödbenet kan justeras, dras sprinten (Bild 20,4) ut ur stödbenets förlängning (Bild 20,5).
 - Skjut in stödbensförlängningen (Bild 20,5) helt och sätt in sprinten (Bild 20,4) i borrhålet på stödbensförlängningen.
 - Vrid sexkanten (Bild 20,1) tills stödbenet svängs uppåt och spåret (Bild 20,2) är helt vid slutet av skåran (Bild 20,3).

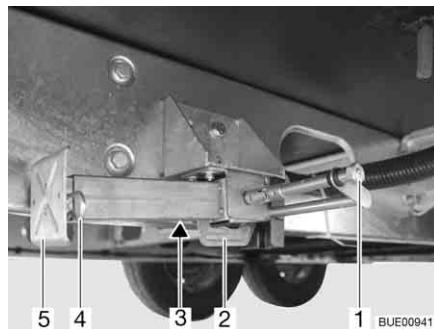

- ▷ Beakta, före färden: Är alla stödben helt inkörda, alla stödbensförlängningarna helt inskjutna och säkrade med sprinten?

5.6 230 V-anslutning

Till fordonet kan man ansluta en extern 230 V-försörjning (se kapitel 8).

5.7 Kylskåp



- ▶ När kylskåpet har ställts in på 12 V förbrukar den ständigt ström. Växla därför till gasdrift när fordonsmotorn **inte** är igång och fordonet **inte** är anslutet till 230 V-försörjningen.

Vid apparater med automatiskt energival fungerar automatisk drift av kylskåpet med 12 V endast när bilmotorn är igång. Ställ om kylskåpet på 230 V-drift eller gasdrift när fordonsmotorn är avstängd.

5.8 Satellitsystem (extrautrustning)



- ▶ Kontrollera alltid att antennen befinner sig i "viloläge" innan körningen. Risk för olycksfall!



- ▷ Fordonet måste stå helt still under satellitsökningen. Gå inte omkring i fordonet.
- ▷ Satellitmottagningen fungerar endast när antennen riktas direkt i riktningen mot önskad satellit, det får inte finnas några hinder i vägen.
- ▷ För ytterligare information se den separata instruktionsboken från tillverkaren.

5.8.1 Anläggning med automatisk antenjustering (Alden)

Satellitsystemet har en automatisk positionsenhet. Den automatiska positionsenheten sørjer för exakt riktning av antennen.

En digital mottagare är integrerad i den platta bildskärmen.

Satellitsystemet styrs via fjärrstyrningen.



Bild 21 Fjärrstyrning

Justera anläggningen:

- Slå på TV-apparaten.
- Tryck på knappen "⏻" (Bild 21,2) på fjärrstyrningen. Parabolantennen lämnar viloläget och växlar till sökläge. När systemet har hittat satelliten ljuder en akustisk signal.
- Ställ in den önskade sändaren via lagringsknapparna (Bild 21,3) eller funktionsknapparna (Bild 21,4).

5.8.2 Anläggning med halvautomatisk antenjustering (Alden)

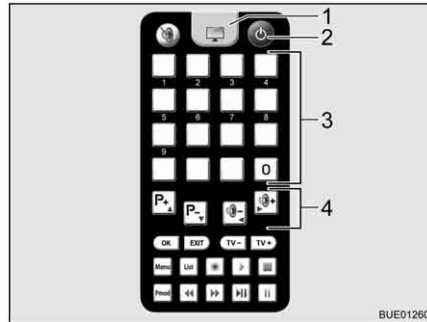
Satellitsystemet har en halvautomatisk positionsenhet.

En digital mottagare är integrerad i den platta bildskärmen.

Satellitsystemet styrs via fjärrstyrningarna.



Bild 22 Fjärrstyrning TV-apparat

Slå på satellitsystemet:

- Slå på TV-apparaten.
- Tryck på knappen "⏻" (Bild 22,2) på fjärrstyrningen till TV-apparaten. Systemet växlar till sökläge. En konstant signal ljuder.
- Tryck på knappen "⬆️" på fjärrstyrningen till antennen. Parabolantennen lämnar viloläget och växlar till den senast inställda positionen.
- Tryck på TV-knappen (Bild 22,1) på fjärrstyrningen till TV-apparaten för att koppla om till TV-mottagning. Signalen tystnar. En bild visas på skärmen.

Rikta antennen:

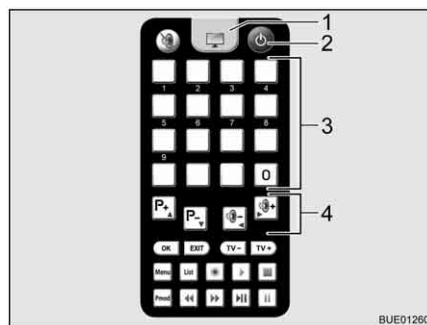
- Ställ in den önskade sändaren via lagringsknapparna (Bild 22,3) eller funktionsknapparna (Bild 22,4) på fjärrstyrningen till TV-apparaten.
- Korrigera antennens lutning på fjärrstyrningen till antennen med hjälp av knapparna "⬆️" eller "⬆️" enligt de bifogade kartorna.
- Lossa antennmastens lås.
- Vrid antennen långsamt. När antennen har hittat satelliten ljuder en akustisk signal.

Sänka ned antennen före färden:

- Optimera mottagningen genom att vrida antennen och justera lutningen.
- Drag åt antennemastens lås lätt igen.
- Lossa antennemastens lås.
- Vrid antennen tills skårorna i låset och på antennemasten står exakt mot varandra.
- Tryck på knappen "↓" på fjärrstyrningen till antennen. Parabolantennen växlar till viloläge.
- Kontrollera att antennen är helt nedsänkt och riktad mot fordonets bakdel.
- Drag åt antennemastens lås lätt igen.
- Slå av TV-apparaten.

5.8.3 Anläggning med automatisk antenjustering (Oyster)



- ▶ Kontrollera alltid att antennen befinner sig i "viloläge" innan körningen. Risk för olycksfall!



- ▷ Fordonet måste stå helt still under satellitsökningen. Gå inte omkring i fordonet.
- ▷ Satellitmottagningen fungerar endast när antennen riktas direkt i riktningen mot önskad satellit, det får inte finnas några hinder i vägen.
- ▷ Beakta dessutom tillverkarens instruktionsbok.

Satellitsystemet har en automatisk positionsenhet. Den automatiska positionsenheten sørjer för att antennen riktas exakt mot önskad satellit.

Manövreringen görs menystyrt (TV-skärmen) med hjälp av fjärrstyrningen.

Justera anläggningen:

- Slå på TV-apparaten.
- Slå på receiveern med nätbrytaren. Receiveern är driftklar när den gröna lysdioden på receiveerns IR-mottagare lyser.
- Slå på receiveern med fjärrstyrningen. Parabolantennen lämnar viloläget och växlar till sökläge.

När anläggningen har hittat satelliten visas valt TV-program automatiskt.

5.9 Markis (extrautrustning)



- ▷ Kör in markisen vid kraftig blåst, samt vid regn- eller snöväder.
- ▷ Gör ett stödben kortare vid lätt regn så att vattnet kan rinna av markisen.
- ▷ Kör endast in markisen när markisduken är torr. Om markisen måste köras in när markisduken är blöt: Kör ut markisen så snart som markiseduken har torkat.
- ▷ Före inkörning ska löv och grovt smuts avlägsnas från markisen.



- ▷ Använd endast markisen som solskydd.
- ▷ Beakta dessutom tillverkarens instruktionsbok.

Fördelar med en markis Fördelarna med en markis:

- Markisen ger skugga.
- Markisen gör att man får ett "förrum" med tak och därmed större utrymme.
- Fordonet ser hemtrevligare ut.



Bild 23 Markis

- Uppställning av markis:*
- Rulla ut markisen (Bild 23,1) med handveven.
 - Ställ upp stödarmarna när markisen har fällts ut (Bild 23,2).

Kapitelöversikt

I detta kapitel hittar du hänvisningar för att bo i fordonet.

Hänvisningarna gäller:

- öppning och stängning av dörrar och luckor
- ljusbrytarna
- inställning av spotlights
- positionering av TV-apparaten
- vädring av fordonet
- öppning och stängning av fönster och rullgardiner
- öppning och stängning av plisségardinerna i förarhytten
- öppning och stängning av takluckorna
- ändring av bordsytor
- ombyggnad av bord
- inställningen av komfortsittbänken
- användning av sängar
- användning av ytterduschen



6.1 Centrallås (extrautrustning)



- ▷ Centrallåset låser förardörren, passagerardörren, påbyggnadsdörren och bakluckan.
- ▷ Centrallåset fungerar inte när batteri-brytaren på el-blocket är fränkopplad.
- ▷ Om ingen dörr öppnas inom 40 sekunder efter en tryckning på upplåsningssknappen låser centrallåset dörrarna igen automatiskt.



Bild 24 Fjärrstyrning centrallås

- Låsa upp:**
- Tryck en gång kort på knapp  (Bild 24,1). Dörlåsen är upplåsta.
- Låsa:**
- Tryck en gång kort på knapp  (Bild 24,2). Dörlåsen är låsta.

6.2 Ingångsdörr



- ▶ Kör endast med stängda dörrar.



- ▷ Låsning av dörrarna kan förhindra att de öppnas av sig själva, t. ex. vid en olycka.
- ▷ Låsta dörrar förhindrar dessutom att någon kan komma in i fordonet utifrån t. ex. om du måste stanna vid en ljussignal. I en nödsituation kan det emellertid vara ett problem om dörrarna är låsta.
- ▷ Lås alltid dörrarna när du lämnar fordonet.

6.2.1 Ingångsdörr, utsida (Hartal M1)



Bild 25 Dörrlås ingångsdörr, utsida

- Öppna:**
- Stick in nyckeln i låscylindern (Bild 25,1) och vrid den ända tills dörrlåset har låsts upp.
 - Vrid tillbaka nyckeln till mitten igen och drag ur den.
 - Drag i dörrhandtaget (Bild 25,2). Dörren är öppen.
- Låsa:**
- Stick in nyckeln i låscylindern (Bild 25,1) och vrid den ända tills dörrlåset har låsts.
 - Vrid tillbaka nyckeln till mitten igen och drag ur den.

6.2.2 Ingångsdörr, insida (Hartal M1)

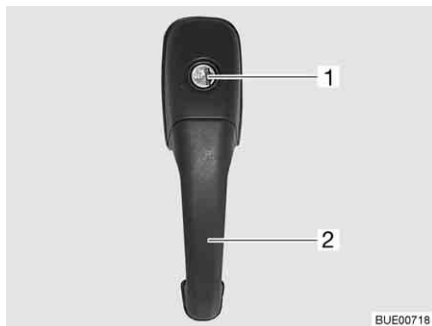

Bild 26 Dörrlås ingångsdörr, insida, låst

- Öppna:**
- Tryck på spaken (Bild 26,2).
- Låsa:**
- Tryck ner regelaget (Bild 26,1).

6.2.3 Ingångsdörr, utsida (Hartal Premium) (extrautrustning)



Bild 27 Dörrlås ingångsdörr, utsida

- Öppna:**
- Stick in nyckeln i låscylindern (Bild 27,1) och vrid den ända tills dörrlåset har låsts upp.
 - Vrid tillbaka nyckeln till mitten igen och drag ur den.
 - Drag i dörrhandtaget (Bild 27,2). Dörren är öppen.
- Låsa:**
- Stick in nyckeln i låscylindern (Bild 27,1) och vrid den ända tills dörrlåset har låsts.
 - Vrid tillbaka nyckeln till mitten igen och drag ur den.

6.2.4 Ingångsdörr, insida (Hartal Premium) (extrautrustning)

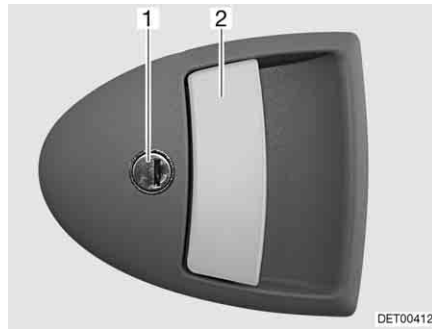

Bild 28 Dörrlås ingångsdörr, insida

- Öppna:**
- Drag i handtaget (Bild 28,2). Dörrlåset låses upp.
- Låsa:**
- Tryck handtagets (Bild 28,2) övre del i riktning mot greppkåpan (Bild 28,1).

6.2.5 Fönster ingångsdörr (Hartal Premium) (extrautrustning)

Ingångsdörren har ett fönster med plisségardin.

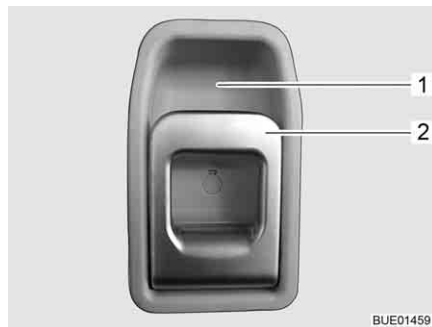

Bild 29 Plisségardin

- Stänga:**
- Ta tag i mitten på plisségardinens (Bild 29,2) list (Bild 29,1) och drag den nerifrån och upp och släpp loss den vid önskad höjd. Plisségardinens stannar på denna höjd.
- Öppna:**
- Ta tag på mitten av plisségardinens list och skjut nedåt.

6.2.6 Veckat insektsskydd på ingångsdörren (extrautrustning)

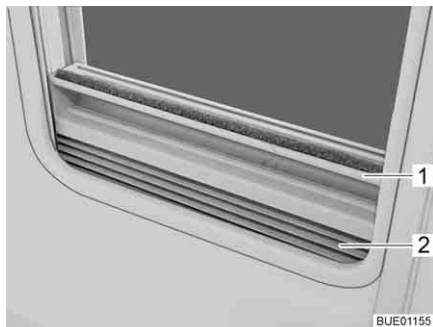

- ▷ Öppna insektsskyddet helt innan ingångsdörren stängs.



Bild 30 Insektsskydd

- Stänga:**
- Ta tag i listen (Bild 30,1) och drag ut insektsskyddet helt.
- Öppna:**
- Ta tag i listen (Bild 30,1) och ställ tillbaka insektsskyddet till utgångsläget.

6.3 Baklucka



- ▶ Färdas enbart med korrekt stängd baklucka.



Bild 31 Lucklås baklucka, utvändigt



Bild 32 Frigöring baklucka, invändigt

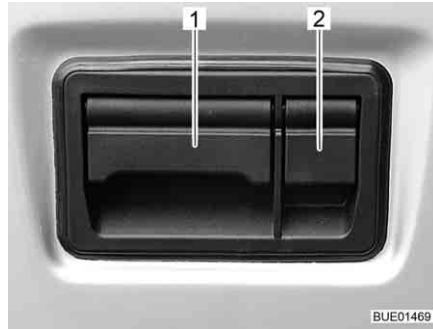

- ▷ Två gastryckdämpare hjälper till att öppna bakluckan. För att även mindre personer ska kunna stänga bakluckan stannar bakluckan redan innan sin maximala öppningshöjd. Gastryckdämparna håller bakluckan i den här ställningen.

För att utnyttja bakluckans maximala öppningshöjd: Tryck upp bakluckan med handen till stoppläget.

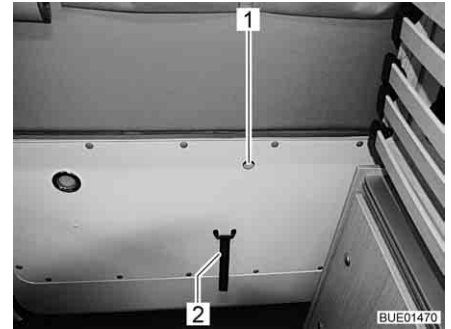
- ▷ På modeller med centrallås (extrautrustning) sker låsning och upplåsning av bakluckan via centrallåset.

Öppna utifrån:

- Öppna skyddsluckan (Bild 31,2).
- Stick in nyckeln i låscylindern och vrid den ända tills locklåset har låsts upp.
- Vrid tillbaka nyckeln till mitten igen och drag ur den.
- Dra luckan (Bild 31,1) uppåt och öppna bakluckan.

Öppna inifrån:

- Dra den lilla spaken i öppningen (Bild 32,1) uppåt med fingret och tryck samtidigt mot bakluckan.



- ▷ Bakluckan kan också låsas upp och öppnas från insidan om den är stängd.

Stänga:

- Ta tag i kanten på bakluckan eller i bandet (Bild 32,2) och stäng bakluckan.

Låsa:

- Öppna skyddsluckan (Bild 31,2).
- Stick in nyckeln i låscylindern och vrid den ända tills locklåset har låsts.
- Vrid tillbaka nyckeln till mitten igen och drag ur den.

6.4 Utvändiga luckor



- ▷ Stäng och lås alla utvändiga luckor innan du startar.
- ▷ Öppna resp. stäng alla lås på luckan för att öppna och stänga den utvändiga luckan.



- ▷ Då fordonet lämnas ska samtliga luckor på utsidan stängas.

Luckorna som finns på fordonets utsida har enhetliga låscylindrar. Därför kan man öppna eller låsa dem med en och samma nyckel.

6.4.1 Lucklås med greppåpa



- ▷ Drag i luckans alla låshandtag samtidigt för att öppna den utvändiga luckan.



Bild 33 Lucklås med greppåpa

- Öppna:**
- Stick in nyckeln i låscylindern (Bild 33,1) och vrid ett kvarts varv. Lucklåset är upplåst.
 - Dra ut nyckeln.
 - Drag i låshandtaget (Bild 33,2). Den utvändiga luckan är öppen.
- Stänga:**
- Stäng luckan helt.
 - Stick in nyckeln i låscylindern och vrid ett kvarts varv. Lucklåset är låst.
 - Dra ut nyckeln.

6.4.2 Lucklås med tryckknapp

Beroende på luckans storlek är serviceluckan utrustat med ett eller två låsbara trycklås.

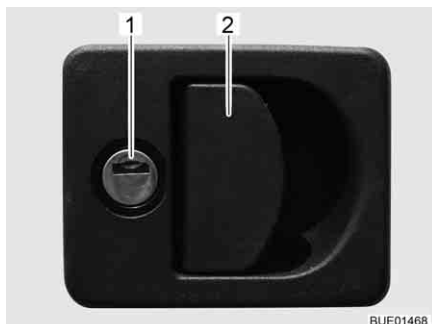

Bild 34 Trycklås servicelucka

- Öppna:**
- Stick in nyckeln i låscylindern i trycklåset (Bild 34,1) och vrid ett kvarts varv. Trycklåset är låst.
 - Dra ut nyckeln.
 - Lås ev. även upp det andra låsbara trycklåset.
 - Tryck samtidigt på båda trycklåsens tryckknappar med tummarna och öppna serviceluckan.

- Stänga:**
- Stäng och tryck igen serviceluckan. Trycklåset har nu hakat fast, det är dock inte låst.
 - Stick in nyckeln i låscylindern i trycklåset (Bild 34,1) och vrid ett kvarts varv. Trycklåset är låst.
 - Dra ut nyckeln.
 - Lås ev. även det andra låsbara trycklåset.

6.4.3 Lucka för 230 V-anlutning, kvadratisk

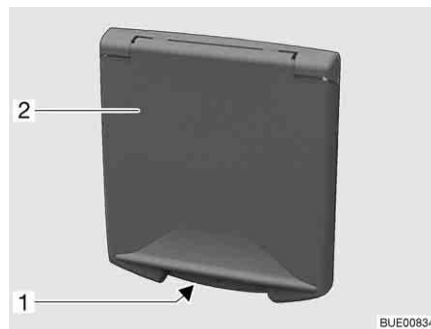

- 1 Handgrepp
- 2 Utvändig lucka

Bild 35 Lucka för 230 V-anlutning

- Öppna:**
- Ta tag i handgreppet (Bild 35,1) på den utvändiga luckan (Bild 35,2) och fäll upp den utvändiga luckan.
- Stänga:**
- Fäll ned den utvändiga luckan och tryck till.

6.4.4 Lock för påfyllningsöppningen för dricksvatten



Bild 36 Lock för påfyllningsöppningen för dricksvatten



- ▷ Påfyllningsöppningen för dricksvatten är märkt med symbolen  (Bild 36,1).

- Öppna:**
- Stick in nyckeln i låscylindern (Bild 36,2) och vrid moturs.
 - Locket tas av.
- Stänga:**
- Sätt på locket i påfyllningsöppningen för dricksvatten.
 - Vrid nyckeln medurs.
 - Dra ut nyckeln.

6.5 Skåpluckor



- ▷ Stäng och lås alla skåpluckor och innerdörrar innan du startar.
- ▷ Skåpluckorna som visas i det här avsnittet är exempel. Beroende på modell kan lås och handtag på skåpluckorna avvika från det här visade utseendet.

6.5.1 Skåpluckor med tryckknapp



Bild 37 Skåplucka med tryckknapp

- Öppna:**
- Tryck på låsets inre del. Tryckknappen skjuts ut (Bild 37).
 - Ta tag i tryckknappen och öppna skåpluckan.
- Stänga:**
- Stäng skåpluckan.
 - Tryck in tryckknappen så att den hakar i. När knappen har hakat i är skåpluckan ordentligt stängd.

6.5.2 Skåpluckor med handtag och tryckknapp



Bild 38 Skåplucka med handtag (exempel)

- Öppna:**
- Tryck på låsknappen (Bild 38,1) på handtaget (Bild 38,2) och håll den nedtryckt.
 - Öppna skåpluckan genom att dra i handtaget.
- Stänga:**
- Tryck ned skåpluckan tills det känns att den är stängd och det hörs att låset hakar fast.

6.6 Ljusbrytare

6.6.1 Ingång

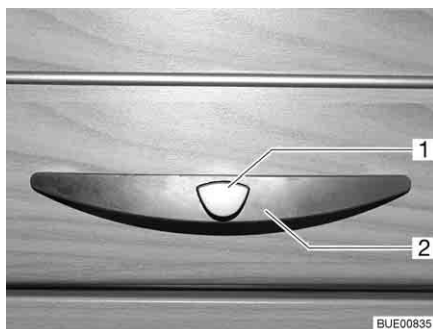

- ▷ Ljusbrytarna som visas i det här avsnittet är exempel. Beroende på modell kan typ och beläggning för ljusbrytarna avvika från det här visade utseendet.



Bild 39 Ljusbrytare



Bild 40 Förtälightsbelysning

I ingångsområdet finns ljusbrytarna (Bild 39,1-4) för följande lampor:

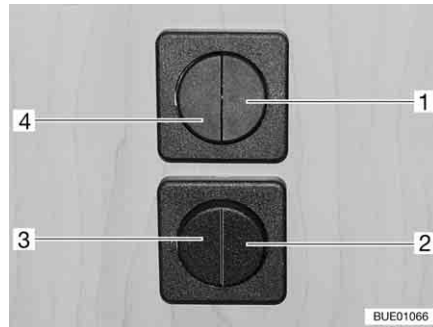
- Belysning ingång
- Belysning förtält (lyser nedåt)
- Belysning förtält (lyser uppåt)
- Belysning bodel

6.6.2 Invändigt

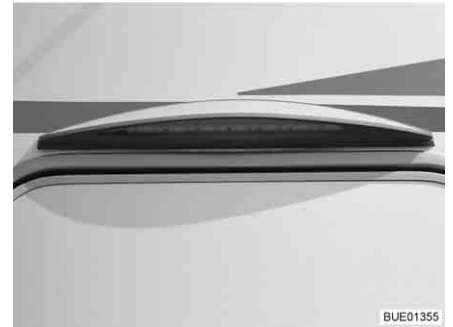

- ▷ Lamporna som visas i det här avsnittet är exempel. Här illustreras inte alla lampor som används i fordonet. Med hjälp av exemplen tydliggörs det möjliga monteringsstället för ljusbrytarna. Typ av ljusbrytare och utseendet på ljusbrytarna kan avvika från formen som illustreras här.



Bild 41 Spotlight, ljusbrytare direkt på lampa



Bild 42 Brytare, frånskild från lampan

De invändiga ljusbrytarna sitter direkt i anslutning till resp. lampa (Bild 41,1), eller i närheten av lampan (Bild 42,1).

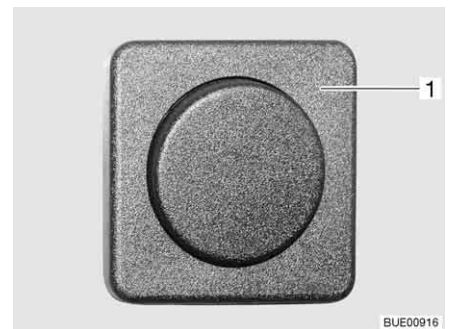

Bild 43 Infälld lampa, ljusbrytare i lampan

För till- och fränkoppling, tryck på den inre delen av den infällda lampan (Bild 43,1).

6.6.3 Klädskåpslampa



- ▷ Klädskåpslampan kan dras ut från skruvhållaren (Bild 44,1) och användas som ficklampa.
- ▷ När klädskåpsdörren stängs, släcks klädskåpslampan automatiskt.
- ▷ En ljussensor säkerställer att klädskåpslampan endast lyser när det är mörkt. Detta förhindrar att klädskåpslampan kopplas in oavsiktligt vid dagsljus och att batterierna förbrukas i förtid.



Bild 44 Klädskåpslampa

På-/av-brytaren (Bild 44,2) sitter direkt på klädskåpslampan (Bild 44,3).

6.7 Spotlight

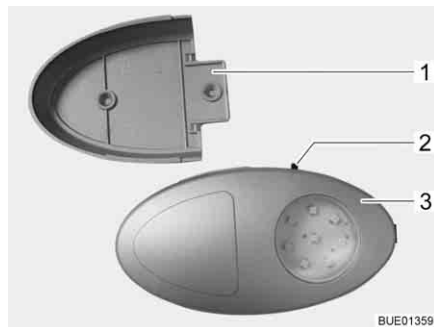

- ▶ Glödlampor och ljusarmaturer kan bli väldigt heta.
- ▶ Låt glödlampor och ljusarmaturer svalna innan de vidrörs.
- ▶ När lampan är påslagen, eller fortfarande varm, måste avståndet till brännbara föremål som t. ex. förhängen eller gardiner vara minst 30 cm. Brandfara!



Bild 45 Spotlight

Vrida: ■ Ta tag i huset (Bild 45,2) och vrid.

Huset kan vridas i olika riktningar:

- åt vänster eller höger
- uppåt eller neråt

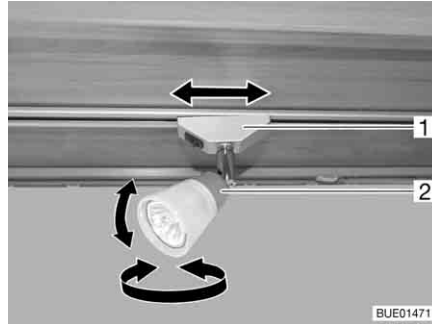
Förskjuta: ■ Ta tag i fästet (Bild 45,1) och vrid runt ca 45°.
 ■ Spotlighten förskjuts längs skensystemet till önskat läge.

Ta av: ■ Ta tag i fästet (Bild 45,1) och vrid runt 90°.
 ■ Ta av spotlighten från skenan.

Spotlight-lamporna kan sättas fast på valfri plats i skenorna.

6.8 Fäste för platt bildskärm



- ▶ Innan resan påbörjas ska den platta bildskärmen och bildskärmshållaren ställas i grundläget och säkras. Om bildskärmshållaren är inbyggd i ett TV-skåp: Stäng TV-skåpet.



- ▷ Vid risk för frost ska TV-apparaten med platt bildskärm tas ut ur fordonet.

6.8.1 Fäste på pelare

Fästet för den platta bildskärmen är fastsatt på en pelare.



Bild 46 Fäste på pelare

- Justera:*
- Tryck låsspaken (Bild 46,2) åt sidan och sväng fästet (Bild 46,3) med den platta bildskärmen till önskat läge.
 - Tryck den platta bildskärmen lätt uppåt och sväng den till önskat läge. Tre olika lutningsvinklar kan ställas in.
- Förvara:*
- Vrid tillbaka den platta bildskärmen tills fästet (Bild 46,3) hakar fast i låset (Bild 46,1).

6.9 Vädra

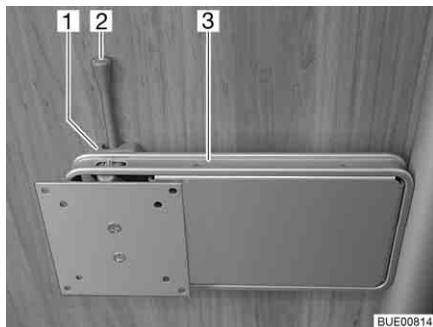

- ▶ Syret i fordonet förbrukas genom att man andas eller av gasdrivna installerade apparater. Därför måste nytt syre ständigt tillföras. För detta finns det ventilationsanordningar i fordonet (t. ex. takluckor med ventilation, takventiler eller golvventilation). Täck aldrig för ventilationerna på in- eller utsidan, t. ex. med en vintermatta. Håll ventilationerna fria från snö och löv. Risk för att kvävas föreligger på grund av den ökade CO₂-halten.



- ▷ I vissa väderleksförhållanden kan kondens bildas på metallföremål trots att man vädrar tillräckligt mycket (t. ex. skruvarna på chassigolvet).
- ▷ Öppningar (t. ex. takventiler, kanterna på takluckor, eluttag, påfyllningsöppningar, luckor osv.) kan vara köldbryggor.

Kondensvatten

Se till att du alltid har en optimal luftcirkulation eller ventilation genom att vädra så ofta som möjligt. Endast om man vädrar tillräckligt mycket kan man förhindra att det bildas kondensvatten och som en konsekvens därav mögel om det är kyligt eller kallt ute. När värmeeffekten, luftspridningen och ventilationen anpassas till varandra fås ett behagligt rumsklimat under den kalla årstiden. För att förhindra drag skall luftmunstyckena på instrumentbrädan stängas och luftspridningen i basfordonet stå på cirkulationsdrift.

Om fordonet står stilla en längre tid bör man vädra regelbundet, bl a för att undvika för kraftig uppvärmning på sommaren. Vädra därvid inte bara rummet utan även de utifrån tillgängliga förvaringsutrymmena. När fordonet ställs upp i ett stängt utrymme (t. ex. garage) ska även uppställningsplatsen vädras. Kondensvatten kan leda till att det bildas mögel.

6.10 Fönster



- ▷ Fönstrena är försedda med mörklägningsrullgardin eller plisségardin och insektsnät eller veckat insektsskydd. Mörklägningsrullgardinen och insektsnätet går p.g.a. dragkraften automatiskt tillbaka till sitt utgångsläge igen när man lossar låsanordningen. För att denna fjäderanordning inte ska ta skada bör man alltid låta mörklägningsrullgardinen/insektsnätet långsamt gå tillbaka till utgångsläget. Plisségardinen och det veckade insektsskyddet består av tunt material. Dra försiktigt tillbaka plisségardinen eller insektsskyddet i handtaget till utgångsläget, håll i handtaget så att plisségardinen eller insektsskyddet inte skadas.
- ▷ Ha inte rullgardinerna stängda över en längre tid; materialet slits ut.
- ▷ När mörklägningsrullgardinen eller plisségardinen är helt stängd kan det, vid starkt solljus, bildas värmeansamlingar mellan mörklägningsrullgardinen/plisségardinen och fönstret. Fönstret kan skadas.
Om mörklägningsgardinen är inbyggd i den nedre rullgardinskassetten skall den därför vid starkt solljus bara stängas till 2/3. Då släpps värmen mellan fönstret och mörklägningsgardinen ut.
Om mörklägningsgardinen är inbyggd i den övre rullgardinskassetten ska den stängas helt och öppnas regelbundet.
Ställ dessutom fönstret i läge for "kontinuerlig vädring".
- ▷ Stäng fönstren innan körningen påbörjas.
- ▷ Beroende på vädret ska man alltid stänga fönstrena så mycket att fukt inte kan tränga in.
- ▷ Öppna resp. stäng alla låsarmar på fönstret för att öppna/stänga fönstren.



- ▷ Då fordonet lämnas ska alla fönster vara stängda.
- ▷ Vid extrema väderleksförhållanden eller stora temperaturskillnader kan det bildas lite kondensvatten på insidan av de dubbla akrylglasrutorna. Rutan är så konstruerad, att kondensvattnet kan avdunsta igen om temperaturen ute stiger. Man behöver alltså inte vara rädd att akrylglasrutan tar skada av kondensvattnet.

6.10.1 Överkantshängt fönster med vridspärrar



- ▷ När de överkantshängda fönstren öppnas skall det göras utan att vridspänningar uppstår. Fönster skall öppnas och stängas med jämn kraft.



Bild 47 Låsarm i läget "stängt"



Bild 48 Överkantshängt fönster med vridspärrar, öppet

- Öppna:**
- Sväng låsarmen (Bild 47,3) ett kvarts varv mot fönstrets mitt.
 - Det överkantshängda fönstret öppnas till önskat läge och låses med den lettrade hylsan (Bild 48,1).

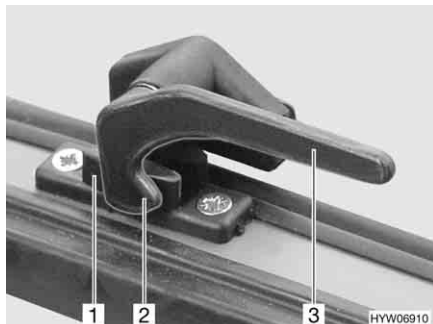
Det överkantshängda fönstret låses i önskat läge.

- Stänga:**
- Vrid den lettrade hylsan (Bild 48,1) tills låsningen släpper.
 - Stäng det överkantshängda fönstret.
 - Sväng låsarmen (Bild 47,3) ett kvarts varv mot fönsterkarmen. Låsspaken (Bild 47,2) är placerad på insidan av fönsterlåset (Bild 47,1).



Bild 49 Låsarm i läget "kontinuerlig vädning"

Kontinuerlig vädning

Med hjälp av låsarmen kan man låsa det överkantshängda fönstret i 2 olika lägen:

- I läget "kontinuerlig vädning" (Bild 49)
- I läget "helt stängt" (Bild 47)

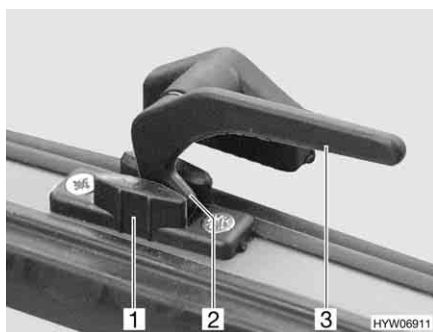
För att ställa det överkantshängda fönstret i läge för "kontinuerlig vädning":

- Sväng låsarmen (Bild 49,3) ett kvarts varv mot fönstrets mitt.
- Tryck upp det överkantshängda fönstret något.
- Vrid tillbaka låsarmen. Därvid måste låsspaken (Bild 49,2) föras in i spåret på fönsterlåset (Bild 49,1).

Det överkantshängda fönstret får inte stå i läget "kontinuerlig vädring" under körning.

Vid regn kan det komma in vatten i bodelen om det överkantshängda fönstret står i läget "kontinuerlig vädring". Därför bör man stänga fönstret helt när det regnar.

6.10.2 Överkantshängt fönster med automatik-spärrar



- ▷ Öppna fönstret helt så att spärren lossas. Om spärren inte frigörs och fönstret trots det stängs finns det risk för att fönstret går sönder p.g.a. stora trycket.
- ▷ När de överkantshängda fönstren öppnas skall det göras utan att vridspänningar uppstår. Fönster skall öppnas och stängas med jämn kraft.



Bild 50 Låsarm i läget "stängd"



Bild 51 Överkantshängt fönster med automatik-spärrar, öppet

- Öppna:**
- Sväng låsarmen (Bild 50,3) ett kvarts varv mot fönstrets mitt.
 - Öppna det överkantshängda fönstret till önskat läge. Automatik-spärren (Bild 51,1) hakar fast automatiskt.

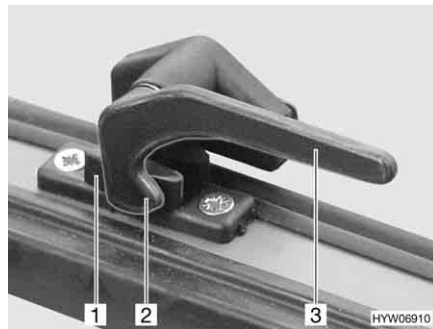
Det överkantshängda fönstret låses i önskat läge.

- Stänga:**
- Öppna det överkantshängda fönstret så mycket att spärren friges.
 - Stäng det överkantshängda fönstret.
 - Sväng låsarmen (Bild 50,3) ett kvarts varv mot fönsterkarmen. Låsspaken (Bild 50,2) är placerad på insidan av fönsterlåset (Bild 50,1).

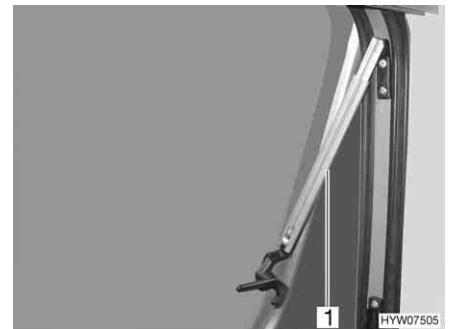

Bild 52 Låsarm i läget "kontinuerlig vädring"

Kontinuerlig vädring

Med hjälp av låsarmen kan man låsa det överkantshängda fönstret i två olika lägen:

- I läget "kontinuerlig vädring" (Bild 52)
- I läget "helt stängt" (Bild 50).

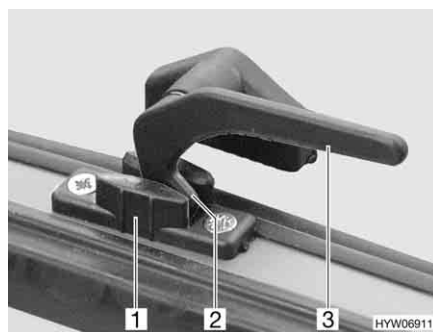
För att ställa det överkantshängda fönstret i läge for "kontinuerlig vädring":

- Sväng låsarmen (Bild 52,3) ett kvarts varv mot fönstrets mitt.
- Tryck upp det överkantshängda fönstret något.
- Sväng låsarmen ett kvarts varv mot fönsterkarmen. Därvid måste låss-paken (Bild 52,2) föras in i spåret på fönsterlåset (Bild 52,1).

Det överkantshängda fönstret får inte stå i läget "kontinuerlig vädring" under körning.

Vid regn kan det komma in vatten i bodelen om det överkantshängda fönstret står i läget "kontinuerlig vädring". Därför bör man stänga fönstret helt när det regnar.

6.10.3 Mörklägningsrullgardin och insektsnät



- ▷ Öppna rullgardinerna före färden. När rullgardinerna är fördragna kan fjäderaxeln skadas genom vibrationerna.

Fönstren är försedda med mörklägningsrullgardin och insektsnät. Mörklägningsrullgardinen och insektsnätet kan användas separat.



Bild 53 Överkantshängda fönster

Mörklägningsrullgardin

Mörklägningsrullgardinen finns i den övre rullgardinskassetten.

- Stänga:**
- Drag ned mörklägningsrullgardinen med handtaget (Bild 53,2). När mörklägningsrullgardinen dras ned helt fäster man det man i spärrarna (Bild 53,3) på båda sidorna på fönsterkarmen.
- Öppna:**
- När mörklägningsrullgardinen är helt neddragen: Tryck ned handtaget (Bild 53,2) och drag det något inåt. Nu kan man ta loss mörklägningsrullgardinen ur spärrarna på båda sidorna av fönsterkarmen.
 - När mörklägningsrullgardinen inte är helt neddragen: Drag handtaget (Bild 53,2) lätt nedåt tills spärren släpper.
 - Mörklägningsrullgardinen förs långsamt tillbaka med handtaget.

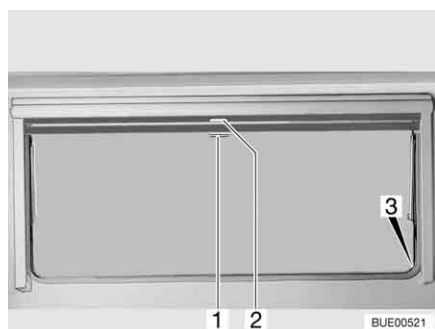
Insektsnät

Insektsnätet finns i den övre rullgardinskassetten.

- Stänga:**
- Drag ner insektsnätet med handtaget (Bild 53,1) och fäst det i spärrarna (Bild 53,3) på båda sidorna av fönsterkarmen.
- Öppna:**
- Tryck ned handtaget (Bild 53,1) och drag det något inåt. Lossa insektsnätet ur spärrarna på båda sidorna av fönsterkarmen.
 - Insektsnätet förs långsamt tillbaka med handtaget.

6.10.4 Plisségardiner på vindrutan och på förar-/passagerarfönstren

Beroende på modell mörklägger man förarhytten med förhängen eller plisségardiner Remis (extrautrustning).

Plisséförhänge

Plisséförhängena levereras med fordonet.



Bild 54 Plisséförhänge vid passagerarfönster



Bild 55 Fäste plisséförhänge

Plisséförhängena (Bild 54,2) sätts fast med tryckknappar (Bild 54,1 och Bild 55,1).

Plisségardin Remis (extrautrustning)

Plisségardinerna sätts fast med magnetiska fästremсор och sitter fast i fordonet med ramen.

Följ anvisningarna nedan för att stänga och öppna fast monterade plisségardiner.

Vindruta



Bild 56 Plisségardin för vindrutan

Mörklägning:

- Tryck in låshandtagen (Bild 56,1) och håll dem intryckta.
- Håll plisségardinerna för vindrutan i handtaget (Bild 56,2) och dra dem mot fönstrets mitt.
- Stäng den andra plisségardinerna för vindrutan på samma sätt. Ett magnetlås håller samman plisségardinens två delar i mitten.

Öppna plisségardin:

- Tryck in låshandtagen (Bild 56,1) och håll dem intryckta.
- Skjut de två hälfterna av plisségardinerna för vindrutan utåt så långt det går, ta tag i handtaget (Bild 56,2). Dra upp handtaget till samma höjd som lås-spåret.
- Släpp låshandtagen (Bild 56,1) och låt dem haka fast.

Förarfönster och passagerarfönster



Bild 57 Plisségardin för förar-/passagerarfönster

- Mörklägning:**
- Tryck in låshandtagen (Bild 57,1) och håll dem intryckta.
 - Ta tag i handtaget (Bild 57,2) och dra plisségardinerna för förar-/och passagerarfönstret till den andra fönstersidan och fäst med magnetremsorna.

- Öppna plisségardin:**
- Tryck in låshandtagen (Bild 57,1) och håll dem intryckta.
 - Ta tag i handtaget (Bild 57,2) till plisségardinerna för förarfönstret och passagerarfönstret och skjut in dem så långt det går.
 - Släpp låshandtagen (Bild 57,1) och låt dem haka fast.

6.11 Takluckor

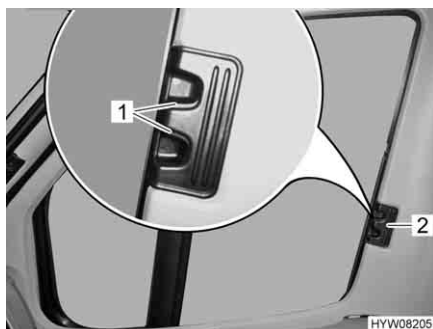
Beroende på modell har fordonet takluckor med eller utan inbyggd ventilation. När en taklucka utan inbyggd ventilation är monterad sker ventilationen över takventiler.



- ▶ Ventilationsöppningarna till ventilationssystemet måste alltid vara öppna. Täck aldrig för ventilationerna, t. ex. med en vintermatta. Håll ventilationerna fria från snö och löv.



- ▷ Takluckorna är försedda med mörkläggningsrullgardin eller plisségardin och insektsnät eller veckat insektsskydd. Mörkläggningsrullgardinen och insektsnätet går p.g.a. dragkraften automatiskt tillbaka till sitt utgångsläge igen när man lossar låsanordningen. För att denna fjäderanordning inte ska ta skada bör man alltid låta mörkläggningsrullgardinen/insektsnätet långsamt gå tillbaka till utgångsläget. Plisségardinerna och det veckade insektsskyddet består av tunt material. Dra försiktigt tillbaka plisségardinerna eller insektsskyddet i handtaget till utgångsläget, håll i handtaget så att plisségardinerna eller insektsskyddet inte skadas.
- ▷ Ha inte rullgardinerna stängda över en längre tid; materialet slits ut.
- ▷ När mörkläggningsrullgardinen resp. plisségardinerna är helt stängda kan det, vid starkt solljus, bildas värmeansamlingar mellan mörkläggningsrullgardinerna/plisségardinerna och takluckan. Takluckan kan skadas. Stäng därför mörkläggningsrullgardinerna/plisségardinerna endast till 2/3 vid starkt solljus. Öppna takluckan något eller ställ den i ventilationsläge.
- ▷ Beroende på vädret ska man alltid stänga takluckorna så mycket att fukt inte kan tränga in.
- ▷ Gå inte på takluckorna.



- ▷ Stäng takluckorna innan körningen påbörjas.
- ▷ Kontrollera låset till takluckorna innan resan påbörjas.



- ▷ Då fordonet lämnas ska alla takluckor vara stängda.

6.11.1 Heki-taklucka (mini och midi) (delvis extrautrustning)



Bild 58 Låsknapp på Heki-takluckan



Bild 59 Heki-taklucka, spår

Heki-takluckan öppnas på ena sidan.

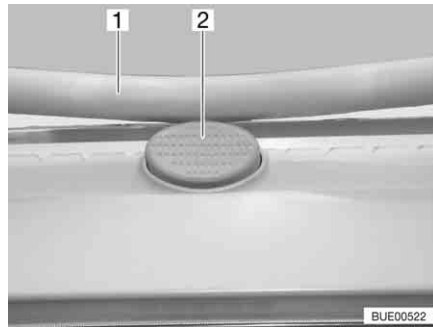
- Öppna:**
- Tryck på låsknappen (Bild 58,2) och dra ner bygel (Bild 58,1) med båda händerna.
 - Dra in bygel (Bild 59,1) i spåret (Bild 59,2) till den bakersta positionen (Bild 59,3).

- Stänga:**
- Tryck bygel (Bild 59,1) lätt uppåt med båda händerna.
 - Skjut tillbaka bygel i spåret.
 - Tryck bygel uppåt med båda händerna tills bygel ligger ovanför låsknappen (Bild 58,2).

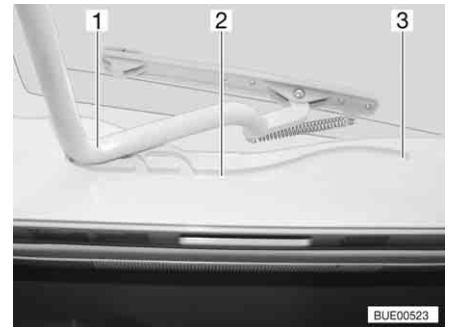

Bild 60 Heki-takluckan i ventilationsläge



Bild 61 Lås ventilationsläge

Ventilationsläge

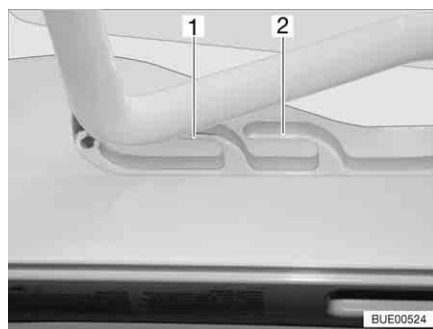
Heki-takluckan kan ställas i två ventilationslägen: Läget för dåligt väder (Bild 60,1) och mittläget (Bild 60,2). Beroende på modell kan takluckan låsas i mittläget med spärren (Bild 61,1).

- Tryck på låsknappen (Bild 58,2) och dra ner bygeln (Bild 58,1) med båda händerna.
- Drag bygeln till önskad position i spåret (Bild 59,2).
- Tryck bygeln lätt uppåt och skjut in den i det valda spåret (Bild 60,1 eller 2) och lås eventuellt.

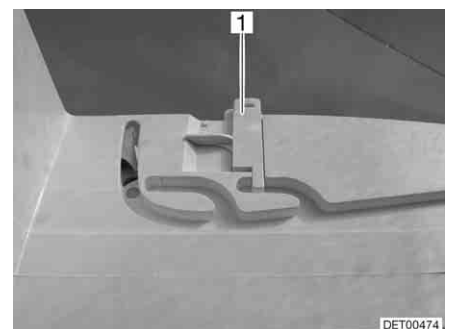
Plisségardin Stänga och öppna plisségardinen:

Stänga: ■ Drag ut plisségardinen och släpp den i önskad position. Plisségardinen stannar i denna position.

Öppna: ■ För tillbaka plisségardinen långsamt till utgångsläget med handtaget.

Insektsskydd Stänga och öppna insektsskyddet:

Stänga: ■ Drag ut insektsskyddet med handtaget till motstående handtag på plisségardinen.

Öppna: ■ Tryck på handtaget på insektsskyddet baktill. Spärren lossas.
■ Dra långsamt tillbaka insektsskyddet med handtaget.

6.11.2 Taklucka Omni-Vent med fläkt (extrautrustning)



- ▷ För att skydda batteriet går fläkten tillbaka till nivå 1 efter en timme på nivå 6.

Takluckan är försedd med insektsnät, mörkläggningsrullgardin och en inställningsbar fläkt för ventilation.



Bild 62 Taklucka Omni-Vent



Bild 63 Fläktrégelge

Öppna: ■ Vrid på vredet (Bild 62,1) tills önskad öppningsvinkel har nåtts.

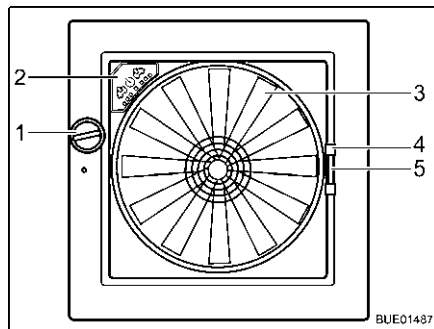
Stänga: ■ Vrid på vredet (Bild 62,1) tills takluckan är helt stängd.

Insektsskydd Stänga och öppna insektsskyddet:

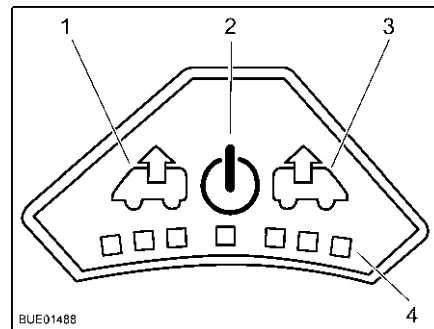
Stänga: ■ Dra insektsskyddet i handtaget (Bild 62,4) till motstående ramsida.

Öppna: ■ Tryck samman handtaget vid insektsskyddet. Spärren lossas.
■ För långsamt tillbaka insektsskyddet med handtaget.

Mörkläggningsgardin

Så här stängs och öppnas mörkläggningsgardinen:

Stänga:

- Tryck ihop mörkläggningsgardinens handtag (Bild 62,5).
- Dra ut mörkläggningsgardinen till önskat läge och släpp den. Mörkläggningsgardinen stannar i den här positionen.

Öppna:

- Tryck ihop mörkläggningsgardinens handtag.
- Skjuta långsamt fram mörkläggningsgardinen till utgångsläget.

Fläkt

När takluckan är öppen kan kupén vädras med fläkten (Bild 62,3) i sex nivåer. Fläkten regleras via reglagen (Bild 62,2).

Slå på:

- Tryck på på/av-knappen (Bild 63,2). Fläkten går i komfortläge (vädring med lägsta fläktvarvtal).

Vädra:

- För att höja fläktvarvtalet: Tryck på vädringsknappen (Bild 63,1). Fläktvarvtalet i vädringsriktningen ökar en nivå. Lampor (Bild 63,4) visar de olika nivåerna.
- För att minska fläktvarvtalet: Tryck på ventilationsknappen (Bild 63,3). Fläktvarvtalet minskar en nivå.

Ventilera:

- För att höja fläktvarvtalet: Tryck på ventilationsknappen (Bild 63,3). Fläktvarvtalet i ventilationsriktningen ökar en nivå. Lampor (Bild 63,4) visar de olika nivåerna.
- För att minska fläktvarvtalet: Tryck på vädringsknappen (Bild 63,1). Fläktvarvtalet minskar en nivå.

Förstärkningsfunktion:

- Tryck på ventilationsknappen i ca 3 sekunder. Fläkten växlar till den högsta ventilationsnivån och går automatiskt tillbaka till den nivå som ställts in sedan tidigare efter ca 5 minuter.
- Tryck på vädringsknappen i ca 3 sekunder. Fläkten växlar till den högsta vädringsnivån och går automatiskt tillbaka till den nivå som ställts in sedan tidigare efter ca 5 minuter.

Slå från:

- Tryck på på/av-knappen (Bild 63,2). Fläkten stannar och lamporna släcks.

6.11.3 Taklucka Skyroof



- ▷ När takluckan öppnas ska det göras utan att vridspänningar uppstår. Takluckan ska öppnas och stängas med en jämn rörelse.



Bild 64 Låsarm i läget "stängd"



Bild 65 Taklucka med vridspärrar, öppen

- Öppna:**
- Vrid alla låsarmar (Bild 64,3) ett kvarts varv mot luckans mitt.
 - Takluckan öppnas till önskat läge och fixeras med ratten (Bild 65,1).

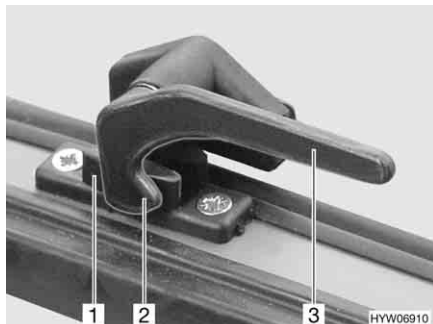
Takluckan låses i önskat läge.

- Stänga:**
- Vrid den lettrade hylsan (Bild 65,1) tills låsningen släpper.
 - Stäng takluckan.
 - Vrid alla låsarmar (Bild 64,3) ett kvarts varv mot ramen. Låsspaken (Bild 64,2) sitter på insidan av lucklåset (Bild 64,1).



Bild 66 Låsarm i läget "kontinuerlig vädning"

Kontinuerlig vädning

Med hjälp av låsarmarna kan man låsa takluckan i två olika lägen:

- I läget "kontinuerlig vädning" (Bild 66)
- I läget "helt stängt" (Bild 64)

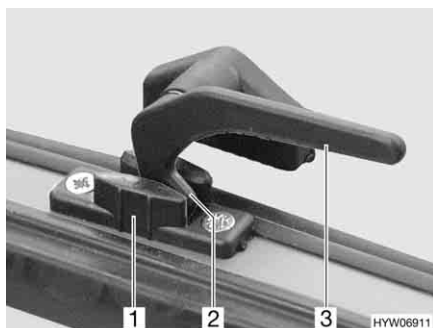
För att ställa takluckan i läget "kontinuerlig vädning":

- Vrid alla låsarmar (Bild 66,3) ett kvarts varv mot luckans mitt.
- Tryck upp takluckan något.
- Vrid tillbaka alla låsarmar. Låsspaken (Bild 66,2) måste föras in i spåret på lucklåset (Bild 66,1).

Takluckan får inte stå i läget "kontinuerlig vädning" under körning.

Vid regn kan det komma in vatten i bodelen om takluckan står i läget "kontinuerlig vädring". Stäng därför takluckan helt.



Bild 67 Taklucka Skyroof

Plisségardin Plisségardinen sitter fast nedtill på ramen.

Stänga:

- Ta tag i mitten på plisségardinens kantlist och dra försiktigt upp den.
- Släpp plisségardinen i önskat läge. Plisségardinen stannar i denna position.

Öppna:

- Dra försiktigt plisségardinen i kantlisten hela vägen ned till ramen.

Insektsskydd Insektsskyddet sitter fast upptill i ramen.

Stänga:

- Ta tag i mitten på insektsskyddets kantlist och dra försiktigt ned det.
- Justera insektsskyddet steglöst genom att dra i kantlisten.

Öppna:

- Dra försiktigt insektsskyddet i kantlisten hela vägen upp till ramen.

6.12 Hängbord med tvådelat stödben



Bild 68 Hängbord med tvådelat stödben



Bild 69 Lås

Bordsytan kan förstöras genom att en bordsförlängning fälls ut.

Förstora:

- Dra knappen (Bild 68,2) till låset nedåt och fäll ut bordsförlängningen (Bild 68,1).

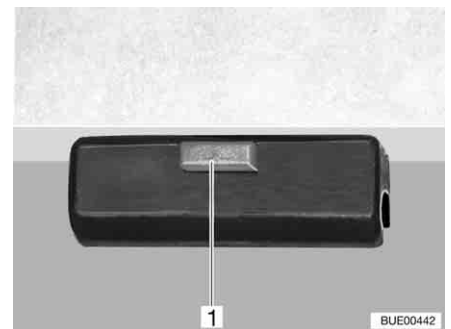
Förkorta:

- Fäll in bordsförlängningen (Bild 68,1) under bordsskivan (Bild 68,6) så att det hörs att låset hakar i.

Det tvådelade stödbenet gör att hängbordet kan användas som sängbotten.

- Ombyggnad till sängbotten:*
- Lyft upp bordsskivan (Bild 68,6) ca 45° framtill.
 - Drag ut den nedre delen av stödbenet (Bild 68,4) nedåt och lägg den åt sidan.
 - Lossa låset (Bild 69,1) på bordsskivan.
 - Tag ut bordsskivan ur den övre fästlisten.
 - Sätt, i 45°-vinkel, in bordsskivan med hållarna i den nedre fästlisten (Bild 68,3) och ställ den på golvet med den övre delen av stödbenet (Bild 68,5).
 - Låsa bordsskivan.

6.13 Komfortsittbänk (extrautrustning)



Bild 70 Komfortsittbänk

- Dra ut komfortsittbänken:*
- Dra handtaget (Bild 70,1) uppåt och håll det i det här läget.
 - Dra sätet i riktning mot fordonets mitt.
 - Släpp handtaget (Bild 70,1).

- Skjut in komfortsittbänken:*
- Dra handtaget (Bild 70,1) uppåt och håll det i det här läget.
 - Skjut sätet mot det andra sätet.
 - Släpp handtaget (Bild 70,1).

6.14 Hopfällbar säng

Fordonet är utrustat med en hopfällbar säng i den bakre delen. För att kunna använda genomgångsutrymmet under färd, eller för att transportera skrymmande föremål (t. ex. cyklar) kan sängen fällas åt sidan.



Bild 71 Hållare för hopfällbar säng



Bild 72 Ribbotten

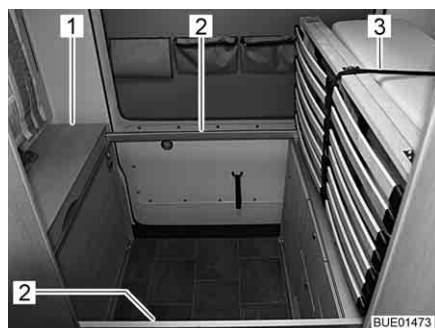

- ▷ När locket (Bild 71,1) är stängt hålls det fast av ett magnetlås. Därför känns ett motstånd vid öppning.

Fälla ut sängen:

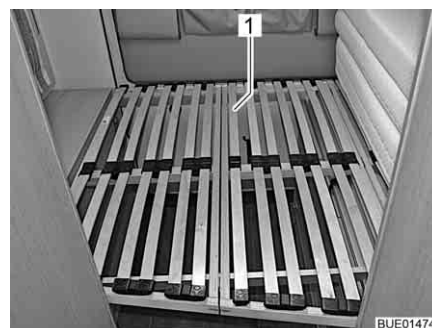
- Fäll upp locket (Bild 71,1) och håll det öppet.
- Sväng ut två hållare (Bild 71,2) och lägg dem på motsatta sidan på underskåpet.
- Stäng locket (Bild 71,1).
- Öppna låset på remmen (Bild 71,3) och håll fast ribbotten under tiden.
- Fäll upp ribbotten (Bild 72,1) och lägg den långsamt på hållarna.



Bild 73 Bakre säng



Bild 74 Fotsteg

- Fäll upp madrassen (Bild 73,2) och lägg den på ribbotten.
- Lägg enkeldynan (Bild 73,1) mellan madrassen och ytterväggen.



- ▷ För att underlägga åtkomst till den bakre sängen finns det ett utdragbart fotsteg (Bild 74,1). När locket har öppnats är förvaringsfacket tillgängligt.

Fälla in sängen:

- Ta bort enkeldynan (Bild 73,1) och lägg den på underskåpet.
- Fäll madrassen (Bild 73,2) åt sidan och lägg den på underskåpet.
- Fäll ihop ribbotten (Bild 72,1), tryck den mot madrassen och fäst den med remmen (Bild 71,3).
- Fäll upp locket (Bild 71,1) och håll det öppet.
- Sväng de två hållarna (Bild 71,2) under locket.
- Stäng locket (Bild 71,1).

6.15 Bygga om sittgrupperna för sänggående (extrautrustning)

Beroende på modell och utrustning kan sittgrupperna byggas om till sovplatser.



▷ I kapitel 16 visas de olika modellernas planritningar.

6.15.1 Sittgrupp i mitten liten



Bild 75 Före ombyggnaden



Bild 76 Efter ombyggnaden

- Vrid förarstolen (Bild 75,4) och skjut fram den så långt det går.
- Bygg om bordet (Bild 75,3) till sängbotten (se avsnitt 6.12).
- Lägg ryggdynan (Bild 75,1) åt sidan.
- Lägg extradynan (Bild 76,5) på bordet.
- Skjut förarstolen (Bild 76,4) bakåt vid behov.

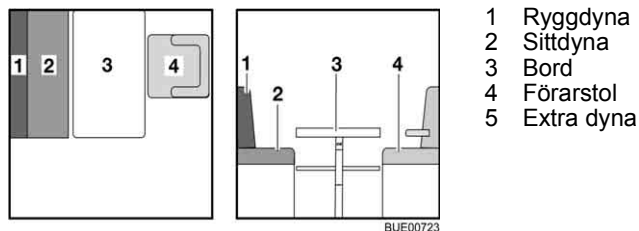
6.16 Duschanslutning för yttre dusch (extrautrustning)

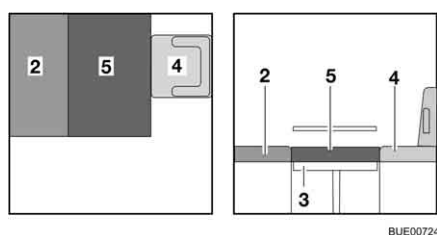

- ▶ Använd enbart den yttre duschen när avståndet till närmsta elektriska apparat eller anslutning uppgår till minst 1,20 m. Risk för elstöt!



- ▷ Vid avställning samt risk för frost ska vattenanläggningen tömmas.



Bild 77 Duschanslutning utsida

Ansluta yttre dusch:

- Lås upp och öppna locket (Bild 77,4).
- Anslut ytterduschens slang med snabbkopplingen (Bild 77,3).

Använda duschen:

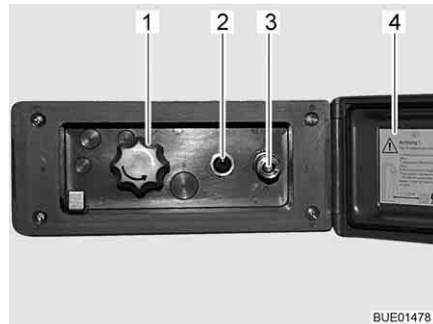
- Koppla in vattenpumpen med brytaren (Bild 77,2).
- Ställ in vattentemperaturen enligt önskemål med vredet (Bild 77,1).
- Koppla ur vattenpumpen med brytaren (Bild 77,2).

Stänga duschanslutningen:

- Slå av vattenpumpen med brytaren (Bild 77,2).
- Koppla bort slangen från snabbkopplingen. Snabbkopplingen är försedd med en backventil så att inget ytterligare vatten kan tränga ut.
- Stäng locket (Bild 77,4) och lås det med nyckeln.

Tömning:

- Anslut ytterduschens slang med snabbkopplingen. Backventilen öppnas och ledningarna kan tömmas.
- Ställ vredet (Bild 77,1) på mittläget.
- Töm vattensystemet (se avsnitt 10.5).



Kapitelöversikt

I detta kapitel finns information om fordonets gasanläggning.

Hänvisningarna gäller:

- säkerheten
- byte av gasflaskor
- gasavstängningsventil
- extern gasanslutning
- automatisk omkopplingsenhet

Användning av fordonets gasdrivna apparater beskrivs i kapitel 9.

7.1 Allmänt



- ▶ Innan resan påbörjas och innan fordonet lämnas, eller om de gasdrivna apparaterna inte används, ska alla gasavstängningsventiler och huvudavstängningsventilen på gasflaskan alltid stängas.
- ▶ Vid tankning, på färjor och i garage får ingen apparat (t. ex. värmesystem eller kylskåp) vara igång, om de drivs med öppen låga. Explosionsrisk!
- ▶ När en apparat drivs med öppen låga får apparaten inte tas i drift i slutna utrymmen (t. ex. garage). Förgiftnings- och kvävningsrisk!
- ▶ Låt endast en auktoriserad fackverkstad underhålla, reparera eller ändra gasanläggningen.
- ▶ Innan gasanläggningen tas i drift skall den kontrolleras av en auktoriserad fackverkstad enligt de nationella bestämmelserna. Detta gäller även för oregistrerade fordon. Kontakta en auktoriserad fackverkstad för kontroll av ändringar av gasanläggningen.
- ▶ Även gastyckregulatorn och avgasrören ska kontrolleras. Gastyckregulatorn måste bytas senast efter 10 år. Fordonets ägare ansvarar för att detta görs.
- ▶ Vid defekt gasanläggning (gaslukt, hög gasförbrukning) finns det risk för explosion! Stäng huvudavstängningsventilen på gasflaskan omedelbart. Öppna fönster och dörrar och lufta väl.
- ▶ Vid fel på gasanläggningen: Det är förbjudet att röka, att tända öppen låga eller att aktivera elkontakter (ljusbrytare osv.).
- ▶ Innan man börjar använda spisen, ska man se till att man har en god ventilation. Öppna ett fönster eller en taklucka.
- ▶ Använd inte gasspisen eller gasugnen för att öka temperaturen inomhus.
- ▶ Om man har flera gasdrivna apparater krävs en separat gasavstängningsventil för varje apparat. Om enskilda apparater inte används ska respektive gasavstängningsventil stängas.
- ▶ Tändsäkringarna måste stänga inom en minut efter att gaslågan slocknat. När den stängs hör man ett klickande ljud. Kontrollera funktionen regelbundet.
- ▶ De installerade gasapparaterna är endast avsedda för gasol, butangas eller en blandning av dessa. Gastyckregulatorn såväl som alla fast installerade gasapparater är konstruerade för ett drifttryck på 30 mbar.
- ▶ Gasol är förgasbar ned till -42 °C , butangas däremot endast upp till 0 °C . Vid lägre temperaturer existerar inte längre något gastyck. Butangas lämpar sig alltså inte för vinterdrift.



- ▶ Kontrollera regelbundet att gaslangen på gasflaskans anslutningsstycke verkligen är tät. Gaslangen får inte ha några sprickor och inte vara porös. Låt en auktoriserad fackverkstad byta ut gaslangen senast 10 år efter tillverkningsdatum. Den som ansvarar för gasanläggningen måste se till att bytet görs.
- ▶ Gasboxen är på grund av sin funktion och konstruktion ett utåt öppet utrymme. Den seriemässigt inbyggda ventilationen får inte täckas över eller blockeras. Då kan inte läckande gas avledas ut i det fria.
- ▶ Använd aldrig gasboxen som förvaringsutrymme, det kan komma in fukt i boxen.
- ▶ Säkra gasboxen mot obehörig åtkomst. Lås åtkomsten till den.
- ▶ Man måste omedelbart kunna komma åt flaskans huvudavstängningsventil.
- ▶ Gasdrivna apparater (t. ex. gasgrill) som är byggda för annat gastryck än 30 mbar får ej anslutas.
- ▶ Avgasröret måste vara tätt och fast slutet på värmare och kamin. Avgasröret får inte uppvisa några skador.
- ▶ Avgaser måste obehindrat kunna strömma ut i det fria och friskluft måste obehindrat kunna flöda in. Därför ska skorstenen och insugningsöppningarna hållas rena och fria (t. ex. från snö och is). Det får inte ligga några snövallar runt fordonet.

7.2 Gasflaskor



- ▶ Gasflaskor får endast medföras i gasboxen.
- ▶ Ställ upp gasflaskorna lodrätt i gasboxen.
- ▶ Surra fast gasflaskorna så att de varken kan vridas eller välta.
- ▶ Sätt alltid på skyddskåpan när gasflaskorna inte är anslutna till gaslangen.
- ▶ Stäng huvudavstängningsventilen på gasflaskan innan gastryckregulatorn eller gaslangen avlägsnas från gasflaskan.
- ▶ Gastryckregulatorn och gaslangen skruvas fast för hand på gasflaskorna. Inga verktyg används.
- ▶ I fordon får endast speciella gastryckregulatorer med säkerhetsventil användas. Det får inte användas några andra gastryckregulatorer; de uppfyller inte kraven.
- ▶ Vid temperaturer under 5 °C ska en avfrostningsanläggning (antifrost) för gastryckregulatorer användas.
- ▶ Använd enbart 11 kg- eller 6 kg-gasflaskor. Campingflaskor med inbyggd backventil (blå flaskor upp till max. 2,5 resp. 3 kg) får endast användas i kombination med en säkerhetsventil.
- ▶ Slanglängden för yttre gasflaskor skall vara så kort som möjligt (max. 150 cm).
- ▶ Blockera aldrig ventilationsöppningarna i golvet under gasflaskorna.



- ▷ Hos några modeller befinner sig gasboxen direkt bredvid ingångsdörren. På dessa modeller öppna då gasboxen endast när ingångsdörren är stängd. Risk för skador.



- ▷ Skruvkopplingarna på gastryckregulatorn har vänstergänga.
- ▷ Gastrycket för gas-installationer måste reduceras till 30 mbar.
- ▷ Ej justerbar gastryckregulator med säkerhetsventil skall anslutas direkt på flaskventilen.
Gastryckregulatorn reducerar gasflaskans gastryck till gasapparaternas driftstryck.
- ▷ Tillbehörshandeln tillhandahåller lämpliga Euro-fyllset resp. Euro-flaskset för att fylla på och ansluta gasflaskorna i olika europeiska länder.
- ▷ Mer information får du hos din återförsäljare eller ditt serviceställe.
- ▷ Information om gasförsörjning i Europa, se kapitel 17.

7.3 Byta ut gasflaskor



- ▶ Öppna lågor är inte tillåtna när gasflaskorna byts ut, rök inte.
- ▶ Efter byte av gasflaskan skall kontrolleras att anslutningsställena är täta. Anslutningar skall sprayas in med läckagespray. Tillbehörshandeln tillhandahåller dessa medel.



Bild 78 Gasbox

- Öppna gasboxens utvändiga lucka (se kapitel 6).
- Stäng huvudavstängningsventilen (Bild 78,1) på gasflaskan (Bild 78,2). Beakta pilriktningen.
- Skruva för hand bort gasslangen (Bild 78,3) från gasflaskan (vänstergänga).
- Lossa fästremmarna och tag ut gasflaskan.
- Ställ den fulla gasflaskan i gasboxen.
- Fäst gasflaskan med fästremmarna.
- Gasslangen skruvas för hand på gasflaskan (vänstergänga).

7.4 Gasavstängningsventiler

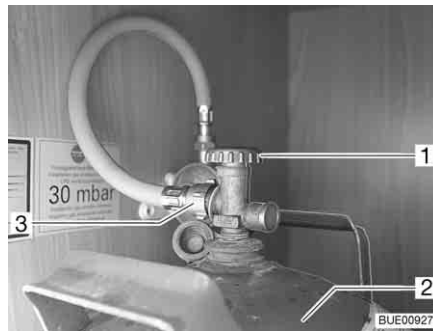
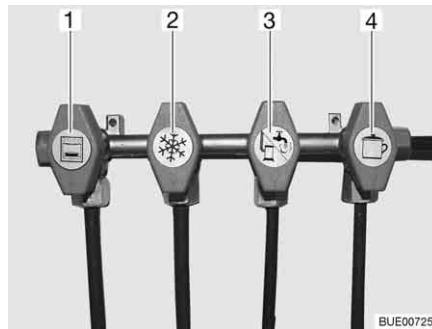

- 1 Ugn
- 2 Kylskåp
- 3 Värme/varmvattenberedare
- 4 Spis

Bild 79 Symboler för gasavstängningsventilerna

I fordonet finns en gasavstängningsventil (Bild 79) för varje gasapparat. Gasavstängningsventilerna sitter på olika ställen i fordonet, de kan även vara separat monterade.

7.5 Extern gasanslutning (extrautrustning)



- ▶ När den externa gasanslutningen inte används, skall gasavstängningsventilen alltid vara stängd.
- ▶ Endast gasförbrukare som har passande adapter skall anslutas till den externa gasanslutningen.
- ▶ Anslut endast externa gasförbrukare som är konstruerade för ett drifttryck på 30 mbar.
- ▶ Säkerställ att ingen gas läcker ut från anslutningen när anslutningen har gjorts och gasavstängningsventilen har öppnats. Om otäthet föreligger i den externa gasanslutningen strömmar gas ut i det fria. I sådant fall skall gasavstängningsventilen och huvudavstängningsventilen på gasflaskan stängas omedelbart. Den externa gasanslutningen skall kontrolleras av auktoriserad fackverkstad.
- ▶ När en extern gasförbrukare ansluts får ingen gnistbildning förekomma i närheten av gasanslutningen.
- ▶ Använd inte den externa gasanslutningen för att fylla på gasflaskor. Beakta hänvisningarna på märket på det externa gasanslutningen.



Bild 80 Extern gasanslutning, gasavstängningsventilen stängd

Den externa gasanslutningen (Bild 80) befinner sig, beroende på modell, på fordonets bakdel eller på fordonets vänstra resp. högra sida.

- Anslut den externa gasapparaten till anslutningar (Bild 80,1).
- Öppna gasavstängningsventilen (Bild 80,2).

7.6 Crash-Protection-Unit-omkopplingsenhet (extrautrustning)

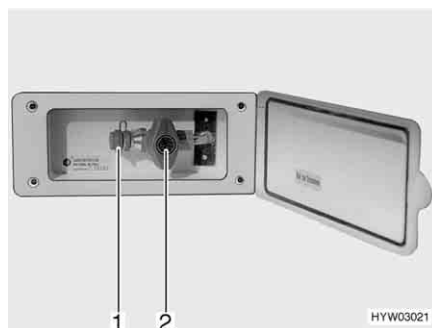

► Omkopplingsenheten får inte användas i slutna rum.



- ▷ När fordonet är utrustat med Crash-Protection-Unit får värmesystemet för bodelen vara tillkopplat.
- ▷ Om fordonet har utrustats med en panel av DT-serien, manövreras omkopplingsenheten via denna panel och kontrollenheten faller bort.
- ▷ Beakta dessutom tillverkarens instruktionsbok.

Crash-Protection-Unit är en automatisk omkopplingsenhet med manöverenhet för gasanläggningar med två flaskor. Omkopplingsenheten kopplar automatiskt om från driftflaskan till reservflaskan om driftflaskan är tom eller inte längre är i driftklart läge. Gasförbrukarna behöver inte tas ur drift. Omkopplingsenheten är avsedd för alla vanliga gasflaskor på 3 kg till 33 kg. Vid olycksfall eller vid om fordonet lutar för kraftigt avbryts automatiskt gasförsörjningen.



Bild 81 Crash-Protection-Unit-omkopplingsenhet

Anläggningens uppbyggnad

Crash-Protection-Unit består av två genomflödesbegränsare med manuell frigöring (Bild 81,6), en omkopplingsventil (Bild 81,4) med tryckregulator (Bild 81,2), en elventil (Bild 81,5) och kontrollenheten med trefärgad lysdiod. Omkopplingsventilen är monterad mellan de båda gaslangarna (Bild 81,1).

Med vredet (Bild 81,3) på omkopplingsventilen ställer du in vilken gasflaska som ska användas som driftflaska och vilken som ska användas som reservflaska.

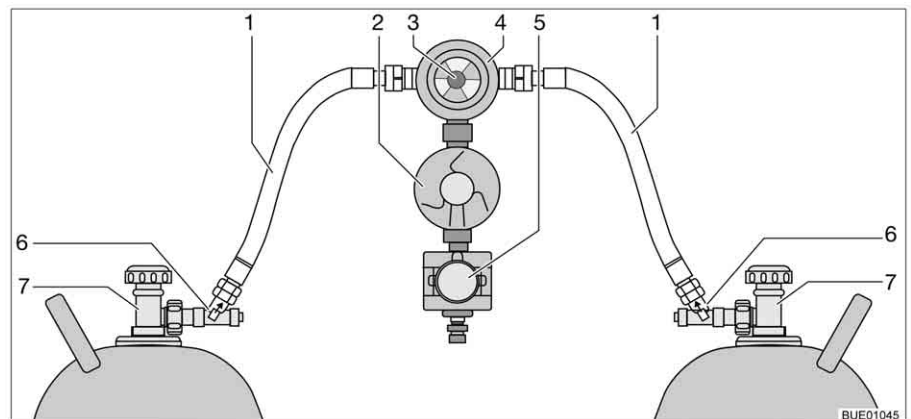

Bild 82 Kontrollenhet



Bild 83 Kontrollenhet med fjärravläsning

Med kontrollenheten (Bild 82) kan endast de elektriska funktionerna styras. Gasflaskornas huvudavstängningsventiler (Bild 81,7) och frigöringarna (Bild 81,6) måste öppnas för hand.

Omkopplingsventilen sørjer för ett konstant gstryck, oberoende vilken gasflaska som används. Indikeringen i omkopplingsventilen visar nivån i driftflaskan. När indikeringen är grön sker gasförsörjningen från driftflaskan. När indikeringen är röd är driftflaskan tom. Gasförsörjningen sker då med reservflaskan.

Utan fjärravläsning

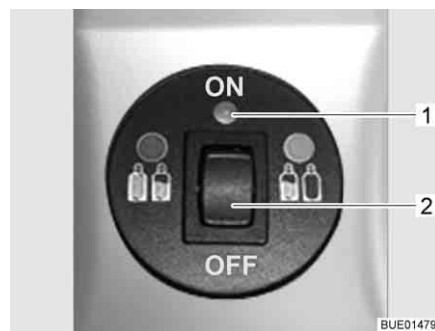
Kontrolllampan på kontrollenheten indikerar gasanläggningens tillstånd. När kontrolllampan (Bild 82,1) lyser grönt är anläggningen OK. När kontrolllampan blinkar rött eller lyser föreligger en störning. Gasförsörjningen har avbrutits.

Med fjärravläsning

Kontrolllampan på kontrollenheten (Bild 83,1) indikerar gasanläggningens tillstånd:

Kontrollampa	Betydelse
Från	Systemet fränkopplat, gastillförsel fränkopplat
Grön	Systemet tillkopplat, gastillförsel tillkopplat
Röd	Gastillförsel fränkopplat, lutning eller för stort accelerationsvärde har lett till utlösning, t.ex. vid olycka
Gul	Systemet tillkopplat; gastillförsel tillkopplat, driftflaska tom
Blinkar gult	Självkontroll i ca 2 sekunder efter påslagning
Blinkar rött en gång	Ventil ej ansluten till styrenhet eller internt fel
Blinkar rött två gånger	Överspänning konstaterad, gastillförsel avbruten
Blinkar rött tre gånger	Underspänning konstaterad, gastillförsel avbruten

Ta i drift:

- Öppna huvudavstängningsventilerna på gasflaskorna (Bild 81,7).
- Tryck in frigöringarna (Bild 81,6) i tio sekunder efter varandra.
- Med vredet (Bild 81,3) på omkopplingsventilen (Bild 81,4) väljs gasflaskan, som ska prioriteras (driftflaska).
Vrid alltid vredet till stoppläget.
- Koppla till omkopplingsenheten på kontrollenheten.
Ställ för detta vippkontakten (Bild 82,2 eller Bild 83,2) på "ON". Omkopplingsventilen är nu avluftad. Kontrolllampan (Bild 82,1 resp. Bild 83,1) blinkar gult (systemtest) och lyser därefter grönt.

- Slå från:*
- Ställ vippkontakten (Bild 82,2 eller Bild 83,2) på "OFF". Kontrolllampan (Bild 82,1 resp. Bild 83,1) slocknar.
 - Stäng huvudavstängningsventilerna på gasflaskorna (Bild 81,7).



- ▶ Öppna lågor är inte tillåtna när gasflaskorna byts ut, rök inte.

Byta ut gasflaskor:

- Vrid på vredet på omkopplingsventilen. Indikeringen blir åter grön. När indikeringen blir röd är även reservflaskan tom och måste också bytas.
- Stäng huvudavstängningsventilen på den tomma gasflaskan.
- Skruva loss gasslangen från gasflaskan.
- Lossa fästremmarna och tag ut gasflaskan.
- Ställ den nya gasflaskan i gasboxen.
- Fäst gasflaskan med fästremmarna.
- Anslut en full gasflaska till gasslangen.
- Öppna huvudavstängningsventilen på gasflaskan.
- Tryck in frigöringen i tio sekunder.
- Vrid på vredet på omkopplingsventilen till önskad flaska. När indikeringen är grön är frigöringen öppen.
- Vrid vredet på omkopplingsventilen ett halvt varv så att den nya gasflaskan fungerar som reservflaska.

Kapitelöversikt

I detta kapitel finns information om fordonets elektriska anläggning.

Hänvisningarna gäller:

- säkerheten
- förklaringar av fackbegrepp för batterierna
- 12 V-nätet
- radioomkopplaren
- startbatteriet
- bodelsbatteriet
- el-blocket
- panel
- solcellsanläggningen
- 230 V-nätet
- anslutning till 230 V-försörjning
- säkerhetsspak
- uttaget på utsidan
- ledningarnas förlopp

Användning av bodelens eldrivna apparater beskrivs i kapitel 9.

8.1 Allmänna säkerhetsanvisningar



- ▶ Arbeten på elanläggningen får endast utföras av fackpersonal.
- ▶ Alla elapparater (t. ex. mobiltelefon, kommunikationsradio, TV-apparat eller DVD-spelare) som har installerats i fordonet i efterhand, och används under resan måste ha bestämda egenskaper: Dessa är CE-märke, EMC-provning (elektromagnetisk kompatibilitet) och e-provning. Endast på så sätt kan fordonets funktionssäkerhet garanteras under resan. Annars kan det hända att airbagen aktiveras eller fordonselektroniken störs.



- ▷ Den kan uppstå fördröjningar vid avgivande eller vidarekoppling av elektriska impulser efter fordonets start.
Basfordonets styrning friger signal D+ först när motorn har nått sin fulla effekt. Detta kan dröja upp till 15 sekunder vid exempelvis en kallstart vintertid.
Av denna anledning avges varningssignaler (som varning om att fotsteget är utfällt) ibland med fördröjning.
Även den automatiska infällningen av en SAT-antenn kan fördröjas.
- ▷ Koppla dock för säkerhets skull ifrån 230 V-anslutningen och drag in antennerna som skydd för elapparaterna vid åskväder.

8.2 Begrepp

Vilospänning

Vilospänningen är batteriets spänning i viloläge, d vs att ström ej tas ut och att batteriet ej laddas.



- ▷ För mätningen måste batteriet ha vilat ett tag. Vänta därför ca 2 timmar efter senaste laddningen eller senaste strömuttag från förbrukare innan vilospänningen mäts.

Vilostrom Några elektriska förbrukare som t. ex. klocka och kontrollampor behöver ständigt elektrisk ström; det är apparater i standby-läge, som använder vilostrom. Denna vilostrom flyter även när apparaten är fränkopplad.

Djupurladdning Djupurladdning av batteriet sker om batteriet laddas ur fullständigt genom tillkopplade förbrukare och vilostrommen sjunker under 12 V.



▷ Djupurladdning skadar batteriet.

Kapacitet Som kapacitet betecknas den mängd elektricitet som ett batteri kan lagra. Batteriets kapacitet anges i amperetimmar (Ah). I regel används det s.k. K20-värdet. K20-värdet anger hur mycket ström ett batteri kan ge ifrån sig under en period på 20 timmar utan att det skadas eller hur mycket ström det krävs för att ladda upp ett tomt batteri på 20 timmar. Om ett batteri t. ex. kan ge 4 ampere i 20 timmar har det en kapacitet på $4 \text{ A} \times 20 \text{ h} = 80 \text{ Ah}$. Om det flyter mer ström reduceras batteriets kapacitet i proportion med detta. Yttre omständigheter som temperatur och ålder förändrar batteriets lagringskapacitet. Kapacitetsangivelserna gäller nya batterier som drivs i rumstemperatur.



▷ Beroende på batteritypen har kapacitetsangivelserna en omräkningsfaktor på 1,3 till 1,7 (den faktiska kapaciteten reduceras med detta värde).

8.3 12 V-nät



▷ Till 12 V-nätets eluttag (Bild 84, 1) får endast apparater med maximalt 10 A anslutas.



Bild 84 Eluttag 12 V/10 A

8.3.1 Radioomkopplare (extrautrustning)



▷ Beroende på utrustning är fordonet försett med en radio med integrerat navigationssystem eller en multimediasstation, i det följande för enkelhetens skull kallad radio.

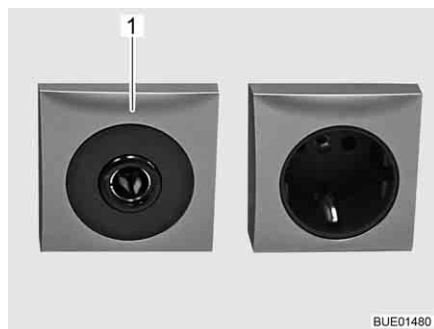

Bild 85 Omkopplare för driftsläge

Slå på och av radion med tändningen:

- Ställ omkopplaren i läge "0". Radion slås på och av tillsammans med tändningen.

Driva radion via bodelsbatteriet:

- Ställ omkopplaren i läge "1". Radion försörjs konstant av bodelsbatteriet.

8.3.2 Startbatteri

Startbatteriet tjänar till start av motorn och försörjer basfordonets elektriska förbrukare samt extraapparater som radio, navigationssystem eller centrallås med spänning. Startbatteriets placering hittar du i basfordonets instruktionsbok.



- ▷ Vid modeller med en Fiat som basfordon är radion i förarhytten ansluten till bodelsbatteriet.

Urladdning

I detta avsnitt finns information om startbatteriets urladdning.



- ▷ Djupurladdning skadar batteriet.
- ▷ Om ett batteri med syrafyllning är urladdat kan det frysa vid minusgrader. Då förstörs batteriet.
- ▷ Batteriet skall efterladdas i god tid.

På sikt djupurladdas startbatteriet av vilostrom (apparater i standby-läge). Apparater i standby-läge är t. ex. extra apparater som radio, larmsystem, navigationssystem eller centrallås. Apparater i standby-läge laddar ur startbatteriet när fordonets motor är avstängd.

Vid låga yttertemperaturer minskar den tillgängliga kapaciteten.

Ladda

I detta avsnitt finns information om startbatteriets laddning.



- ▶ Batterisyran i batteriet är både giftig och frätande. Därför ska all kontakt med hud eller ögon absolut undvikas.
- ▶ Om man laddar batteriet med hjälp av en extern laddare finns risk för explosion. När polklämmorna kläms fast kan det bildas gnistor. Ladda därför batteriet endast i rum med god ventilation och långt borta från öppen eld eller eventuell gnistbildning. När batterierna laddas kan det uppkomma gaser som tränger ut.



- ▷ Före tillfällig avställning skall batteriet laddas minst 20 timmar.
- ▷ Batterikabel får inte anslutas med fel pol.
- ▷ Vrid inte på tändningen när startbatteriet eller bodelsbatteriet är frånkopplade. Risk för kortslutning p.g.a. fria kabeländar!
- ▷ Innan batteriet kopplas från och kopplas på skall fordonsmotorn stängas av och 230 V- och 12 V-försörjningen såväl som alla förbrukare kopplas från. Risk för kortslutning!
- ▷ Beakta basfordonets och laddarens instruktionsböcker.

Startbatteriet kan endast laddas fullt med en extern laddare. Då fordonet är anslutet till 230 V-försörjningen laddar el-blocket endast startbatteriet med underhållsladdning. Även vid körning är en fullständig uppladdning av startbatteriet med fordonsgeneratoren inte alltid möjligt.

När man laddar startbatteriet med hjälp av en extern laddare gör du följande:

- Stäng av bilmotorn.
- Stäng av 12 V-försörjningen på panelen. Kontrolllamporna eller indikeringarna på panelen släcks.
- Stäng av alla gasförbrukare och stäng alla gasavstängningsventiler samt gasflaskans huvudavstängningsventil.
- Frånskilj den elektriska förbindelsen mellan startbatteri och fordon (lossa t. ex. polklämmorna). När man kopplar bort batteripolerna finns risk för kortslutning. Därför ska man först koppla bort minuspolen och sedan pluspolen på startbatteriet.
- Kontrollera om den externa laddaren är frånkopplad.
- Den externa laddaren ansluts till startbatteriet. Observera polerna: Anslut först poltången "+" till startbatteriets pluspol och anslut därefter poltången "-" till startbatteriets minuspol.
- Tillkoppla den externa laddaren.
- Informationer om batteriets laddningstid hittar du i bruksanvisningen för respektive laddare.
- Information om batteriestyrkan finns på batteriet.
- Laddaren frånkopplas i omvänd ordningsföljd (minuspolen först).
- Kläm fast batteripolerna igen (pluspolen först).

8.3.3 Bodelsbatteri



- ▷ För laddning av bodelsbatteriet skall endast det inbyggda el-blocket användas.
- ▷ Resan skall påbörjas endast med fulladdat bodelsbatteri. Därför skall bodelsbatteriet laddas minst 20 timmar innan resan påbörjas.
- ▷ Utnyttja varje möjlighet som finns för att ladda bodelsbatteriet medan du är på väg.
- ▷ Efter resan skall bodelsbatteriet laddas minst 20 timmar.
- ▷ Före tillfällig avställning skall batteriet laddas minst 20 timmar.
- ▷ Vid byte av batteri för bodelen skall endast batterier av samma typ användas.
- ▷ Om det finns flera bodelsbatterier skall alla batterier alltid bytas samtidigt. Batterierna måste **alltid** vara lika gamla och ha samma kapacitet.



- ▷ Vid byte av bodelsbatteri ska endast batterier användas som motsvarar laddarens min. kapacitet. Beakta den separata bruksanvisningen till laddaren. Batterier med för låg kapacitet blir mycket varma under laddningen. Explosionsrisk!
- ▷ Om bodelsbatterierna byts ut och laddaren inte ger minst 10 % av det nya batteriets märkkapacitet som laddningsström skall en extra laddare monteras. Exempel: Vid en batterikapacitet på 80 Ah måste laddaren ge minst 8 A laddningsström.
- ▷ Innan batteriet kopplas från och kopplas på skall fordonsmotorn stängas av och 230 V- och 12 V-försörjningen såväl som alla förbrukare kopplas från. Risk för kortslutning!
- ▷ Vrid inte på tändningen när startbatteriet eller bodelsbatteriet är frånkopplade. Risk för kortslutning p.g.a. fria kabeländar!



- ▷ Vid modeller med en Fiat som basfordon är radion i förarhytten ansluten till bodelsbatteriet.

Då fordonet inte är anslutet till en 230 V-försörjning, eller om 230 V-försörjningen är avstängd, försörjer bodelsbatteriet bodelen med 12 V likspänning. Bodelsbatteriet har endast en begränsat energireserv. Därför bör inte elektriska förbrukare som till exempel radio eller lampor drivas under en längre tidsperiod utan 230 V-försörjning.

Monteringsställe

Se kapitel 16.

Urladdning

Genom viloströmmen, som ständigt förbrukas av några elektriska förbrukare, urladdas bodelsbatterierna.



- ▷ Djupurladdning skadar batteriet.
- ▷ Batteriet skall efterladdas i god tid.

Ett fullt laddat bodelsbatteri djupurladdas genom vilostrom (apparater i standby-läge).

Vid låga yttertemperaturer minskar den tillgängliga kapaciteten.

Batteriets självurladdning beror även på temperaturen. Vid 20 till 25 °C uppgår självurladdningstakten till ca 3 % av kapaciteten/månad. Vid stigande temperatur ökar självurladdningstakten till: Vid 35 °C uppgår självurladdningstakten till ca 20 % av kapaciteten/månad.

Ett äldre batteri har ej längre full kapacitet.

Ju fler elektriska förbrukare som är anslutna desto snabbare förbrukas bodelsbatteriets energireserv.

Ladda

Bodelsbatteriet skall endast laddas med el-blocket. Fordonet ska för detta anslutas till en extern 230 V-försörjning så ofta som möjligt.



- ▷ Efter en djupurladdning ska batteriet laddas minst 48 timmar.



- ▷ För ytterligare information se den separata handlingarna för bodelsbatteriet.

8.4 EI-block (EBL 99)



- ▷ Ventilationspringor får ej övertäckas. Risk för överhettning!



- ▷ Beroende på modell är inte alltid alla platserna i säkringshållaren belagda.
- ▷ Om det finns flera bodelsbatterier skall en extra laddare användas.
- ▷ För ytterligare information se den separata instruktionsboken från tillverkaren.



Bild 86 EI-block (EBL 99)

- 1 Nätanslutningskontakt 230 V~
- 2 Block 1: Utgång kylskåp (D+, värmepatron)
- 3 Block 2: Ingång kylskåp från startbatteriet, generator D+
- 4 Block 4: Utgång värme, grundbelysning (belysning i ingången), fotsteg
- 5 Block 3: Utgång panel
- 6 Block 5: Utgång reserv 2, reserv 3, reserv 4, förbrukare med konstant plus (t. ex. satellitsystem, avfrostning)
- 7 Block 6: Ingång solpanel (om sådan finns)
- 8 Block 7: Ingång extra laddare, bränslecell
- 9 Block 8: Utgång förbrukarkrets 1, förbrukarkrets 2, TV, vattenpump, reserv 1, reserv 5, reserv 6
- 10 Omkopplare batterival ("Blei-Säure/Blei-Gel" (bly-syra/bly-gel))
- 11 Säkringar
- 12 Batteri-brytare ("Batterie Ein/Aus" (batteri till/från))

Funktioner EI-blocket har följande funktioner:

- EI-blocket laddar bodelsbatteriet. Startbatteriet erhåller endast en underhållsladdning genom el-blocket.
- EI-blocket övervakar bodelsbatteriets spänning.
- EI-blocket fördelar strömmen till 12 V-strömkretsarna och säkrar dessa. Till uttagen kan apparater med maximalt 10 A anslutas.
- EI-blocket innehåller anslutningar för en laddningsregulator för solpanel, en extra laddare samt ytterligare styr- och övervakningsfunktioner.
- EI-blocket skiljer startbatteriet elektriskt från bodelsbatteriet då fordonets motor är avstängd. Så kan bodelens 12 V-förbrukare inte ladda ur startbatteriet.
- Batteri-brytaren i el-blocket skiljer alla förbrukare från bodelsbatteriet.

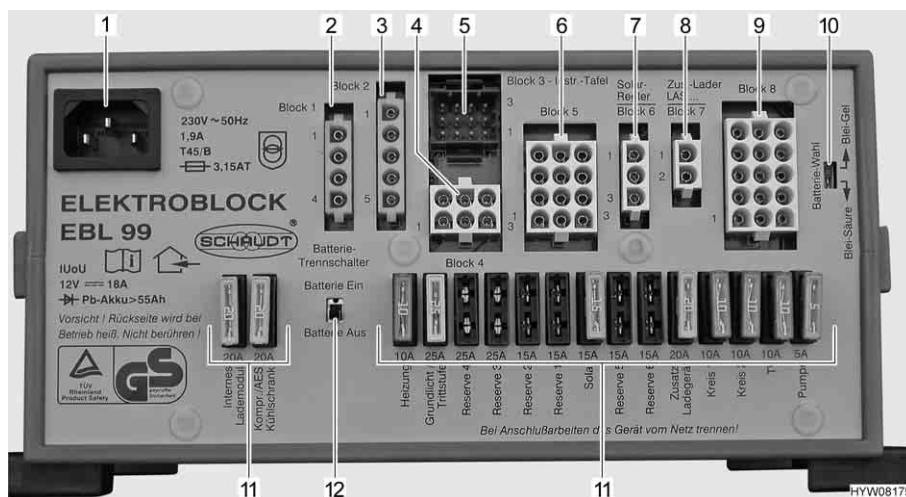
EI-blocket arbetar endast tillsammans med en panel.

Strömmen som står till förfoganden på el-blocket (> 18 A) delas upp i laddningsström och förbrukarström. Laddningsströmmen är endast den andel som för närvarande inte används av förbrukarna. Om förbrukarströmmen överstiger den ström som står till förfogande laddas bodelsbatteriet ur.

Monteringsställe Se kapitel 16.

8.4.1 Batteri-brytare

Batteri-brytaren kopplar från **samtliga** förbrukare i bodelen, även apparater i standby-läge. Även förbrukare som fotsteg, grundbelysning och kylskåp upphör då att fungera. Därigenom förhindras långsam urladdning av bodelsbatteriet om fordonet inte används under längre tid (t. ex. tillfällig avställning).

Om fordonet är anslutet till 230 V-försörjningen kan batterierna fortsätta laddas från el-blocket även om batteri-brytaren är frånkopplad.

Detsamma gäller vid laddning via solcellsanläggning eller bränslecell.

8.4.2 Batteriväljare



► Om batteriväljaren är felaktigt inställd kan det bildas knallgas. Explosionsrisk!



- ▷ Om batteriväljaren är felinställd kan batteriet för bodelen skadas.
- ▷ Ändra ej den från fabriken inställda batteriväljaren.

8.4.3 Batteriövervakning



- ▷ Ett urladdat batteri för bodelen skall laddas upp fullständigt igen så snart som möjligt.

Batteriövervakningen i el-blocket övervakar spänningen i batteriet för bodelen. Om batterispänningen sjunker under 10,5 V kopplar batteriövervakningen i el-blocket ifrån alla 12 V-förbrukare. Batteri-brytaren löser ut.

Åtgärder:

- Samtliga elektriska förbrukare som inte är absolut nödvändiga, skall stängas av med tillhörande strömbrytare.
- Om nödvändigt koppla åter på 12 V-försörjningen för kort drift med huvudbrytaren 12 V. Detta är emellertid endast möjligt om batterispänningen ligger över 11 V. Om spänningen ligger under detta värde kan 12 V-försörjningen först upprättas efter att bodelens batteri har laddats.

8.4.4 Batteriladdning

När fordonsmotorn är igång kopplas bodelsbatteriet och startbatteriet samman via ett relä i el-blocket och laddas av fordonsgeneratorn. När fordonsmotorn är avstängd skiljs batterierna automatiskt igen av el-blocket. Det förhindrar att startbatteriet laddas ur av elförbrukarna i bodelen. Därigenom upprätthålls fordonets startfunktion. Bodelsbatteriets polspänning kan avläsas på panelen.

När fordonet är anslutet till 230 V-försörjningen laddas bodelsbatteriet och startbatteriet av laddningsmodulen i el-blocket. Startbatteriet laddas bara med en underhållsladdning. Laddningsströmmen anpassas automatiskt till batteriets laddningstillstånd. Överladdning kan inte ske.

Stäng av alla elförbrukare under laddningen så att laddningsmodulens fulla kapacitet utnyttjas.

8.5 Panel IT 96-2



Bild 87 Panel IT 96-2

- 1 Varningslampa "ALARM" för bodelsbatteri
- 2 Instrument V/tank
- 3 230 V-kontrolllampa
- 4 Vippkontakt vattenpump på/av
- 5 Knapp för kontroll av vattennivån i vattentank
- 6 Knapp för kontroll av vattennivån i avloppstank
- 7 12 V-huvudbrytare FRÅN
- 8 12 V-kontrolllampa
- 9 12 V-huvudbrytare TILL
- 10 Knapp för avläsning av batterispänning, bodelsbatteri
- 11 Knapp för avläsning av batterispänning, startbatteri

8.5.1 Huvudbrytare 12 V

Med huvudbrytaren 12 V (Bild 87,7 och 9) kopplas panelen och bodelens 12 V-försörjning till eller från.

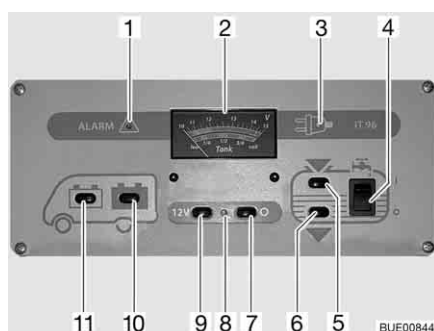
Undantag: Beroende på modell förblir värme, grundbelysning (belysning i ingångsområdet), fotsteg, reserv 4 och ett kylskåp med automatiskt energival-system (AES) driftklara.

Slå på: ■ Tryck på knappen (Bild 87,9) "12 V": 12 V-försörjningen för bodelen är påslagen. Kontrolllampan (Bild 87,8) lyser grönt.

Slå från: ■ Tryck på knappen (Bild 87,7) "O": 12 V-försörjningen för bodelen är avstängd. Kontrolllampan (Bild 87,8) slocknar.



- ▷ Slå ifrån 12 V-försörjningen på panelen när fordonet lämnas. Därigenom förhindras en onödig urladdning av bodelsbatteriet.
- ▷ Förbrukare som styrdon (t. ex. laddningsregulator för solpanel, avfrostning och panel) eller fast installerade apparater (t. ex. värme, kylskåp eller fotsteg) tar fortfarande sin ström från batterikapaciteten, även om 12 V-försörjningen på panelen är fränkopplad. Därför ska bodelsbatteriet kopplas bort från 12 V-nätet, när fordonet inte används under en längre tid. Detta görs med brytaren på el-blocket.

8.5.2 Instrument V/tank för batterispänning och vattenvolym eller avloppsvattenvolym

Batterispänning

Med instrumentet V/tank kan startbatteriets eller bodelsbatteriets batterispänning avläsas.

Med instrumentet V/tank (Bild 87,2) avläses den övre skalan. Instrumentets belysning tänds automatiskt när en knapp trycks in.

Indikeringar:

- Tryck på knappen (Bild 87,11) : Startbatteriets spänning visas.
- Tryck på knappen (Bild 87,10) : Bodelsbatteriets spänning visas.

Följande tabeller är ett hjälpmedel för att tolka spänningen för bodelsbatteriet, som visas på panel IT 96, på rätt sätt.

**Snart djupurladdning
(batterilarm)**

Batterispänning (värden under pågående drift)	Drift under körning (fordonet körs, ingen 230 V-anlutning)	Batteridrift (fordonet står stilla, ingen 230 V-anlutning)	Nät drift (fordonet står stilla, 230 V-anlutning)
11 V eller mindre ¹⁾	12 V-nät överbelastat	Om förbrukarna är avstängda: Batteri tomt	12 V-nät överbelastat
	Batteriet laddas inte genom generatorm, generatorms regulator defekt	Om förbrukarna är påslagna: Batteriet överbelastat	Batteriet laddas inte genom el-blocket, el-blocket defekt
11,5 V till 13,2 V	12 V-nät överbelastat ²⁾	Normalt område	12 V-nät överbelastat ²⁾
	Batteriet laddas inte genom generatorm, generatorms regulator defekt		Batteriet laddas inte genom el-blocket, el-blocket defekt
13,3 V till 13,7 V	Batteriet laddas (huvudladdning)	Förekommer endast kortvarigt efter laddning	Batteriet laddas (huvudladdning)
13,8 V till 14,4 V	Batteriet laddas (underhållsladdning)	–	Batteriet laddas (underhållsladdning)
Över 14,5 V	Batteriet överladdas, generatorms regulator defekt	–	Batteriet överladdas, el-blocket defekt

¹⁾ Batterivakten stänger av alla förbrukare (vid 10,5 V).

²⁾ Om spänningen inte stiger över detta områden under flera timmar.

Värden för vilospänning	Batteriets laddningstillstånd
Mindre än 11 V	Djupurladdat
12,0 V	0 %
12,2 V	25 %
12,3 V	50 %
12,5 V	75 %
Mer än 12,8 V	100 %



▷ Vid längre djupurladdning skadas batteriet och går inte reparera.





- ▷ Vilospänningen skall helst mätas flera timmar efter den senaste laddningen (t. ex. på morgonen) och inte direkt efter strömuttaget.

Vattennivå/ avloppsvattennivå

På instrumentet V/tank kan vattennivån och avloppsvattennivån avläsas. På instrumentet V/tank (Bild 87,2) avläses den undre skalan. Instrumentets belysning tänds automatiskt när en knapp trycks in.

Indikeringar:

- Tryck på knappen (Bild 87,5) "": Vattenvolymen visas.
- Tryck på knappen (Bild 87,6) "": Avloppsvattenvolymen visas.



- ▷ Visa tanknivåerna endast en kort stund. Om nivåvisningen är påslagen längre tid kan givarna skadas.

8.5.3 Brytare för vattenpump

Slå på:

- Vippkontakten (Bild 87,4) trycks in upptill "I": Vattenförsörjningen är aktiverad.

Slå från:

- Vippkontakten (Bild 87,4) trycks in nedtill "O": Vattenförsörjningen är avstängd.



- ▷ När fordonet inte är ansluten till 230 V-nätet och vattenpumpen inte ska användas under längre tid: Stäng av strömförsörjningen till vattenpumpen. Pumpreläet förbrukar ca 4 Ah/dag.

8.5.4 Batterilarm för bodelsbatteri

Den röda varningslampan "ALARM" (Bild 87,1) blinkar så snart spänningen i bodelsbatteri har sjunkit till under 11 V (mätning under pågående drift) och risk för djupurladdning föreligger.



- ▷ Djupurladdning skadar batteriet.



- ▷ Om batterispänningen sjunker under 10,5 V kopplar batteriövervakningen i el-blocket ifrån alla 12 V-förbrukare. Batteri-brytaren löser ut.

Åtgärder:

- Vid batterilarm skall förbrukarna stängas av och bodelsbatteriet laddas, antingen genom körning eller genom anslutning till 230 V-försörjning.

8.5.5 12 V-kontrollampa

Kontrollampa 12 V (Bild 87,8) lyser då huvudbrytaren 12 V (Bild 87,9) är inkopplad.

8.5.6 230 V-kontrollampa

Den gula 230 V-kontrollampa (Bild 87,3) lyser när nätspänningen ligger på el-blockets ingång.



- ▷ För ytterligare information se den separata instruktionsboken från tillverkaren.

8.6 Solcellsanläggning (extrautrustning)



- ▷ Skydda solfångarna (solcellsmodul) mot mekanisk belastning.



- ▷ Vid maximal solinstrålning levererar solcellsanläggningen mest ström.
- ▷ Se till att solljuset träffar solfångarna (solcellsmodul) direkt.
- ▷ Under träd eller broar minskar solinstrålningen.
- ▷ Även folier el.dyl påverkar solinstrålningen negativt.
- ▷ Håll solfångarnas ytor rena.
- ▷ Beakta dessutom tillverkarens instruktionsbok.

Solcellsanläggningen möjliggör miljöskonande och oberoende spänningsförsörjning. Den omvandlar solenergi till elektrisk spänning. Solcellsanläggningen levererar ström för laddning av batteriet och till förbrukarna i fordonet. I laddningsregulatorn till solpanelen finns en överladdningsskydd och ett returströmsspärr. Laddningsströmmen reduceras automatiskt eller så slås solfångarna (solcellsmodul) från om inte solenergin är tillräcklig (t. ex. på natten).



Bild 88 Laddningsregulator för solpanel 100 W

Solcellsanläggning 100 W

Två lysdioder (Bild 88,1 och 2) visar aktuellt driftstillstånd genom varierande ljusstyrka. Desto fullare batteriet är, desto klarare lyser lysdioden "100 % ↑" (Bild 88,1) och desto svagare lyser lysdioden "20 % ↓" (Bild 88,2).

Lysdiod	Tillstånd	Betydelse
100 % ↑ 20 % ↓	Från Från	Solenergin är inte tillräcklig
100 % ↑ 20 % ↓	Lyser Lyser	Batteriet laddas
100 % ↑ 20 % ↓	Lyser klart Glimmar	Laddningsströmmen begränsad till underhållsladdning

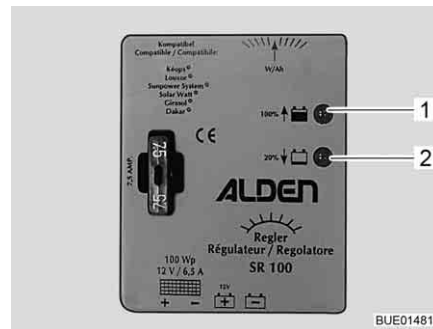
8.7 230 V-nät



- ▶ Arbeten på elanläggningen får endast utföras av fackpersonal.
- ▶ Fordonets elektriska anläggning måste kontrolleras minst vart tredje år av utbildade elektriker. Om fordonet används ofta rekommenderas en årlig kontroll.

230 V-nätet försörjer:

- eluttaget med skyddskontakt för apparater med maximalt 16 A
- kylskåpet
- el-blocket
- en extra laddare
- klimatanläggningen

De elektriska förbrukarna som är anslutna till bodelens 12 V-nät förses med spänning från bodelsbatteriet.

Fordonet ska anslutas till en extern 230 V-försörjning så ofta som möjligt. Laddningsmodulen i el-blocket laddar då automatiskt bodelsbatteriet. Dessutom laddas startbatteriet med en underhållsladdning på ca 2 A.

Beroende på utrustning säkras klimatanläggningen och andra extra apparater genom en egen ledningsskyddbrytare (16 A).

8.7.1 230 V-anslutning



- ▷ Överspänningar kan skada de anslutna apparaterna. Orsaker till överspänningar kan vara blixtnedslag, oreglerade spänningskällor (t.ex. bensingeneratorer) eller strömanslutningar på färjor.

Krav på 230 V-anslutningen

- Anslutningskabeln, stickförbindelsen vid försörjningsstället och stickförbindelsen på fordonet måste uppfylla IEC 60309. Den beteckning som är vanlig i handeln för stickförbindelsen är "CEE blå".
- Använd gummislangledning H07RN-F med minst 2,5 mm² ledningsdiameter och maximalt 25 m längd.
- Skyddskontakt-stickförbindelse (schuko) är inte tillåten. Likaså är det inte tillåtet att mellankoppla CEE/Schuko-adaptorn.

8.7.2 Anslut 230 V-försörjningen



- ▶ Den externa 230 V-försörjningen måste säkras med en jordfelsbrytare (FI-brytare, 30 mA).
- ▶ Kabeln måste vara helt borttagen från kabeltrumman, för att förhindra överhettning.
- ▶ I tveksamma fall eller när 230 V-försörjningen inte finns till förfogande eller är felaktig, ta kontakt med den som driver försörjningsanordningen.



- ▷ 230 V-anslutningen är i fordonet utrustat med en jordfelsbrytare (FI-brytare).
- ▷ För anslutningar på campingplatser (campingfördelare) måste jordfelsbrytare (FI-brytare, 30 mA) användas.

Fordonet kan anslutas till en extern 230 V-försörjning.



Bild 89 230 V-säkringslåda med ledningsskyddsbrytare och FI-brytare



Bild 90 230 V-anslutning i fordonet

Ansluta fordon:

- Kontrollera om strömförsörjningsanordningen är lämplig vad gäller anslutning, spänning, frekvens och ström.
- Kontrollera om kablarna och anslutningarna är lämpliga.
- Kontrollera stickförbindelsen och kabeln efter synliga skador.
- Koppla från ledningsskyddsbrytare (Bild 89,1 och 2) i säkringslådan (Bild 89,3).
- Öppna höljet på 230 V-anslutningen i fordonet (Bild 90) och stick in stickkopplingen. Kontrollera så att låsklacken i den fjäderspända klapplocket är ikopplad.
- Stick in kontakten på anslutningskabeln i uttaget på strömförsörjningsanordningen. Kontrollera så att låsklacken i den fjäderspända klapplocket är ikopplad.
- Koppla på ledningsskyddsbrytaren i säkringslådan.

Kontrollera jordfelsbrytare:

- När fordonen är anslutet till 230 V-försörjningen, tryck på kontrollknappen (Bild 89,5) på jordfelsbrytaren (FI-kopplare) (Bild 89,4) i säkringslådan (Bild 89,3). Jordfelsbrytaren måste lösa ut.
- Slå på jordfelsbrytaren igen.

Dela förbindelse:

- Koppla från ledningsskyddsbrytarna (Bild 89,1 och 2) i säkringslådan (Bild 89,3).
- Lös låsklacken vid strömförsörjningsanordningen och dra anslutningskabelns kontakt ur stickuttaget.
- Lossa låsklacken vid fordonet, dra stickkopplingen och stäng höljet på 230 V-anslutningen.

8.8 Säkringar



- ▶ Defekta säkringar skall endast bytas ut om man känner till orsaken och felet har åtgärdats.
- ▶ Defekta säkringar får endast bytas ut när strömförsörjningen är frånslagen.
- ▶ Säkringarna får aldrig förbikopplas eller repareras.
- ▶ Defekta säkringar får endast bytas ut mot nya säkringar med samma säkringsvärde.

8.8.1 12 V-säkringar

De förbrukare som är anslutna till 12 V-försörjningen i bodelen är skyddade via separata säkringar. Säkringarna är tillgängliga i förarhytten, vid batterierna, på eller vid el-blocket och vid de fast installerade apparaterna.

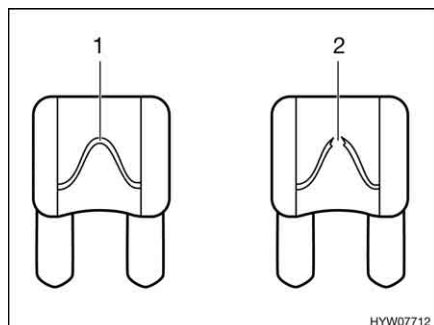

- 1 Oskadat säkringselement
- 2 Avbrutet säkringselement

Bild 91 12 V-säkring

En intakt 12 V-säkring känner man igen genom det oskadade säkringselementet (Bild 91,1). Om säkringselementet är avbrutet (Bild 91,2) ska säkringen bytas ut.

För att byta säkringar skall funktion, värde och färg för de enskilda säkringarna avläsas ur efterföljande uppgifter. Om du behöver byta en säkring ska endast flatsäkringar med följande värden användas.

Säkringar vid startbatteriet

Säkringarna sitter under ett lock i fotområdet framför förarstolen.

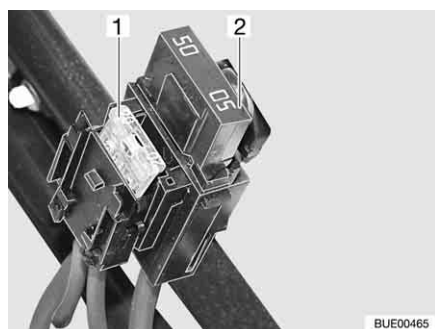

- 1 Flatsäkring 20 A/gul (för kylskåp)
- 2 Jumbo-flatsäkring 50 A/röd

Bild 92 Säkringar vid startbatteriet

Säkringar vid bodelsbatteriet

Säkringarna är monterade bredvid bodelsbatteriet.

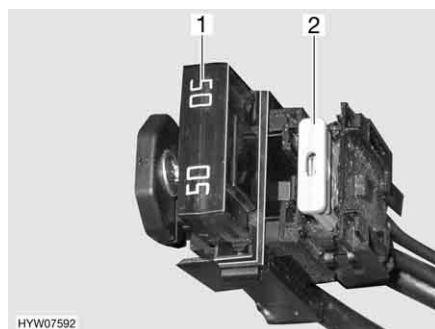

- 1 Jumbo-flatsäkring 50 A/röd (för el-block)
- 2 Flatsäkring 2 A/grå (för batterigivare bodelsbatteri)

Bild 93 Säkringar vid bodelsbatteriet

**Säkringar på reläbox
AD01 basfordon Fiat**

I en av de båda stolkonsolerna är en reläbox (AD01) monterad. Reläboxen används till att skapa signalerna för chassi-belysningen, som inte levereras av basfordonet. Reläboxen är universellt användbar.

Kopplingen som används av oss kan avvika från tillverkarens planerade koppling. Därför kan kopplingen även avvika från angivelsen på reläboxens typskylt, som tillverkaren har monterat.

SäNr	Funktion	Värde/färg
B2	Plint 15 (tändning på)	15 A blå
B3	Plint 30 (konstant plus)	15 A blå
B5	D+ signal	Intern polyswitch (2 A)
B6	Reserv	15 A blå
B7	Bredmarkeringslampor fram (vit/röd)	5 A ljusbrun

**Säkringar på el-blocket
(EBL 99)**

Funktion	Värde/färg
Intern laddningsmodul	20 A gul
Kompressor/AES-kylskåp	20 A gul
Värmesystem	10 A röd
Grundbelysning/fotsteg elektriskt/radio	25 A vit
Reserv 4	25 A vit
Reserv 3	25 A vit
Reserv 2	15 A blå
Reserv 1	15 A blå
Solcell	15 A blå
Reserv 5	15 A blå
Reserv 6	15 A blå
Extra laddare	20 A gul
Krets 1	10 A röd
Krets 2	10 A röd
TV	10 A röd
Vattenpump	5 A ljusbrun

**Säkring för Thetford-
toalett (svängbar toalett)**

Säkringen befinner sig i husramen på Thetford-kassetten.

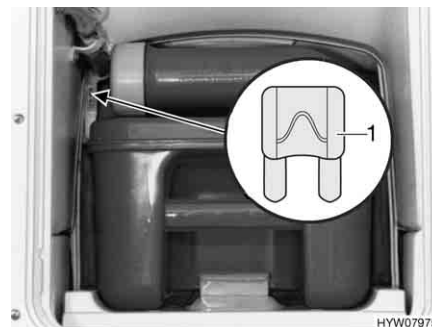

1 Flatsäkring 3 A/violett

Bild 94 Säkring Thetford-toalett

- Byte:*
- Öppna luckan till Thetford-kassetten på fordonets utsida.
 - Drag ut Thetford-kassetten helt.
 - Byt säkring (Bild 94,1).

Säkringar på laddningsregulatorn till solpanelen (extrautrustning)

Säkringen finns på laddningsregulatorn för solpanelen.

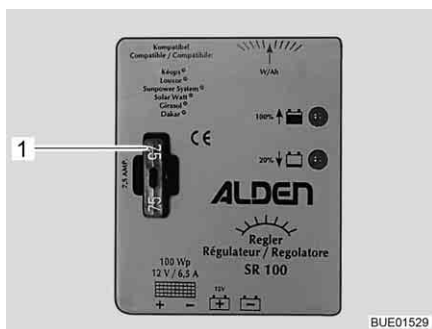

1 Flatsäkring 7,5 A/brun

Bild 95 Säkring till laddningsregulator för solpanel

- Byte:*
- Stäng av alla 12 V-förbrukare.
 - Byt säkring (Bild 95,1).

8.8.2 230 V-säkring



- ▷ Kontrollera alltid jordfelsbrytaren när anslutningar görs till 230 V-försörjningen, kontrollera den minst en gång var 6:e månad.



Bild 96 230 V-säkringslåda med ledningsskyddsbrytare och FI-brytare

En jordfelsbrytare (FI-brytare) (Bild 96,4) i säkringslådan (Bild 96,3) skyddar hela fordonet mot läckström (0,03 A).

Den efterkopplade ledningsskyddsbrytaren (10 A) (Bild 96,2) skyddar 230 V-uttagen, strömaggregatet, den extra laddaren och kylskåpet.

På fordon med extrautrustning t. ex. klimatanläggning skyddas apparaten av en extra ledningsskyddsbrytare (16 A) (Bild 96,1).

Monteringsställe

Se kapitel 16.

Kontrollera jordfelsbrytare: ■ När fordonet är anslutet till 230 V-försörjningen: Tryck på kontrollknappen (Bild 96,5). Jordfelsbrytaren (FI) måste lösa ut.

8.9 Uttag på utsidan (extrautrustning)

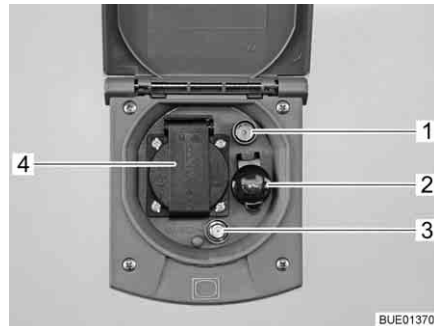

- 1 TV-uttag
- 2 Eluttag 12 V
- 3 SAT-uttag
- 4 Eluttag 230 V

Bild 97 Uttag på utsidan

Till 230 V-uttaget och 12 V-uttaget kan elektriska apparater anslutas som används i förtältet.

Anslutningsmöjligheter

TV-uttaget och SAT-uttaget ger olika möjligheter för användning av TV-apparater:



Bild 98 TV i fordonet



Bild 99 TV i förtältet

- TV i fordonet (Bild 98,4): Anslutning till takantenn (Bild 98,1) med anslutningskabel (Bild 98,2)
- TV i fordonet (Bild 98,4): Anslutning till extern antenn (Bild 98,3)
- TV i förtältet (Bild 99,4): Anslutning till takantenn (Bild 99,1) med anslutningskabel (Bild 99,2)
- TV i förtältet (Bild 99,4): Anslutning till extern antenn (Bild 99,3)

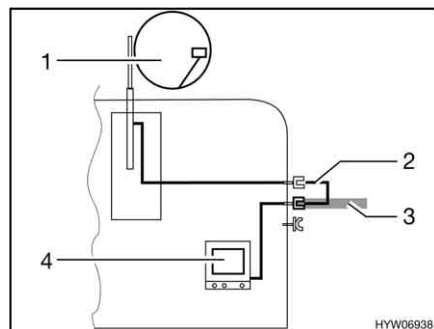
8.10 EI-scheman

8.10.1 EI-scheman invändigt

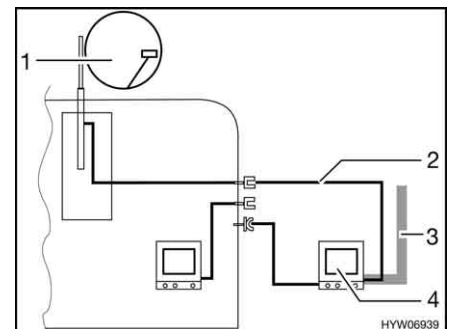

Bild 100 EI-schema invändigt (EBL 99)

BUE00748

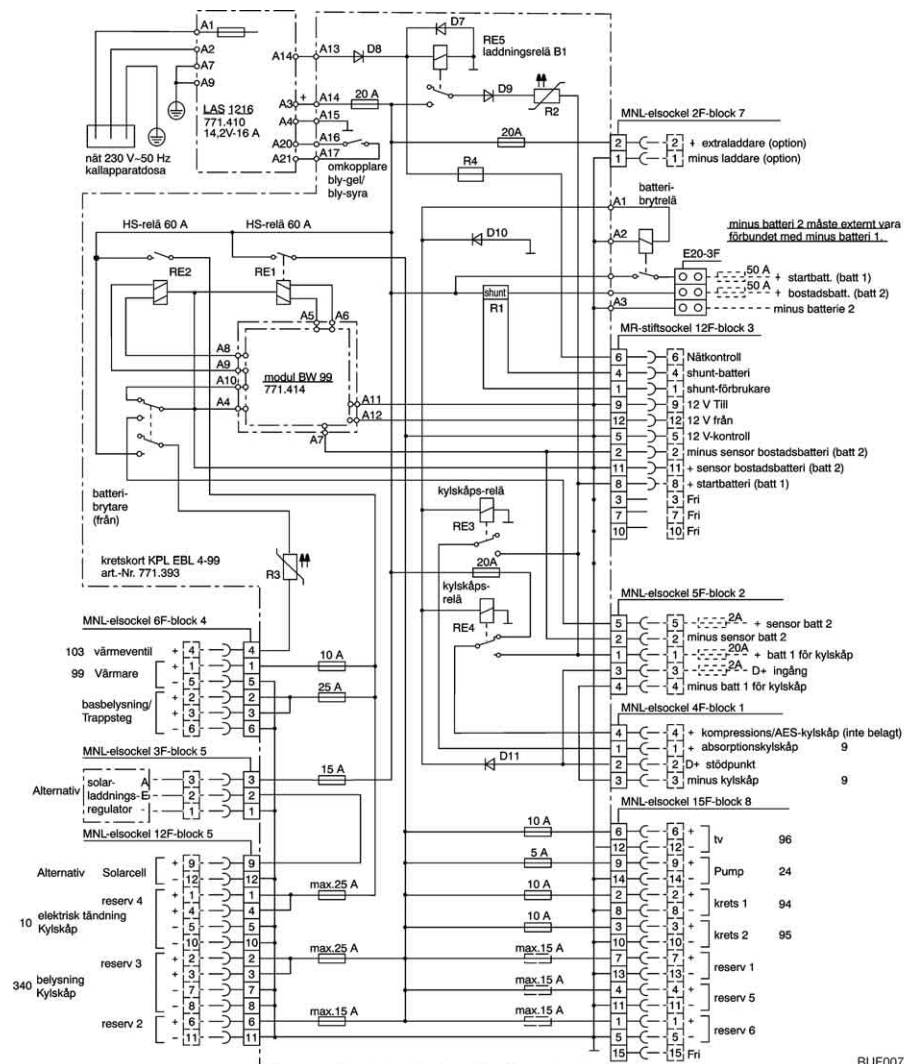
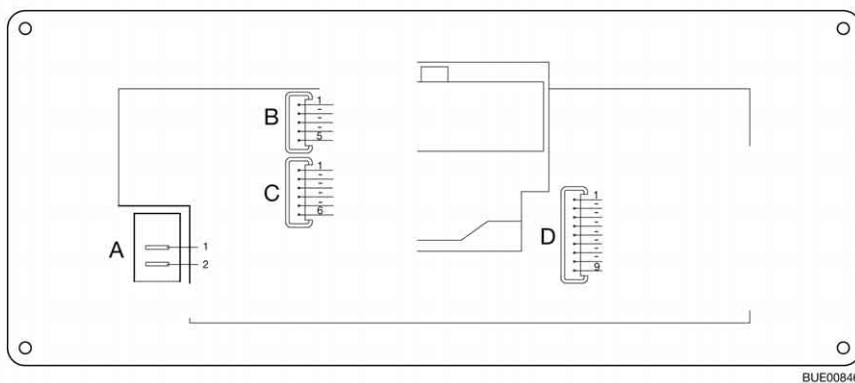

BUE00846

Bild 101 Blockkopplingsschema panel (IT 96-2)

A	2 x AMP flatstift 4,8 x 0,8
1	+ 12 V
2	Pump
B	Lumberg MSFQ 5x
1	Fullt
2	3/4
3	1/2
4	1/4
5	Bas avloppstank
C	Lumberg MSFQ 6x
1	Fullt
2	3/4
3	1/2
4	1/4
5	Bas vattentank
6	n. c.
D	Lumberg MSFQ 9x
1	12 V-kontroll
2	Huvudbrytare 12 V från
3	Huvudbrytare 12 V till
4	+ Startbatteri 12 V
5	+ Givare bodelsbatteri
6	Minus givare bodelsbatteri
7	230 V-kontroll
8	n. c.
9	n. c.

8.10.2 El-schema utvändigt



Bild 102 El-schema utvändigt



- ▷ För den tvåpoliga lampkontakten är stift 1 alltid GND, och på stift 2 finns funktionssignalen.

A (vänster sida)

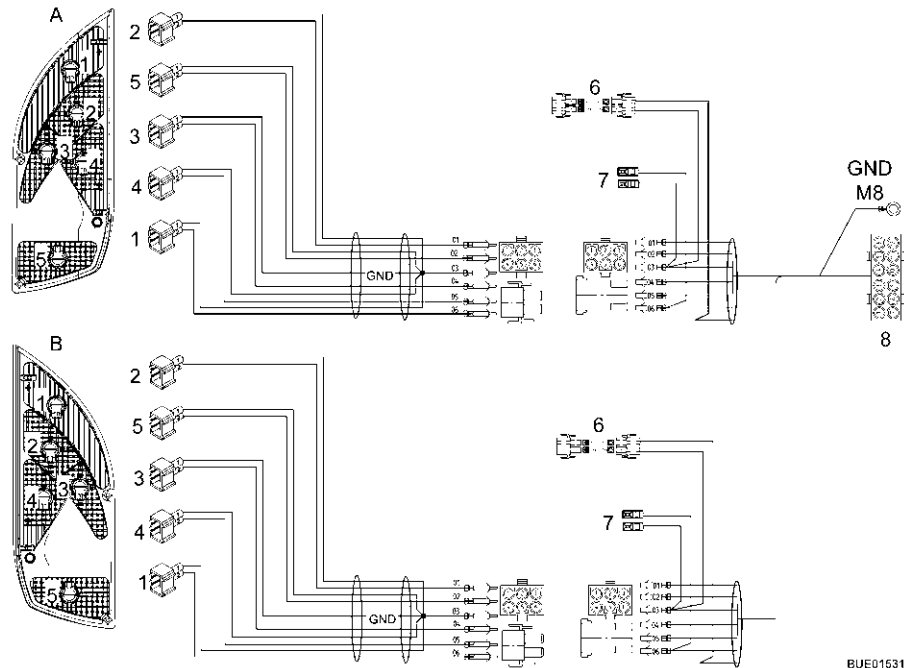
Pos.	Funktion	Kabel	Kontaktstift
1	Bakljus	Grå	06
2	Körriktningsvisare vänster	Gul	01
3	Backljus	Violett 1,5	04
4	Bromsljus	Röd	05
5	Dimbakljus	Blå	02
-	Jord (GND)	Vit	03
6	Tredje bromsljus	-	-
7	Nummerplåtsbelysning	-	-
8	Stickkontakt Fiat 12-polig	-	-

B (höger sida)

1	Bakljus	Brun	06
2	Körriktningsvisare höger	Grön	01
3	Backljus	Violett 1,5	04
4	Bromsljus	Orange	05
5	Dimbakljus	Violett 0,5	02
-	Jord (GND)	Vit	03
6	Tredje bromsljus	-	-
7	Nummerplåtsbelysning	-	-
8	Stickkontakt Fiat 12-polig	-	-

Kapitelöversikt

I detta kapitel finns anvisningar och information om fordonets fast installerade apparater.

Hänvisningarna refererar endast till användningen av installerade apparater.

Vidare information om installerade apparater får du i den instruktionsboken för installerade apparater som bifogas separat med fordonet.

Hänvisningarna gäller:

- värmen
- klimatanläggningen
- varmvattenberedaren
- gasspisen
- spisfläkten
- kylskåpet

9.1 Allmänt



- ▷ Värmeväxlaren till varmluft-värmesystemet Truma måste bytas ut efter 30 år. Värmeväxlaren till varmvatten-värmesystemet Alde måste bytas ut efter 10 år. Värmeväxlaren får endast bytas ut av värmesystemets tillverkare eller en auktoriserad fackverkstad. Den som ansvarar för värmesystemet måste se till att bytet görs.
- ▷ Av säkerhetstekniska skäl måste reservdelar för respektive apparat/ aggregat stämma överens med tillverkarens uppgifter och tillverkaren måste ha godkänt respektive reservdel. Dessa reservdelar får endast installeras av tillverkaren eller en auktoriserad fackverkstad.



- ▷ För ytterligare information se den separata instruktionsboken för respektive apparat.

I fordonet finns, beroende på utförande, de fast installerade apparaterna värmesystem, klimatanläggning, varmvattenberedare, spis och kylskåp.

I den här instruktionsboken beskrivs endast användningen och egenskaperna för de installerade apparaterna.

Före idrifttagande av en gasdriven installerad apparat öppnas huvudavstängningsventilen på gasflaskan och respektive gasavstängningsventil.

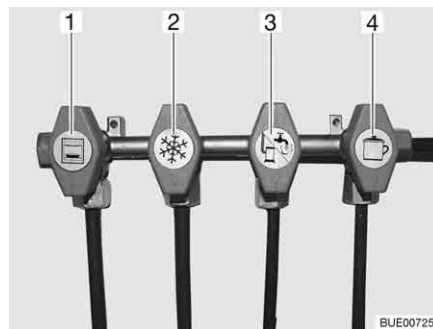

- 1 Ugn
- 2 Kylskåp
- 3 Värme/varmvattenberedare
- 4 Spis

Bild 103 Symboler för gasavstängningsventilerna

9.2 Värmesystem



- ▶ Explosionsrisk - låt ej oförbränd gas strömma ut.
- ▶ Vid tankning, på färjor och i garage får värmesystemet aldrig vara påslaget i gasdrift. Explosionsrisk!
- ▶ I slutna utrymmen (t. ex. garage) får värmesystemet aldrig vara påslaget i gasdrift. Förgiftnings- och kvävningrisk!
- ▶ Skorstenen får inte tillslutas eller byggas på.
- ▶ Utrymmet bakom värmesystemet ska inte användas som förvaringsutrymme.



- ▷ Cirkulationsfläkten kopplas automatiskt på när varmluft-värmesystemet sätts igång, den regleras (slås av och på) sedan av en termostatsstyrning. Därigenom belastas bodelsbatteriet extremt om fordonet inte är ansluten till någon extern 230 V-försörjning. Kom ihåg att bodelsbatteriet endast har en begränsad energireserv.

Första idrifttagandet

När man sätter på värmen första gången kan man för en kort stund känna en lätt röklukt. Ställ genast värmen på brytaren på högsta nivå. Öppna fönster och dörrar och lufta väl. Rök och lukt försvinner efter kort tid utan åtgärd.

9.2.1 Modeller med avgaskanal på höger fordonssida



- ▶ Om förtältet är uppställt och värmesystemet är påslaget i gasdrift kan dess avgaser samlas i förtältsrummet. Kvävningrisk! Se till att du alltid har en god ventilation.

9.2.2 Uppvärmning på rätt sätt



Bild 104 Luftmunstycke

Varmluftspridning

I fordonet finns flera luftmunstycken (Bild 104) monterade. Rör leder varmluften till luftmunstyckena. Luftmunstyckena kan ställas in så att varmluften kommer ut precis där man vill ha den. För att förhindra drag skall luftmunstyckena på instrumentbrädan stängas och luftspridningen i basfordonet stå på cirkulationsdrift.

Inställning av luftmunstyckena

- Helt öppna: Kraftig varmluftström
- Halvt eller delvis öppen: Reducerad varmluftström

När 5 luftmunstycken är fullständigt öppna kommer mindre varmluft ut ur varje enskild luftmunstycke. Om bara 3 luftmunstycken öppnas strömmar dock mer varmluft ut ur varje enskild luftmunstycke.

9.2.3 Varmluft-värmesystem Truma Combi



- ▷ När värmesystemet är frånkopplad på grund av risk för frost ska varmvattenberedaren tömmas.

Beroende på utförande har fordonen olika värmesystem. Värmesystemen skiljer sig från varandra med avseende på energisort.

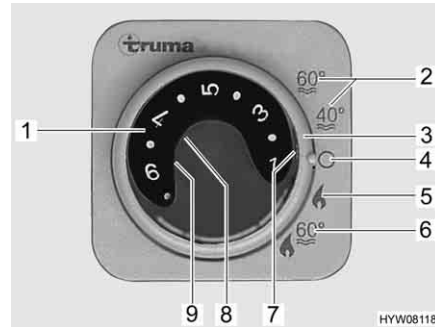

- 1 Temperaturvred
- 2 Sommar drift vattentemperatur 40 °C eller 60 °C
- 3 Vridströmställare
- 4 Från
- 5 Vinter drift "värme utan varmvattenberedare"
- 6 Vinter drift "värme och varmvattenberedare"
- 7 Grön kontrollampa "värmedrift"
- 8 Röd kontrollampa "störning"
- 9 Gul kontrollampa "varmvattenberedare uppvärmningsfas"

Bild 105 Kontrollenhet för värme/varmvattenberedare

Driftlägen Alla värmesystemet har två driftlägen:

- Vinter drift
- Sommar drift

Uppvärmning av fordonet är endast möjlig i driftläget "vinter". Om man har valt driftläge "sommar" värms endast vattnet i varmvattenberedaren. I detta driftläge fungerar inte uppvärmningen av fordonet.

Välj driftläge:

- Respektive driftläge ställer man in med hjälp av vridströmställaren (Bild 105,3).

Spänningsförsörjningen till värmesystemet kan inte avbrytas med huvudbrytaren 12 V.

Variant: Värme med gasdrift

Värmesystemet drivs enbart med gas.

Vinter drift

Värmesystemet väljer automatiskt rätt brännarsteg motsvarande den önskade rumstemperaturen. Då önskad rumstemperatur är uppnådd stängs brännaren av. Vid driftläge "värme och varmvattenberedare" (Bild 105,6) värms även vattnet i varmvattenberedaren upp. Värmen kan vid driftsätt "värme utan varmvattenberedare" (Bild 105,5) köras med tom varmvattenberedare.

Slå på:

- Öppna huvudavstängningsventilen på gasflaskan och gasavstängningsventilen för "värme/varmvattenberedare".
- Ställ temperaturvredet (Bild 105,1) på kontrollenheten på önskat steg.
- Ställ in vridströmställaren (Bild 105,3) på vinter drift "värme utan varmvattenberedare" (Bild 105,5) eller på vinter drift "värme och varmvattenberedare" (Bild 105,6).

Den gröna kontrollampan (Bild 105,7) lyser.

Cirkulationsfläkten kopplas automatiskt på när värmen sätts igång.

- Slå från:*
- Ställ vridströmställaren (Bild 105,3) i läge "O" (Bild 105,4).
 - Stäng gasavstängningsventilen "värme/varmvattenberedare" och huvudavstängningsventilen på gasflaskan.

När värmen har stängts av kan cirkulationsfläkten fortsätta gå så att även restvärmen kan utnyttjas.

Sommardrift I driftläget "sommardrift" fungerar inte uppvärmningen av fordonet. I detta driftläge värms endast vattnet i varmvattenberedaren.

Variant: Värmesystem med gas- och 230 V-eldrift



- ▷ 230 V-eldrift är endast möjlig när fordonet är anslutet till 230 V-försörjningen.
- ▷ Välj effekten för 230 V-eldrift i enlighet med säkringen för 230 V-anslutningen (900 W vid 3,9 A-säkring, 1800 W vid 7,8 A-säkring).
- ▷ Om värmen har ställts in på sommardrift på kontrollenheten och energiväljaren står på blanddrift, värmer värmesystemet enbart upp vattnet i varmvattenberedaren. Uppvärmningen körs endast i 230 V-drift. Gasbrännaren tillkopplas inte. Fordonet värms inte upp.

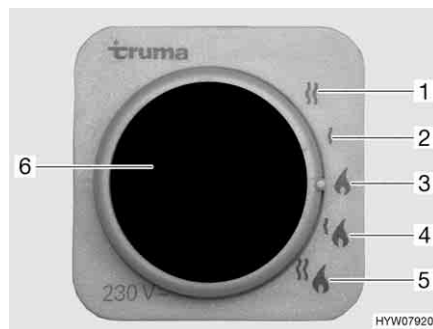

- 1 230 V-eldrift (1800 W)
- 2 230 V-eldrift (900 W)
- 3 Gasdrift
- 4 Gas- och 230 V-eldrift (900 W)
- 5 Gas- och 230 V-eldrift (1800 W)
- 6 Gul kontrollampa "230 V-eldrift"

Bild 106 Energiväljare för värme/varmvattenberedare

Värmesystemet kan drivas med olika energikällor:

- Gasdrift (Bild 106,3)
- 230 V-eldrift med effekt 900 W (Bild 106,2) eller 1800 W (Bild 106,1)
- Gasdrift och 230 V-eldrift (blanddrift) med effekt 900 W (Bild 106,4) eller 1800 W (Bild 106,5)

Kombinationen av gasdrift och 230 V-eldrift ger kortare fordonets uppvärmningstid (endast möjligt när värmen ställs in på vinterdrift på kontrollenheten (Bild 105)).

När 230 V-eldrift har valts lyser den gula kontrollampen (Bild 106,6).



- ▷ För ytterligare information se den separata instruktionsboken från tillverkaren.
- ▷ För ytterligare information om varmvattenberedarens handhavande se avsnittet "varmvattenberedare".

9.2.4 Extra värmeväxlare (extrautrustning)



- ▷ Den extra värmeväxlarens fläkt kan användas som ventilation.
- ▷ Värmeeffekten ställs in steglöst.

Den extra värmeväxlaren är inbyggd i sittbänken.

Med den extra värmeväxlaren kan fordonets bodel värmas upp ytterligare under körningen.

Den extra värmeväxlaren är integrerad i basfordonets värmekretslopp och är därför endast i drift när fordonsmotorn kör.



Bild 107 Reglage, knappar extra värmeväxlare

- Slå på:**
- Skjut skjutreglaget (Bild 107,1) på flödesregulatorn nedåt till önskad position. Vattenkretsloppet är öppet.
 - Vrid fläktknappen (Bild 107,2) till cirkulationsfläkten medurs.
- Slå från:**
- Ställ fläktbrytaren (Bild 107,2) på "O".
 - Skjut upp skjutreglaget (Bild 107,1) på flödesregulatorn helt.

9.2.5 Elektrisk golvvärme (extrautrustning)



- ▶ För modeller med elektrisk golvvärme: Borra aldrig hål i eller skruva in skruvar i golvet. Var försiktig med vassa föremål. Värmetrådarna kan skadas - risk för elektrisk stöt eller kortslutning.



- ▷ Transformatorn får inte täckas över. Risk för överhettning!



- ▷ Den elektriska golvvärmen fungerar endast när fordonet är anslutet till 230 V-försörjningen.
- ▷ Den elektriska golvvärmen kan inte värma upp hela bodelen.



Bild 108 Transformator för elektrisk golvvärme



Bild 109 Brytare för elektrisk golvvärme

Transformatorn (Bild 108,1) för den elektriska golvvärmen finns, beroende på modell, i sittbänken eller sänglådan.

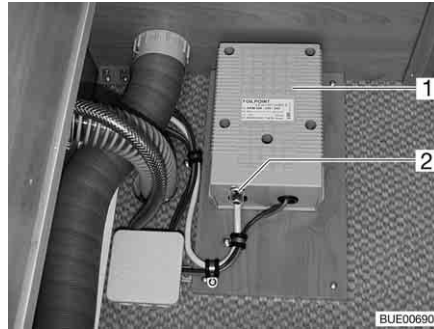
- Slå på:**
- Anslut fordonet till 230 V-försörjningen (se kapitel 8).
 - Tryck på vipkontakten (Bild 109,2). Kontrollampan på brytaren (Bild 109,1) lyser.

- Slå från:**
- Tryck på vipkontakten (Bild 109,2). Kontrollampan på brytaren (Bild 109,1) slocknar.

När golvvärmen har stängts av stannar värmen kvar ett tag i golvet (restvärme).

Om transformatorn överbelastas aktiveras överbelastningsskyddet. Stiftet (Bild 108,2) skjuts ut.

**Slå på
överbelastningsskyddet:**

- Tryck in stiftet (Bild 108,2) på överbelastningsskyddet igen när transformatorn har svalnat.

9.2.6 Motorvärme (extrautrustning)



- ▶ Använd inte värmesystemet i slutna utrymmen. Kvävningrisk!
- ▶ Använd inte värmesystemet på bensinmackar. Explosionsrisk!

Med motorvärmen kan kupén och motorn värmas upp. Uppvärmningen av motorn kan stängas av.

Motorvärmen kan slås på och av manuellt eller via en timer. Tidpunkten för uppvärmningsstarten kan ställas in mellan 1 minut och 24 timmar. Det går att programmera 3 starttider, det är dock endast möjligt att aktivera en starttid åt gången. Maximal uppvärmningstid är 60 minuter.



Bild 110 Kontrollenhet för motorvärme

Slå på värmen för basfordonet:

- Ställ värmeregulatorn på "varmt".
- Slå på fläkten.
- Vid långvarig drift: Ställ fläkten på lägsta möjliga nivå (för att spara på batteriet).
- För att snabbt värma upp fordonet: Ställ in fläkten på en högre nivå.
- Öppna och stäng luftutblåmsmunstyckena på basfordonet efter behov.

Slå på motorvärmens manuell:

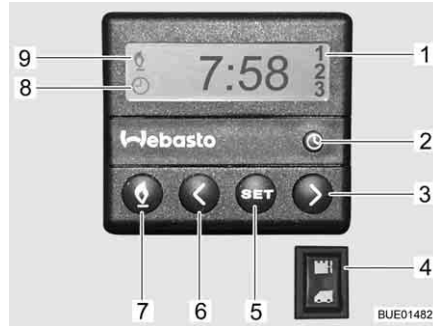
- Tryck ner knapp (Bild 110,7). Värmedriften indikeras av symbolen (Bild 110,9). Fläkten startas först när kylmedelstemperaturen uppgår till 30 °C.

Slå från motorvärmens manuell:

- Tryck ner knapp (Bild 110,7). Symbolen (Bild 110,9) slocknar.

Slå på uppvärmningen av motorn:

- Vippkontakten (Bild 110,4) trycks in nedtill. Motorn förvärms. Fläkten startas direkt.

Stänga av uppvärmningen av motorn:

- Vippkontakten (Bild 110,4) trycks in upptill. Motorn värms inte upp.

Inställning av tid:

- Tryck ner knapp (Bild 110,2). Tidsinställningen indikeras genom symbolen (Bild 110,8).
- Ställ klockan med knapparna (Bild 110,3 och 6).

Programmera uppvärmningsstart:

- Tryck ner knapp (Bild 110,5).
- Ställ in starttiden inom 10 sekunder med knapparna (Bild 110,3 och 6).

Välja programmerad starttid:

- Tryck på knappen (Bild 110,5) tills önskat programnummer (Bild 110,1) visas på displayen.

9.3 Klimatanläggning (extrautrustning)

9.3.1 Dometic



- ▷ När apparaten är i drift ska alltid minst ett ventilationsspjäll vara öppet.



- ▷ På vintern kan klimatanläggningen stödja, men inte ersätta, värmesystemet.
- ▷ Beakta dessutom tillverkarens instruktionsbok.



Bild 111 Fjärrstyrning

- 1 Symbol för driftsläge automatik
- 2 Symbol för driftsläge kallt
- 3 Symbol för driftsläge varm
- 4 Symbol för driftsläge ventilation
- 5 Symbol för att batt. är urladdade
- 6 Tid
- 7 Temperaturvisning
- 8 Visning av fläktvarvtal
- 9 Knapp ON/OFF
- 10 Knapp för fläktvarvtal
- 11 Knapp för driftsläge "MODE"
- 12 Knapp för tid "CLOCK"
- 13 Återställningsknapp
- 14 Knapp för visning av innertemperaturen "ROOM"
- 15 Knapp för att spara "SET"
- 16 Knapp för belysning "LIGHT" (tillval)
- 17 Knapp för byte av temperaturenhet "F/C°"
- 18 Knapp för temperatursänkning "-"
- 19 Knapp för temperaturökning "+"
- 20 Display

För att kommandona ska kunna utföras måste fjärrstyrningen riktas mot takenheten.

Driftlägen Klimatanläggningen har följande driftlägen:

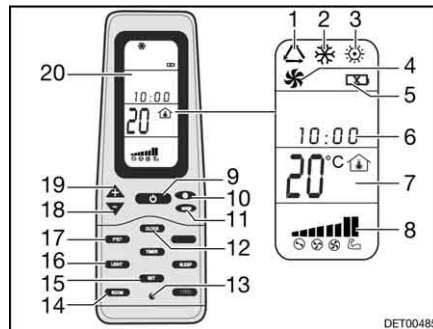
- Automatik
- Ventilation, manuell
- Kylning, manuell
- Värme, manuell

- Slå på:**
- Tryck på knappen ON/OFF (Bild 111,9).
 - Tryck så många gånger på knappen "Mode" (Bild 111,11) tills önskad driftstyp (Bild 111,1, 2, 3 eller 4) visas på displayen (Bild 111,20).
 - Ställ in önskad temperatur med knapparna "+" (Bild 111,19) och "-" (Bild 111,18).
 - Med knappen Fläktvarvtal (Bild 111,10) väljs önskad fläktkapacitet.

- Slå från:**
- Tryck på knappen ON/OFF (Bild 111,9).



Bild 112 Klimatanläggning (Dometic)

Lysdiod Lysdioden (LED) (Bild 112,4) på takenheten (Bild 112,1) visar klimatanläggningens driftstillstånd:

Tillstånd lysdiod	Betydelse
Från	Klimatanläggning från
Orange	Klimatanläggning driftsredo
Grön	Klimatanläggning i drift
Röd (kontinuerlig)	230 V-strömanslutning saknas
Röd (blinker en gång)	Störning på temperatursonden, inne
Röd (blinker två gånger)	Störning på temperatursonden, ute

Luftström Luftströmmen kan styras i olika riktningar. Fördelningen av luftström framåt eller bakåt kan ställas in steglöst.

Ställa in luftström:

- Rikta de båda riktarna (Bild 112,3 och 5) till önskad position.
- Vrid vredet (Bild 112,2) på skjutreglaget moturs. Skjutreglaget för luftfördelningen är lossat.
- Skjut skjutreglaget framåt eller bakåt till önskad position. Den sidan, på vilken skjutreglaget finns, stängs.
- Vrid fast vredet medurs.

9.3.2 Telair



- ▷ Mellan frånslagning och åter tillslagning ska man alltid vänta minst 2 minuter. Annars skadas kompressorn.
- ▷ När apparaten är i drift ska alltid minst ett ventilationsspjäll vara öppet.



- ▷ Klimatanläggningen fungerar endast när fordonet är anslutet till 230 V-försörjningen.
- ▷ På vintern kan klimatanläggningen stödja, men inte ersätta, värmesystemet.
- ▷ Efter tillslagning behöver klimatanläggningen ca 3 minuter tills kompressorn startar och kall- eller varmluft avges.
- ▷ Beakta dessutom tillverkarens instruktionsbok.

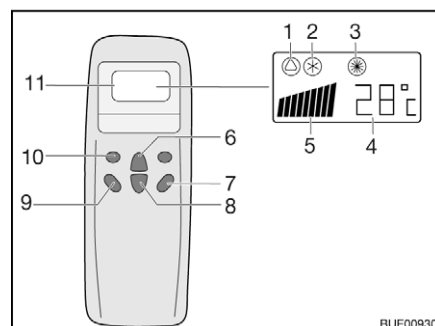

- 1 Symbol för automatik
- 2 Symbol för kylning
- 3 Symbol för värmesystem
- 4 Temperaturvisning (inställd)
- 5 Visning av fläkthastighet
- 6 Knapp för temperaturökning
- 7 Knapp "ON/OFF"
- 8 Knapp för temperatursänkning
- 9 Knapp för fläktvarvtal
- 10 Knapp för driftstyp ("Mode")
- 11 Display

Bild 113 Fjärrstyrning

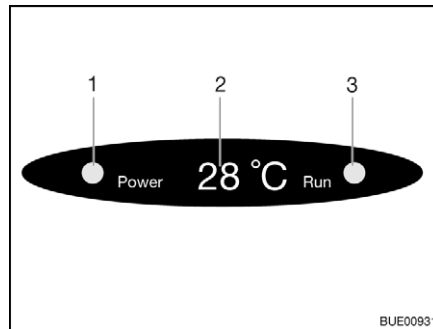

- 1 Kontrolllampa nätanslutning
- 2 Temperaturvisning (aktuell)
- 3 Kontrolllampa driftstyp
Grön: Kylning
Röd: Värmesystem

Bild 114 Diffusörens display

För att kommandona ska kunna utföras måste fjärrstyrningen riktas mot mottagaren.

Driftlägen

- Automatik
- Kylning
- Värmesystem

Slå på:

- Tryck på knappen "ON/OFF" (Bild 113,7).
- Tryck så många gånger på knappen "Mode" (Bild 113,10) tills önskad driftstyp (Bild 113,1, 2 eller 3) visas på displayen. Motsvarande kontrolllampa tänds på diffusörens display (Bild 114,3).
- Ställ in önskad temperatur med knappen Temperaturökning (Bild 113,6) eller Temperatursänkning (Bild 113,8).
- Med knappen Fläktvarvtal (Bild 113,9) väljs önskad fläktkapacitet.

Slå från:

- Tryck på knappen "ON/OFF" (Bild 113,7).



- ▷ När klimatanläggningen körs i värmedrift fortsätter fläkten att köra ytterligare några minuter för att fullständigt leda ut värmen.

9.4 Varmvattenberedare



- ▶ Explosionsrisk - låt ej oförbränd gas strömma ut.
- ▶ Vid tankning, på färjor och i garage får varmvattenberedaren aldrig vara påslagen i gasdrift. Explosionsrisk!
- ▶ I slutna utrymmen (t. ex. garage) får varmvattenberedaren aldrig vara påslagen i gasdrift. Förgiftnings- och kvävningsrisk!
- ▶ Vattnet i varmvattenberedaren kan värmas upp till 65 °C. Skållningsrisk!



- ▷ Slå aldrig på varmvattenberedaren om det inte finns vatten i den.
- ▷ Varmvattenberedaren ska tömmas om det finns risk för frost och beredaren inte ska användas.
- ▷ Använd endast varmvattenberedaren med max. temperatur när stora varmvattenmängder krävs. Varmvattenberedaren skyddas på så sätt mot kalkavlagringar.



- ▷ Använd inte vattnet från varmvattenberedaren som dricksvatten.

9.4.1 Modeller med avgaskanal på höger fordonssida



- ▶ Om förtältet är uppställt och varmvattenberedaren är påslagen i gasdrift kan dess avgaser samlas i förtältsrummet. Kvävningrisk! Se till att du alltid har en god ventilation.

9.4.2 Varmvattenberedare Truma Combi

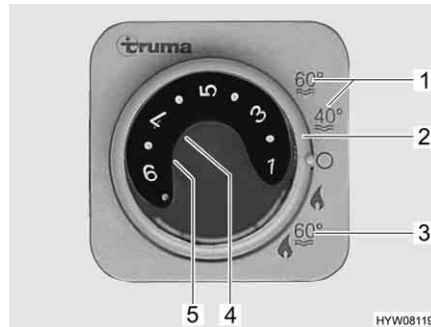

- 1 Sommartemperatur vattentemperatur 40 °C eller 60 °C
- 2 Vridströmställare
- 3 Vinterdrift "värme och varmvattenberedare"
- 4 Röd kontrollampa "störning"
- 5 Gul kontrollampa "varmvattenberedare uppvärmningsfas"

Bild 115 Kontrollenhet för värme/varmvattenberedare

Varmvattenberedaren är integrerad i värmesystemet och drivs med gas (gasdrift) resp. med gas och/eller ström (gas- och 230 V-eldrift). Varmvattenberedaren sätts igång på kontrollenheten (Bild 115) med vridströmställaren (Bild 115,2). Med energiväljaren (Bild 117) väljer man energikälla (gas- och 230 V-eldrift).

Vid vinterdrift "värme och varmvattenberedare" (Bild 115,3) värms även vattnet i varmvattenberedaren upp när värmesystemet sätts på. Om värmen stängs av för att den önskade rumstemperaturen är uppnådd fortsätter uppvärmningen i varmvattenberedaren tills vattentemperaturen uppnåtts.

Vid sommartemperatur (Bild 115,1) värms endast vattnet i varmvattenberedaren upp till 40 °C eller 60 °C. Vattnet värms upp till 60 °C på ca 25 minuter. Under varmvattenberedarens uppvärmningsfas lyser den gula kontrollampan (Bild 115,5).

Spänningsförsörjningen till apparaten kan inte avbrytas med 12 V-huvudbrytaren. Vid störning lyser den röda kontrollampan (Bild 115,4) på kontrollenheten (se kapitel 14).

Säkerhets-/avtappningsventil



Varmvattenberedaren är utrustad med en säkerhets-/avtappningsventil (Bild 116). Säkerhets-/avtappningsventilen gör så att vattnet i varmvattenberedaren inte kallnar när det är frost och värmen inte är påslagen.

- ▷ Öppna säkerhets-/avtappningsventilen och töm varmvattenberedaren om fordonet inte ska användas under en längre tid.
- ▷ Vid temperaturer under 2 °C öppnar säkerhets-/avtappningsventilen automatiskt. Säkerhets-/avtappningsventilen kan inte stängas förrän temperaturen vid den ligger över 6 °C.
- ▷ Vattenpumpen och vattenarmaturena skyddas inte mot frost genom säkerhets-/avtappningsventilen.



- ▷ Säkerhets-/avtappningsventilens tömningsrör måste alltid vara fritt från smuts (t. ex. löv, is).



Bild 116 Varmvattenberedarens säkerhets-/avtappningsventil

Monteringsställe Se kapitel 16.

**Variant:
Varmvattenberedare med
gasdrift**

Varmvattenberedaren drivs enbart med gas.

Vinterdrift

I läge vinterdrift är varmvattenberedaren redan påslagen i driftläget "värme och varmvattenberedare".

Sommardrift

Vid sommardrift kan vattnet värmas upp till 40 °C eller 60 °C.

Slå på:

- Öppna huvudavstängningsventilen på gasflaskan och gasavstängningsventilen för "värme/varmvattenberedare".
- Ställ vridströmställaren (Bild 115,2) på kontrollenheten (Bild 115) på "sommardrift" (Bild 115,1).

Den gula kontrollampan (Bild 115,5) lyser under uppvärmningsfasen. När den inställda vattentemperaturen är uppnådd är uppvärmningsfasen avslutad och den gula kontrollampan slocknar.

Slå från:

- Ställ vridströmställaren (Bild 115,2) på kontrollenheten (Bild 115) på "O".
- Stäng gasavstängningsventilen "värme/varmvattenberedare" och huvudavstängningsventilen på gasflaskan.

**Variant:
Varmvattenberedare med
gas- och 230 V-eldrift**



- ▷ 230 V-eldrift är endast möjlig när fordonet är anslutet till 230 V-försörjningen.
- ▷ Välj effekten för 230 V-eldrift i enlighet med säkringen för 230 V-anslutningen (900 W vid 3,9 A-säkring, 1800 W vid 7,8 A-säkring).
- ▷ Om varmvattenberedaren har ställts in på sommardrift på kontrollenheten och energiväljaren står på blanddrift, värmer värmesystemet enbart upp vattnet i varmvattenberedaren. Uppvärmningen körs endast i 230 V-drift. Gasbrännaren tillkopplas inte.

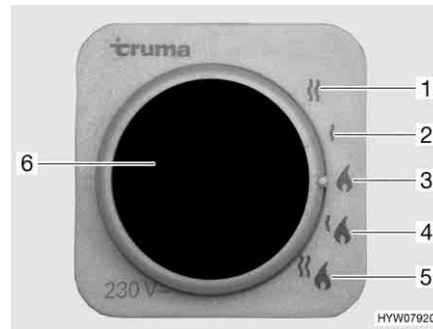

- 1 230 V-eldrift (1800 W)
- 2 230 V-eldrift (900 W)
- 3 Gasdrift
- 4 Gas- och 230 V-eldrift (900 W)
- 5 Gas- och 230 V-eldrift (1800 W)
- 6 Gul kontrollampa "230 V-eldrift"

Bild 117 Energiväljare för värme/varmvattenberedare

Varmvattenberedaren kan drivas med olika energikällor:

- Gasdrift (Bild 117,3)
- 230 V-eldrift med effekt 900 W (Bild 117,2) eller 1800 W (Bild 117,1)
- Gasdrift och 230 V-eldrift (blanddrift) med effekt 900 W (Bild 117,4) eller 1800 W (Bild 117,5)

Kombinationen av gasdrift och 230 V-eldrift ger kortare varmvattenberedarens uppvärmningstid (endast möjligt när varmvattenberedaren ställs in på vinterdrift på kontrollenheten (Bild 115)).

När 230 V-eldrift har valts lyser den gula kontrollampan (Bild 117,6).

Fylla på/tömma varmvattenberedaren

Fyll varmvattenberedaren med vatten:

Varmvattenberedaren försörjs med vatten från vattentanken.

- Koppla på 12 V-försörjningen på panelen.
- Säkerhets-/avtappningsventilen stängs. Ställ vredet (Bild 116,1) diagonalt mot säkerhets-/avtappningsventilen och tryck in tryckknappen (Bild 116,2).
- Samtliga vattenkranar ställs i läge "varmt" och öppnas. Vattenpumpen startar. Varmvattenledningarna fylls med vatten.
- Vattenkranarna skall vara öppna tills vatten rinner ut fritt från luftblåsor. Endast därigenom säkerställs att varmvattenberedaren är vattenfylld.
- Samtliga vattenkranar stängs.

Tömma varmvattenberedaren:

- Ställ vridströmställaren (Bild 115,2) på kontrollenheten (Bild 115) på "O".
 - Öppna säkerhets-/avtappningsventil. Vrid då vredet (Bild 116,1) mot säkerhets-/avtappningsventilen. Tryckknappen (Bild 116,2) skjuts ut. Nu töms varmvattenberedaren via säkerhets-/avtappningsventilen utomhus.
 - Kontrollera att varmvattenberedaren är helt tömd (ca 12 liter).
- ▷ För ytterligare information se den separata instruktionsboken från tillverkaren.



9.5 Gasspis



- ▶ Explosionsrisk - låt ej oförbränd gas strömma ut.
- ▶ Innan man börjar använda spisen, ska man se till att man har en god ventilation. Öppna ett fönster eller en taklucka.
- ▶ Gasspisen och gasugnen får ej användas för uppvärmning.



- ▶ Häng inte upp några gardiner eller förhängen direkt vid kokvrån. Brandfara!
- ▶ Använd grytlappar eller grytvantar vid hantering med varma kastruller, stekpannor el. dyl. Risk för skador!
- ▶ När man använder gasspisen, dvs när gaslågan brinner, får det absolut inte finnas några brännbara eller lättantändliga föremål, som t. ex. kökshanddukar, servetter, i närheten av gasspisen. Brandfara!
- ▶ Den kompletta tändningsproceduren måste vara synlig uppifrån, ställ inte kastruller och liknande i vägen.
- ▶ Gasspisens locket stängs med hjälp av fjäderspänning. Risk att skada sig när locket stängs!



- ▷ Ställ aldrig heta föremål, till exempel kastruller, på locket till diskhon. Plastmaterialet kan deformeras.
- ▷ Gasspisens lock av glas kan ej användas som kokplatta.
- ▷ Gasspisens lock får aldrig stängas när spisen är i bruk.
- ▷ Gasspisens lock får ej belastas tungt när det är stängt.
- ▷ Ställ aldrig heta kastruller på gasspisens lock.
- ▷ Låt gasspisens lock vara öppet tills brännaren inte avger någon värme längre. Glasplattan kan annars spricka.



- ▷ Använd endast kastruller och stekpannor vars diameter passar till gasspisen.
- ▷ När flamman slocknar spärrar tändsäkringen automatiskt gastillförseln.
- ▷ För ytterligare information se den separata instruktionsboken från tillverkaren.

Fordonets kök har en gasspis med 2 lågor.

Reglagen för gasspisen finns precis intill gasspisen.

Manuell tändning

Gasspisen måste tändas manuellt.



Bild 118 Gasspis

- Slå på:**
- Öppna huvudavstängningsventilen på gasflaskan och gasavstängningsventilen "spis".
 - Öppna gasspisens lock (Bild 118,1).
 - Vrid vridregulatorn (Bild 118,2) till önskad låga till tändningsläge (stor låga).
 - Tryck in vridregulatorn och håll den intryckt.
 - Tänd brännaren med en gaständare, en tändsticka eller en annan lämplig tändare.

- När flammen brinner ska man hålla vridregulatorn nedtryckt i ytterligare 10 till 15 sekunder, tills tändsäkringen håller gastillförseln öppen.
- Släpp vridregulatorn och vrid den till önskad inställning.
- Upprepa proceduren om lågan inte tänds.

Slå från:

- Ställ vridregulatorn på 0-läget. Flamman slocknar.
- Stäng gasavstängningsventilen "spis" och huvudavstängningsventilen på gasflaskan.

9.5.1 Spisfläkt (extrautrustning)



Bild 119 Spisfläkt

Spisen är försedd med spisfläkt. Spisen är utrustad med en kraftig fläkt som transporterar ut ångor och lukt på direkt väg. För till- och fränkoppling av spisfläkten, tryck på den högra vippknappen (Bild 119,2).

Med den vänstra vippknappen (Bild 119,1) kan de två lamporna till spisfläkten slås på.

9.6 Kylskåp

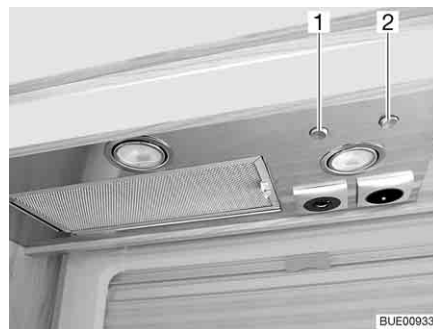
Medan man kör får kylskåpet endast vara i drift via 12 V-nätet. Vid höga omgivningstemperaturer uppnår kylskåpet inte längre full kyleffekt. Vid höga utetemperaturer säkerställs kylaggregatets fulla kyleffekt endast när kylskåpet ventileras tillräckligt. För att få en ännu bättre ventilation kan man ta av kylskåpets ventilationsgaller.



- ▷ Montera alltid kylskåpets ventilationsgaller innan fordonet lämnas. Annars kan det komma in vatten om det regnar.
- ▷ Kylskåpets kyleffekt beror på hur fordonet står. Kyleffekten kan sjunka vid så liten lutning som 5°. Ställ därför alltid fordonet på en horisontell plats.
- ▷ Absorptionskylskåp arbetar vid normal rumstemperatur (ca 21 °C) i det angivna temperaturområdet. Om omgivningstemperaturen är betydligt högre (> 30 °C) minskar kyleffekten. Anledningen till detta är att köldmediets "förångningstemperatur" på absorptionskylskåp är lägre än på kompressorkylskåp.

9.6.1 Kylskåpets ventilationsgaller



Bild 120 Kylskåpets ventilationsgaller (med spjäll)

- Ta av:
- Skjut upp spjället (Bild 120,1).
 - Ta av kylskåpets ventilationsgaller.

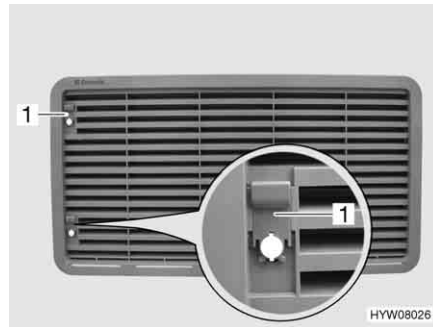

Bild 121 Kylskåpets ventilationsgaller (med skruv)

- Ta av:
- Vrid skruven (Bild 121,1) ett kvarts varv med hjälp av ett mynt.
 - Ta av kylskåpets ventilationsgaller.

9.6.2 Drift (Dometic 8-serie med manuellt energival-system MES)

Driftlägen Kylskåpet har 3 driftlägen:

- Gasdrift
- 230 V växelspanning
- 12 V likspänning

Driftläget ställer man in med reglagen på kylskåpets front.



- ▷ Välj endast en energikälla.
- ▷ Kylskåpet behöver alltid 12 V-styrspänning, oberoende av vilken energikälla som väljs. Styrspänningen aktiveras så fort el-blocket slås på. Därför flödar viloströmmen alltid, även när kylskåpet är avstängt. Stäng alltid av el-blocket om vid tillfällig avställning.

Gasdrift



- ▶ Explosionsrisk - låt ej oförbränd gas strömma ut.

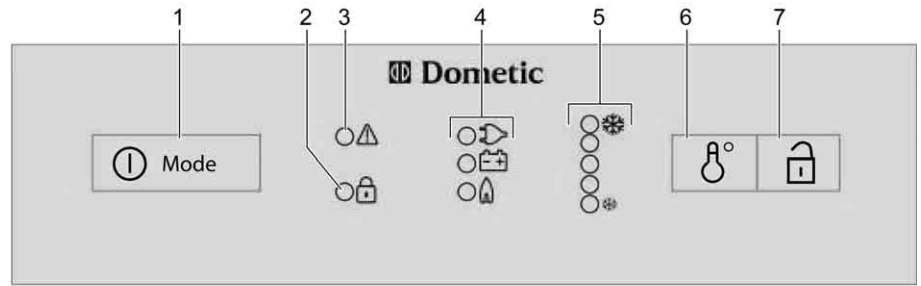

HYW07971

Bild 122 Reglage, knappar för kylskåpet (Dometic 8-serie med MES)

- 1 Strömbrytare/energiväljare
- 2 LED-indikator för "öppen dörr" (endast vid centrallås på kylskåpsdörren)
- 3 LED-indikator "störning"
- 4 Driftindikeringar
- 5 LED-indikator "temperatursteg"
- 6 Brytare temperaturinställning
- 7 Dörröppnare (endast vid centrallås på kylskåpsdörren)

- Slå på:**
- Öppna huvudavstängningsventilen på gasflaskan och gasavstängningsventilen "kylskåp".
 - Tryck på strömbrytaren/energiväljaren (Bild 122,1) i två sekunder för att starta apparaten. Lysdiod för senast valda driftläge tänds.
 - Tryck eventuellt in strömbrytaren/energiväljaren (Bild 122,1) flera gånger tills driftindikatorn gas "🔥" tänds. Nu är gastillförseln öppen. Tändning sker automatiskt. Ett tickande ljud hörs tills tändningsproceduren är klar.
 - Ställ in kyltemperaturen med brytaren för temperaturinställning (Bild 122,6).

- Slå från:**
- Tryck på strömbrytaren/energiväljaren i två sekunder. Kylskåpet är avstängt.
 - Stäng gasavstängningsventilen "kylskåp" och huvudavstängningsventilen på gasflaskan.

Eldrift

- ▷ Stäng gasavstängningsventilen "kylskåp" då kylskåpet drivs elektriskt.

Kylskåpet kan drivas med följande energikällor:

- 230 V växelspanning
- 12 V likspanning

- Slå på 230 V-drift:**
- Tryck på strömbrytaren/energiväljaren (Bild 122,1) i två sekunder för att starta apparaten. Lysdiod för senast valda driftläge tänds.
 - Tryck eventuellt in strömbrytaren/energiväljaren (Bild 122,1) flera gånger tills driftindikatorn 230 V "⚡" tänds.
 - Ställ in kyltemperaturen med brytaren för temperaturinställning (Bild 122,6).

- Slå från 230 V-drift:**
- Tryck på strömbrytaren/energiväljaren i två sekunder. Kylskåpet är avstängt.

- Slå på 12 V-drift:*
- Tryck på strömbrytaren/energiväljaren (Bild 122,1) i två sekunder för att starta apparaten. Lysdiod för senast valda driftläge tänds.
 - Tryck eventuellt in strömbrytaren/energiväljaren (Bild 122,1) flera gånger tills driftindikatorn 12 V "☰" tänds.
 - Ställ in kyltemperaturen med brytaren för temperaturinställning (Bild 122,6).

- Slå från 12 V-drift:*
- Tryck på strömbrytaren/energiväljaren i två sekunder. Kylskåpet är avstängt.

Vid 12 V-drift försörjs kylskåpet endast med spänning från fordonets startbatteri. Startbatteriet försörjer dock endast kylskåpet med 12 V när fordonsmotorn är igång. Om bilmotorn är avstängd skiljs kylskåpet elektriskt från strömförsörjningen i bodelen. Ställ därför om till gasdrift vid längre avbrott.



- ▷ För ytterligare information se den separata instruktionsboken "Kylskåp".

9.6.3 Drift (Dometic 8-serie med automatiskt energival-system AES)

Driftlägen



Bild 123 Reglage, knappar för kylskåpet (Dometic 8-serie med AES)

- 1 Strömbrytare/energiväljare
- 2 LED-indikator för "öppen dörr" (endast vid centrallås på kylskåpsdörren)
- 3 LED-indikator "störning"
- 4 Driftindikering
- 5 LED-indikator "temperatursteg"
- 6 Brytare temperaturinställning
- 7 Dörröppnare (endast vid centrallås på kylskåpsdörren)

Kylskåpet är utrustat med ett automatiskt energival-system (AES). När automatisk drift (AU) har valts väljer automatiskt AES optimal energikälla och reglerar kylskåpsdriften. Manuella ingrepp vid val av energikälla behövs ej, men är möjliga.

AES väljer en av följande energikällor:

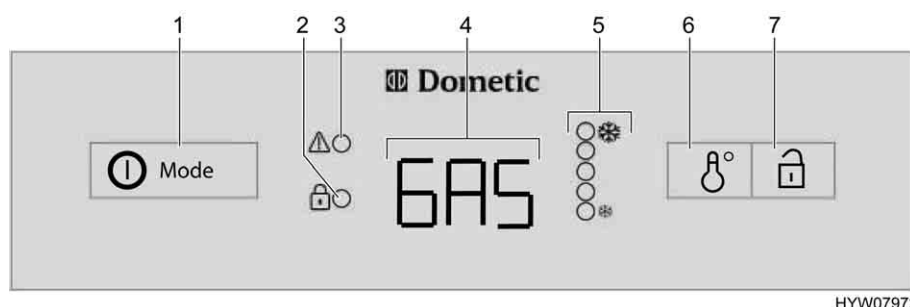
- 230 V växelspänning
- Gas
- 12 V likspänning

Energikällan prioriteras enligt denna ordningsföljd.

Vid störningar blinkar LED-indikatorn störning "⚠" (Bild 123,3).



- ▷ Kylskåpet behöver alltid 12 V-styrspänning, oberoende av vilken energikälla som väljs. Styrspänningen aktiveras så fort el-blocket slås på. Därför flödar viloströmmen alltid, även när kylskåpet är avstängt. Stäng alltid av el-blocket om vid tillfällig avställning.

230 V-drift

När automatisk drift har valts och 230 V-försörjning är ansluten väljer AES i första hand denna energikälla.

12 V-drift

När automatisk drift har valts, väljer AES 12 V-drift endast när fordonsmotorn är igång.

Gasdrift



- ▶ Explosionsrisk - låt ej oförbränd gas strömma ut.



- ▷ Öppna huvudavstängningsventilen på gasflaskan och gasavstängningsventilen "kylskåp".

När automatisk drift har valts, **ingen** 230 V-försörjning är ansluten och fordonsmotorn är **avstängd**, väljer AES gasdrift. När gasdriften väljs öppnas tändsäkringen automatiskt så att gas kan strömma till brännaren. Samtidigt tillkopplas den elektroniska tändaren. Om gaslågan skulle slockna, t. ex. på grund av att det blåser, aktiveras tändaren direkt igen och tänder gasen. Vid störning i gasdriften blinkar texten "GAS" i driftindikeringen (Bild 123,4).

Omkoppling mellan energikällorna



- ▶ På bensinstationer och i deras omedelbara närhet är öppen eld absolut förbjuden. Om man uppehåller sig där längre än 15 minuter måste man stänga av kylskåpet med energiväljaren.

När man byter mellan energikällorna 230 V eller 12 V till gas finns det en inbyggd omkopplingsfördröjning i AES. Vid omkoppling från t. ex. 12 V-drift till gasdrift ligger en 15-minuters fördröjning inmatad i AES. Därigenom förhindras omkoppling till gasdrift vid kortare fordonsuppehåll med avstängd motor (t. ex. vid tankning).

Kyltemperaturreglering

När kylskåpet sätts på väljs automatiskt en termostatinställning i mittläge. Denna inställning kan ändras manuellt med brytaren för temperaturinställning (Bild 123,6). LED-indikatorerna (Bild 123,5) visar den valda termostatinställningen. Med hjälp av denna knapp ställs kyltemperaturen in för alla tre energikällorna. Det tar alltid några timmar innan man har en normal drifttemperatur i kylskåpet. Om en omkoppling sker till en annan energikälla förändras termostatinställningen inte. Kyltemperaturen bibehålls oberoende av den valda energikällan.

Manuellt handhavande

Slå på:

- Öppna huvudavstängningsventilen på gasflaskan och gasavstängningsventilen "kylskåp".
- Tryck på strömbrytaren/energiväljaren (Bild 123,1) i två sekunder för att starta apparaten. Det senast valda driftläget visas i driftindikeringen (Bild 123,4).

- Välj energikälla med strömbrytaren/energiväljaren (Bild 123,1).
- Ställ in kyltemperaturen på väljaren för temperaturinställning (Bild 123,6). LED-indikatorerna (Bild 123,5) visar den valda termostatinställningen.

Vid 12 V-drift försörjs kylskåpet endast med bodelsbatteriets spänning.



- ▷ När kylskåpet har ställts in manuellt på "12 V" förbrukar den ständigt ström. Växla därför till gasdrift när fordonsmotorn **inte** är igång och fordonet **inte** är anslutet till 230 V-försörjningen.

Slå från:

- Tryck på strömbrytaren/energiväljaren (Bild 123,1) i två sekunder. Alla indikeringarna slocknar.
- Stäng gasavstängningsventilen "kylskåp" och huvudavstängningsventilen på gasflaskan.



- ▷ För ytterligare information se den separata instruktionsboken "Kylskåp".

9.6.4 Lås till kylskåpsdörr

Beroende på modell har kylskåpet ett separat frysack. Uppgifterna i detta avsnitt gäller även för frysackets dörr.



- ▷ Under färd skall kylskåpsdörren alltid vara stängd och spärrad i det stängda läget.



- ▷ När kylskåpet är avstängt ska kylskåpsdörren låsas i ventilationsläget. På så sätt förhindrar man mögelbildning.

Kylskåpsdörren kan låsas i två lägen:

- Stängd kylskåpsdörr under resa och när kylskåpet används
- Lätt öppnad kylskåpsdörr som ventilationsläge då kylskåpet är avstängt

Dometic 8-serie



Bild 124 Frigöringsknapp till kylskåpsdörr (Dometic 8-serie)



Bild 125 Fixering låskrok

Öppna: ■ Tryck på frigöringsknappen (Bild 124,1) och öppna kylskåpsdörren.

Stänga: ■ Stänga kylskåpsdörren. Låskroken snäpper hörbart fast.

När fordonet är uppställt kan låskroken fixeras. Kylskåpsdörren kan därefter öppnas utan att man måste trycka på frigöringsknappen.

Fixera låskroken: ■ Tryck upp fixeringen (Bild 125,1). Låskroken (Bild 125,2) trycks upp och är ur funktion.

Lossa låskroken: ■ Tryck ned låskroken (Bild 125,2). Låskroken är åter i funktion.



Bild 126 Låsanordning i normalläge



Bild 127 Låsanordning i ventilationsläge

Låsa i ventilationsläge: ■ Öppna kylskåpsdörren.
 ■ Tryck in frigöringen (Bild 126,2).
 ■ Skjut låsanordningen (Bild 126,1) framåt (Bild 127).

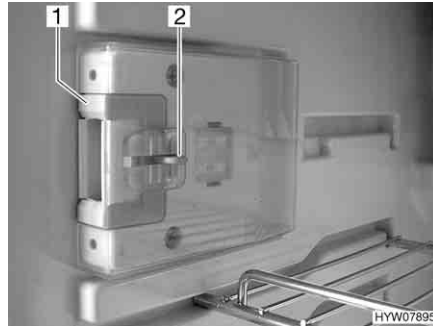
När kylskåpsdörren stängs är den öppen en liten springa.

Kapitelöversikt

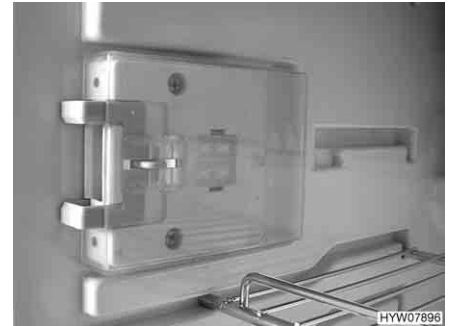
I detta kapitel finns information om fordonets sanitetssystem.

Hänvisningarna gäller:

- vattentanken
- avloppstanken
- uppvärmningen av avloppstanken
- komplett vattensystem
- toaletterummet
- toaletten

10.1 Vattenförsörjning, allmänt



- ▶ Fyll endast på vattentanken från försörjningsledning som har dricksvattenskvalitet.
- ▶ Vid påfyllning får endast slangar eller behållare användas som är godkända för dricksvatten.
- ▶ Påfyllningsslang eller behållare ska före användning spolats noga med dricksvatten (två till tre gånger tankens volym).
- ▶ Töm påfyllningsslang eller behållare fullständigt efter användning och stäng öppningar till påfyllningsslang eller behållare.
- ▶ Vatten som blir stående i vattentanken eller i vattenledningarna blir oanvändbart efter kort tid. Därför är det viktigt att man grundligt rengör vattenledningarna och vattentanken före varje användning av fordonet. När man ställer undan fordonet, d.v.s. när det inte ska användas på ett tag skall vattentanken och vattenledningarna tömmas helt och hållet.
- ▶ Vid avställning under längre tid än en vecka ska vattensystemet desinficeras innan man använder fordonet.



- ▷ När fordonet inte används under flera dagar eller inte värms upp vid risk för frost ska hela vattensystemet tömmas. Se till att vattenpumpen är avstängd på panelen. Annars går vattenpumpen varm och kan ta skada. Vattenkranarna skall vara öppna i mittläge. Låt säkerhets-/avtappningsventilen (i förekommande fall) och alla avtappningskranar vara öppna. På så sätt undviks frostsador i fast installerade apparater, frostsador på fordonet och avlagringar i vattenförande komponenter.
- ▷ Utan vatten blir vattenpumpen het och kan ta skada. Vattenpumpen får aldrig användas då vattentanken är tom.

Fordonet är utrustat med inbyggd vattentank. En elektrisk vattenpump pumpar vattnet till olika ställen där man kan ta vatten. Vattenpumpen startar automatiskt och pumpar vatten när en vattenkran öppnas.

Det smutsiga vattnet samlas i avloppstanken. På panelen kan avläsas hur full vattentanken eller avloppstanken är.



- ▷ Innan man kan öppna någon vattenkran måste 12 V-försörjningen och vattenpumpen tillkopplas på panelen. Vattenpumpen arbetar inte annars.
- ▷ I samband med att man fyller på nytt vatten kan en luftblåsa bildas på pumpens botten. Luftblåsan förhindrar att vatten sugas in i pumpen. Rör vattenpumpen mycket kraftigt upp och ner i vattnet.

10.2 Vattentank

10.2.1 Volymer



- ▷ Vattentanken rymmer 120 l. Volymen är dock begränsad till 60 l av lastskäl (installerat utlopp). Panelen är inte anpassad till denna volym. Nivåindikatorn på panelen visar den faktiska volymen i vattentanken.

Vid behov, resp. om man har tillräckligt stort belastningsutrymme kvar, kan vattentanken fyllas till den verkliga volymen. Stäng utloppet. Ratten sitter på vattentanken.

10.2.2 Påfyllningsöppning för dricksvatten, med lock



Bild 128 Lock för påfyllningsöppningen för dricksvatten

Påfyllningsöppningen för dricksvatten är beroende på modell placerat på fordonets vänstra eller högra sida.

Påfyllningsöppningen för dricksvatten är märkt med symbolen "☕" (Bild 128,1). Locket låses och låses upp med nyckeln till de utvändiga låsen (utvändiga luckorna).

- Öppna:**
- Stick in nyckeln i låscylindern (Bild 128,2) och vrid ett kvarts varv moturs.
 - Locket tas av.
- Stänga:**
- Skruva på locket till påfyllningsöppningen för dricksvatten.
 - Vrid nyckeln ett kvarts varv medurs.
 - Dra ut nyckeln.
 - Kontrollera att locket sitter ordentligt fast på påfyllningsöppningen för dricksvatten.

10.2.3 Stänga/öppna utloppet



- ▶ Beakta fordonets tekniskt tillåtna totalvikt när vattentanken fylls. När vattentanken är full måste bagaget reduceras i enlighet med detta.



Bild 129 Vattentank med ratt

- Stänga:**
- Vrid ratten (Bild 129,1) på vattentanken medurs till stoppläget.
 - Fyll på vattentanken med dricksvatten.

- Öppna:**
- Vrid ratten (Bild 129,1) på vattentanken moturs till motståndet. Vattnet rinner ut tills 60 liter är kvar.

10.2.4 Fylla på vatten

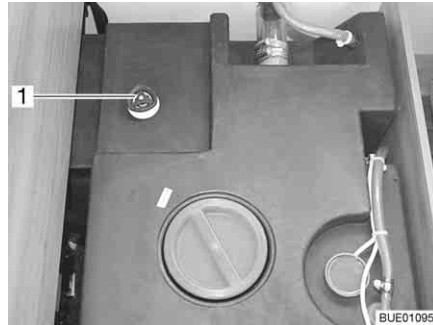

- ▶ Beakta fordonets tekniskt tillåtna totalvikt när vattentanken fylls. När vattentanken är full måste bagaget reduceras i enlighet med detta.

- Öppna påfyllningsöppningen för dricksvatten.
- Fyll på vattentanken med dricksvatten. För fyllning används vattenslang, vattendunk med tratt eller liknande.
- Stänga påfyllningsöppningen för dricksvatten.

10.2.5 Tappa av vatten (ratt med utlopp)



Bild 130 Vattentank med ratt

- Vrid ratten på vattentanken moturs mot motståndet till stoppläget (Bild 130,1) för att öppna utloppsöppningen helt.

10.3 Avloppstank

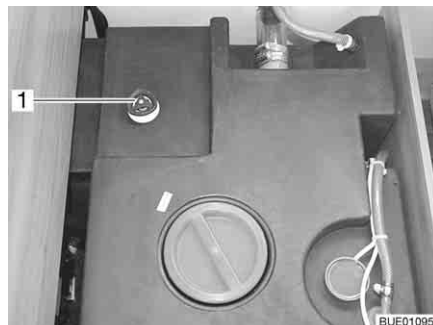

- ▷ Kokande vatten får aldrig hällas direkt i fatutloppet. Kokande vatten kan leda till deformationer och otäthet i avloppsvattensystemet.



- ▷ Avloppstanken får endast tömmas på speciella hanteringsanläggningar t. ex. på campingplatser eller andra ställplatser.

10.3.1 Tappa av avloppsvatten



- ▷ Tillsätt så mycket frostskyddsmedel i avloppstanken (t. ex. koksalt) att avloppsvattnet inte kan frysa.



Bild 131 Avtappningskran



Bild 132 Handtag för avtappningskran

Avloppstanken befinner sig i fordonets bakdel. Den sitter på undersidan av fordonet.

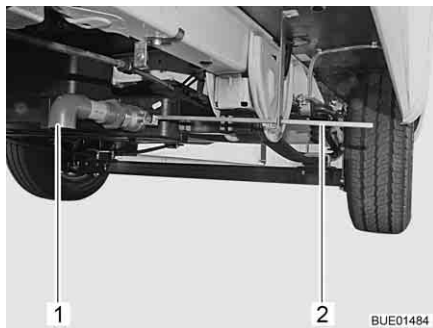
Avloppsvattnet från köket och tvättrummet leds in i avloppstanken genom plaströr.

Avtappningskranen och rengöringsöppningen sitter på avloppstankens undersida.

Avloppstanken rymmer 90 l.

Tömning:

- Sätt fast avloppsslangen på avloppsröret (Bild 131,1).
- Stick in det medföljande handtaget (Bild 132) i fyrkanten (Bild 131,2) och dra det ett kvarts varv moturs.
- Avloppstanken töms helt.
- Dra handtaget ett kvarts varv medurs.
- Ta bort handtaget och förvara det på en säker plats.
- Dra bort avloppsslangen.

10.3.2 Uppvärmning av avloppstanken (extrautrustning)



Bild 133 Brytare

Avloppstanken är isolerad och kan värmas upp. Avloppsvattnet skyddas av en frostvakt.

Frostvakten kan slås på och av med en brytare (Bild 133) på bänkens framsida eller sängens framsida.

Frostvakten börjar värma upp avloppsvattnet när vattentemperaturen sjunker till ca 5 °C. Frostvakten avslutar uppvärmningen när avloppsvattnet har en temperatur på ca 10 °C.

10.4 Påfyllning av vattensystem



- ▶ Beakta fordonets tekniskt tillåtna totalvikt när vattentanken fylls. När vattentanken är full måste bagaget reduceras i enlighet med detta.



- ▷ Utan vatten blir vattenpumpen het och kan ta skada. Vattenpumpen får aldrig användas då vattentanken är tom.



- ▷ Truma-anläggningen (värmesystem/varmvattenberedare) har en säkerhets-/avtappningsventil och, beroende på modell, en eller två avtappningskranar för tömning.
- ▷ Alde-anläggningen (värmesystem/varmvattenberedare) har, beroende på modell, en eller två avtappningskranar för tömning.
- ▷ När vattentanken fylls på kan vattenmängden avläsas på panelen.



Bild 134 Avtappningskran (med vipparm)



Bild 135 Avtappningskran (med vred)

- Ställ fordonet vågrätt.
- Koppla på 12 V-försörjningen på panelen.
- Slå ev. på vattenpumpen på panelen.
- Rengör resp. desinficera vattensystemet.
- Säkerhets-/avtappningsventilen (Truma) stängs. Ställ vredet diagonalt mot säkerhets-/avtappningsventilen och tryck in tryckknappen.
Vid temperaturen under 6 °C kan säkerhets-/avtappningsventilen inte stängas. Slå därför på bodelens värme och vänta tills temperaturen på säkerhets-/avtappningsventilen stiger till över 6 °C.
- Stäng alla avtappningskranar. Ställ för detta avtappningskranens vipparm (Bild 134,1) vågrätt eller vrid avtappningskranens kran (Bild 135,1) medurs.
- Stäng vattentankens utloppsöppning.
- Samtliga vattenkranar stängs.
- Öppna påfyllningsöppningen för dricksvatten på fordonets utsida.
- Fyll på vattentanken med dricksvatten. För fyllnig används vattenslang, vattendunk med tratt eller liknande.
- Samtliga vattenkranar ställs i läge "varmt" och öppnas. Vattenpumpen startar. Varmvattenledningarna fylls med vatten.
- Vattenkranarna skall vara öppna tills vatten rinner ut fritt från luftblåsor. Endast därigenom säkerställs att varmvattenberedaren är vattenfylld.
- Samtliga vattenkranar ställs i läge "kallt" och öppnas. Kallvattenledningarna fylls med vatten.
- Vattenkranarna skall vara öppna tills vatten rinner ut fritt från luftblåsor.
- Samtliga vattenkranar stängs.
- Stänga påfyllningsöppningen för dricksvatten.
- Kontrollera att vattentankens lock är tätt.

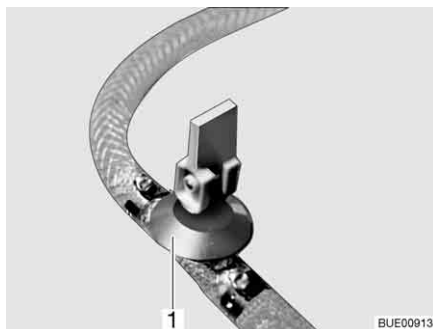
**Monteringsställe för
avtappningskranarna och
säkerhets-/
avtappningsventilen**

Se kapitel 16.

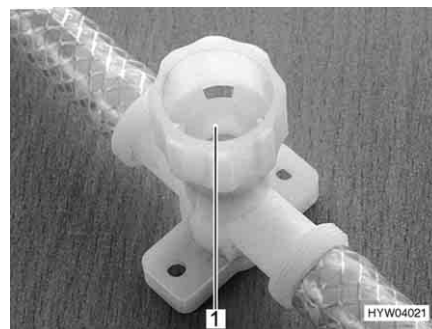
10.5 Tömma vattensystemet



- ▷ När fordonet inte används under flera dagar eller inte värms upp vid risk för frost ska hela vattensystemet tömmas. Se till att vattenpumpen är avstängd på panelen. Annars går vattenpumpen varm och kan ta skada. Vattenkranarna skall vara öppna i mittläge. Låt säkerhets-/avtappningsventilen (i förekommande fall) och alla avtappningskranar vara öppna. På så sätt undviks frostsador i fast installerade apparater, frostsador på fordonet och avlagringar i vattenförande komponenter.
- ▷ Om vattenpumpen kan stängas av på panelen ska vattenpumpen alltid stängas av på panelen innan vattensystemet töms. Vattenpumpen fortsätter annars att gå till den överhettas eller tills batteriet blir tomt.



- ▷ Truma-anläggningen (värmesystem/varmvattenberedare) har en säkerhets-/avtappningsventil och, beroende på modell, en eller två avtappningskranar för tömning.
- ▷ Alde-anläggningen (värmesystem/varmvattenberedare) har, beroende på modell, en eller två avtappningskranar för tömning.



Bild 136 Avtappningskran (med vipparm)



Bild 137 Avtappningskran (med vred)

Töm och lufta vattensystemet enligt följande. Frostsador undviks så här:

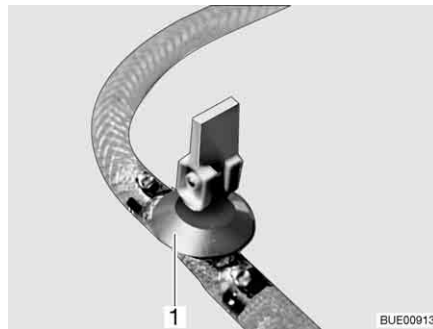
- Ställ fordonet vågrätt.
- Slå av vattenpumpen på panelen.
- Stäng av 12 V-försörjningen på panelen.
- Ta varmvattenberedaren ur funktion (se avsnitt 9.4).
- Öppna alla avtappningskranar. Ställ för detta avtappningskranens vipparm (Bild 136, 1) lodrätt eller vrid avtappningskranens kran (Bild 137, 1) moturs.
- Öppna säkerhets-/avtappningsventilen (Truma). Vrid då vredet mot säkerhets-/avtappningsventilen. Tryckknappen skjuts ut.
- Öppna vattentankens utlopp.
- Öppna alla vattenkranar och ställ dem i mittläge.
- Fäst handduschen upptill i duschläge.
- Håll upp vattenpumpen tills vattenledningarna är helt tömd.
- Kontrollera att vattentanken verkligen har tömts helt.
- Blås ut vattnet som är kvar i vattenledningarna (max. 0,5 bar). Drag då bort slangen från vattenpumpen och blås in i slangen.
- Töm avloppstanken. Beakta miljöhänvisningarna i detta kapitel.
- Töm toalett-kassetten eller latrintanken. Beakta miljöhänvisningarna i detta kapitel.

**Monteringsställe för
avtappningskranarna och
säkerhets-/
avtappningsventilen**

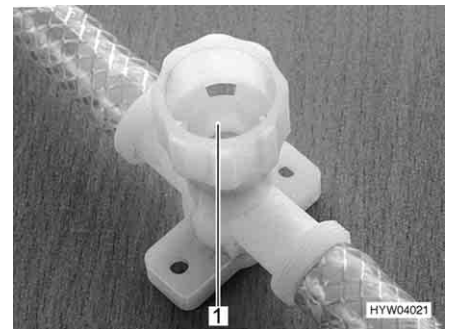
- Rengör vattentanken och skölj den noga.
- Låt vattensystemet torka så länge som möjligt.
- När systemet har tömts ska alla vattenkranar vara öppna i mittläge.
- Låt alla avtappningskranar vara öppna.

Se kapitel 16.

10.6 Toaletterum



- ▷ Transportera ingen last i duschkaret. Duschkaret eller andra inredningsföremål i toaletterummet kan skadas.



- ▷ För att ventilera under eller efter duschning resp. för att torka blöta kläder skall toalettdörren stängas och toalettens taklucka eller fönster öppnas. Luften kan då cirkulera bättre.
- ▷ Stäng duschdraperiet helt för att undvika att vatten tränger in mellan badrumsväggen och duschkaret.
- ▷ Ta bort tvårester efter duschen, annars kan det bildas sprickor i duschkaret.
- ▷ Duschen bör torkas upp efter användning för att förhindra fuktangrepp.
- ▷ Ytterligare information om rengöring av toaletterummet finns i avsnittet 11.2.

10.7 Toalett



- ▷ Töm latrintanken (kassett) när risk för frost föreligger och fordonet inte är uppvärmd.
- ▷ Att sätta sig på toalettens lock är ej tillåtet. Locket tål ej vikten av personer och kan gå sönder.
- ▷ Lämplig kemikalie används till toaletten. Ventilationen tar bort alla odörer, dock ej smuts och gaser. Smuts och gaser angriper gummipackningarna.
- ▷ Häll inte i sanitetsvätska direkt i toalettstolen.



- ▷ För ytterligare information se den separata instruktionsboken från tillverkaren.



- ▷ Latrintanken (kassett) får endast tömmas på speciella hanteringsanläggningar t. ex. på campingplatser eller andra ställplatser.

Toaletten spolas direkt via fordonets vattensystem.

10.7.1 Svängbar toalett (Thetford C-200)



- ▷ Thetford-kassetten kan endast tas ut när spjället är stängt.



Bild 138 Drag i bygeln

Förbered toaletten:

- Öppna Thetford-kassetten lock och drag upp bygeln för att ta ut Thetford-kassetten.

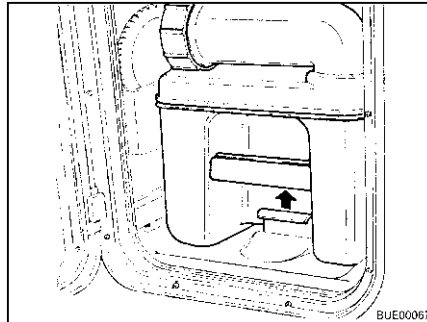

Bild 139 Ta ut Thetford-kassetten

- Drag Thetford-kassetten rakt ut så långt det går.
- Tippa Thetford-kassetten lite och drag sedan ut den helt.

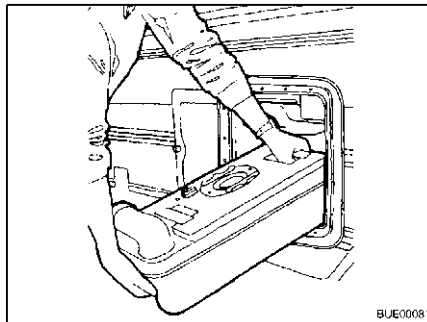

Bild 140 Vrid tömningsröret

- Ställ Thetford-kassetten lodrätt.
- Vrid tömningsröret uppåt.
- Ta bort tömningsrörets lock.

- ▷ Håll inte i sanitetsvätska direkt i toalettstolen.



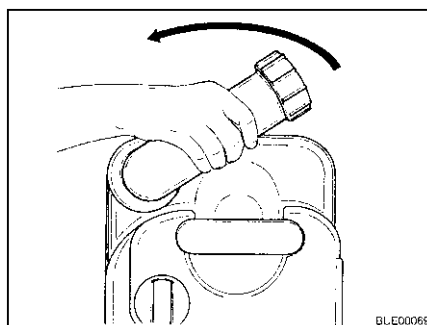

Bild 141 Fylla på sanitetsvätska

- Fyll i angiven mängd sanitetsvätska i Thetford-kassetten.
 - Fyll sedan i så mycket vatten att Thetford-kassetten botten täcks helt.
 - Stäng tömningsröret med locket.
 - Vrid tillbaka tömningsröret.
- ▷ Skjut in försiktigt, använd inget våld. Thetford-kassetten kan skadas.

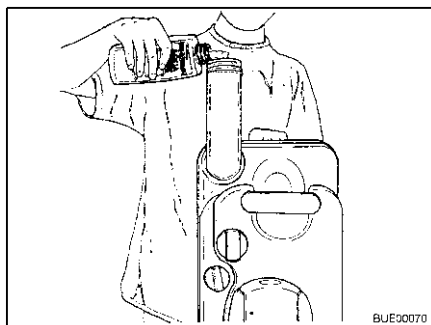

Bild 142 Skjut in Thetford-kassetten

- Skjut tillbaka Thetford-kassetten till sin plats.

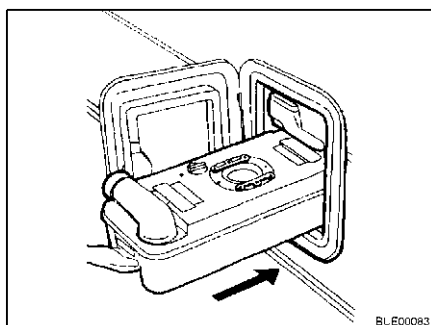

Bild 143 Säkrad Thetford-kassetten

- Se till att Thetford-kassetten säkras av bygeln.
- Stäng luckan till Thetford-kassetten.

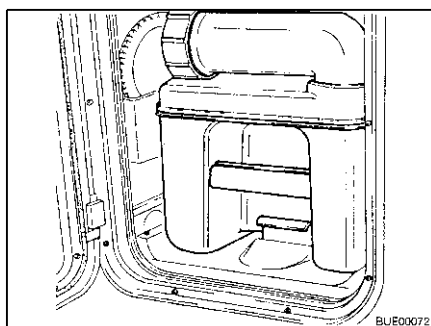

Bild 144 Vrid toalettstolen

Använda toaletten: ■ Vrid toalettstolen till en bekväm position.

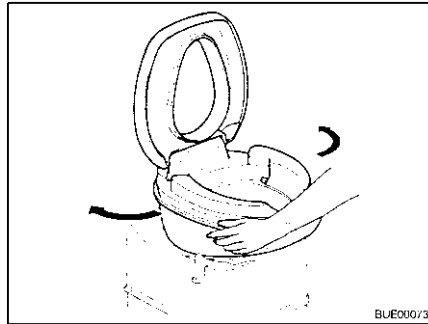

Bild 145 Förspola

- Fyll toalettstolen med lite vatten. Tryck på spolknappen. Spolningen pågår så länge som spolknappen hålls nedtryckt.
- Använd toaletten.

Kassett C-200 S Spola toaletten enligt följande om en kassett C-200 S används:

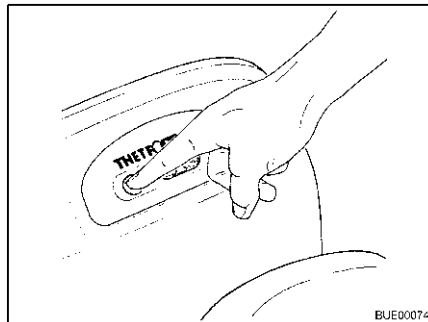

Bild 146 Manövrera spjället

- Öppna spjället. Skjut spjällspaken moturs.

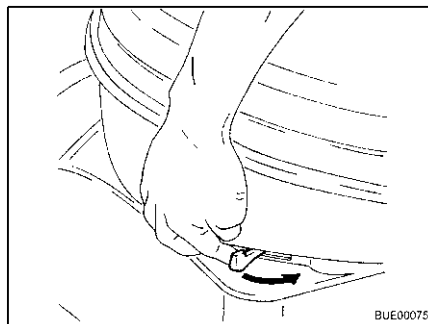

Bild 147 Spola

- Spola toaletten. Tryck på spolknappen.
- Efter spolning stängs spjället.



- ▷ Thetford-kassetten kan endast tas ut när spjället är stängt.

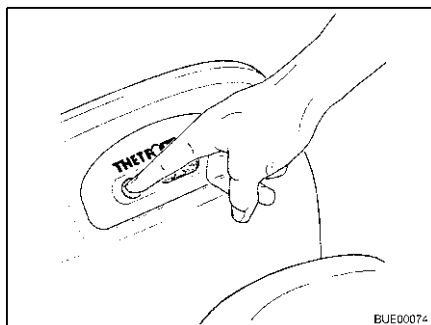

Bild 148 Ta ut Thetford-kassetten

Töm Thetford-kassetten:

- Öppna Thetford-kassetts lock och drag upp bygeln för att ta ut Thetford-kassetten.
- Drag Thetford-kassetten rakt ut så långt det går.
- Tippa Thetford-kassetten lite och drag sedan ut den helt.

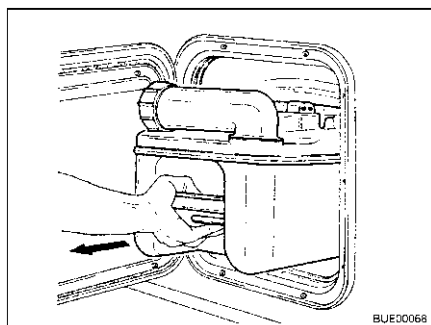

Bild 149 Bära Thetford-kassetten

- Transportera Thetford-kassetten till ett härför avsett tömningsställe. Håll tömningsröret uppåt.

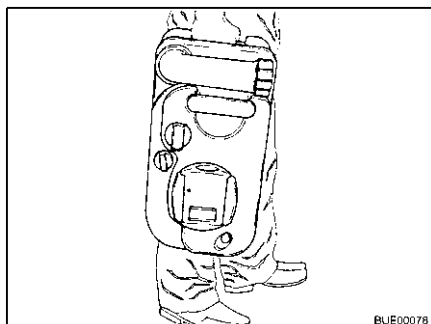

Bild 150 Tömma Thetford-kassetten

- Vrid tömningsröret uppåt.
- Ta bort tömningsrörets lock.
- Vänd på Thetford-kassetten så att tömningsröret sitter nedåt.
- Tryck på luftningsknappen med tummen. Thetford-kassetten töms.
- Spola ur Thetford-kassetten ordentligt med färskvatten.
- Stäng tömningsröret med locket.
- Vrid tillbaka tömningsröret.

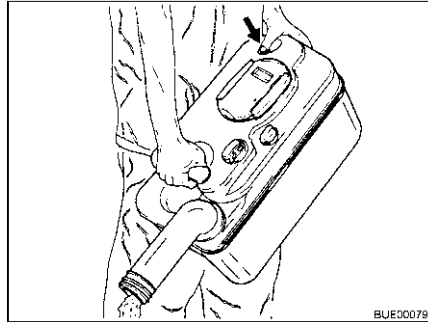

Bild 151 Skjut in Thetford-kassetten

- Förbered Thetford-toaletten för användning.
- Skjut tillbaka Thetford-kassetten till sin plats.
- Se till att Thetford-kassetten säkras av bygel.
- Stäng luckan till Thetford-kassetten.

Kapitelöversikt

I detta kapitel finns information om fordonets skötsel.

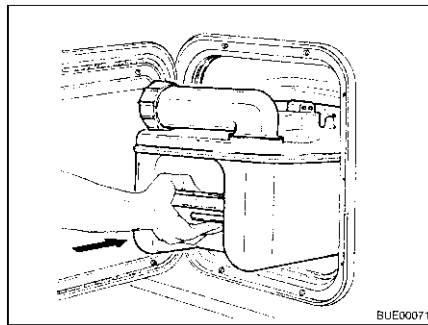
Hänvisningarna gäller:

- fordonets yttre
- fordonets inre
- vattensystemet
- spisfläkten
- klimatanläggningen
- vinterunderhåll

I slutet av detta kapitel hittar du kontrollistor med åtgärder som måste utföras om fordonet inte används under en längre tid.

Kontrollistorna gäller:

- avställning för en kortare tid
- vinteravställning
- idrifttagande efter avställning

11.1 Utvändig skötsel

11.1.1 Allmänt

Den normala utvändiga skötseln består av regelbunden tvätt. Hur ofta fordonet behöver tvättas beror på hur det används och under vilka omständigheter. I områden med kraftigt förorenad luft eller vid körning på saltade vägar måste fordonet tvättas oftare. Om fordonet utsätts för salthaltig och fuktig luft (kustområden, varmt och fuktigt klimat) skall fordonet också tvättas oftare.

Parkera helst inte under träd. De kådaliknande utsöndringarna som droppar ned från vissa träd gör att lacken mattas och kan påskynda eventuell korrosionsprocess.

Fågelspillning skall tvättas bort ordentligt med en gång eftersom syran i spillningen har en frätande effekt.

11.1.2 Tvätta med högtryckstvätt



- ▷ Däcken får aldrig rengöras med högtryckstvätt. Däcken kan skadas.
- ▷ Spruta inte direkt på utvändiga applikationer (dekorfilm) med högtryckstvätt. De utvändiga applikationerna kan lossna.

Innan man tvättar fordonet med en högtryckstvätt är det viktigt att man läser igenom bruksanvisningen till högtryckstvätten.

När man tvättar fordonet med ett runt munstycke ska avståndet mellan fordonet och munstycket vara minst ca 700 mm.

Tänk på att vattenstrålen har ett högt tryck när den kommer ut ur munstycket. Om man inte följer alla anvisningar och använder högtryckstvätten på felaktigt sätt kan detta leda till skador på fordonet. Vattentemperaturen får inte överstiga 60 °C. Flytta vattenstrålen hela tiden, rikta den alltså inte en längre tid på ett och samma ställe. Rikta inte vattenstrålen direkt mot dörrspalter, elektriska komponenter, kontakter, tätningar, ventilationsgaller eller takluckor. Fordonet kan skadas eller vatten kan tränga in i de inre utrymmena.

11.1.3 Tvättning av fordonet



- ▷ Tvätta aldrig fordonet på en tvättgata. Det kan komma in vatten i kylskåpslamellerna, skorstenen, avluftningsöppningarna till spisfläktarna eller ventilationen. Fordonet kan skadas.
- Rengör endast fordonet på en tvättplats som är avsedd för tvätt av fordon. Undvik direkt solljus. Ta hänsyn till miljöaspekter.
- Rengör utvändig utrustning och plastkomponenter endast med en riklig mängd varmt vatten, diskmedel och en mjuk trasa.
- Tvätta fordonet med så riklig mängd vatten som möjligt och med hjälp av en tvättsvamp eller mjuk borste. Om smutsavlagringarna är svåra att avlägsna använd diskmedel.
- Lackerade yttre väggar kan även rengöras med rengöringsmedel för husbil.
- Efterbehandla regelbundet komponenter gjorda av glasfiberförstärkt plast med polermedel. Därvid elimineras risken att de glasfiberförstärkta plastkomponenterna gulnar och de utvändiga lackytorna får ett skyddande skikt.
- Gnid in gummitätningar vid dörrar och luckor till lastutrymmen med talk.
- Behandla låscylindrar i dörrar och luckor till lastutrymmen med grafitpulver.

11.1.4 Fönsterrutor av akrylglas

Akrylglasrutorna måste man vara mycket försiktig med, eftersom de är relativt känsliga.



- ▷ Torka aldrig av torra akrylglasrutor eftersom dammkorn då kan skada ytan.
- ▷ Akrylglasrutor får endast rengöras med en stor mängd varmt vatten, diskmedel och en mjuk trasa.
- ▷ Använd aldrig fönsterputs med tillsatser av kemiska, polerande eller alkoholhaltiga ämnen. Detta leder till att fönstren åldras i förtid så att sprickor kan uppstå.
- ▷ Rengöringsmedel som används till bilkarosser (t. ex. för att avlägsna tjära eller silikon), får ej komma i beröring med akrylglas.
- ▷ Kör ej på tvättgator.
- ▷ Klistra inte fast dekalering på akrylglasrutorna.
- ▷ Efter rengöring av fordonets fönsterrutor av akrylglas skölj ordentligt ytterligare en gång med rent vatten.
- ▷ Gnid in gummitätningarna med talk.



- ▷ Som efterbehandling efter rengöringen rekommenderas akrylglasrengöringsmedel med antistatisk verkan. Mindre repor försvinner vid polering med akrylglaspolish. Tillbehörshandeln tillhandahåller dessa medel.

11.1.5 Underrede

Underredet på fordonet har delvis en beläggning av åldringsbeständigt underredsskydd. Om detta underredsskydd tar skada skall skadan omgående åtgärdas. Ytor som har en sådan beläggning ska inte behandlas med oljespray.



- ▷ Använd endast produkter som har godkänts av tillverkaren. Våra auktoriserade återförsäljare och serviceställen hjälper dig gärna.

11.1.6 Avloppstank

Avloppstanken ska rengöras efter varje användning.

Rengöra:

- Tömma avloppstanken.
- Öppna avloppstankens rengöringsöppning och avtappningskranen.
- Spola avloppstanken ordentligt med färskvatten.
- Rengör, om möjligt, avloppsvattensöppningarna för hand genom rengöringsöppningen.

11.1.7 Fotsteg

När fotsteget smörjs kan grova smutspartiklar fastna under resan och därmed störa fotstegets funktion eller skada fotsteget. Fotstegets rörliga delar får därför inte smörjas varken med fett eller olja.

11.2 Invändig skötsel



- ▷ Behandla om möjligt genast fläckar.
- ▷ Akrylglasrutorna måste man vara mycket försiktig med, eftersom de är relativt känsliga (se avsnitt 11.1.4).
- ▷ Plastdetaljerna i toalett- och bodelsutrymmen kräver på grund av sin känslighet en mycket noggrann behandling. Lösningemedel eller rengöringsmedel som innehåller alkohol, samt skurmedel, får ej användas. På så sätt undviks försprödning och sprickbildning.
- ▷ Hårfärgningsmedel, nagellack, cigarettaska och liknande substanser kan ge fläckar eller missfärgningar på plastdetaljer som inte går bort. Därför ska det undvikas att dessa substanser kommer i kontakt med plastdetaljer. Om dessa substanser ändå kommer i kontakt med plastdetaljer ska de omedelbart avlägsnas.
- ▷ Inga frätande medel får hållas i avloppsöppningarna. Kokande vatten får ej hållas i avloppsöppningarna. Frätande medel eller kokande vatten skadar avloppsrör och vattenlås.
- ▷ För rengöring av toaletten och vattensystemet samt för avkalkning av vattensystemet får ättika ej användas. Ättika kan skada tätningar eller delar av anläggningen. Vid avkalkning använd konventionella avkalkningsmedel.
- ▷ Var sparsam med vattnet. Torka upp utspillt vatten.
- ▷ Dammsug mattor och stoppningar regelbundet med en lämpligt dammsugarborste.



- ▷ För information om användningen av underhållsmedel står våra agenturer och serviceställen till förfogande.

- Rengör möbelytor, skåphandtag, lampor och samtliga plastdetaljer i toalett-och bodel med vatten och en mjuk tygrasa. Ett mildt rengöringsmedel kan tillsättas vattnet. Använd vid behov möbelpolish för att behandla lackytorna.
- Tyget till dynorna kan rengöras med skumtvätt eller med skummet från ett mildt tvättmedel. Tyget till dynorna ska inte tvättas, bara göras rent. Skydda dynorna för direkt sol så att tyget inte bleknar.
- Tyg till dynorna av novalife® får endast göras rent med vatten.
- Rengör skinnöverdrag med en bomullsduk eller mild tvällösning (rengöringssåpa). Observera att skinn inte får bli för fuktigt och hantera inte vatten i närheten av skinnklädseln så att vatten inte kan tränga in i sömmarna.
- För gardiner och draperier rekommenderas kemtvätt.
- Heltäckningsmattan skall vid behov rengöras med mattrengörare och dammsugas.
- Rengör PVC-golvbeläggning med ett mildt, såpa-rengöringsmedel avsett för PVC-golv. Heltäckningsmattan får ej läggas på det våta PVC-golvet. Heltäckningsmatta och PVC-golvbeläggning kan klibba fast vid varandra.
- Skura aldrig diskhon och gasspisen med skurpulver. Undvik allt som skulle kunna leda till repor i plastmaterialet.
- Rengör endast gasspisens brännare med en fuktig trasa. Det får inte komma in vatten i brännarlockens öppningar. Vattnet kan skada gasspisens brännare.
- Borsta rent insektsskydd i dörrar, fönster och takluckor med en mjuk borste eller dammsug med borstillsatsen till dammsugaren.
- Mörklägningsrullgardinerna borstas av med mjuk borste eller dammsugs med borstillsats. Avlägsna fett eller hårt inbiten smuts med en 30 °C varm tvällösning (rengöringssåpa).
- Plisségardinerna borstas av med mjuk borste eller dammsugs med borstillsats. Avlägsna fett eller hårt inbiten smuts med en 30 °C varm tvällösning (rengöringssåpa).
- Säkerhetsbältena kan i utrullat läge rengöras med en varm tvällösning. Innan de rullas upp måste säkerhetsbältena ha torkat helt.

11.3 Vattensystem

11.3.1 Rengöra vattentanken

- Tömma vattentanken och stäng utloppsöppningen.
- Tag av vattentankens lock.
- Fyll på vatten med lite diskmedel i vattentanken (använd inte skurmedel).
- Borsta vattentanken med en vanlig diskborste, tills det inte längre finns någon synlig beläggning.
- Borsta likaså av pumphuset.
- Rengör om möjligt färskvattensönderna för hand genom rengöringsöppningarna.
- Spola vattentanken med rikligt med dricksvatten.

11.3.2 Rengöra vattenledningar



- ▷ Använd endast lämpligt rengöringsmedel från fackhandeln.



- ▷ Samla upp blandningen av vatten och rengöringsmedel som rinner ut och avfallshantera på fackmannamässigt sätt.

- Tömma vattensystemet.
- Stäng alla utloppsöppningarna och avtappningskranar.
- Fyll på en blandning av vatten och rengöringsmedel i vattentanken. Följ tillverkarens anvisningar om blandningsförhållande.
- Öppna avtappningskranarna en åt gången.
- Låt avtappningskranarna vara öppna tills blandningen av vatten och rengöringsmedel har nått respektive utlopp.
- Stäng avtappningskranarna igen.
- Samtliga vattenkranar ställs i läge "varmt" och öppnas.
- Låt vattenkranarna vara öppna tills blandningen av vatten och rengöringsmedel har nått respektive utlopp.
- Samtliga vattenkranar ställs i läge "kallt" och öppnas.
- Låt vattenkranarna vara öppna tills blandningen av vatten och rengöringsmedel har nått respektive utlopp.
- Samtliga vattenkranar stängs.
- Spola flera gånger på toaletten.
- Låt rengöringsmedlet verka enligt tillverkarens anvisningar.
- Tömma vattensystemet. Samla då upp blandningen av vatten och rengöringsmedel som rinner ut och avfallshantera på fackmannamässigt sätt.
- Fyll och töm hela vattensystemet flera gånger med dricksvatten för att spola ur det.

11.3.3 Desinficera vattensystemet



- ▷ Använd endast lämpligt desinfektionsmedel från fackhandeln.



- ▷ Samla upp blandningen av vatten och desinfektionsmedel som rinner ut och avfallshantera på fackmannamässigt sätt.

- Tömma vattensystemet.
- Stäng alla utloppsöppningarna och avtappningskranar.
- Fyll på en blandning av vatten och desinfektionsmedel i vattentanken. Följ tillverkarens anvisningar om blandningsförhållande.
- Öppna avtappningskranarna en åt gången.
- Låt avtappningskranarna vara öppna tills blandningen av vatten och desinfektionsmedel har nått respektive utlopp.
- Stäng avtappningskranarna igen.

- Samtliga vattenkranar ställs i läge "varmt" och öppnas.
- Låt vattenkranarna vara öppna tills blandningen av vatten och desinfektionsmedel har nått respektive utlopp.
- Samtliga vattenkranar ställs i läge "kallt" och öppnas.
- Låt vattenkranarna vara öppna tills blandningen av vatten och desinfektionsmedel har nått respektive utlopp.
- Samtliga vattenkranar stängs.
- Spola flera gånger på toaletten.
- Låt desinfektionsmedlet verka enligt tillverkarens anvisningar.
- Tömma vattensystemet. Samla då upp blandningen av vatten och desinfektionsmedel som rinner ut och avfallshanterar på fackmannamässigt sätt.
- Fyll och töm hela vattensystemet flera gånger med dricksvatten för att spola ur det.

11.4 Spisfläkt

Rengör spisfläktens filter då och då. Hur ofta rengöringen måste göras beror på hur ofta spisfläkten används. Vänta inte med att rengöra filtret tills spisfläkten inte längre fungerar effektivt.

Rengöra filtret:

- Tvätta filtret med varmt vatten och lite diskmedel.

11.5 Klimatanläggning

11.5.1 Dometic



Bild 152 Klimatanläggning (Dometic)

I den nedre delen av klimatanläggningens takenhet (Bild 152,2) finns ett luddfilter och ett aktivt kolfilter bakom ventilationsgallret (Bild 152,1 och 3). Luddfiltret måste rengöras regelbundet och bytas vid behov. Tillverkaren rekommenderar att byta aktiv kol-filtret varje år.

På vänster sida av takenheten (utanför fordonet) finns avtappningsöppningarna för kondensvatten. Håll avtappningsöppningen fri från smuts, löv o.dyl. så att kondensvattnet kan rinna ut fritt.

11.5.2 Telair

Rengör filter och ventilationsgaller utvändigt på huset då och då. Hur ofta rengöringen måste göras beror på hur ofta klimatanläggningen används. Vänta inte med att rengöra filtret och ventilationsgallret tills klimatanläggningen inte längre fungerar effektivt.



- ▷ Använd uteslutande milda rengöringslösningar, aldrig bensin eller lösningsmedel.

Rengöra filtret:

- Tvätta filtret med varmt vatten och lite diskmedel.
- Låt filtret torka ordentligt innan det åter monteras.

Rengöra ventilationsgaller:

- Borsta av grovt smuts eller avlagringar från det utvändiga ventilationsgallret med en borste. Om rengöringslösning används ska det beaktas att inget vatten får tränga in i det inre av huset.

11.6 Vinterskötsel

Saltet på vägarna leder till skador på underredet och de delar som utsätts för sprutvatten. Vi rekommenderar att tvätta fordonet oftare på vintern för att skölja bort saltet. Speciellt viktigt är det att rengöra mekaniska komponenter och delar som har ytbehandlats och naturligtvis även hela undersidan av fordonet.



- ▷ Vid risk för frost skall värmen alltid vara på med min 15 °C. Ställ in cirkulationsfläkten (i förekommande fall) på automatik. Vid extrema utetemperaturer bör man även lätt öppna alla skåpluckor och möbeldörrar inomhus. Den inströmmande varmluften kan förhindra frysning t. ex. av vattenledningar och bildning av kondensvatten i förvaringsutrymmena.
- ▷ Om det är risk för frost ska fönsterna på fordonet skyddas utifrån med isoleringsmattor.
- ▷ Håll skorsten och ventilationer fria från snö. Använd ev. en skorstensförlängning.

11.6.1 Förberedelser

- Kontrollera fordonet med avseende på lackskador och rost. Åtgärda skadorna vid behov.
- Se till att det inte kan komma in vatten i ventilationsöppningarna på golvet eller i värmesystemet.
- Skydda underredets metalldelar mot rost med ett skyddsmedel med vaxbas.
- Konservera lackerade ytterväggar med lämpligt medel.

11.6.2 Vinterdrift

Under användning på vintern uppstår det kondensvatten i fordonet vid låga temperaturer. För att få en god rumsluftkvalitet och förhindra skador p.g.a. kondensvatten, måste man lufta fordonet ordentligt.

- Ställ vämen på högsta effekt under fordonets uppvärmningsfas och öppna takförvaringsskåp, gardiner och rullgardiner. Därigenom får man optimal luftning.
- Låt endast värmen vara på när fläktanläggningen är igång.
- Ta bort alla täcken och kuddar på mornarna, lufta förvaringsboxarna och torka fuktiga ställen.



- ▷ Torka bort kondensvatten, om det trots detta bildas något.
- ▷ Obegränsad vinterfunktion garanteras endast för modeller utan dubbelgolv i samband med "vinterpaketet" från grundutrustningen.

11.6.3 Efter vintern

- Tvätta underredet och motorn noga. Därigenom avlägsnas tömedel (salt, lutrester), som kan orsaka korrosion.
- Tvätta fordonets utsida och konservera plåten med vanligt bilvax.

11.7 Avställning

11.7.1 Tillfällig avställning



- ▶ Om fordonet har stått länge utan att användas (ca 10 månader) ska bromssystemet och gasanläggningen kontrolleras på en auktoriserad fackverkstad.
- ▶ Tänk på att vattnet blir dåligt redan efter relativt kort tid.
- ▶ Kabelskador orsakade av djur kan leda till kortslutning. Brandfara!

Innan avställning skall checklistan gås igenom:

	Åtgärder	Utförd
Basfordon	Tanka bränsletanken helt full. Därigenom kan korrosionsskador i bränslesystemet förhindras	
	Fordonet ställs på bockar för att avlasta hjulen, alternativt kan fordonet förflyttas lite var 4:e vecka. Där igenom förhindras "fyrkantiga" hjul och skador på lagren	
	Skydda däcken mot direkt solljus. Risk för sprickbildning!	
	Pumpa däcken till rekommenderat max. tryck	
	Fordonets underrede skall kunna ventilera fritt	
	 ▷ Fukt eller syrebrist, orsakad av t. ex. övertäckning med plastfolie kan förorsaka optiska förändringar på underredet.	
	Dessutom måste anvisningarna i instruktionsboken till basfordonet beaktas	
Påbyggnad	Förslut alla skorstenar med passande lock och täta alla andra öppningar (utom inbyggda ventilationer). På så sätt förhindrar man att djur (t. ex. möss) kommer in	
	För att undvika att det bildas kondensvatten, och till följd därav mögel, ska innerrummet, alla utifrån tillgängliga förvaringsutrymmen och uppställningsplatsen (t. ex. garage) vädras var 3:e vecka	
Invändigt	Dynorna ställs upp för ventilering och täcks över	
	Kylskåpet rengörs	
	Kylskåpsdörren och frysfacket hålls något öppna	
	Leta efter spår av djur i fordonet	
	Koppla bort den platta bildskärmen från elnätet och ta ev. ut den ur fordonet	

	Åtgärder	Utförd
Gasanläggning	Stäng huvudavstängningsventilen på gasflaskan	
	Stäng alla gasavstängningsventiler	
	Gasflaskorna skall alltid tas ut ur gasboxen, även om de är tomma	
Elektrisk anläggning	Bodels- och startbatteri laddas fulla	
	 Före tillfällig avställning skall batteriet laddas minst 20 timmar. Koppla från bodelsbatteriet från 12 V-nätet. Slå ifrån batteri-brytaren på el-blocket (se kapitel 8)	
Vattensystem	Tömma hela vattensystemet. Restvatten i vattenledningarna blåses ut (max. 0,5 bar). Vattenkranarna skall vara öppna i mittläge. Låt säkerhets-/avtappningsventil (i förekommande fall) och alla avtappningskranar vara öppna. Hänvisningarna i kapitel 10 skall beaktas	

11.7.2 Avställning över vintern

Kompletterande åtgärder är erforderliga vid avställning över vintern:

	Åtgärder	Utförd
Basfordon	Rengör karossen och fordonet noga och spruta på varmvax eller konservera med lackmedel	
	Bränsletanken fylls med vinterdiesel	
	Frostskyddet i kylvattnet kontrolleras	
	Åtgärda lackskador	
Påbyggnad	Tvätta fordonets utsida noga	
	Håll ventilationen öppen	
	Rengör och smörj de inbyggda stöden	
	Rengör och smörj alla gångjärn på dörrar och luckor	
	Spärrar penslas med olja eller glycerin	
	Behandla alla tätningsgummin med talk	
	Låscylindrar smörjes med grafitpulver	
Invändigt	Ställ in avfuktare	
	Tag ut dynorna ur fordonet och förvara dem på ett torrt ställe	
	Vädra fordonets inre ungefär var 3:e vecka	
	Töm alla skåp och förvaringsutrymmen och öppna alla luckor dörror och lådor	
	Rengör fordonets inre grundligt	
	Vid risk för frost ska den platta bildskärmen tas ut ur fordonet	
Elektrisk anläggning	Ta ut startbatteri och bodelsbatteri och förvara dem frostfritt (se kapitel 8) samt anslut fordonet till en 230 V-försörjning	

	Åtgärder	Utförd
Vattensystem	Rengör vattensystemet med speciella rengöringsmedel från fackhandeln	

Fordonet i sin helhet	Lägg upp skyddspresenningarna så att ventilationöppningarna inte täcks eller använd luftgenomträngbara presenningar	
------------------------------	---	--

11.7.3 Idrifttagande av fordonet efter tillfällig avställning eller vinteravställning

Innan idrifttagande skall checklistan gås igenom:

	Åtgärder	Utförd
Basfordon	Däcktryck kontrolleras Kontrollera reservhulets däcktryck	

Påbyggnad	Fotstegets vridlager rengörs Kontrollera de inbyggda stödens funktion Kontrollera dörrarnas, fönstrens och takluckans funktion Funktionskontroll av samtliga utvändiga lås, som t. ex. luckor till last-/förvaringsutrymmen, påfyllningslock och ingångsdörr Ta bort övertäckning från skorstenen (i förekommande fall) Ta bort vinterövertäckning på kylskåpets lameller (i förekommande fall)	
------------------	--	--

Gasanläggning	Gasflaskorna ställs i gasboxen, spänns fast och ansluts till gastryckregulatorn	
----------------------	---	--

Elektrisk anläggning	Anslut 230 V-försörjning via uttaget på utsidan Bodels- och startbatteri laddas fulla  ▷ Ladda batteriet minst 20 timmar efter avställning. Anslut bodelsbatteriet till 12 V-nätet. Sätt på batteri-brytaren på elblocket (se kapitel 8) Kontroller att den elektriska anläggningen fungerar t. ex. inomhusbelysning, vägguttag och elektriska apparater	
-----------------------------	---	--

Vattensystem	Desinficera vattenledningar och vattentank Funktionen av avloppstankens manöverspak kontrolleras Stäng säkerhets-/avtappningsventilen (i förekommande fall), avtappningskranar och vattenkranar Kontrollera vattensystemet på täthet	
---------------------	---	--

Fast installerade apparater	Kontrollera funktionen hos fast installerade apparater	
------------------------------------	--	--

Kapitelöversikt

I detta kapitel hittar du anvisningar för inspektion och underhåll på fordonet. Underhållsanvisningarna gäller:

- dörrarna
- bodelsbatteriet
- motorvärmen
- byte av glödlampor

I slutet av kapitlet finns viktiga anvisningar för reservdelsanskaffning.

12.1 Inspektion

Som alla tekniska apparater och maskiner måste fordonet undersökas med jämna mellanrum.

Dessa inspektioner måste utföras av fackpersonal.

För dessa arbeten krävs speciella fackkunskaper som inte kan förmedlas inom ramen för denna instruktionsbok. Dessa fackkunskaper står till förfogande hos våra serviceställen. Erfarenheter samt de råd och anvisningar om installationer och verktyg som regelbundet lämnas av fabriken borgar för en fackmannamässig inspektion av fordonet enligt senaste rön.

Genomför den "första schemalagda inspektionen" på ett av våra serviceställen 12 månader efter den första registreringen.

Genomför påföljande inspektioner en gång om året.

Servicestället som utför arbetet bekräftar de genomförda arbetena.

Inspektion av chassi bekräftas i chassitillverkarens kundservicehäfte.



- ▷ Beakta inspektionerna som anges av tillverkaren och genomför inspektioner med föreskrivna intervall. Därigenom upprätthålls fordonets värde.
- ▷ Bekräftelsen av genomförda inspektioner gäller även som bevis vid ev. skador och garantiärenden.

12.2 Underhållsarbeten

Som alla tekniska apparater och maskiner kräver även ett fordon underhåll. Omfattningen och intervallerna står i förhållande till i vilken miljö och hur ofta fordonet används. Om fordonet utsätts för krävande situationerna ökar naturligtvis underhållets omfattning och intervallerna blir kortare.

På basfordonet och de fast installerade apparaterna ska underhållet utföras i den intervall som anges i resp. instruktionsbok.

12.3 Dörrar

Smörj gångjärnen på ingångsdörren då och då så att glidegenskaperna mellan gångjärn och fjäder inte försämras.



- ▷ Vi rekommenderar Molykote PG 65 eller vaselin.

12.4 Bodelsbatteri



- ▷ Använd endast samma typ av batteri vid batteribyte (samma kapacitet, spänning, tålighet).
- ▷ Använd aldrig vanliga bilbatterier (startbatterier). Ett bly-syra-batteri får inte bytas ut mot ett bly-gel-batteri.
- ▷ Använd inga s.k. förstärkningsmedel.

Beakta följande anvisningar för att förlänga batteriets livslängd:

- Håll batteriets yta torr och ren.
 - Kontrollera syranivån regelbundet och fyll på avsaltat eller destillerat vatten vid behov. Fyll aldrig på syra.
 - Låt en fackverkstad kontrollera regulatorspänningen vid stora vattenförluster.
 - Kontrollera batteriets laddning genom mätning av syradensiteten.
- Syradensitet**
- Batteriet måste laddas om syradensiteten är under 1,21 kg/l. Om syra med en densitet på 1,23 kg/l används, måste batteriet laddas när syradensiteten ligger under 1,18 kg/l.
 - Vid en syradensitet på 1,21 kg/l är batteriet frostskyddat till -15 °C (vid 1,28 kg/l till -70 °C).

Batteriet är tåligt mot på- och fränkopplingar och lämpar sig speciellt för fordonsnätet. Tålighet mot på- och fränkopplingar betyder att flera urladdnings-/laddningsprocesser är möjliga.

12.5 Motorvärme

Ta motorvärmern i drift för 10 minuter minst en gång i månaden; slå på den när motorn är kall och med lägsta fläktinställning.

Före vintern måste motorvärmern kontrolleras av en auktoriserad fackverkstad.

12.6 Byte av glödlampor, utvändigt



- ▶ Glödlampor och ljusarmaturer kan bli väldigt heta. Innan lampan byts, skall den därför först kylas ner.
- ▶ Glödlampor skall förvaras utom räckhåll för barn.
- ▶ Glödlampor som har fallit ner eller har repor i glaset skall ej användas. Glödlampan kan explodera.



- ▷ Ta aldrig tag i en ny glödlampa med bara fingrarna. Skydda glödlampan med en tygtrasa när du sätter i den.
- ▷ Använd endast glödlampor av samma typ och med rätt wattal (se tabell "Glödlamptyper för utvändigt belysning").
- ▷ Om lampornas lysdioder är defekta ska en auktoriserad återförsäljare eller serviceställe uppsökas.

Glödlamptyper

I fordonet används olika typer av glödlampor. Nedan beskrivs bytet av de olika typerna av glödlampor.



Bild 153 Glödlamptyper

Pos. i Bild 153	Sockettyp/lamptyp	Byta
1	Insticksocket	Dra ut för att ta ut glödlampan
		Skjut in i hållaren med lätt tryck för att sätta in glödlampan
2	Bajonettsocket	Tryck ned och vrid moturs för att ta ut glödlampan
		Sätt in i hållaren och vrid medurs för att sätta in glödlampan
3	Cylindriska glödlampor	Böj försiktigt ut lamphållarens kontakter för att ta ut och sätta in den
4	Halogenglödlampa	Lossa hållfjädrarna för att ta ut den
		Haka fast hållfjädrarna igen när lampan har satts in

12.6.1 Belysning front

Lysen för halvljus, helljus och parkeringsljus såväl som för körriktningvisare är delar av basfordonet. Byte av glödlampor beskrivs i instruktionsboken för basfordonet.

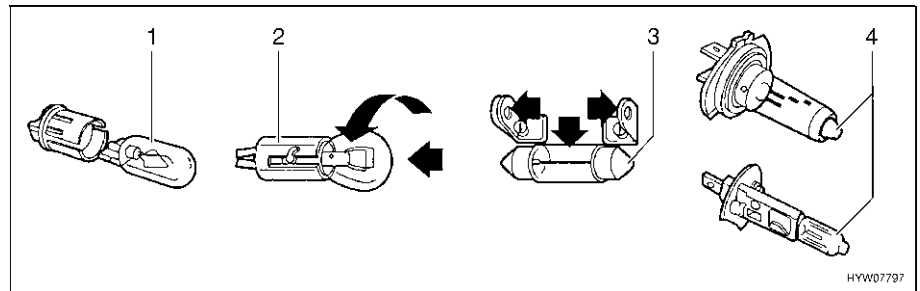
12.6.2 Belysning bak

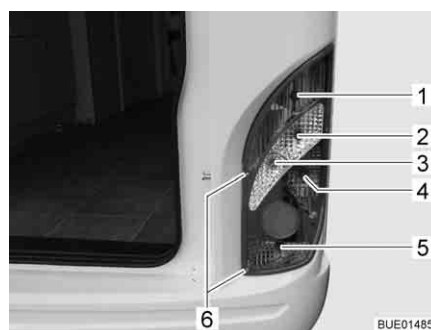

- 1 Bakljus
- 2 Körriktningvisare
- 3 Backljus
- 4 Bromsljus
- 5 Dimbakljus
- 6 Lamphusskruvar

Bild 154 Belysning bak

- Lossa två skruvar på lamphuset (Bild 154,6).
- Ta av lamphuset.
- Tag ut glödlampan.
- Sätt in en ny glödlampa.
- Montera ljuset i omvänd ordningsföljd.

12.6.3 Belysning sida

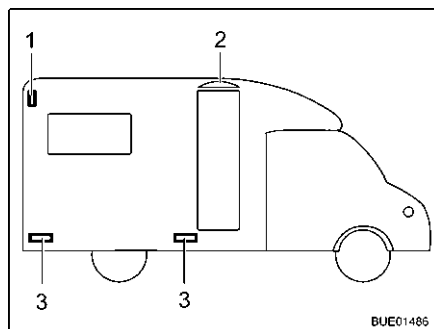

- 1 Breddmarkeringslampa
- 2 Förtälightsbelysning
- 3 Markeringslampa

Bild 155 Belysning sida

Breddmarkeringslampa

Breddmarkeringslampan (Bild 155,1) är placerad i fordonets övre sidoväggsområde baktill.

- Tag av lamphuset.
- Tag ut glödlampan.
- Sätt in en ny glödlampa.
- Montera ljuset i omvänd ordningsföljd.

Markeringslampor

Markeringslamporna (Bild 155,3) sitter nedtill på fordonet.

Förtälightsbelysning

Förtälightslampan (Bild 155,2) är placerad ovanför ingångsdörren.



- ▷ Lamporna är utrustade med lysdioder. Besök en återförsäljare eller ett serviceställe för att byta LEDs.

12.6.4 Glödlamptyper för ytterbelysning

	Ytterbelysning	Glödlamptyp
Bak	Bromsljus	P21 W
	Bakljus	R 10 W
	Körriktningsvisare	PY 21 W
	Dimbakljus	P 21 W
	Nummerplåtsbelysning	Soffitte 12 V 5 W
	Backljus	P 21 W
	Tredje bromsljus	Lysdiod
Sida	Markeringslampa, förtälightslampa	Lysdiod
	Breddmarkeringslampa	Ba15s 12 V 5 W resp. Soffitte 12 V 5 W

12.7 Byte av glödlampor, invändigt



- ▶ Glödlampor och ljusarmaturer kan bli väldigt heta. Innan lampan byts, skall den därför först kylas ner.
- ▶ Slå från strömmen med ledningsskyddsbrytaren i 230 V-säkringslådan innan glödlampan byts ut.



- ▶ Glödlampor skall förvaras utom räckhåll för barn.
- ▶ Glödlampor som har fallit ner eller har repor i glaset skall ej användas. Glödlampan kan explodera.
- ▶ Lampor kan bli mycket varma. När lampan är påslagen måste avståndet till brännbara föremål alltid vara minst 30 cm. Brandfara!
- ▶ Byt inte ut lysdioderna i lamporna mot vanliga glödlampor. Brandrisk på grund av stark värme.



- ▷ Ta aldrig tag i en ny glödlampa med bara fingrarna. Skydda glödlampan med en tygtrasa när du sätter in den.
- ▷ Endast glödlampor av samma typ och med rätt Watt-tal skall användas.
- ▷ Om lampornas lysdioder är defekta ska en auktoriserad återförsäljare eller serviceställe uppsökas.

12.7.1 Infälld lampa med LED



Bild 156 Infälld lampa



Bild 157 Infälld lampa (alternativ)

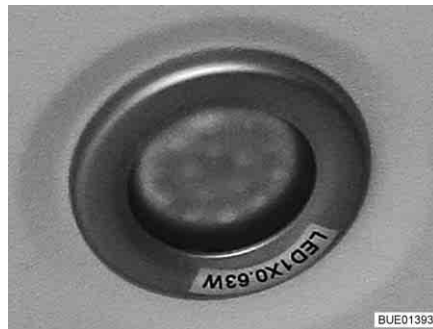

- ▷ LED-lamporna har mycket lång livslängd. De behöver normalt inte bytas ut.

Lampbyte: ■ Kontakta en återförsäljare eller ett serviceställe.

12.7.2 Halogenspotlight (förskjutningsbar)



Bild 158 Halogenspotlight (förskjutningsbar)



Bild 159 Sugkopp för lampbyte

Halogenglödlampa 12 V/10 W

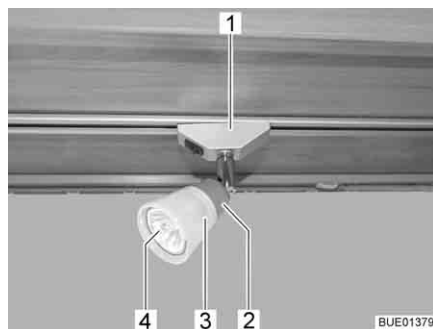
- Lampbyte:*
- Vrid halogenspotlighten (Bild 158,1) 90° och ta av den från skenan.
 - Vrid lampskärmen (Bild 158,3) moturs.

- Dra försiktigt av lampskärmen med halogenglödlampen (Bild 158,4) från sockeln (Bild 158,2).
 - Tag ut halogenglödlampen.
 - Skruva på lampskärmen på sockeln.
 - Sätt i en ny halogenglödlampa i lampskärmen och tryck i den i sockeln.
 - Sätt i halogenlampan i skenan.
- ▷ Som hjälpmedel vid lampbyte medföljer en sugkopp (Bild 159,1).



12.8 Reservdelar



- ▶ Varje förändring som utförs på fordonet efter leveransen kan påverka körförhållandet och trafiksäkerheten.
- ▶ Den extrautrustning och de originalreservdelar som vi rekommenderar är speciellt konstruerade och godkända för fordonet. Auktoriserad återförsäljare eller serviceställe säljer dessa produkter. De auktoriserade återförsäljarna eller serviceställena är väl informerade om tekniska detaljer och utför fackmannamässiga arbeten.
- ▶ Tillbehör, påbyggnadskomponenter, delar för ombyggnader etc, som inte har godkänts av oss, kan leda till skador på fordonet eller påverka trafiksäkerheten. Även om komponenter som vi inte har godkänt är registrerade i fordonshandlingarna eller som du har ett expertutlåtande för, betyder inte att produkten stämmer överens med våra garantivillkor.
- ▶ Garantin gäller inte för skador som orsakas av produkter som inte har godkänts av oss. Detta gäller även för otillåtna ändringar på fordonet.

Av säkerhetstekniska skäl måste reservdelar för respektive apparat/aggregat stämma överens med tillverkarens uppgifter och tillverkaren måste ha godkänt respektive reservdel. Dessa reservdelar får endast installeras av tillverkaren eller en auktoriserad fackverkstad. Reservdelar tillhandahålls hos auktoriserade återförsäljare och serviceställen.

Följande reservdelar är viktiga, d.v.s. man bör ha dem i reserv:

- Säkringar
- Fläktrem
- Blad för vindrutetorkare
- Glödlampor
- Vattenpump (dränkbar pump)

Ange chassinummer och fordonstyp vid beställning av reservdelar hos återförsäljaren.

Fordonet som beskrivs i denna instruktionsbok är konstruerat och utrustat enligt vår fabriksstandard. Beroende på hur och var du vill använda fordonet har vi intressant extrautrustning i vårt program att erbjuda. Vid montering av specialtillbehör, kontrollera om dessa skall registreras i fordonshandlingarna. Den tekniskt tillåtna totalvikten skall beaktas. Kontakta en auktoriserad återförsäljare eller ditt serviceställe om du har några frågor.

12.9 Typskylt

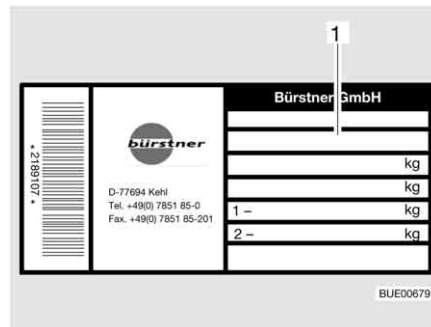

1 Chassinummer

Bild 160 Typskylt

Typskylten (Bild 160) med chassinumret sitter inne i påstigningsområdet. Typskylten får ej avlägsnas. Typskylten:

- Identifierar fordonet
- Är ett redskap vid beställning av reservdelar
- Dokumenterar fordonshållaren tillsammans med fordonshandlingarna



▷ V.g. ange alltid **chassinumret** när du kontaktar kundservice.

12.10 Varnings- och hänvisningsetikett

På och i fordonet finns varnings- och hänvisningsetiketter. Varnings- och hänvisningsetiketterna är till för säkerheten och får ej avlägsnas.



▷ Extra etiketter kan beställas hos auktoriserad återförsäljare eller hos servicestället.

Kapitelöversikt

I detta kapitel finns information om fordonets däck.

Hänvisningarna gäller:

- däckurval
- användning av däcken
- byte av däck
- reservhjulshållaren

I slutet av kapitlet finner du en tabell där du kan se det rätta däcktrycket för ditt fordon.

13.1 Allmänt



- ▶ Kontrollera däcktrycket regelbundet innan du startar eller var 14:e dag. Fel däcktryck förorsakar överdrivet slitage och kan leda till att däcken skadas och eventuellt punkteras. Fordonet kan hamna i okontrollerbart läge.



- ▷ Kontrollera däcktrycket endast när däcken är kalla.
- ▷ Fordonet har slanglösa däck. Sätt aldrig in slangar i dessa däck.
- ▷ Beakta basfordonets instruktionsbok.



- ▷ Beroende på basfordon och utförande är fordonen som standard endast utrustade med en däckreparationssats.
- ▷ Om du har fått en punktering ska du ställa fordonet på höger väggkant. Ställ upp en varningstriangel vid fordonet. Varningsblinkers sätts på.
- ▷ Om man har ett fordon med tandemaxel kan däcken slitas något mer än vanligt.
- ▷ Däcken bör ej vara äldre än 6 år, då gummit torkar med åren. Det fyrsiffriga DOT-numret på däcksidan anger tillverkningsdatum. De första två siffrorna står för veckan de andra två för tillverkningsåret.

Exempel: (0512) vecka 05, år 2012.

- Beakta:**
- Kontrollera regelbundet (varannan vecka) däckens slitage, mönsterdjup och eventuella yttre skador.
 - Observera det lagligt föreskrivna mönsterdjupet.
 - Använd alltid däck av samma konstruktion, fabrikat och utförande (sommardäck eller vinterdäck).
 - Endast däck som är tillåtna för fälgtypen får användas. De tillåtna fälg- och däcktyperna för fordonet finns i fordonets fordonshandlingar, men även de auktoriserade återförsäljarna eller serviceställena står gärna till tjänst.
 - Om du har nya däck bör du köra de första 10 milen med relativt låg hastighet, eftersom däcken behöver en viss körsträcka för att "greppa" ordentligt.



Bild 161 Dra åt hjulmuttrarna eller hjulbultarna korsvis

- Kontrollera regelbundet att hjulmuttrarna eller hjulbultarna är ordentligt åtdragna. Om du har bytt däck ska hjulmuttrarna eller hjulbultarna dras åt korsvis efter 5 mils körning (Bild 161). Åtdragningsmoment se avsnitt 13.5.2.
- Då nya eller nylackerade fälgar används bör hjulmuttrarna eller hjulbultarna dras åt efter ca 100 till 500 mil.
- Vid avställning eller under längre stillastående undvik att däcken plattas till och får skador på hjullagren: Palla upp fordonet så att hjulen avlastas, eller flytta fordonet var fjärde vecka för att förändra hjulens läge.

13.2 Däckurval

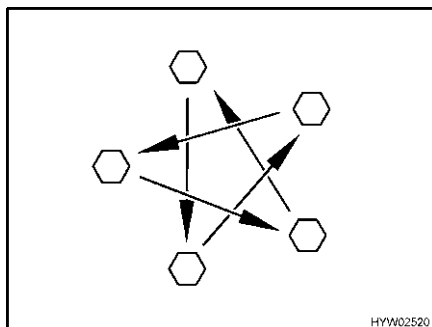

- ▶ Fel däck kan leda till att däcken skadas och eventuellt punkteras under körning.



- ▷ Om däck används som inte är godkända för fordonet kan körtillståndet bli ogiltigt och försäkringen upphöra att gälla. Kontakta en auktoriserad återförsäljare eller ditt serviceställe om du har några frågor.

De däckstorlekar som godkänts för ditt fordon står i fordonshandlingarna, uppgifter om detta erhålls även hos de auktoriserade återförsäljarna eller serviceställena. Varje däck bör passa det fordon som det ska användas för. Detta gäller framför allt för dess yttre mått (diameter, bredd), vilka visas i den omnämnda storleksbeteckningen. Vidare bör däcken uppfylla kraven för varje fordon vad gäller vikt och hastighet.

Vikten utgår från den tillåtna maximala axelbelastningen fördelad mellan två däck. Den maximala lastkapaciteten för ett däck visas genom dess lastindex (= LI, referens för lastkapacitet).

Även ett fordons axelgeometri, som lutning och kurs, är viktiga vid val av däck. Maximal tillåten hastighet för ett däck (med maximal lastkapacitet) bestäms genom dess hastighetsindex (= GSY, symbol för hastighet). Lastindex och hastighetsindex bestämmer däckets användaregenskaper. Detta utgör en del av den fullständiga, normaliserade dimensionsbeteckningen för varje däck. Dessa däckuppgifter bör överensstämma med dem i fordonshandlingarna.

13.3 Beteckningar på däcken

215/70 R 15C 109/107 Q
(exempel)

Beteckning	Förklaring
215	Däckens bredd i mm
70	Däckens förhållande höjd till bredd i procent
R	Typ av däck (R = radial)
15	Fälgarnas cirkeldiameter
C	Commercial (transport)
109	Referens för lastkapacitet av enkeldäcken
107	Referens för lastkapacitet av tvillingdäcken
Q	Hastighetssymbol (Q = 160 km/h)

13.4 Användning av däcken

- Köra över kantsten i trubbig vinkel. Däcken slits annars i vissa fall på sidorna. Om man kör över ett kantsten i spetsig vinkel kan detta skada däcken och dessa kan som följd gå sönder.
- Kör långsamt över uppstående brunnsock. Annars kan däcken i vissa fall klämmas. Om man kör över ett brunnsock i hög hastighet kan detta skada däcken och dessa kan som följd gå sönder.
- Stötdämparen bör regelbundet kontrolleras. Att resa med stötdämparna i dåligt skick orsakar tydligt ökat slitage.
- Om ett ojämnt slitage av däckmönstret förekommer bör du kontrollera lutning och främre kurs. Körning med felaktigt inställd främre kurs eller en ensidig lutning orsakar tydligt ökat slitage.
- Undvik blockering av bromsarna. Vid blockerade bromsar deformeras däcken mer eller mindre starkt. Detta inverkar negativt på körkomforten. Det kan även leda till att däcken går sönder.
- Däcken får aldrig rengöras med högtryckstvätt. Däcken kan inom några få sekunder skadas och som följd explodera.
- Se till att körsättet skonar däcken. Undvik kraftiga bromsningar, rivstarter och långa körningar på dåliga vägar.

13.5 Hjulbyte

13.5.1 Allmänna anvisningar



- ▶ Ställ fordonet på jämn, stabil och halkfri mark.
- ▶ Lägg i ettans växel. Automatväxellåda: Ställ in läge "P".
- ▶ Dra åt parkeringsbromsen innan fordonet lyfts upp.
- ▶ Säkra fordonet med stoppklossar så att den inte kan rulla iväg.
- ▶ Lyft aldrig upp fordonet med hjälp av de fast monterade stöden.
- ▶ Om ett släp är påkopplat: Koppla av släpet innan fordonet lyfts upp.
- ▶ Sätt aldrig domkraften mot påbyggnaden, utan under axeln.
- ▶ Överbelasta aldrig domkraften. Maximalt tillåten last anges på domkraftens typskylt.
- ▶ Använd endast domkraften för att kortvarigt lyfta upp fordonet för däckbyte.



- ▶ Medan fordonet är upplyft får inga personer uppehålla sig i fordonet.
- ▶ Starta aldrig motorn när fordonet är upphissat.
- ▶ Personer får aldrig ligga under det upplyfta fordonet.



- ▷ Se till att inte skada sprintarnas gänga och hjulbulten när du byter hjul.
- ▷ Dra åt hjulmuttrarna eller hjulbultarna korsvis (Bild 161).
- ▷ Om man byter till andra fälgar (t. ex. alufälgar eller hjul med vinterdäck) måste man använda tillhörande hjulbultar med rätt längd och form. Om hjulen sitter fast ordentligt och bromssystemets funktion beror på detta.
- ▷ Fälgar och däck som inte är godkända för fordonet av kan påverka trafik-säkerheten negativt och måste därför testas och godkännas av ett auktoriserat provningsställe.
- ▷ Byt inte ut däcken korsvis.



- ▷ Säkra fordonet enligt gällande bestämmelser, t. ex. med en varningstriangel.
- ▷ Innan man byter ett hjul ska man kontrollera om fälg- och däckstorleken samt däckets bärförmåga och hastighetsindex stämmer. Använd endast de fälg- och däckdimensioner som står i fordonshandlingarna.
- ▷ Ytterligare information hittar du i basfordonets instruktionsbok.

13.5.2 Åtdragningsmoment

Beroende på fälgtyp och fälg tillverkare måste hjulen dras åt med olika åtdragningsmoment.

Stålfälg

- Stålfälg 15": Åtdragningsmoment 160 Nm
- Stålfälg 16": Åtdragningsmoment 180 Nm

Lättmetallfälg Borbet



Bild 162 Lättmetallfälg Borbet

- Lättmetallfälg 15" Borbet HW65560: Åtdragningsmoment 130 Nm
- Lättmetallfälg 16" Borbet HW65660: Åtdragningsmoment 130 Nm

Lättmetallfälg Tomason

Bild 163 Lättmetallfälg Tomason

- Lättmetallfälg 15" Tomason TN3F-6515: Åtdragningsmoment 180 Nm
- Lättmetallfälg 16" Tomason TN3F-6516: Åtdragningsmoment 180 Nm

**Lättmetallfälg
Goldschmitt**

Bild 164 Lättmetallfälg Goldschmitt

- Lättmetallfälg 15" Goldschmitt GSM1-1560: Åtdragningsmoment 180 Nm
- Lättmetallfälg 16" Goldschmitt GSM1-1665: Åtdragningsmoment 180 Nm

13.6 Däcktryck

- ▶ För lågt däcktryck leder till att däcket överhettas. Däcket kan skadas.
- ▶ Kontrollera däcktrycket regelbundet innan du startar eller var 14:e dag. Fel däcktryck förorsakar överdrivet slitage och kan leda till att däcken skadas och eventuellt punkteras. Fordonet kan hamna i okontrollerbart läge.
- ▶ Använd endast ventiler som är godkända för föreskrivet däcktryck.



- ▷ Kontrollera däcktrycket endast när däcken är kalla.

Däckens bärighet och därmed hållfastheten hänger direkt samman med däcktrycket. Luft är ett flyktigt medium som även släpps ut ur däck.

Som tumregel gäller att tryckförlusten för ett fullpumpat däck är 0,1 bar/två månader. Kontrollera däcktrycket regelbundet för att undvika att däcken skadas eller punkteras.

Däckets kontaktyta varierar beroende på däcktrycket.

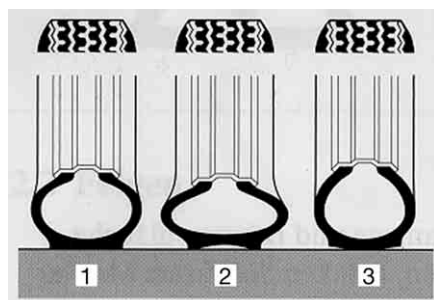

- 1 Rätt däcktryck
- 2 För lågt däcktryck
- 3 För högt däcktryck

BUE00098

Bild 165 Däckets kontaktyta



- ▷ Uppgifterna om respektive lufttrycksvärde gäller för lastade fordon kalla däck.
- ▷ På varma däck ska trycket vara 0,3 bar högre än på kalla däck. Kontrollera däcktrycket igen när däcken är kalla.
- ▷ Lufttrycket anges i bar.
- ▷ Över 4,75 bar krävs en luftventil av metall.
- ▷ Toleransen för däcktrycket är +/- 0,05 bar.

Typ	Däcksdimension	Lyfttryck fram i bar	Lyfttryck bak i bar
Alla typer	215/70 R 15 C (109/107) Q	4,1	4,5
Alla typer med husbilsdäck	215/70 R 15 CP (109/107) Q	5,0	5,5
Alla typer med vinterdäck (M+S)	215/70 R 15 C (109/107) Q	4,3	4,75
Alla typer	225/75 R 16 C (116/114) Q	4,5	5,0
Alla typer med husbilsdäck	225/75 R 16 CP (116/114) Q	5,5	5,5
Alla typer med vinterdäck (M+S)	225/75 R 16 C (116/114) Q	5,2	5,2
Alla typer	225/75 R 16 C (116/114) Q (tandemaxel)	4,5	3,5
Alla typer med husbilsdäck	225/75 R 16 CP (116/114) Q (tandemaxel)	5,5	3,5
Alla typer med vinterdäck (M+S)	225/75 R 16 C (116/114) Q (tandemaxel)	5,2	3,5

Fordonen anpassas kontinuerlig till senast kända teknik. Därför kan det vara möjligt att vi ännu ej har kunnat tagit hänsyn till en ny däcksdimension i denna tabell. Fråga din auktoriserade återförsäljare eller servicestället - där får du alltid aktuell information.

Kapitelöversikt

I detta kapitel hittar du hänvisningar för eventuella störningar och fel på ditt fordon.

Störningarna är listade med sina möjliga orsaker och förslag till åtgärder.

Hänvisningarna gäller:

- bromssystemet
- den elektriska anläggningen
- gasanläggningen
- värmen
- varmvattenberedaren
- klimatanläggningen
- gasspisen
- kylskåpet
- vattenförsörjningen
- påbyggnad

Nämna störningar kan åtgärdas utan större fackkunskaper och med mindre ingrepp. Om den hjälp som står i denna instruktionsbok inte skulle räcka, måste en auktoriserad fackverkstad undersöka och åtgärda störningsorsaken.

14.1 Bromssystem



- ▶ Kontakta en auktoriserad fackverkstad vid minsta lilla fel på bromssystemet.

14.2 Elektrisk anläggning



- ▷ Vid byte av batteri för bodelen skall endast batterier av samma typ användas.



- ▷ Byte av säkringar, se kapitel 8.

Störning	Orsak	Åtgärd
Belysningsystemet fungerar inte längre fullständigt	Glödlampan trasig	Byt glödlampan. Beakta därvid korrekt Volt- och Watt-tal
Innebelysningen fungerar inte längre fullständigt	Glödlampan trasig	Byt glödlampan. Beakta därvid korrekt Volt- och Watt-tal
	Säkring på el-blocket defekt	Byt säkring på el-blocket
Elektriskt fotsteg kan varken dras in eller köras ut	Säkring på el-blocket defekt	Byt säkring på el-blocket
Ingen 230 V-försörjning trots anslutning	230 V-automatsäkringen har löst ut	230 V-automatsäkringen kopplas på

Störning	Orsak	Åtgärd	
Startbatteriet eller bodelsbatteri laddas ej vid 230 V-drift	Jumbo-flatsäkring (50 A) på startbatteri eller bodelsbatteri defekt	Byt jumbo-flatsäkring (50 A) på startbatteri eller bodelsbatteri	
	Laddningsmodul i el-blocket defekt	Kontakta kundtjänst	
Bodelsbatteri laddas ej av fordonet	Säkring på generator D+ defekt	Byt säkring	
	Brytrelä i el-block defekt	Kontakta kundtjänst	
12 V-försörjning fungerar ej	12 V-försörjning frånkopplad	Koppla på 12 V-försörjningen	
	Batteri-brytaren på el-blocket fränkopplad	Koppla till batteri-brytaren	
	Bodelsbatteriet är urladdat	Ladda bodelsbatteri	
	Jumbo-flatsäkring (50 A) på bodelsbatteri defekt	Byt jumbo-flatsäkring (50 A) på bodelsbatteri	
	Brytrelä i el-block defekt	Kontakta kundtjänst	
	12 V-försörjning fungerar ej vid 230 V-drift	12 V-försörjning frånkopplad	Koppla på 12 V-försörjningen
		Batteri-brytaren på el-blocket fränkopplad	Koppla till batteri-brytaren
Laddningsmodul i el-blocket defekt		Kontakta kundtjänst	
230 V-automatsäkringen har löst ut		Kontakta kundtjänst	
Jumbo-flatsäkring (50 A) på bodelsbatteri defekt		Byt jumbo-flatsäkring (50 A) på bodelsbatteri	
Startbatteri laddas ur vid 12 V-drift	Brytrelä i el-block defekt	Kontakta kundtjänst	
	Batteri-brytaren på el-blocket fränkopplad	Koppla till batteri-brytaren	
Ingen spänning från bodelsbatteri	Bodelsbatteriet är urladdat	<p>Bodelsbatteriet laddas omgående</p> <p> ▷ Djupurladdning skadar batteriet.</p> <p>Fulladda bodelsbatteriet innan fordonet ska stå stilla en längre tid</p> <p>Urladdning sker genom apparater i standby-läge (se kapitel 8)</p>	

Störning	Orsak	Åtgärd
Kontrolllampan 12 V lyser inte	12 V-försörjning frånkopplad	Koppla på 12 V-försörjningen
	Batteri-brytaren på el-blocket frånkopplad	Koppla till batteri-brytaren
	Start- eller bodelsbatteriet är ej laddat	Ladda startbatteri eller bodelsbatteri
	Brytrelä i el-block defekt	Kontakta kundtjänst
Spisfläkten fungerar inte	Flatsäkring (2 A) på bodelsbatteri defekt	Byt flatsäkring (2 A) på bodelsbatteri
	230 V-automatsäkring frånkopplad	230 V-automatsäkring kopplas på
	Säkring (15 A) på el-blocket defekt	Byt säkring (15 A)
	Spisfläkt defekt	Kontakta kundtjänst

14.3 Gasanläggning



- ▶ Vid defekt gasanläggning (gaslukt, hög gasförbrukning) finns det risk för explosion! Stäng huvudavstängningsventilen på gasflaskan omedelbart. Öppna fönster och dörrar och lufta väl.
- ▶ Vid fel på gasanläggningen: Det är förbjudet att röka, att tända öppen låga eller att aktivera elkontakter (ljusbrytare osv.).
- ▶ Kontakta en auktoriserad fackverkstad vid fel på gasanläggningen.

Störning	Orsak	Åtgärd
Ingen gas	Gasflaska tom	Byt gasflaska
	Stängd gasavstängningsventil	Öppna gasavstängningsventil
	Huvudavstängningsventilen på gasflaskan stängd	Öppna huvudavstängningsventilen på gasflaskan
	Utetemperatur för låg (-42 °C vid gasol, 0 °C vid butangas)	Högre utetemperatur skall avvaktas
	Installation defekt	Kontakta kundtjänst

14.4 Värme/varmvattenberedare

Vid defekt anmäl detta hos närmaste serviceverkstad för motsvarande apparat. Adresslistor finns i dokumenten som följer med apparaten. Endast auktoriserad fackpersonal får reparera apparaten.

Störning	Orsak	Åtgärd
Värmesystemet tänders inte	Temperatursensor på kontrollenheten eller fjärrgivare defekt	Drag ut stickkontakten på kontrollenheten. Värmesystemet fungerar då utan termostat. Kontakta kundtjänst så fort som möjligt
Röd kontrollampa "störning" lyser	Luft i gasledningssystem	Stäng av och starta om. Efter två misslyckade försök skall nytt tändningsförsök inte göras förrän efter 10 minuter
	Gasbrist	Öppna huvudavstängningsventil och gasavstängningsventil
		Full gasflaska ansluts
	Fel på en säkringslänk	Kontakta kundtjänst
Röd kontrollampa "störning" blinkar	Driftspänning för låg	Ladda (låt verkstad ladda) eller byt bodelsbatteri
Gröna kontrollampan bakom vredet lyser inte	Säkring på el-blocket defekt	Byt säkring på el-blocket
	Säkring i den elektroniska styrenheten har löst ut	Kontakta kundtjänst
	Bodelsbatteri defekt	Ladda (låt verkstad ladda) eller byt bodelsbatteri
Den gula kontrollampan på energiväljaren lyser inte	Ingen spänningsförsörjning	Kontrollera 230 V-anslutningen och säkringarna
	Överhettningsskyddet har utlöst	Tryck på överhettningsskyddet
Varmvattenberedaren töms, säkerhets-/avtappningsventilen har öppnats	Innetemperatur under 8 °C	Värmen sätts på
Säkerhets-/avtappningsventilen går inte att stänga	Temperatur vid säkerhets-/avtappningsventilen under 8 °C	Värmen sätts på
Röda och gröna kontrollamporna lyser inte	Säkring defekt	Byt säkring på el-blocket
Fläkthjul låter högt eller går ojämnt	Fläkthjul smutsigt	Truma-service uppsöks

14.5 Klimatanläggning

14.5.1 Dometic

Störning	Orsak	Åtgärd
Klimatanläggningen startar inte	Ingen 230 V-försörjning	Anslut fordonet till den lokala strömförsörjningen
	230 V-automatsäkringen har löst ut	230 V-automatsäkringen kopplas på
	Fjärrstyrningens batterier tomma	Byt batterier till fjärrstyrningen

Störning	Orsak	Åtgärd
Klimatanläggningen kyler inte	Temperatur under 16 °C	–
	Temperaturen fel inställd	Ställ in temperaturen
	Termostat defekt	Kontakta kundtjänst
Klimatanläggningen värmer inte	Temperatur över 30 °C	–
	Temperaturen fel inställd	Ställ in temperaturen
	Termostat defekt	Kontakta kundtjänst
Vatten kommer in i fordonet	Hålen för kondensvatten tilltäppta	Rengör klimatanläggningen
	Tätning trasig	Kontakta kundtjänst
Ingen luftcirkulation	Lufffiltret igensatt	Rengör lufffiltret
	Fläkthjulet defekt	Kontakta kundtjänst

14.5.2 Telair

Störning	Orsak	Åtgärd
Klimatanläggningen startar inte	Ingen 230 V-försörjning	Anslut 230 V-försörjningen
	230 V-automatsäkring har löst ut	230 V-automatsäkring kopplas på
	Batteriet i fjärrstyrningen är tomt	Byt batterier (2 x AAA)
Klimatanläggningen kyler inte	Rumstemperatur lägre än inställd temperatur	Ställ in temperaturen på nytt
Klimatanläggningen värmer inte	Rumstemperatur högre än inställd temperatur	Ställ in temperaturen på nytt
Inte tillräcklig ventilationseffekt	Ventilationsspjällen stängda	Öppna minst ett ventilationsspjäll
	Filter smutsigt	Rengör filtret
Vatten kommer in i fordonet	Hålen för kondensvatten tilltäppta	Rengör klimatanläggningen

14.6 Gasspis

Störning	Orsak	Åtgärd
Tändsäkringen går ej igång (flamman brinner ej efter att regulatören släppts)	För kort upphetningstid	Efter tändning hålls regulatorknappen intryckt i 15 till 20 sekunder
	Tändsäkring defekt	Kontakta kundtjänst
Flamman slocknar vid lågt läge	Tändsäkringsgivare står fel	Tändsäkringsavkännare ställs rätt (böjs ej). Avkännarens spets skall inte ligga högre än 5 mm ovanför brännaren. Avståndet mellan givarens hals och brännarkransen ska inte vara större än 3 mm; kontakta kundtjänst vid behov

14.7 Kylskåp

Vid defekt anmäl detta hos närmaste serviceverkstad för motsvarande apparat. Adresslistor finns i dokumenten som följer med apparaten. Endast auktoriserad fackpersonal får reparera apparaten.

14.7.1 Dometic 8-serie med MES



▷ Vid en störning tänds alltid LED-indikatorn störning "⚠".

Störning	Orsak	Åtgärd
LED "⚡" blinkar	Ingen 230 V-försörjning	Anslut 230 V-försörjningen
	230 V-automatsäkringen har löst ut	230 V-automatsäkringen kopplas på
	För låg driftspänning 230V	Låt en fackverkstad prova 230 V-försörjningen
LED "⚡" blinkar	Säkring på el-blocket defekt	Byt säkring på el-blocket
	Brytrelä i el-block defekt	Kontakta kundtjänst
	För låg driftspänning 12 V	Låt en fackverkstad prova 12 V-försörjningen
LED "🔥" blinkar	Gasbrist	Öppna huvudavstängningsventil och gasavstängningsventil
		Full gasflaska ansluts
	Spindelväv eller förbränningsrester i brännkammaren	Ta bort ventilationsgalleret på fordonets utsida och rengör brännkammaren
Lysdioder för visning av temperatursteg blinkar	Temperatursensor defekt	Kontakta kundtjänst

Störning	Orsak	Åtgärd
Lysdiod "☞" och lysdioder för visning av temperatursteget blinkar	230 V-värmeelement defekt	Kontakta kundtjänst
Lysdiod "☞" och lysdioder för visning av temperatursteget blinkar	12 V-värmeelement defekt	Kontakta kundtjänst
Kylskåpet kyler inte tillräckligt	Ventilationen av aggregatet är otillräcklig	Kontrollera om ventilationsgallret är övertäckt och ta vid behov bort hindret
		Ta bort ventilationsgallret och rengör utrymmet bakom (t.ex. från löv)
	För hög omgivningstemperatur	Ta bort ventilationsgallret då och då

14.7.2 Dometic 8-serie med AES



▷ Vid en störning tänds alltid LED-indikatorn störning "⚠".

Störning	Orsak	Åtgärd
Texten "230 V" blinkar	Ingen 230 V-försörjning	Anslut 230 V-försörjningen
	230 V-automatsäkringen har löst ut	230 V-automatsäkringen kopplas på
	För låg driftspänning 230 V	Låt en fackverkstad prova 230 V-försörjningen
Texten "12 V" blinkar	Säkring på el-blocket defekt	Byt säkring på el-blocket
	Brytrelä i el-block defekt	Kontakta kundtjänst
	För låg driftspänning 12 V	Låt en fackverkstad prova 12 V-försörjningen
Texten "GAS" blinkar	Gasbrist	Öppna huvudavstängningsventil och gasavstängningsventil
		Full gasflaska ansluts
	Spindelväv eller förbränningsrester i brännkammaren	Ta bort ventilationsgallret på fordonets utsida och rengör brännkammaren
Lysdioder för visning av temperatursteg blinkar	Temperatursensor defekt	Kontakta kundtjänst
Texten "HE1" blinkar	230 V-värmeelement defekt	Kontakta kundtjänst
Texten "HE2" blinkar	12 V-värmeelement defekt	Kontakta kundtjänst

Störning	Orsak	Åtgärd
Kylskåpet kyler inte tillräckligt	Ventilationen av aggregatet är otillräcklig	Kontrollera om ventilationsgallret är övertäckt och ta vid behov bort hindret
		Ta bort ventilationsgallret och rengör utrymmet bakom (t.ex. från löv)
	För hög omgivningstemperatur	Ta bort ventilationsgallret då och då

14.8 Vattenförsörjning

Störning	Orsak	Åtgärd
Läckagevatten i fordonet	Otätt ställe	Det otäta stället skall lokaliseraras, vattenledningarna skall kopplas in på nytt
Inget vatten	Vattentank tom	Fyll på dricksvatten
	Avtappningskran inte stängd	Stäng avtappningskranen
	12 V-försörjning frånkopplad	Koppla på 12 V-försörjningen
	Säkring för vattenpumpen defekt	Byt säkring på el-blocket
	Vattenpump defekt	Byt (låt en verkstad byta) vattenpump
	Vattenledningen bockad	Räta ut vattenledningen, byt ut den vid behov
	El-block defekt	Kontakta kundtjänst
	Vattenpumpen avstängd på panelen	Koppla till vattenpumpen
Toaletten har inget spolvatten	Vattentank tom	Fyll på dricksvatten
	Säkring för toaletten defekt	Byt säkring
Indikeringarna för avloppsvatten och vatten visar fel mängd	Mätsond i avloppstanken eller vattentanken smutsig	Avloppstanken/vattentanken rengörs
	Mätsond defekt	Byt mätsond
Avloppstank kan ej tömmas	Avtappningskran igensatt	Öppna rengöringslock på avloppstanken och töm ut avloppsvatten. Spola avloppstanken
Utlopp på enarmsväxlaren igensatt	Kranfiltret är förkalkat	Tag ut kranfiltret och lägg det i ättiksvatten (endast för produkter av metall)
Hålen på vattenspridaren är förstoppade	Hålen förkalkade	Lägg vattenspridaren i ättiksvatten (endast för produkter av metall) eller rengör försiktigt hålen

Störning	Orsak	Åtgärd
Vattnet rinner inte ut ur duschkaret, eller rinner ut för sakta	Fordonet står inte vågrätt	Ställ fordonet vågrätt
Vattnet är grumligt	Smutsigt vatten påfyllt	Rengör vattentanken mekaniskt och kemiskt, desinficera därefter och spola med rikligt med dricksvatten
	Bottensats i vattentanken eller i vattensystemet	Rengör vattensystemet mekaniskt och kemiskt, desinficera därefter och spola med rikligt med dricksvatten
Smak- eller luktförändring av vattnet	Smutsigt vatten påfyllt	Rengör vattensystemet mekaniskt och kemiskt, desinficera därefter och spola med rikligt med dricksvatten
	Av misstag har bränsle fyllts på i vattentanken	Rengör vattensystemet mekaniskt och kemiskt, desinficera därefter och spola med rikligt med dricksvatten. Om det inte lyckas: Kontakta fackverkstad
	Mikrobiologiska avlagringar i vattensystemet	Rengör vattensystemet mekaniskt och kemiskt, desinficera därefter och spola med rikligt med dricksvatten
Avlagringar i vattentanken och/eller i vattenförande komponenter	Vattnet har varit för länge i vattentanken och i de vattenförande komponenterna	Rengör vattensystemet mekaniskt och kemiskt, desinficera därefter och spola med rikligt med dricksvatten

14.9 Påbyggnad

Störning	Orsak	Åtgärd
Luck-/dörrgångjärn svårmanövrerade	Luck-/dörrgångjärn är inte/för lite smörjda	Luck-/dörrgångjärn smörjes med syra- och hartsfritt fett
Gångjärn/leder i våtutrymmet/badrummet svårmanövrerade/gnäller	Gångjärn/leder ej/för lite smörjda	Gångjärn/leder smörjes med lösningsmedels- och syrafri olja  ▷ I sprayflaskor finns det ofta lösningsmedel
Gångjärn i stuvutrymme svårmanövrerade/gnäller	Gångjärn i stuvutrymme ej/för lite smörjda	Gångjärn i stuvutrymme smörjes med lösningsmedels- och syrefri olja
Vevmanövrerad taklucka är svårmanövrerad	Den gängade spindeln är inte smord	Smörj in den gängade spindeln
	Den gängade spindeln defekt	Installera ny gängad spindel



- ▷ Reservdelar tillhandahålls hos auktoriserade återförsäljare och service-ställen.

15.1 Vikter av extrautrustningar



- ▶ Tillbehör, påbyggnadskomponenter, delar för ombyggnader etc, som inte har godkänts av oss, kan leda till skador på fordonet eller påverka trafiksäkerheten. Även om komponenter som vi inte har godkänt är registrerade i fordonshandlingarna eller som du har ett expertutlåtande för, betyder inte att produkten stämmer överens med våra garantivillkor.
- ▶ Varje förändring som utförs på fordonet efter leveransen kan påverka körförhållandet och trafiksäkerheten.
- ▶ Garantin gäller inte för skador som orsakas av produkter som inte har godkänts av oss. Detta gäller även för otillåtna ändringar på fordonet.

I tabellen visas viktuppgifter för fabriksinstallerade extrautrustningar. Om dessa föremål medförs i eller på fordonet och ej tillhör standardutrustningen, måste man ta hänsyn till dessa föremål vid beräkningen av lasten.

Samtliga viktsangivelser är "cirka" vikter.

Den tekniskt tillåtna totalvikten skall beaktas.

Artikelbeteckning	Extra vikt (kg)
Avloppstank som värms upp av värmeslinga	1
Airbag (passagerare)	3
Alufälgar	-15
Släpvagnskoppling	40
Täckplatta, instrumentbräda	2
Kompakt dörr, påbyggnad, med fönster och insekts-skydd	30
Yttre dusch	1
Ytterspeglar, elektriska	2
Uttag på utsidan	1
Automatväxellåda	17
Bilradio med CD	1
Spisfläkt	1
Elektroniskt stabilitetsprogram (ESP)	3
Extern gasanslutning	1
Cykelställ för 2 cyklar	10
Cykelställ för 2 cyklar, nedsänkbar	18
Cykelställ för 3 cyklar	11
Cykelställ för 3 cyklar, nedsänkbar	20
Cykelställ för elcyklar	25
Plisségardin, förarhytt	4
Golvvärme	4
Gasflaska (11 kg) av aluminium	12
Viktökning till 3850 kg	40
Glasfiberförstärkt tak	30
Bakre fönster	3

Artikelbeteckning	Extra vikt (kg)
Värmesystem Truma Combi 6	3
Insektsskydd, dörr (hela höjden)	4
Klimatanläggning (Dometic)	40
Klimatanläggning förarhytt	18
Klimatanläggning (Telair)	34
Komfortsittbänk	10
Bränsletank 120 l	50
Kylskåp (160 l)	14
Generator 180 Ah	2
Markis 300 cm	28
Markis 350 cm	33
Minikassaskåp	12
Motorcykelhållare	38
Motorcykelhållare i bakre lastutrymme	12
Navigationssystem	1
Dimljus	4
Parkeringshjälp	1
Radioförberedd	4
Backningskamera	4
Satellitssystem (automatiskt) + LCD TV-apparat	14–25
Satellitssystem (halvautomatiskt) + LCD TV-apparat	10
Solcellsanläggning 1 x 100 W	10
Solcellsanläggning 2 x 100 W	20
Motorvärme	3
Stöd bak	5
Överkast	2
Varselljus	1
Teleskopstege	10
Tempomat	3
Heltäckningsmatta i förarhytt	2
Heltäckningsmatta i bodel och förarhytt	3
Omkopplingsenhet, gas	2
Isoleringsmatta, utsidan	3
Extrabatteri	27
Extra dyna	2
Extra värmexlare (uppvärmning) för påbyggnad	3
Två tvärbalkar och trampskydd för takräcke	3

Motorvarianter Lasten i körklart tillstånd är utgår från basmodellen av fordonet. Om en starkare motor är monterad ökar lasten i körklart tillstånd.

Motorvarianter	Extra vikt (kg)
2,3 Mjet	15
3,0 Mjet	50
2,3 Mjet Maxi	55
3,0 Mjet Maxi	90

Utrustningspaket Utrustningspaketen är beroende av modell. För att beräkna den extra vilken lägger du till extravikten hos de olika extrautrustningarna per paket.



16.1 Illustration planritningar

Förklaringar

- (1) 230 V-säkring
- (2) EI-block med 12 V-säkringar
- (3) Bodelsbatteri med huvudsäkring
- (4) Vattenpump monterad i tankområdet
- (5) Avtappningskran avloppstank
- (6) Säkerhets-/avtappningsventil
- (7) Varmvattenberedare/värme
- (8) Avtappningskran vatten
- (9) Vattentank
- * Under fordonet

Ansvar tas ej för uppgifternas riktighet

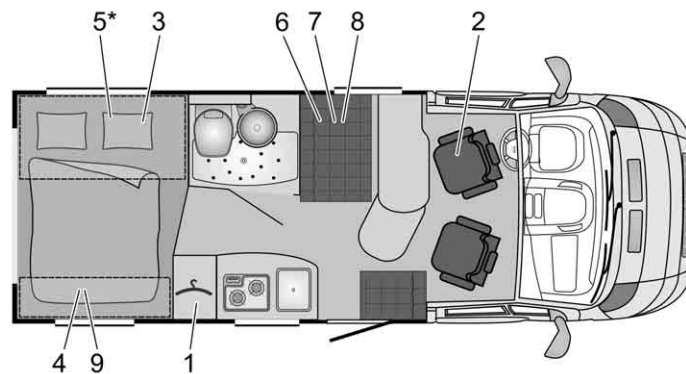

BUE01491

Bild 166 Planritning T 600 Brevio

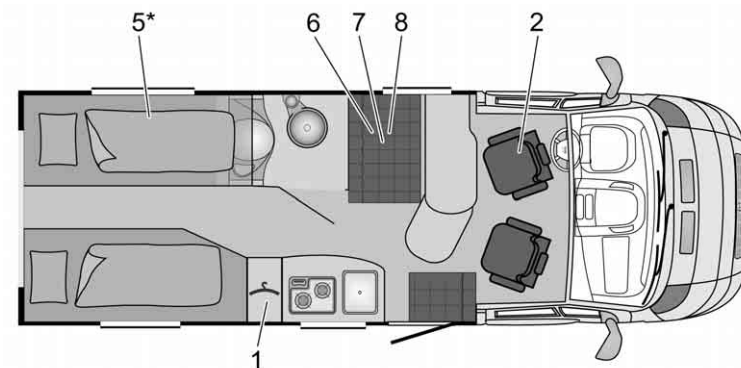

BUE01492

Bild 167 Planritning T 640 Brevio (läge 07/2012)

16.2 Längdmått tabell

Typ	Påbyggnads- bredd yttre	Total längd	Axelavstånd	Total höjd utan antenn
600	2000	5990	4035	2750
640	2000	6400	4035	2750

16.3 Strömförsörjning

Nätanslutning	Skyddsklass I	230 V ($\pm 10\%$), 47 - 63 Hz
Nätanslutningsvärde		400 VA
Lämpliga batterier	Bly-syra- och bly-gel-batterier med 6 celler, fr.o.m. 55 Ah	
Laddningskurva	IUoU	
Laddningsslutspänning		14,3 V
Laddningsström	18 A i hela nätspänningsområdet, begränsas elektroniskt	18 A
Spänning för att bibehålla laddning	Automatisk omkoppling	13,8 V
Ny laddningscykel (omkoppling till "huvudladdning")	Vid < ca 13,8 V batt.-spänning (med ca 5 sek. fördröjning)	
Backström (utan nät och med anslutet batteri)	Efter ca 3 minuter "nät av"	< 0,3 mA
Skyddskopplingar	Kortslutningsskydd genom inbyggd fordonssäkring (FKS)	
	Smältsäkring 3,15 AT i nät-ingång	
	Övertemperaturskydd	
Laddningsströmfördelning vid nätanslutning	Underhållsladdning startbatteri med max. 2 A	Max. 2 A
	Laddning bodelsbatteri med max. 18 A	Max. 18 A
Laddningsströmfördelning under körning	Samtidig laddning av start- och bodelsbatteriet genom generatorm	50 A
	Parallellkoppling av batterierna över brytrelä	
	Maximalt tillåten generatorladdningsström för bodelsbatteriet: 50 A (se blockkopplingsschema)	
Batteriövervakning	Frånslagning	10,5 V \pm 0,1 V
Batteriövervakning	Min spänning för tillkoppling	11,0 V \pm 0,1 V

Kapitelöversikt

I detta kapitel finner du användbara tips för resan.

Hänvisningarna gäller:

- hjälp i europeiska länder
- trafikbestämmelser i europeiska länder
- gasförsörjningen i de europeiska länderna
- bestämmelser om vägavgifter i de europeiska länderna
- säker övernattnings under resan
- vintercamping

I slutet av kapitlet finner du en checklista där du kan se de viktigaste utrustningen och föremålen för resa.

17.1 Trafikbestämmelser i utlandet



- ▷ Föraren av fordonet är skyldig att innan utlandsresan påbörjas informera sig om trafikbestämmelserna i det eller de länder resan avser. Information erhålls från bilklubbar eller resp. lands representationer.
- ▷ I en del europeiska länder måste varningsväst användas om man lämnar fordonet utanför ett samhälle vid olyckor eller fel på fordonet.
- ▷ I många länder gäller särskilda och delvis annorlunda föreskrifter och regler (t. ex. olika varningsskyltar för bakräcke, skyldighet att medföra alkoholprovvrör, reservlampor, varningsvästar, tillåten storlek på reservdunk). Fordonets förare måste informera sig kring dessa regler före färd.
- ▷ Aktuell information finns vanligtvis på webbplatsen hos den nationella bilföreningen.

Informationen om trafikbestämmelser är särskilt viktig eftersom resp. nationella bestämmelser gäller vid ev. försäkringsfall. Beakta, för din egen säkerhets skull, alltid följande punkter vid resor till utlandet:

- Tag med dig ett försäkringsbevis.
- Anmäl alltid ev. olyckor till polisen.
- Skriv inte under några dokument om du inte förstår hela texten; läs igenom hela texten innan du skriver under.

17.2 Hjälp på Europavägarna

Land	+ Räddning ★ Polis	☎ Hjälp vid motorhaveri
Belgien	+ 112 ★ 112	☎ TCB Bryssel 0 70 34 47 77
Bulgarien	+ 112/150 ★ 112/166	☎ UAB (02) 9 11 46/146 ¹⁾
Danmark	+ 112 Avgiftsfri ★ 112 Avgiftsfri	☎ FDM 45 27 07 07
Tyskland	+ 112 ★ 110	☎ ADAC 22 22 22 ¹⁾
Estland	+ 112 ★ 110/112	☎ EESTI (0) 6 97 91 88/18 88 ¹⁾

Land	+ Räddning ★ Polis	☎ Hjälp vid motorhaveri
Finland	+ 112 ★ 112	☎ Helsingfors (09) 77 47 64 00
Frankrike	+ 15/112 ★ 17	☎ Lyon (08) 25 80 08 22
Grekland	+ 112/166 ★ 100/112	☎ ELPA 104 00
Storbritannien	+ 112 ★ 112	☎ AA (08 00) 0 28 90 18
Irland	+ 112 ★ 112	☎ AA Dublin 18 00 66 77 88
Island	+ 112 ★ 112	☎ F.I.B 5 11 21 12
Italien	+ 118/112 ¹⁾ ★ 112	☎ ACI 8 00 11 68 00
Kroatien	+ 112 ★ 112	☎ HAK 9 87/ 0 19 87 ¹⁾
Lettland	+ 03/112 ¹⁾ ★ 02/112 ¹⁾	☎ LAMB 18 88
Litauen	+ 03/112 ¹⁾ ★ 02/112 ¹⁾	☎ LAS 8 80 00 00 00/18 88 ¹⁾
Luxemburg	+ 112 ★ 113/112 ¹⁾	☎ ACL 2 60 00
Makedonien	+ 194 ★ 192	☎ AMSM +389 2 31 81 196
Montenegro	+ 94 ★ 92	☎ AMSCG 19807
Nederländerna	+ 112 ★ 112	☎ ANWB (088) 2 69 28 88
Norge	+ 113 ★ 112	☎ NAF 0 85 05
Österrike	+ 144/112 ¹⁾ ★ 133/112 ¹⁾	☎ ÖAMTC 120
Polen	+ 999/112 ¹⁾ ★ 997/112 ¹⁾	☎ PZM 022 5 32 84 33
Portugal	+ 112 ★ 112	☎ ACP Lissab. (21) 9 42 91 03 ACP Porto (22) 8 34 00 01
Rumänien	+ 961/112 ¹⁾ ★ 955/112 ¹⁾	☎ ACR (021) 2 22 22 22
Ryssland	+ 03 ★ 02	☎ RAS 8- (4 95) 7 47 66 66

Land	+ Räddning ★ Polis	Hjälp vid motorhaveri
Sverige	+ 112 ★ 112	(08) 6 90 38 00
Schweiz	+ 144 ★ 117/112 ¹⁾	TCS 1 40/03 18 50 53 11 ¹⁾
Serbien	+ 94 ★ 92	AMSS 987
Slovakien	+ 112 ★ 112	SATC 1 81 24
Slovenien	+ 112 ★ 113	AMZS (1) 9 87/ 00386 1 5 30 53 53 ¹⁾
Spanien	+ 061/112 ¹⁾ ★ 112	RACE 9 15 93 33 33
Tjeckien	+ 112 ★ 112	UAMK CR 12 30
Turkiet	+ 112 ★ 155/112 ¹⁾	TTOK (02 12) 2 82 81 40
Ukraina	+ 03 ★ 02	112 UA (8-032) 2 97 65 50
Ungern	+ 104/112 ¹⁾ ★ 107/112 ¹⁾	MAK 1 88/(06) 13 45 17 44 ¹⁾
Cypern	+ 112 ★ 112	AA (022) 31 31 31

¹⁾ I mobiltelefonnätet

Läge 07/2012

Ansvar tas ej för uppgifternas riktighet

17.3 Trafikbestämmelser för husbilar

Information om hastighetsbegränsningar (km/h), promillegränser och lampbestämmelser inom de mest besökta staterna:

Semesterland	Hastighetsbegränsning i km/h					Promillegräns	Obligatorisk belysning på dagen
	I tätorter	På landsväg		På motorvägar			
		Till/över 3,5 t ¹⁾	Till 3,5 t	Över 3,5 t ¹⁾	Till 3,5 t		
Belgien	50	90	90	120	90	0,5	Nej
Bosnien-Hercegovina	50	80	80	130	130	0,3	Ja
Bulgarien	50	90	70	130	130	0,5	Nov. till mars

Semesterland	Hastighetsbegränsning i km/h					Promillegräns	Obligatorisk belysning på dagen
	I tätorter	På landsväg		På motorvägar			
		Till/över 3,5 t ¹⁾	Till 3,5 t	Över 3,5 t ¹⁾	Till 3,5 t		
Danmark	50	80	70	130	80	0,5	Ja
Tyskland	50	100	80	130 ²⁾	100	0,5	Nej
Estland	50	90	70	110	90	0,2	Ja
Finland	50	80/ 100 ³⁾	80/ 100 ³⁾	80/ 100 ³⁾	80/ 100 ³⁾	0,5	Ja
Frankrike	50	90 ⁴⁾	80	130 ⁴⁾	110	0,5	Vid regn
Grekland	50	90- 110 ⁵⁾	90- 110 ⁵⁾	130	130	0,5	Nej
Storbritannien	48	96- 112 ⁵⁾	96- 112 ⁵⁾	112	112	0,8	Nej
Irland	50	80- 100 ⁵⁾	80- 100 ⁵⁾	120	80	0,5	Nej
Italien	50	90- 110 ⁵⁾ 6)	80	130 ⁶⁾	100 ⁷⁾	0,5	Ja
Kroatien	50	90- 110 ⁸⁾	90- 110 ⁸⁾	130	130	0,5	Ja ⁹⁾
Lettland	50	90- 100 ⁵⁾	90- 100 ⁵⁾	110 ⁸⁾	110 ⁸⁾	0,5	Ja
Litauen	50	90- 110 ⁵⁾ 10)	80 ¹⁰⁾	110	90	0,4	Ja
Luxemburg	50	90	75	130 ¹¹⁾	90	0,5	Nej
Makedonien	40- 60 ⁵⁾	80	80	80	80	0,5	Ja
Montenegro	50	80	80	100 ⁸⁾	100 ⁸⁾	0,5	Ja
Nederländerna	50	80- 100 ⁸⁾	80	120	80	0,5	Nej
Norge	50	80- 100 ⁸⁾	80	90- 100 ⁵⁾	80	0,2	Ja
Österrike	50	100	70	130	80	0,5	Nej
Polen	50 ¹²⁾	90- 100 ⁸⁾	70- 80 ⁸⁾	140	80	0,2	Ja
Portugal	50	90- 100 ⁵⁾	80- 90 ⁵⁾	120	110	0,5	Nej
Rumänien	50	80- 90 ⁸⁾	80- 90 ⁸⁾	120	110	0,0	Ja

Semesterland	Hastighetsbegränsning i km/h					Promillegräns	Obligatorisk belysning på dagen
	I tätorter	På landsväg		På motorvägar			
		Till/över 3,5 t ¹⁾	Till 3,5 t	Över 3,5 t ¹⁾	Till 3,5 t		
Sverige	_ 5)	_ 5)	_ 5)	_ 5)	_ 5)	0,2	Ja
Schweiz	50	80-100 ⁸⁾	80-100 ⁸⁾	120	100	0,5	Nej
Serbien	50	80	80	80	80	0,3	Ja
Slovakien	50	90	80	130	90	0,0	Ja
Slovenien	50	90-100 ⁸⁾	80	130	80	0,5	Ja
Spanien	50	80-90 ⁸⁾	80-90 ⁸⁾	100 ¹³⁾	100 ¹³⁾	0,5	Nej
Tjeckien	50	90-130 ⁸⁾	80	130	80	0,0	Ja
Ungern	50	90-110 ⁸⁾	70	130	80	0,0	På landsväg

- 1) Husbilar upp till 7,5 t totalvikt
- 2) Rekommenderad hösta hastighet
- 3) Vid registreringsdatum från och med den 1 januari 1995 och tjänstevikt upp till 1 875 kg resp. från och med den 1 januari 1981 och tjänstevikt upp till 1 800 kg
- 4) Vid väta på landsväg 80, på motorväg 110 km/h
- 5) Beroende på skyltar
- 6) Vid regn eller snö på motortrafikleder 90 km/h, på motorväg 110 km/h
- 7) På motorvägar med gröna skyltar
- 8) På motortrafikleder
- 9) Från och med sista söndagen i oktober till och med sista söndagen i mars
- 10) På ej asfalterade vägar 70 km/h
- 11) Vid vått väglag 110 km/h
- 12) Mellan 23 och 05 : 60 km/h
- 13) På motorvägsliknande vägar. I en del länder gäller särskilda regler för nya förare.

Läge 2012

Källa: ADAC

Ansvar tas ej för uppgifternas riktighet

17.4 Övernatta i fordonet utanför campingplatser

Land	Övernatta på gator och torg		Övernatta på privata områden		Anmärkningar
	Ja	Nej	Ja	Nej	
Belgien		X	X		På motorvägsrastställen tillåtet högst 24 timmar
Bulgarien		X		X	
Danmark		X	X		
Tyskland	X		X		Det är tillåtet att övernatta en natt för att återfå körförmågan. Regionala och lokala begränsningar är möjliga
Finland		X		X	Möjligt med tillåtelse från markägaren
Frankrike	(X)		X		Tillstånd från lokala myndigheter eller markägare är nödvändigt. Det är förbjudet att uppehålla sig och övernatta på allmän plats
Grekland		X		X	En övernattning på markerade platser tillåtet
Storbritannien		X	X		Regleras av lokala föreskrifter
Irland		X	X		Regleras av lokala föreskrifter
Italien	X		X		En övernattning på parkerings- och rastplatser tillåtet. Beakta lokala begränsningar. Det är förbjudet att uppehålla sig och övernatta på allmän plats
Kroatien		X		X	
Luxemburg		X		X	
Makedonien		X		X	
Nederländerna		X		X	Övernattning på gator och torg är tillåtet i en del kommuner
Norge	X		X		Officiellt förbud på rastplatser och odlade marker. Förbud att köra på småvägar; iaktta lokala föreskrifter
Österrike		X		X	Det är tillåtet att övernatta en natt för att återfå körförmågan men dock ej i skyddade områden. Beakta regionala och lokala begränsningar. Generellt förbjudet i Tyrolen
Polen		X	X		Markägarens tillåtelse krävs
Portugal		X		X	En övernattning på motorvägsrastplatser och parkeringsplatser, högst 10 timmar, tolereras
Rumänien		X		X	

Land	Övernatta på gator och torg		Övernatta på privata områden		Anmärkningar
	Ja	Nej	Ja	Nej	
Ryssland		X		X	
Sverige	X		X		Inte i odlade områden och inte heller i närheten av bostäder. Det är förbjudet att köra på allmän plats; iaktta lokala föreskrifter
Schweiz		X	X		En övernattning accepteras på motorvägsrastställen såväl som i några kanton
Serbien och Montenegro		X		X	
Slovakien		X	X		Övernattning på privat område endast tillåtet om det finns toalett
Slovenien		X		X	
Spanien	X		X		Det finns regionala förbud, speciellt på stränder
Tjeckien		X	X		Övernattning på privat område endast tillåtet om det finns toalett
Turkiet	X		X		
Ukraina	X		X		
Ungern		X	X		Övernattning på privat egendom godkänns endast med polistillstånd

Ansvar tas ej för uppgifternas riktighet

17.5 Gasförsörjningen i de europeiska länderna



▷ I Europa finns det olika anslutningssystem för gasflaskor. Påfyllning eller byte av egna gasflaskor är inte alltid möjligt i utlandet. Ta reda på vad som gäller för anslutningssystem i det land du ska besöka före resan, t. ex. hos en motorklubb eller i en motortidning.

Allmänna tips

Beakta alltid följande anvisningar:

- Res alltid med fulla gasflaskor på semestern.
- Utnyttja gasflaskornas maximala möjliga kapacitet.
- Glöm inte att ta med en adaptersats (finns i specialcampingaffärer) för att fylla på gasflaskorna med nationell gas såväl som för att ansluta den nationella gastryckregulatorn till utländska gasflaskor.
- Uppmärksamma fyllningen med gasol under den kalla årstiden (butan för-gasas inte under 0 °C).
- Använd blå flaskor från företaget Campingaz (säljs i hela världen). Använd endast gasflaskor med säkerhetsventil.
- Om en annan typ av gasflaskor används i utlandet, prova om flaskorna går in i gasboxen. Utländska gaskflaskor har inte alltid samma storlek som gasflaskor med nationella normer.

17.6 Bestämmelser om vägavgifter i de europeiska länderna

I många europeiska länder finns det numera obligatoriska vägavgifter. Bestämmelserna om vägavgifterna och betalningssätten är dock mycket olika i olika länder. Ovetskap är dock inget skydd mot straff, och straffen kan vara ganska höga.

Föraren av fordonet är skyldig att informera sig om bestämmelserna om vägavgifter och övriga trafikbestämmelser innan resan påbörjas. I Österrike räcker det t. ex. inte längre att köpa en vinjett för motorfordon med en totalvikt på över 3,5 ton. Man måste istället köpa och ladda en s.k. "Go-Box".

Information erhålls från alla bilklubbar och på Internet.



- ▷ Vindrutor med solskyddsfilm kan leda till att automatiska registrerings-system (t. ex. Go-Box) inte fungerar riktigt. Tänk på detta när du köper systemet (t. ex. Split-Go-Box).

17.7 Tips för en säkrare övernattning på resan

Ett ordentligt uppförande är den bästa skyddsåtgärden för en säker natt i husbilen.

Risken för inbrott minimeras om följande grundregler beaktas:

- Stäng och lås alla fönster, dörrar och takluckor.
- Övernatta inte på motorvägsrasställen och motorvägsparkeringsplatser som ligger vid typiska semesterstråk under högsäsong.
- Att det finns fler fordon på samma ställe innebär inte nödvändigtvis ett bättre skydd mot inbrott. Låt din känsla av hållplatsen avgöra.
- Även om det bara gäller övernattning för en natt bör du leta upp en campingplats.
- Se till att du har flyktmöjligheter när fordonet ställs upp i det fria. Vägen till förarstolen bör vara fri. Ha tändnyckeln inom räckhåll.
- Ta bara med de värdesaker som du verkligen behöver. Förvara om möjligt värdesaker i ett litet kassaskåp; lägg dem inte i närheten av fönster eller dörrar.
- Lås fordonet grundligt.

17.8 Tips för vintercampare

Följande råd hjälper för att din vintercamping ska bli oförglömlig.

- Boka plats i tid. De flesta bra vintercampingplatser bokas ofta tidigt.
- Res inte utan vinterdäck.
- Ta med snökedjor.
- Välj en lämplig plats. Tänk på underlaget. Det kan eventuellt uppkomma snö och is.
- Då fordonet är avställd släpp parkeringsbromsen för att undvika att den fryser fast.
- Ventilationer får aldrig täckas över av snömurar.
- Håll ventilationer fria från snö och is.
- Tänk på att en god luftcirkulation bör upprätthållas. På detta sätt undviks fukt och bodelen värms upp lättare.
- Täck över enkelglasade fönster i förarhytten med isoleringsmattor för att undvika köldbryggor.
- Beakta hänvisningarna ur avsnittet "gasförsörjning i europeiska stater".
- Använd för gasanläggningen ett tvåflasksystem med omkopplingsautomatik för att gasreserven ska vara hela natten.
- Använd endast gasol till gasanläggningen.

- Utrymmet bakom värmen bör ej användas som förvaringsutrymme.
- Använd aldrig katalytiska ugnar och infraröd gasstrålare, då dessa förbrukar syret som avsetts för förbränning inne i fordonet.
- Placera 230 V-försörjningsledningen på så sätt att kablarna inte kan frysas eller skadas (t. ex. vid snöborttagning).
- Rengör regelbundet fordonets tak efter stora snöfall. Några centimeter pulversnö fungerar som isolering men blötare snö blir snabbt en mycket tung belastning.
- Innan hemresan påbörjas ta bort all snö från taket för att inte störa de fordon som kör efter dig med en "snöstorm".

17.9 Checklister

Använd checklistorna för att kontrollera att du inte har glömt något viktigt.



- ▷ Kontrollera resehandlingarna (t. ex. pass/dokument och information) samt fordonets tekniska skick i god tid före resan. Tidig planering och kontroll av handlingarna gör att du kan börja semestern avslappnat.

Kök

✓	Föremål	✓	Föremål	✓	Föremål
	Skurtrasa		Diskmedel		Salladsbestick
	Muggar		Diskhandukar		Skärbräda
	Stekspade		Grillbestick		Skålar
	Konservöppnare		Kaffekanna		Diskborste
	Äggkoppar		Korkskruv		Disktrasor
	Isbehållare		Hushållspapper		Tändstickor
	Cigarettändare		Skedar		Koppar
	Flasköppnare		Knivar		Tallrikar
	Förvaringsboxar för livsmedel		Soppåsar		Termoskanna
	Frukosttallrikar		Stekpannor		Kastruller
	Gafflar		Slevar		Dricksglas

Bad/toalett

	Handdukar		Toalettborste		Tandborstmuggar
	Rengöringsmedel		Toalettpapper		

Bodel

	Skräphink		Insektslampa		Regnkläder
	Bilatlas		Insektsmedel		Reseapotek
	Badhanddukar		Kortspel		Reseguides/campingplatskartor
	Badskor		Sopkvast		Ryggsäckar
	Batterier		Stearinljus		Sovsäckar
	Lakan		Sopskyffel		Papper och pennor
	Sängkläder		Galgar		Skor
	Påse för smutsvätt		Klädborste		Skoputs
	Böcker		Kuddar		Dammsugare
	Camping-guide		Kartor		Ficklampa

✓	Föremål	✓	Föremål	✓	Föremål
	Glödlampor		Medikament		Fickkniv
	Fältflaska		Musikkassetter		Bordsdukar
	Kikare		Nackkuddar		Klädnypor
	Brandsläckare		Sybehör		Tvättlina
	Gasflaska		Radio		

Fordon/verktyg

	Spillvattendunk		Vävband		Skruvmejslar
	Adapterkontakt		Kanna för dricks- vatten		Voltmeter
	CEE-adapter		Kabeltrumma		Fotsteg
	(Stål)tråd		Fläktrem		Stoppklossar
	Reservhjul		Lim		Förbandslåda
	Reservlampor		Kombitång		Domkraft
	Reservsäkringar		Kompressor		Varningstriangel
	Reservvattenpump		Anslutningskläm- mor		Varningsskylt
	Hammare		Öglor		Varningsväst
	Nycklar		Slangadapter		Varningslykta
	Gaspåfyllnings- adapter		Slangklämmor		
	Gasslang		Snökedjor (vinter)		

Ute

	Spännlina		Campingbord		Lås
	Blåsbälg		Bagagehållare		Snöre
	Campingstolar		Grill		Tältpinnar/spännli- nor

Dokument

	Adresslista		Fordonshandlingar		ID-kort
	Persondokument		Körkort		Pass
	Allergiintyg		Grönt försäkrings- kort		Försäkringsbrev
	Instruktionsböcker		Vaccinationsintyg		Vinjett/vägavgifts- kort
	Bipacksedlar till medicinerna		Kreditkort		Visum

Pos.	Komponent	Åtgärd	Intervall
1	Extra stöd	Smörjning	En gång om året
2	Leder, gångjärn	Smörjning	En gång om året
3	Kylskåp, värmesystem, varmvattenberedare, spis, belysning, lås till luckor och dörrar, toalett, säkerhetsbälten	Funktionskontroll	En gång om året
4	Fönster, takluckor	Funktionskontroll, täthetskontroll	En gång om året
5	Dynor, gardiner, rullgardiner	Visuell kontroll	En gång om året
6	Tätninglistor, -kanter, -gummi	Kontroll med avseende på skador	En gång om året
7	Vattenförsörjning	Täthetskontroll	En gång om året
8	Varmluftsanläggning	Funktionskontroll, ev. rengöring av fläkthjul	En gång om året
9	Underredsbehandling, fastsättning av golvbeklädnad	Visuell kontroll	En gång om året
10	Elinstallation	Funktionskontroll	En gång om året
11	Gasanläggning	Obligatorisk gasprovning	Vartannat år
12	Skarvar/fogar mellan chassi och påbyggnad	Kontroll	Vartannat år
13	Underrede	Visuell kontroll, ev underredsbehandling	Vartannat år



Överlåtelse _____	Pos. 1-10
Bürstner-återförsäljarens stämpel	
Datum	Underskrift

1:a året _____	Pos. 1-10
Bürstner-återförsäljarens stämpel	
Datum	Underskrift

2:a året _____	Pos. 1-13
Bürstner-återförsäljarens stämpel	
Datum	Underskrift

3:a året _____	Pos. 1-10
Bürstner-återförsäljarens stämpel	
Datum	Underskrift

4:a året _____	Pos. 1-13
Bürstner-återförsäljarens stämpel	
Datum	Underskrift

5:a året _____	Pos. 1-10
Bürstner-återförsäljarens stämpel	
Datum	Underskrift

6:a året _____	Pos. 1-13
Bürstner-återförsäljarens stämpel	
Datum	Underskrift

7:a året _____	Pos. 1-10
Bürstner-återförsäljarens stämpel	
Datum	Underskrift

8:a året _____	Pos. 1-13
Bürstner-återförsäljarens stämpel	
Datum	Underskrift

12 V-försörjning	
Koppla på	88
Störningsorsaker	162
12 V-kontrollampa	90
12 V-nät	82
12 V-säkringar	94
För Thetford-toalett	95
På el-blocket	95
På reläbox AD01	95
Vid bodelsbatteriet	94
Vid startbatteriet	94
230 V-anslutning	41, 92
Störningsorsaker	161
Utvändig lucka	51
230 V-försörjning, se 230 V-anslutning	92
230 V-kontrollampa	90
230 V-nät	92
230 V-säkring	96
Monteringsställe	175
230 V-säkringslåda	96

A

Allmänna anvisningar	7
Anslutningsledning se 230 V-försörjning	92
Antenn, sänka ned före färden	43
Antennjustering	43
Automatisk	41
Halvautomatisk	42
Användning av däcken	157
Åtdragningsmoment, hjul	158
Automatisk omkoppling, gasanläggning	77
Automatiskt energival-system (AES)	118
Avfallshantering	
Avloppsvatten	8
Hushållssopor	8
Latrin	8
Avgaskanal på höger fordonssida	102, 111
Avloppsslang	126
Avloppstank	126
Nivå, visa	90
Rengöra	139
Rengöringsöppning	126
Skötsel	139
Störningsorsaker	168
Tömma	126
Avloppsvattennivå, visning	90
Avställning	
Över vintern	145
Tillfällig	144

Avtappningskran, avloppstank	126
Monteringsställe	175
Avtappningskranar, monteringsställe	175

B

Backningskamera	31
Bakaxellast	22
Baklucka	48
Bakre bagageutrymme	20
Batteri se startbatteri eller bodelsbatteri	83, 84
Batteri-brytare	87
Batterilarm	90
Batteriövervakning	87
Batterispänning, visning	88
Batteriväljare	87
Belastning	19
Bakre bagageutrymme	20
Cykelställ cykel/elcykel	21
Belastning se även last	19
Belysning	
Bak	149
Front	149
Lampor, rengöra	140
Sida	150
Störningsorsaker	161
Bestämmelser om vägavgifter i	
de europeiska länderna	184
Beteckningar på däcken	157
Bilbarnskydd	34
Blockkopplingschema, panel (IT 96)	98
Bodelsbatteri	84
Anvisningar	84
Batterilarm	90
Ladda	85
Monteringsställe	175
Säkringar	94
Spänning, visning	88
Störningsorsaker	162
Underhållsarbeten	148
Brand	
Bekämpning	9
Förhållningssätt vid	9
Brandrisker, undvika	9
Brandskydd	9
Bränslepåfyllningsrör	37
Breddmarkeringslampa	150
Bromsar	32
Kontrollera	33, 161
Bromssystem, störningsorsaker	161

Alfabetisk förteckning

Butangas	12, 73
Bygga om sittgrupperna till säng	70

C

Campingflaskor, använda	13, 74
Centrallås	45
Fjärrstyrning	45
Låsa	45
Låsa upp	45
Chassinummer	153
Checklista	
För avställning över vintern	145
För idrifttagande efter avställning	146
För resan	185
För tillfällig avställning	144
Innan resan börjar	26
Trafiksäkerhet	26
Cirkulationsluftfläkt	102
Cykelställ	
Körning med lastat cykelställ	21
Lastning	21

D

Däck	155
Allmänna anvisningar	155
Användning av däcken	157
Beteckningar	157
Däcktryck	159
Däckurval	156
Lastkapacitet	158
Onödigt slitage	11, 26, 155, 159
Däckbyte se hjulbyte	157
Diskhon, rengöra	140
Djupurladdning	82
Dörr med myggnät	
Öppna	48
Stänga	48
Dörrar	
Ingångsdörr	45
Lås	46, 47
Störningsorsaker	170
Underhållsarbeten	147
Dörrlås	46, 47
Draperier, rengöra	140
Driftlägen	
Klimatanläggning (Dometic)	108
Klimatanläggning (Telair)	110
Kylskåp	116, 118

Varmluft-värmesystem	103
Varmvattenberedare (Truma)	111
Dusch	130
Duschanslutning, yttre dusch	71
Duschvägg, fastsättning	25

E

EI-block (EBL 99)	86
EI-schema	98
Funktioner	86
Monteringsställe	87
EI-block, monteringsställe	175
Elektrisk anläggning	81
230 V-anslutning, störningsorsaker	161
Begreppsförklaringar	81
Belysning, störningsorsaker	161
Fotsteg, störningsorsaker	161
Säkerhetsanvisningar	14
Störningsorsaker	161
EI-schema	
Invändigt	98
Utvändigt	100
Extern gasanslutning	76
Extra värmeväxlare	
Slå från	105
Slå på	105
Extrautrustningar	10, 17, 171
Beskrivning	7
Märkning	7
Säkerhetsanvisningar	10
Vikt	171

F

Fälgstorlek	158
Fälgtyp	155
Färskvattennivå, visning	90
Fast installerade apparater	101
Anvisningar	10
Garantikort	1
FI-brytare se jordfelsbrytare	96
Fjärrstyrning, centrallås	45
Fönster	57
Insektsnät	60
Mörkläggningsgardin	61
Mörkläggningsrullgardin	60
Plisségardin	61
Fönster, ingångsdörr	
Plisségardin, öppna	48
Plisségardin, stänga	48

Fönster, rengöra	138
Förarstol	34
Fordon, tvätta	138
Fordonsbelysning se ytterbelysning	148
Fordonsregistrering	15
Fotsteg	39
Elmanövrerat	23
Kontrollampa	23, 24
Köra in	24
Köra ut	24
Skötsel	139
Störningsorsaker	161
Frostrisk	14, 123, 129

G

Garantikort	1
Gardiner, rengöra	140
Gasanläggning	73
Allmänna anvisningar	12
Automatisk omkoppling	77
Defekt	12, 73, 163
Säkerhetsanvisningar	12, 73
Störningsorsaker	163
Gasanslutning, extern	76
Gasavstängningsventiler	76
Symboler	76, 101
Gasbox	13, 74
Gasflaskor	
Byte	75
Säkerhetsanvisningar	13, 74
Gasförsörjningen i de europeiska länderna	183
Gaslukt	12, 73, 163
Gasol	12, 73
Gasslang, kontrollera	13, 74
Gasspis	
Rengöra	140
Slå från	115
Slå på	114
Störningsorsaker	166
Gasträckregulator, skruvkopplingar	75
Glödlampor, byte	
Belysning bak	149
Belysning sida	150
Glödlamptyper, utvändigt	150
Halogenspotlight	151
Infälld halogenlampa	151
Innebelysning	150
Ytterbelysning	148

Golvvärme, elektrisk	
Överbelastningsskydd	106
Slå från	106
Slå på	106

H

Halogenspotlight	151
Halvljus	149
Handbroms se parkeringsbroms	39
Hänvisningsetiketter	153
Hastighetsbegränsningar	179
Heki-taklucka	63
Insectsskydd	64
Öppna	63
Plisségardin	64
Stänga	63
Ventilationsläge	63
Helljus	149
Heltäckningsmatta, rengöra	140
Hjälp på Europavägarna	177
Hjälp vid motorhaveri	177
Hjul	155
Hjulbyte	157
Åtdragningsmoment	158
Hög gasförbrukning	12, 73, 163
Högtryckstvätt, tvätta med	137
Hopfällbar säng	68
Huvudbrytare 12 V	88

I

Idrifttagande	
Efter avställning över vintern	146
Efter tillfällig avställning	146
Indikeringar	
Batterispänning	88
Nivå avloppstank	90
Nivå vattentank	90
Information om miljöskydd	8
Ingångsdörr	45, 48
Plisségardin, öppna	48
Plisségardin, stänga	48
Ingångsdörr, insida	
Låsa	46, 47
Öppna	46, 47
Ingångsdörr, utsida	
Låsa	46, 47
Öppna	46, 47
Ingen gas	163
Innan resan börjar	15

Alfabetisk förteckning

Innebelysning			
Glödlampor, byte	150		
Störningsorsaker	161		
Innerdörr, störningsorsaker	170		
Insektsnät, fönster			
Öppna	60		
Stänga	60		
Insektsnät, rengöra	140		
Insektsskydd, Heki-taklucka			
Öppna	64		
Stänga	64		
Insektsskydd, rengöra	140		
Insektsskydd, taklucka Omni-Vent			
Öppna	64		
Stänga	64		
Insektsskydd, taklucka Skyroof			
Öppna	67		
Stänga	67		
Inspektion	147		
Inspektioner	147		
Inspektionsschema	187		
Invändig skötsel	139		
J			
Jordfelsbrytare (FI)	92, 96		
Kontrollera	97		
K			
Kabeltrumma	92		
Kapacitet, batteri	82		
Klädskåpslampa	54		
Klimatanläggning (Dometic)			
Driftlägen	108		
Luftström, reglera	109		
Lysdiod	109		
Skötsel	142		
Slå från	108		
Slå på	108		
Störningsorsaker	164		
Underhåll	142		
Klimatanläggning (Telair)			
Driftlägen	110		
Filter, rengöra	143		
Skötsel	142		
Slå från	110		
Slå på	110		
Störningsorsaker	165		
Ventilationsgaller, rengöra	143		
Komfortsittbänk	36, 68		
Kondensvatten	56, 57		
På akrylglasrutan	57		
På chassigolvets skruvar	56		
Kontrollampa, 12 V-försörjning	90		
Kontrollampa, 230 V-försörjning	90		
Kontrollampa, fotsteg	24		
Kontroller se checklista	26, 144		
Konventionell belastning	17		
Köra husbilen	29		
Körhastighet	32		
Körriktningsvisare	149		
Kultryck	22		
Kvävningsrisk	10, 56		
Kylskåp	41, 115		
12 V-drift, slå på/från	118		
230 V-drift, slå på/från	117		
Driftlägen	116, 118		
Gasdrift, slå från	117		
Gasdrift, slå på	117		
Handhavande	119		
Kyltemperaturreglering	119		
Lås	120		
Omkoppling mellan energikällorna	119		
Slå från	120		
Slå på	119		
Störningsorsaker	166		
Ventilationsgaller, ta av	116		
Kylskåpets ventilationsgaller, ta av	116		
L			
Läckagevatten i fordonet	168		
Laddningsregulator för solpanel	91		
Laddningstillstånd, visa			
Bodelsbatteri	88		
Startbatteri	88		
Lampa se glödlampor, byte	148		
Lampor	150		
Rengöra	140		
Längdmått tabell	175		
Lås			
Ingångsdörr	46, 47		
Skåplucka	52		
Utvändig lucka	50		
Lås till kylskåpsdörr			
Låsa i ventilationsläge	121		
Öppna	120		
Stänga	120		

Last	15, 16
Beräkning	18
Beräkningsexempel	17, 18
Sammansättning	17
Last se även belastning	15
Ledningsskyddsbrytare	96
Ljusbrytare	
Bodel	53
Toaletterum	53
Lock, påfyllningsöppningen för dricksvatten	51
Lös inredning, fastsättning	25
Lucklås	
Med greppkåpa	50
Öppna	50, 51
Servicelucka	50
Stänga	50, 51
Luftmunstycken, inställning	102

M

Markeringslampa	150
Markis	43
Mått se längdmått tabell	175
Mått, tillåtna	179
Mekaniska stödben	
Köra in	40
Köra ut	40
Längd, justera	40
Möbelytor, rengöra	140
Monitor, backningskamera	31
Mörkläggningsgardin, taklucka Omni-Vent	
Öppna	65
Stänga	65
Mörkläggningsrullgardin, fönster	
Öppna	60
Stänga	60
Mörkläggningsrullgardin, rengöra	140
Motorvärme	
Programmera	107
Slå från	107
Slå på	107
Underhåll	148

N

Nackstöd	35
Nivå i avloppstanken, visning	90
Nivå i vattentanken, visning	90
Nivåklossar	39
Nycklar	15

O

Ombyggnad till säng	70
Ombyggnader för sänggående, sittgrupp i mitten	70
Överkantshängt fönster	59
Insektsnät	60
Kontinuerlig vädring	58, 59
Mörkläggningsrullgardin	60
Öppna	58, 59
Stänga	58, 59
Överlast	19
Övernatta	
Under resan	184
Utanför campingplatser	182

P

På väg	29
Påfyllningsöppning för dricksvatten	124
Öppna	124
Stänga	124
Panel (IT 96)	88
12 V-kontrollampa	90
230 V-kontrollampa	90
Batterispänning, visning	88
Blockkopplingsschema	98
Brytare för vattenpump	90
Huvudbrytare 12 V	88
Nivå i avloppstanken, visning	90
Nivå i vattentanken, visning	90
Panel se även indikeringar	88
Parkeringsbromsen	39
Drag åt	10
Parkeringshjälp	30
Slå från	31
Parkeringsljus	149
Passagerarstol	34
Personlig utrustning	17
Pilotsäte se förarstol och passagerarstol	34
Planritningar	175
Plasdelarna i toalett- och bodelen, rengöra	140
Plisségardin Remis	37
Plisségardin, fönster ingångsdörr	
Öppna	48
Stänga	48
Plisségardin, förarfönster	
Öppna	62
Stänga	62

Vattensystem	140	Toalett	168
Vid tillfällig avställning	144	Värmesystem	163
Släpvagnskoppling	22, 23	Varmluft-värmesystem	164
Släpvagnskörning	12	Varmvattenberedare (Truma)	164
Allmänna anvisningar	22	Vattenförsörjning	168
Säkerhetsanvisningar	12	Strömförsörjning	176
Snökedjor	25	Symboler	
Solcellsanläggning	91	För anvisningar	7
Spis se gasspis eller gasugn	113	Gasavstängningsventiler	76, 101
Spisfläkt	115		
Filter, rengöra	142	T	
Skötsel	142	Taklucka Omni-Vent	64
Spotlight	55, 151	Fläkt, stänga av	65
Förskjutning	55	Förstärkningsfunktion	65
Ta av	55	Öppna	64
Vrida	55	Stänga	64
Standardutrustning	16	Vädra	65
Startbatteri	83	Ventilera	65
Hänvisningar	83	Taklucka Skyroof	66
Ladda	83	Insektsskydd	67
Säkringar	94	Kontinuerlig vädring	66
Spänning, visning	88	Öppna	66
Störningsorsaker	162	Plisségardin	67
Urladdning	83	Stänga	66
Stödben	40	Takluckor	62
Köra in	40	Störningsorsaker	170
Köra ut	40	Tanklock, se bränslepåfyllningsrör	37
Längd, justera	40	Tankning	37
Stolsvärme	34	Teknisk data	
Stoppklossar	39	Mått	175
Störningsorsaker	161	Strömförsörjning	176
12 V-försörjning	162	Tekniskt tillåten totalvikt	16, 18
230 V-anslutning	161	Thetford-kassett	131, 134
Batteri	162	Bygel	131, 134
Belysning	161	Tömma	134
Bodelsbatteri	162	Thetford-toalett	
Bromssystem	161	Använda	133
Elektrisk anläggning	161	Föbereda	131
Fotsteg	161	Säkring	95
Gasanläggning	163	Svängbar	131
Gasspis	166	Tömma	134
Innerdörr	170	Tillåten totalvikt se tekniskt tillåten totalvikt	16
Klimatanläggning (Dometic)	164	Tillåten vikt	16
Klimatanläggning (Telair)	165	Tillbehör, extra	10
Kylskåp	166	Tips	177
Påbyggnad	170	Tjänstevikt	16
Skåpluckor	170	Toalett	130
Spisfläkt	163	Störningsorsaker	168
Startbatteri	162	Toalett, se även Thetford-toalett	130

Alfabetisk förteckning

Toaletterum	130	Värmeväxlare, värmesystemet, byte	101
Ljusbrytare	53	Varmluftspredning	102
Vädra	130	Varmluft-värmesystem	
Trafikbestämmelser i utlandet	177	Cirkulationsfläkt	102
Trafiksäkerhet	26	Driftlägen	103
Anvisningar	10	Monteringsställe	175
Checklista	26	Slå från	104
TV-apparat	24	Slå på	103
TV-apparaten med platt bildskärm och fäste ...	55	Störningsorsaker	164
Förvara	56	Varmvattenberedare (Truma)	111
Positionera	56	Driftlägen	111
Tvätta med högtryckstvätt	137	Monteringsställe	175
TV-uttag	97	Säkerhets-/avtappningsventil	111
Tyget till dynorna, rengöra	140	Slå från	112
Typskylt	153	Slå på	112
		Sommar drift	112
		Störningsorsaker	164
		Tömning	113
		Vatten, fylla på	113
		Vinter drift	112
		Varningsetiketter	153
		Vattenförsörjning	
		Allmänt	123
		Störningsorsaker	168
		Vattenledningar, rengöra	141
		Vattenpump	123, 127
		Brytare	90
		Monteringsställe	175
		Vattensystem	
		Desinficera	141
		Påfyllning	127
		Påfyllningsöppning för dricksvatten	124
		Rengöra	140
		Säkerhetsanvisningar	14
		Skötsel	140
		Tömning	129
		Vattentank	124
		Fylla på	125
		Monteringsställe	175
		Nivå, visning	90
		Rengöra	140
		Utlopp	125
		Vatten, fylla på	125
		Vatten, tappa av	125
		Volymer	124
		Ventilation	10, 56
		Vikt i körklart tillstånd	16, 18
		Vikter av extrautrustningar	171
		Vilospänning	81
U			
Underhåll	147		
Underhållsarbeten	147		
Bodelsbatteri	148		
Dörrar	147		
Klimatanläggning (Dometic)	142		
Klimatanläggning (Telair)	142		
Motorvärme	148		
Underrede, skötsel	138		
Uppvärmning av avloppstanken	127		
Uttag			
SAT-uttag	97		
TV-uttag	97		
Uttag på utsidan	97		
Uttag på utsidan	97		
Utvändig skötsel	137		
Utvändiga luckor	49		
Lucklås	49, 50		
V			
Vädra	56		
Toaletterum	130		
Värmesystem	102		
Cirkulationsfläkt	102		
Första idrifttagandet	102		
Luftmunstycken, inställning	102		
Störningsorsaker	163		
Värmeväxlare, byte	101		
Varmluftspredning	102		
Värmeväxlare			
Slå från	105		
Slå på	105		

Viloström	82
Vintercamping	184
Vinterdrift	143
Vinterskötsel	143

Y

Ytterbelysning	
Glödlampor, byte	148
Kontrollera	26
Störningsorsaker	161
Yttre anslutning se 230 V-anslutning	41
Yttre dusch	71
Ansluta	71
Tömma	71

